

Register your product and get support at
www.philips.com/welcome

AJL303/12



FI Käyttöopas

PHILIPS

1

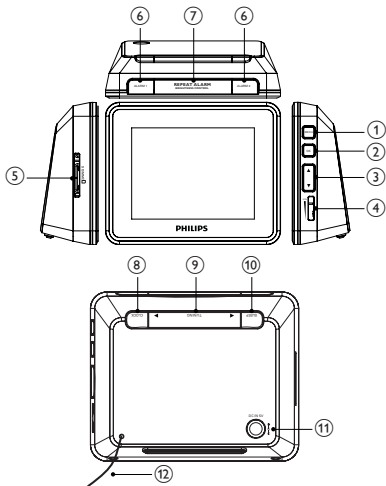

2

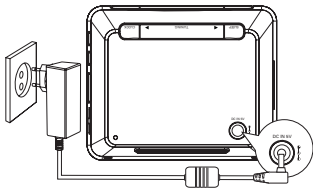

1 Tärkeää

Tärkeitä turvallisuusohjeita

- ① Lue nämä ohjeet.
- ② Säilytä nämä ohjeet.
- ③ Huomioi kaikki varoitukset.
- ④ Noudata kaikkia ohjeita.
- ⑤ Älä käytä laitetta veden lähellä.
- ⑥ Puhdista vain kuivalla liinalla.
- ⑦ Älä tuki ilmastointiaukkoja. Asenna valmistajan ohjeiden mukaisesti.
- ⑧ Älä asenna lähelle lämmönlähteitä, kuten lämpöpattereita, uuneja tai muita lämpöä tuottavia laitteita (mukaan lukien vahvistimia).
- ⑨ Käytä aina maadoitettua pistoketta ja pistorasiaa. Maadoittamattomassa pistokkeessa on kaksi johtoliitintä. Maadoitetussa pistokkeessa on kaksi johtoliitintä ja reunassa maadoitusliitin. Maadoitettu pistoke on turvallisuustekijä. Ota ongelmatilanteessa yhteyttä sähköalan ammattilaiseen.
Varoitus: Sähköiskun välttämiseksi sovita liittimen leveä osa liitännän leveään osaan kunnolla.
- ⑩ Suojaa virtajohtoa taitumiselta ja päälle astumiselta.
- ⑪ Käytä ainoastaan valmistajan määrittelemiä lisälaitteita.
- ⑫ Käytä ainoastaan valmistajan määrittelemiä tai laitteen mukana toimitettuja jalustoja tai telineitä. Estä laitetta kaatumasta siirtämisen aikana.



- ⑬ Irrota laitteen virtajohto pistorasiasta ukkosmyrskyjen aikana sekä silloin, jos laitetta ei käytetä pitkään aikaan.
- ⑭ Anna vain valtuutetun huoltohenkilön huoltaa laite. Huolto on tarpeen, kun laite on vahingoittunut, esimerkiksi virtajohto tai pistoke on vahingoittunut, laitteen sisään on päässyt nestettä tai vieraita esineitä, laite on kastunut, ei toimi normaalisti tai on pudonnut.
- ⑮ Laitteen päälle ei saa roiskua vettä tai muita nesteitä.
- ⑯ Älä aseta laitteen päälle mitään sitä mahdollisesti vahingoittavia esineitä, kuten nestettä sisältäviä esineitä tai kynttilöitä.
- ⑰ Tämä tuote saattaa sisältää lyijyä ja elohopeaa. Nämä aineet on hävitettävä ympäristöystävällisellä tavalla. Saat lisätietoja aineiden hävittämisestä tai kierrättämisestä paikallisilta viranomaisilta tai Electronic Industries Alliance -järjestön kotisivulta osoitteesta www.eiae.org.

Tämä käyttöopas on painettu ympäristöystävälliselle paperille. Kaikki tarpeeton pakkausmateriaali on jätetty pois. Pyrimme siihen, että pakkauksen materiaalit on helppo jakaa kolmeen osaan: pahviin (laatikko), polystyreenimuoviin (pehmuste) ja polyeteeni (pussit, suojamuoviarkki). Järjestelmä koostuu materiaaleista, jotka voidaan kierrättää ja käyttää uudelleen, jos järjestelmän hajottamisen hoitaa siihen erikoistunut yritys.

Tämä sähkölaitte sisältää paljon kierrätettävissä olevia materiaaleja. Jos olet poistamassa vanhaa laitetta käytöstä, toimita se kierrätyspisteeseen. Noudata asuinpaikkakuntasi pakkausmateriaaleja, vanhoja paristoja ja käytöstä poistettuja laitteita koskevia kierrätysohjeita..

Huomautus

Tämän laitteen muuttaminen tai muokkaaminen muulla kuin Philips Consumer Electronicsin erityisesti hyväksymällä tavalla voi mitätöidä käyttäjän valtuudet laitteen käyttämiseen.

2 clock radio

Olet tehnyt erinomaisen valinnan ostaessasi Philips -laitteen! Käytä hyväksesi Philipsin tuki ja rekisteröi tuote osoitteessa www.philips.com/welcome.

Johdanto

Tällä kelloradiolla voit kuunnella FM-radiota sekä kuunnella äänitiedostoja ja katsella kuvia, jotka on tallennettu muistikortille. Kelloon voi asettaa kaksi erillistä herätystä. Hälytysäänen voi valita sisäiseen muistiin tai muistikortille tallennetuista äänitiedostoista.

Pakkauksen sisältö

Tarkista pakkauksen sisältö:

- Päälaite
 - Verkkolaite
 - Käyttöopas
 - Pikaopas
-

Päyöksikön yleiskuvaus (Katso 1)

① MENU

- Avaa aloitusvalikon.
- Avaa edellisen valikon.

② OK

- Vahvistaa merkinnän tai valinnan.
- Kello: toistaa/keskeyttää diaesityksen.
- Radio: radion soitto/mykistys.
- Musiikki: toistaa/keskeyttää valitun kohteen.
- Diaesitys: toisto/keskeytys/zoomaus.

- ③ ▲, ▼
- Siirtää kohdistinta ylös tai alas
 - Kello/kuva: kiertää kuvaa myötä- tai vastapäivään.
 - Radio: muuttaa esivalintanumeroa.
 - Musiikki: valitsee toistotilan.
- ④ VOL
- Säättää äänenvoimakkuutta.
- ⑤ SD/MMC
- SD/MMC-korttipaikka
- ⑥ ALARM 1/ALARM 2
- Aseta hälytys, ota se käyttöön tai poista käytöstä.
- ⑦ REPEAT ALARM/BRIGHTNESS CONTROL
- Toista hälytys.
 - Valitse näytön kirkkaus.
- ⑧ CLOCK
- Vaihda kellon sijaintia näytössä painamalla tätä.
 - Aseta kellonaika pitämällä alhaalla.
- ⑨ TUNING ◀▶
- Radioasemien virittäminen.
 - Kuva/musiikki: valitse edellinen/seuraava kohde.
- ⑩ SLEEP
- Aseta uniajastin, ota se käyttöön tai poista käytöstä.
- ⑪ DC IN 5V
- Virtalähteen liitäntä.
- ⑫ Antenni

3 Aloitus



Varoitus

- Käytä säätimiä aina tämän käyttöoppaan ohjeiden mukaan.

Noudata aina tämän luvun ohjeita järjestyksessä.

Jos otat yhteyttä Philipsiin, sinulta kysytään clock radio-laitteen mallia ja sarjanumeroita. Malli- ja sarjanumero ovat clock radio-laitteen takaosa.

Kirjoita numerot tähän:

Mallinumero _____

Sarjanumero _____

Virran kytkeminen



Varoitus

- Sähköiskun vaara. Irrota verkkolaite aina tarttumalla pistokkeeseen ja vetämällä se pistorasiasta. Älä vedä johdosta.

- Liitä toimitettu verkkolaite laitteeseen ja pistorasiaan. (Katso 2)

Näyttökielen valitseminen

- 1 Paina **MENU**.
↳ Aloitusvalikko avautuu.
- 2 Valitse **[Settings]** ja paina **OK**-painiketta.
↳ Asetusvalikko avautuu.
- 3 Valitse **[Language]** ja paina **OK**-painiketta.
- 4 Valitse asetus ja vahvista se painamalla **OK**-painiketta.
- 5 Poistu asetusvalikosta painamalla **MENU**-painiketta.

Ajan ja päivämäärän asettaminen

- 1 Paina **MENU**.
- 2 Valitse [**Settings**] -> [**Clock**] -> [**Set time**] ja paina **OK**-painiketta.
- 3 Aseta tunti ▲▼ -painikkeilla ja vahvasta painamalla **OK**-painiketta.
- 4 Aseta minuutit ▲▼ -painikkeilla ja vahvasta painamalla **OK**-painiketta.
- 5 Valitse [**Set date**] ja paina **OK**-painiketta.
- 6 Aseta päivä ▲▼ -painikkeilla ja vahvasta painamalla **OK**-painiketta.
- 7 Aseta kuukausi ▲▼ -painikkeilla ja vahvasta painamalla **OK**-painiketta.
- 8 Aseta vuosi ▲▼ -painikkeilla ja vahvasta painamalla **OK**-painiketta.
- 9 Poistu asetusvalikosta painamalla **MENU**-painiketta.

4 clock radio -laitteen käyttäminen

Kellon näyttäminen

- 1 Paina **MENU**.
- 2 Valitse [**Clock**] ja paina **OK**-painiketta.
 - ↳ Nykyisen ajan ja hälytystilan taustalla näytetään sisäiseen muistiin tallennettuja kuvia.
 - Pysäytä diaesitys **OK**-painikkeella. Jatka diaesitystä painamalla painiketta uudelleen.
 - Vaihda taustakuvaa painamalla **TUNING** ◀▶ -painiketta.
 - Vaihda kellon sijaintia näytössä painamalla **CLOCK**-painiketta.

FM-radion kuunteleminen

- 1 Paina **MENU** ja valitse sitten [**Radio**].
- 2 Viritä radiokanava **TUNING** ◀▶ -painikkeella.

Radiokanavan automaattinen haku:

- 1 Pidä alhaalla **TUNING** ◀/▶-painiketta.
↳ Radio virittää automaattisesti kanavan, joka kuuluu hyvin.
- 2 Toista vaihe 1, kunnes löydät haluamasi radiokanavan.
 - Viritä heikosti kuuluva kanava painamalla /**TUNING** ◀▶ -painiketta, kunnes kuuluvuus on paras mahdollinen.



Vihje

- Pidennä tai säädä antennia, jotta kuuluvuus on paras mahdollinen..

Radion sulkeminen

Sulje radio painamalla **OK**-painiketta. Avaa radio painamalla painiketta uudelleen.

Radioasemien ohjelmointi

Laitteen muistiin voi tallentaa enintään 20 FM-radioasemaa manuaalisesti tai automaattisesti.

Manuaalinen ohjelmointi

- 1 Viritä radioasema.
- 2 Paina **OK**-painiketta noin 2 sekunnin ajan.
↳ Esivalinnan numero vilkkuu.
- 3 Määritä tälle kanavalle numero 1–20 ▲▼-painikkeilla.
- 4 Vahvista **OK**-painikkeella.
- 5 Toista vaiheet 1–4, jos haluat tallentaa muita asemia.

Automaattinen ohjelmointi

Automaattinen ohjelmointi alkaa esivalinnasta 1. Aiemmat esivalinnat poistetaan.

- 1 Paina **MENU**.
 - 2 Valitse **[Settings]** > **[Auto tune]** ja paina **OK**-painiketta.
 - ↳ Kaikki käytettävissä olevat asemat ohjelmoidaan.
 - ↳ Kun kaikki asemat on tallennettu, radio alkaa toistaa ensimmäistä esivalinta-asemaa.
-

Kuvien katselu

- 1 Aseta SD/MMC-kortti **SD/MMC**-korttipaikkaan.
 - ↳ Aloitusvalikko avautuu.
 - 2 Valitse aloitusvalikossa **[Photo]**.
 - ↳ Kortille tallennettujen kuvien pikkukuvat näytetään.
 - 3 Paina **OK**.
 - ↳ Tallennettujen kuvien diaesitys alkaa valitusta kuvasta.
 - Voit keskeyttää toiston **OK**-painikkeella. Jatka toistoa painamalla uudelleen.
 - Valitse edellinen tai seuraava kuva painamalla **TUNING** ◀ ▶-painiketta.
 - Kierrä myötäpäivään painamalla ▼-painiketta.
 - Kierrä vastapäivään painamalla ▲-painiketta.
 - Kellon voi näyttää kuvien katselun aikana painamalla **CLOCK**-painiketta.
-

Äänen kuunteleminen SD/MMC-kortilta

- 1 Aseta SD/MMC-kortti **SD/MMC**-korttipaikkaan.
 - ↳ Aloitusvalikko avautuu.
- 2 Valitse aloitusvalikossa **[Music]**.
- 3 Valitse kansio/tiedosto ja paina **OK**-painiketta.
 - ↳ Tiedosto toistetaan.
 - Voit keskeyttää toiston **OK**-painikkeella. Jatka toistoa painamalla uudelleen.

- Valitse edellinen tai seuraava kohde painamalla **TUNING** ◀▶-painiketta.
- Voit valita eri toistotilan, yhden tai kaikkien tiedostojen uusintatoiston tai satunnaistoiston, ▲▼-painikkeilla.
- Nykyisen musiikin voi asettaa unimusiikiksi pitämällä alhaalla **SLEEP**-painiketta.

Hälytyksen määrittäminen



Huomautus

- Varmista ennen aloittamista, että kellonaika on asetettu oikein.

Kelloon voi asettaa kaksi erillistä herätystä. Hälytysäänen voi valita sisäiseen muistiin tai muistikortille tallennetuista äänitiedostoista.

- 1** Paina **ALARM 1/ALARM 2**.
 - ↳ Alarm 1/Alarm 2 -kuvake ja kellon numerot näkyvät näytössä.
- 2** Aseta tunti ▲▼-painikkeilla ja vahvasta painamalla **OK**-painiketta.
- 3** Aseta minuutit ▲▼-painikkeilla ja vahvasta painamalla **OK**-painiketta.
 - ↳ Hälytys soi asetettuun aikaan, ja ääni voimistuu asteittain.



Hälytyksen hiljentäminen

- Paina hälytyksen soidessa jotain muuta kuin **REPEAT ALARM/ BRIGHTNESS CONTROL**-painiketta.

Hälytyksen toistaminen

- Paina hälytyksen soidessa **REPEAT ALARM/BRIGHTNESS CONTROL**-painiketta.
 - ↳ 📌 vilkkuu.
 - ↳ Hälytys toistuu 9 minuutin välein.

Hälytyksen poistaminen käytöstä

- Poista hälytys käytöstä painamalla toistuvasti **ALARM 1/ALARM 2** -painikkeita kunnes  -kuvake muuttuu  -kuvakkeeksi.



Vihje

- Kun hälytys soi, eikä mitään painiketta paineta, hälytys jatkuu 30 minuutin ajan.

Uniajastimen asettaminen

Kelloradio voi siirtyä valmiustilaan automaattisesti määritetyn, minuuteissa mitattavan ajan kuluttua. Voit valita äänen, joka aktivoituu tänä aikana.



Radion ottaminen käyttöön

- 1 Viritä radioasema.
- 2 Valitse aika painamalla toistuvasti **SLEEP**-painiketta.
↳ Radio sammuu määritetyn ajan kuluttua.

SD/MMC-kortin äänen ottaminen käyttöön

- 1 Toista vaiheet 1–3 (katso 'Äänen kuunteleminen SD/MMC-kortilta' sivulla 99).
- 2 Valitse aika painamalla toistuvasti **SLEEP**-painiketta.
↳ Äänen toisto loppuu määritetyn ajan kuluttua.

Esiasetetun unimusiikin ottaminen käyttöön

- 1 Valitse aika painamalla kello- tai kuvatilassa toistuvasti **SLEEP**-painiketta.
- 2 Valitse unimusiikki   -painikkeilla.
 - [Relaxation 1]
 - [Relaxation 2]

- [Relaxation 3]
- ↳ Musiikin toisto loppuu määritetyn ajan kuluttua.
-

Uniajastimen poistaminen käytöstä

- Paina **SLEEP**-painiketta toistuvasti, kunnes näyttöön tulee [OFF].

5 Asetusten määrittäminen

Ajan esitysmuodon muuttaminen

- 1 Paina **MENU**.
 - 2 Valitse [Settings] -> [Clock] -> [Format].
 - 3 Painamalla **OK**-painiketta voit valita [12 hour] tai [24 hour].
 - 4 Valitse [Date format].
 - 5 Painamalla **OK**-painiketta voit valita [DD - MM - YYYY] tai [YYYY - MM - DD].
-

Kellon tyylin valitseminen

- 1 Paina **MENU**.
- 2 Valitse [Settings] -> [Clock style].
- 3 Paina **OK** ja valitse asetus.
 - [Format]: valitse digitaalinen tai analoginen kello
 - [Color]: valitse kellon väri
- 4 Poistu asetusvalikosta painamalla **MENU**-painiketta.



Vihje

- Jos valitset analogisen kellon, kello on valkoinen, kun se on näytön keskiosassa.

Hälytysmusiikin ja -valokuvan valitseminen

- 1 Paina **MENU**.
- 2 Valitse [**Settings**] -> [**Alarm 1**]/[**Alarm 2**].
- 3 Paina **OK** ja valitse asetus.
 - [**Alarm music**]: valitse hälytysmusiikki.
 - [**Alarm photo**]: valitse hälytyskuva.



Vihje

- Voit tallentaa nykyisen kuvan ja musiikin hälytyskäyttöön pitämällä kuva- tai musiikkitallassa alhaalla **ALARM 1/ALARM 2** -painikkeita.

Automaattisen himmennöksen ajastimen ottaminen käyttöön

- 1 Paina **MENU**.
- 2 Valitse [**Settings**] -> [**Auto dim timer**] -> [**Auto dim**].
- 3 Valitse [**ON**]**OK**-painikkeella.
- 4 Valitse [**Start**] ja paina **OK**-painiketta.
- 5 Aseta tunti ▲▼ -painikkeilla ja vahvasta painamalla **OK**-painiketta.
- 6 Aseta minuutit ▲▼ -painikkeilla ja vahvasta painamalla **OK**-painiketta.
 - ↳ Automaattisen himmennöksen alkamisaika on asetettu.
- 7 Valitse [**End**].
- 8 Aseta päättymisaika toistamalla vaiheet 5–6.
 - ↳ Automaattisen himmennöksen päättymisaika on asetettu.

Diaesityksen asetusten valitseminen

- 1 Paina **MENU**.
- 2 Valitse [**Settings**] -> [**Slideshow**].

- 3 Paina **OK** ja valitse asetus.
- **[Slideshow sequence]**: näytä kuvat järjestyksessä tai satunnaisessa järjestyksessä
 - **[Slideshow effect]**: valitse diaesityksen tehosteet
 - **[Slideshow frequency]**: valitse diaesityksen kuvien vaihtonopeus.
-

Kuvan ja musiikin toistaminen yhdessä

- 1 Paina **MENU**.
 - 2 Valitse **[Settings]** -> **[Photo with music playback]**.
 - 3 Valitse **[ON]OK**-painikkeella.
-

Oletusasetusten palauttaminen

- 1 Paina **MENU** ja valitse **[Settings]** -> **[Restore default settings]**.
- 2 Paina **OK**.
↳ Näkyviin tulee vahvistus.

6 Tuotetiedot



Huomautus

- Tuotetietoja voidaan muuttaa ilman ennakkoilmoitusta.

Virta	Tulo: 100–240 V, 50/60 Hz Lähtö: 5 V, 800 mA
Virrankulutus	4 W
Virrankulutus valmiustilassa	<0,45 W
Mitat	
- Päälaite (L x K x S)	100 x 82 x 33 mm
Paino	
- Pakkauksen kanssa	385 g
- Päälaite	137 g
Viritysalue	87,5–108 MHz
Virityskaavio	100 kHz

7 Vianmääritys



Varoitus

- Älä koskaan avaa clock radio -laitteen runkoa.

Älä yritä korjata järjestelmää itse, jotta takuu ei mitätöidy. Jos clock radio -laitteen käytössä ilmenee ongelmia, tarkista seuraavat seikat, ennen kuin soitat huoltoon. Jos ongelma ei ratkea, siirry Philips-sivustoon (www.Philips.com/support). Kun otat yhteyden Philipsiin, varmista että clock radio on lähellä ja malli- ja sarjanumero ovat saatavilla (katso 'Aloitus').

Laitteessa ei ole virtaa

- Varmista, että verkkolaite on liitetty oikein.
- Varmista, että virtalähde on toimiva.

Ääntä ei kuulu

- Säädä äänenvoimakkuutta.

Huono radion kuuluvuus

- Vedä antenni ääriasentoonsa.

Ajastin ei toimi

- Määritä kello oikein.
- Ota ajastin käyttöön.

Kellon tai ajastin määrittäminen pyyhitty

- Virta on katkennut tai verkkolaite on irrotettu.
- Määritä kello tai ajastin uudelleen.



© 2008 Koninklijke Philips Electronics N.V.

All rights reserved.