

PHILIPS

Barra de
sonido 5.1.2

Fidelio B95



Manual del usuario

Registre su producto y obtenga asistencia en
www.philips.com/support

Contenido

1 Importante	2	5 Ajustes	16
Seguridad	2	Ajustar el nivel de altavoz	16
Cuidado del producto	3	Ajustar el brillo de la pantalla	16
Cuidado del medio ambiente	3	Reposo automático	16
Cumplimiento	3	Aplicar la configuración de fábrica	16
Ayuda y soporte	3		
2 Su producto	4	6 Actualizar el software	17
Contenido de la caja	4	Actualizar el software mediante Wi-Fi	17
Unidad principal	4	Actualizar mediante USB	17
Control remoto	5		
Subwoofer inalámbrico	6	7 Montaje mural del producto	18
Conectores	6	Montaje mural	18
3 Conectar y configurar	7		
Colocación	7	8 Especificaciones del producto	19
Conectar con el televisor	7		
Conectar un televisor o dispositivos digitales mediante HDMI	8	9 Resolución de problemas	20
Conectar el audio de un televisor y otros dispositivos	8		
Conectar la alimentación	9		
Emparejar con el subwoofer	9		
Conectar a Wi-Fi (funcionamiento inalámbrico)	10		
4 Usar el producto	12		
Insertar las baterías antes de usar el control remoto	12		
Ajustar el volumen	12		
Elegir el sonido	12		
Dolby Atmos®	13		
Reproducir audio mediante Bluetooth	14		
Reproductor MP3	14		
Play-Fi multisala	15		
Chromecast (audio)/AirPlay2/Alexa 3PDA	15		
Escuchar Spotify	15		

1 Importante

Lea y comprenda todas las instrucciones antes de usar el producto. Si se produce algún daño por el hecho de no seguir las instrucciones, la garantía no los cubrirá.

Seguridad

¡Riesgo de descarga eléctrica o incendio!

- Antes de realizar o cambiar cualquier conexión, compruebe que todos los dispositivos estén desconectados de la toma de corriente.
- No exponga nunca el producto ni sus accesorios a la lluvia ni al agua. No coloque nunca recipientes con líquidos, como jarrones, cerca del producto. Si se vierte algún líquido encima o dentro del producto, desconéctelo de la toma de corriente inmediatamente. Póngase en contacto con el Servicio de atención al consumidor para que verifiquen el producto antes de usarlo.
- No coloque nunca el producto ni sus accesorios cerca de llamas descubiertas u otras fuentes de calor, incluida la luz directa del sol.
- No inserte nunca ningún objeto por las ranuras de ventilación ni ninguna otra abertura del producto.
- Si utiliza el enchufe principal o un adaptador para aparatos como dispositivo de desconexión, este debe permanecer siempre fácilmente accesible para usarlo.
- No exponga las baterías (paquete de baterías o baterías instaladas) a calor excesivo como el de la luz directa del sol, el fuego o similares.
- Desconecte el producto de la toma de corriente antes de que se produzca una tormenta eléctrica.
- Al desconectar el cable de alimentación, tire siempre del enchufe y nunca de la toma.
- Utilice el producto en climas tropicales o moderados.

¡Riesgo de cortocircuito o incendio!

- Para consultar la identificación y los valores nominales de alimentación, consulte la placa de identificación de la parte posterior o inferior del producto.
- Antes de conectar el producto a la toma de corriente, compruebe que la tensión de alimentación se corresponda con el valor impreso en la parte posterior o inferior del producto. No conecte nunca el producto a la

toma de corriente si la tensión es distinta.

Riesgo de lesiones o daños en el producto

- Para el montaje, es necesario fijar el producto de forma segura a la pared conforme a las instrucciones de instalación. Utilice solo el soporte mural suministrado (si está disponible). Un montaje mural incorrecto puede dar lugar a un accidente, lesiones o daños. Si tiene alguna duda, póngase en contacto con el Servicio de atención al consumidor de su país.
- No coloque nunca el producto ni ningún otro objeto encima de cables de alimentación o de otros equipos eléctricos.
- Si se ha transportado el producto a temperaturas inferiores a 5 °C, desembale el producto y espere a que se temple a temperatura ambiente antes de conectarlo a la toma de corriente.
- Algunas piezas de este producto pueden estar hechas de vidrio. Manipúlelo con cuidado para evitar lesiones y daños.

¡Riesgo de sobrecalentamiento!

- No instale nunca este producto en un espacio confinado. Deje siempre un espacio de al menos 10 cm alrededor del producto para permitir que se ventile. Asegúrese de que no haya nunca cortinas ni otros objetos que puedan cubrir las ranuras de ventilación del producto.

¡Riesgo de contaminación!

- No mezcle baterías (viejas y nuevas, de carbono y alcalinas, etc.).
- Peligro de explosión si no se sustituyen las baterías correctamente. Sustituya la batería solo por otra del mismo tipo o equivalente.
- Quite las baterías si están agotadas o si no se va a usar el control remoto durante un tiempo prolongado.
- Las baterías contienen sustancias químicas y, por este motivo, es necesario desecharlas correctamente.

Riesgo de ingestión de las baterías

- El producto/control remoto puede contener una batería AAA, que podría ingerirse. Mantenga la batería fuera del alcance de los niños en todo momento. En caso de ingestión, la batería puede causar lesiones graves o la muerte. En el plazo de dos horas de la ingestión, se pueden producir quemaduras internas graves.
- Si sospecha que una batería puede haber sido ingerida o colocada dentro de cualquier parte del cuerpo, acuda inmediatamente a un médico.
- Al cambiar las baterías, mantenga siempre

todas las baterías nuevas y usadas fuera del alcance de los niños. Compruebe que el compartimento de las baterías esté totalmente cerrado después de sustituir las baterías.

- Si no es posible cerrar totalmente el compartimento de las baterías, deje de usar el producto. Manténgalo fuera del alcance de los niños y póngase en contacto con el fabricante.



Este es un aparato de CLASE II con aislamiento doble y sin toma de tierra protectora disponible.

~

Tensión de CA



Utilice solo las fuentes de alimentación enumeradas en el manual del usuario.

Cuidado del producto

Utilice solo un paño de microfibra para limpiar el producto.

Cuidado del medio ambiente

Eliminación del producto viejo y las baterías



Este producto está diseñado y fabricado con materiales y componentes de alta calidad que se pueden reciclar y reutilizar.



Este símbolo en un producto significa que el producto está cubierto por la Directiva Europea 2012/19/UE.



Este símbolo significa que el producto contiene baterías cubiertas por la Directiva Europea 2013/56/UE, que no se pueden desechar con los residuos domésticos corrientes sin clasificar. Infórmese sobre el sistema local de recogida selectiva de aparatos eléctricos y electrónicos y baterías. Siga las normas locales y no deseche nunca el producto y las baterías con residuos domésticos corrientes sin clasificar. La eliminación correcta de los productos y las pilas antiguos ayuda a evitar consecuencias negativas para el medio ambiente y la salud humana.

Quitar las baterías desechables

Para quitar las baterías desechables, consulte la sección sobre la instalación de las baterías.

Cumplimiento

Este producto cumple con los requisitos sobre interferencias de radio de la Comunidad Europea.

TP Vision Europe B.V. declara por la presente que este producto cumple los requisitos fundamentales y otras disposiciones pertinentes de la directiva 2014/53/EU. Puede consultar la declaración de conformidad en www.p4c.philips.com.

Ayuda y soporte

Para obtener soporte completo en línea, visite www.philips.com/support, donde puede:

- descargar el manual del usuario y la guía de inicio rápido,
- ver tutoriales en vídeo (disponibles solo para algunos modelos),
- buscar respuestas a preguntas frecuentes (FAQ),
- enviarnos una pregunta por correo electrónico,
- charlar con un representante de soporte.

Siga las instrucciones del sitio web para seleccionar el idioma y, a continuación, introduzca el número de modelo del producto. Alternativamente, puede ponerse en contacto con el Servicio de atención al consumidor de su país. Antes de ponerse en contacto, tome nota del número de modelo y el número de serie del producto. Puede encontrar esta información en la parte posterior o inferior del producto.

2 Su producto

Felicidades por su compra; ¡le damos la bienvenida a Philips! Para aprovechar al máximo el soporte que Philips le ofrece (por ejemplo, recibir notificaciones de actualizaciones del software del producto), registre el producto en www.philips.com/support.

Contenido de la caja

Compruebe e identifique el contenido de la caja:

- Barra de sonido x1
- Subwoofer inalámbrico x1
- Control remoto x1
- Batería AAA x2
- Cable de alimentación* x2
- Adaptador de corriente x1
- Kit de montaje mural (soportes para pared x 2, tornillos x 6, tacos x 2)
- Guía de inicio rápido
- Tarjeta de garantía
- Hoja de seguridad
- Guía de montaje

* El número de cables de alimentación y el tipo de enchufe dependen de la región.

Unidad principal

Esta sección incluye una descripción general de la unidad principal.

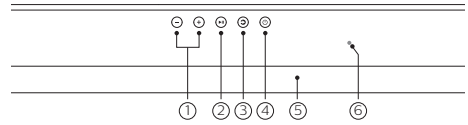

- ➊ +/- (Volumen)
 - Aumenta o disminuye el volumen.
- ➋ ▶|| (Reproducir / Poner en pausa)
 - Reproducir o poner en pausa o reanudar la reproducción en modo Bluetooth.
- ➌ ↻ (Fuente)
 - Pulse este botón para seleccionar una fuente de entrada para el producto.
- ➍ ⏻ (Reposo - Encendido)
 - Pulsación breve: Encender/apagar (semirreposo)
 - Pulsación larga (5 s): Apagar (reposo Eco)
- ➎ Panel de visualización

6 Indicador LED de alimentación y Wi-Fi

Color del indicador LED	Visualización Panel	Estado de alimentación	Red Wi-Fi	Fuentes disponibles para usar
Blanco	Apagado	Reposo Eco	Desconectada	Todas las fuentes están desactivadas.
Ámbar	Apagado	Semirreposo	Conectada	Play-Fi, Chromecast (Audio), AirPlay2, Alexa 3PDA y Spotify Connect (Estas fuentes funcionan en segundo plano).
Ámbar (parpadeante)	Encendido	Encendido	Conectando	HDMI1, HDMI2, E-ARC(ARC), OPTICAL (ÓPTICA) y BT (BLUETOOTH)
Ámbar	Encendido	Encendido	Conectada	Todas las fuentes están listas.

Control remoto

Esta sección incluye una descripción general del control remoto.

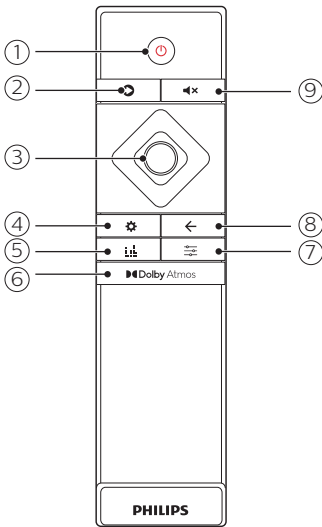

1 (Reposo - Encendido)

- Pulsación breve: Encender/apagar (semirreposo)
- Pulsación larga (5 s): Apagar (reposo Eco)

2 (Fuente)

Sirve para seleccionar una fuente de entrada para el producto.

- **HDMI 1:** Cambia la fuente a la conexión HDMI IN 1.
- **HDMI 2:** Cambia la fuente a la conexión HDMI IN 2.
- **E-ARC:** Cambia la fuente a la conexión HDMI E-ARC o ARC.
- **ÓPTICAL:** Cambia la fuente de audio a la conexión óptica.
- **AUDIO IN:** Cambia la fuente de audio a la conexión AUDIO-IN (toma de 3,5 mm)
- **BT:** Cambia al modo Bluetooth.



Nota

Cuando la red Wi-Fi está conectada, Play-Fi multisala, Chromecast (Audio), AirPlay2, Alexa 3PDA y Spotify Connect funcionan en segundo plano. Se seleccionan y controlan mediante el dispositivo o la aplicación de transmisión correspondiente.

3 Botones de navegación

- Arriba: Aumenta el volumen o selecciona el elemento anterior en el menú.
- Abajo: Disminuye el volumen o selecciona el elemento siguiente en el menú.
- Izquierda: Salta a la pista anterior en modo de reproducción o selecciona un nivel descendente en el modo de menú.
- Derecha: Salta a la pista siguiente en modo de reproducción o selecciona un nivel ascendente en el modo de menú.
- Centro: Reproduce, pone en pausa o reanuda en modo de reproducción. Confirma una selección.

4 (Menú)

Accede al menú de ajustes generales.

SUB	Control de ganancia del subwoofer
CTR	Nivel de volumen relativo de los altavoces centrales
SIDE L	Nivel de volumen relativo del altavoz de emisión lateral hacia la izquierda
SIDE R	Nivel de volumen relativo del altavoz de emisión lateral hacia la derecha
DIM	Nivel de brillo de la pantalla
DISP	Apagado automático de la pantalla
BT PAIR	Iniciar el emparejamiento de Bluetooth (solo para la fuente Bluetooth)
UPGRADE	Actualización del firmware mediante USB

5 (Ecualizador)

Selecciona los modos de sonido envolvente: Movie (Cine)/Music (Música)/Voice (Voz)/Sport (Deportes)/Custom (Personalizado).

MOVIE	Ecualizador predefinido para películas
MUSIC	Ecualizador predefinido para música
VOICE	Ecualizador predefinido para noticias o programas de entrevistas
SPORT	Ecualizador predefinido para programas de deportes
CUSTOM	Ecualizador personalizado por el usuario (controlado en la aplicación Philips Sound)

6 (Dolby Atmos)

Selecciona un nivel de efecto de altura para Dolby Atmos.

7  (Sonido)

Selecciona los ajustes de sonido: Surround (Envolvente)/DRC/IMAX/Dialogue (Diálogos)/Bass (Bajos)/Treble (Agudos)/Sync (Sincronía).

SUR	Opciones de sonido envolvente
DRC	Control de rango dinámico
IMAX	Opciones del modo IMAX
DLG CTRL	Ajusta el nivel de diálogos (solo para DTS-X)
BASS	Ajusta el nivel de bajos para el ecualizador predefinido
TREBLE	Ajusta el nivel de agudos para el ecualizador predefinido
SYNC	Ajusta el retardo para la sincronía entre audio y vídeo (solo HDMI)

8 ←

Sale de los ajustes.

9 

Silencia o restablece el volumen.

Subwoofer inalámbrico

Este producto incluye un subwoofer inalámbrico.

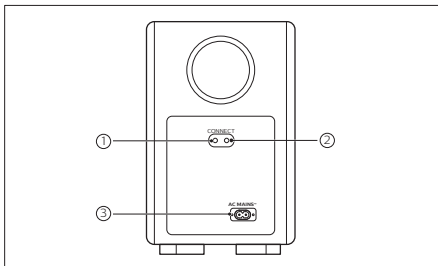

1 **CONNECT (Conectar)**

Manténgalo pulsado durante 5 segundos para acceder al modo de emparejamiento entre la unidad principal y el subwoofer.

2 **Indicador del subwoofer**

- Se ilumina cuando se enciende la alimentación.
- Durante el emparejamiento inalámbrico entre el subwoofer y la unidad principal, el indicador parpadea rápidamente en color blanco.

- Si el emparejamiento finaliza correctamente, el indicador se ilumina en color blanco.
- Si el emparejamiento falla, el indicador parpadea lentamente en color blanco.
- Si la conexión inalámbrica permanece desconectada durante 1 minuto, el indicador se apaga.

3 **AC MAINS~**

Se conecta a la fuente de alimentación.

Conectores

Esta sección incluye una descripción general de los conectores disponibles en la unidad principal.

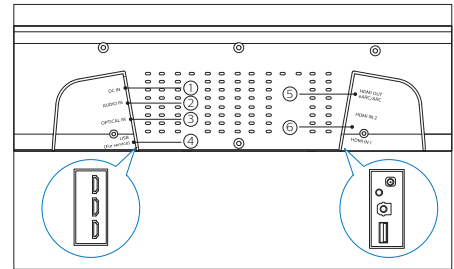

1 **DC IN**

Se conecta al adaptador de corriente.

2 **AUDIO IN**

Se conecta a una salida de audio (conector de tipo jack de 3,5 mm) de un dispositivo.

3 **OPTICAL IN**

Se conecta a una salida de audio óptica del televisor o de un dispositivo digital.

4 **USB (para servicio)**

Se conecta a una unidad Flash USB para actualizar el software del producto.

5 **HDMI OUT (eARC/ARC)**

Se conecta a la entrada HDMI (eARC/ARC) del televisor.

6 **HDMI 1/HDMI 2**

Se conecta a una salida HDMI de un dispositivo digital.

3 Conectar y configurar

Esta sección le ayuda a conectar este producto a un televisor y a otros dispositivos y a configurarlo. Para obtener información sobre las conexiones básicas de este producto y sus accesorios, consulte la guía de inicio rápido.

! Precaución

- Para consultar la identificación y los valores nominales de alimentación, consulte la placa de identificación de la parte posterior o inferior del producto.
- Antes de realizar o cambiar cualquier conexión, compruebe que todos los dispositivos estén desconectados de la toma de corriente.

Colocación

Coloque el subwoofer al menos a 1 m de distancia de la unidad principal y a 10 cm de la pared.

Para obtener los mejores resultados posibles, coloque el subwoofer como se muestra a continuación.

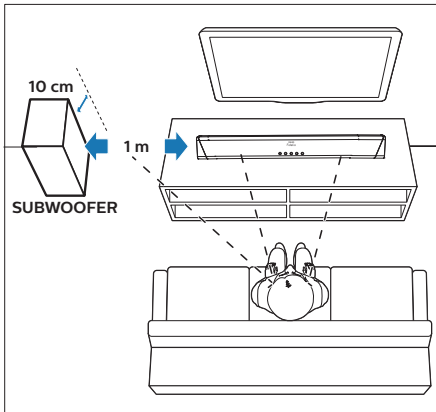

Conectar con el televisor

Conecte este producto a su televisor. Puede disfrutar del audio de los programas del televisor mediante el altavoz de la barra de sonido. Utilice la conexión de la mejor calidad disponible entre el altavoz de la barra de sonido y el televisor.

Conectar con el televisor mediante HDMI (ARC/eARC)

Este producto es compatible con HDMI con eARC (Enhanced Audio Return Channel). eARC es una nueva función normalizada en HDMI 2.1 y admite los formatos de audio más recientes además de los formatos de audio ya compatibles con la característica ARC (Audio Return Channel) existente. Si el televisor es compatible con HDMI eARC, puede disfrutar de audio del televisor que no se puede transferir mediante ARC, como contenido Dolby Atmos-Dolby TrueHD y DTS:X, LPCM multicanal, utilizando un solo cable HDMI.

Qué necesita

- Un cable HDMI de alta velocidad.
- El televisor debe ser compatible con HDMI ARC y HDMI-CEC (consulte los detalles en el manual del usuario del televisor).
- En algunos modelos de televisor, es necesario activar la salida de altavoz externo desde el menú de ajustes del televisor (consulte los detalles en el manual del usuario del televisor).

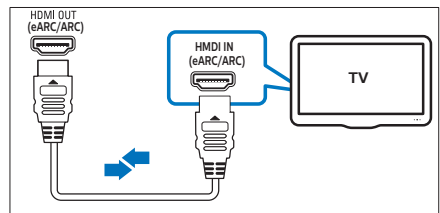

- 1 Conecte un cable HDMI de alta velocidad entre la toma **HDMI OUT** de este producto y la toma **HDMI ARC** del televisor.
 - El conector **HDMI ARC** del televisor puede llevar otra etiqueta. Consulte los detalles en el manual del usuario del televisor.

- 2 Active el funcionamiento de HDMI-CEC en el televisor. Consulte los detalles en el manual del usuario del televisor.
- 3 Pulse repetidamente el botón de fuente hasta que el panel de visualización muestre **E-ARC**.

Nota

- El televisor debe ser compatible con las funciones HDMI-CEC y ARC y estas deben estar activadas.
- No se garantiza la interoperatividad al 100 % con todos los dispositivos HDMI-CEC.
- Solo los cables HDMI 2.1 pueden admitir la función eARC.
- Si el televisor no es compatible con HDMI ARC, conecte un cable de audio para disfrutar del audio del televisor mediante este producto.

Conectar un televisor o dispositivos digitales mediante HDMI

Si el televisor no es compatible con HDMI ARC, conecte la barra de sonido al televisor mediante una conexión HDMI estándar. También puede conectar un dispositivo digital, como un decodificador, un reproductor de DVD/Blu-ray o una consola de juegos a este producto mediante una sola conexión HDMI. Al conectar dispositivos de este modo y reproducir un archivo o un juego, el

- vídeo se muestra automáticamente en el televisor y
- el audio se reproduce automáticamente en este producto.

- 1 Conecte un cable HDMI de alta velocidad entre la toma **HDMI OUT** del dispositivo digital y la toma **HDMI IN 1/2** de este producto.
- 2 Conecte este producto a su televisor mediante **HDMI OUT**. Si el televisor no es compatible con HDMI CEC, seleccione la entrada de vídeo correcta del televisor.
- 3 Active el funcionamiento de HDMI-CEC en el dispositivo conectado. Consulte los detalles en el manual del usuario del dispositivo.

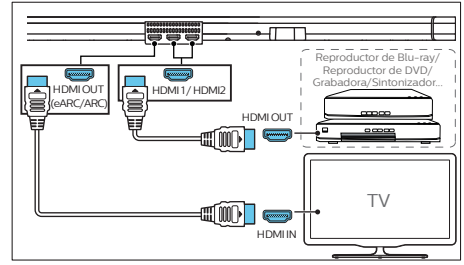

Conectar el audio de un televisor y otros dispositivos

Reproduzca audio de un televisor o de otros dispositivos mediante este producto. Utilice la conexión de la mejor calidad disponible entre el televisor, la barra de sonido y los otros dispositivos.

Nota

- Cuando este producto y el televisor están conectados mediante HDMI ARC, no se necesita ninguna conexión de audio.

Opción 1: conectar el audio mediante un cable óptico digital

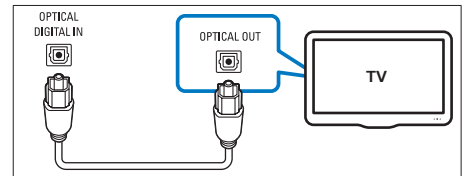

- 1 Conecte un cable óptico entre la toma **OPTICAL IN** de este producto y la toma **OPTICAL OUT** del televisor u otro dispositivo.
 - El conector óptico digital también puede estar etiquetado como OPTICAL OUT, SPDIF o SPDIF OUT.
- 2 Pulse repetidamente el botón de fuente hasta que el panel de visualización muestre **OPTICAL**.

Opción 2: Conectar el audio mediante un cable de audio analógico

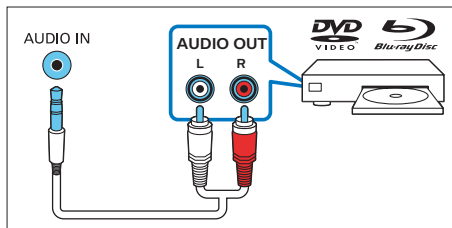

- 1 Conecte un cable analógico entre la toma **AUDIO IN** de este producto y la toma **AUDIO OUT** o las tomas de salida de audio analógico (roja y blanca) del televisor u otro dispositivo.
- 2 Pulse repetidamente el botón de fuente hasta que el panel de visualización muestre **AUDIO IN**.

Conectar la alimentación

- Antes de conectar el cable de alimentación de CA, asegúrese de haber completado todas las demás conexiones.
- ¡Riesgo de daños en el producto! Compruebe que la tensión de alimentación corresponda a la tensión impresa en la parte posterior o inferior de la unidad principal.
- Conecte el cable de alimentación a la toma CC de la unidad principal y, a continuación, a una toma de corriente.
- Conecte el cable de alimentación a la toma AC- del subwoofer y, a continuación, a una toma de corriente.

Emparejar con el subwoofer

Emparejamiento automático

El subwoofer inalámbrico se empareja automáticamente con la unidad principal para establecer una conexión inalámbrica al encender la unidad principal y el subwoofer.

Determine el estado en función del indicador del subwoofer inalámbrico.

Comportamiento del LED	Estado
Parpadeo rápido	Subwoofer en modo de emparejamiento
Encendido fijo	Conectado/ emparejamiento correcto
Parpadeo lento	Conectando/ emparejamiento incorrecto

Nota

- No pulse el botón **CONNECT** (Conectar) de la parte posterior del subwoofer excepto para el emparejamiento manual.

Emparejamiento manual

Si no se oye audio por el subwoofer, emparéjelo manualmente.

- 1 Desconecte la unidad principal y el subwoofer de sus tomas de corriente y, a continuación, vuelva a conectarlos al cabo de 3 minutos.
- 2 Mantenga pulsado el botón **CONNECT** (Conectar) de la parte posterior del subwoofer durante 5 segundos.
 - » El indicador del subwoofer parpadea rápidamente.
- 3 Mantenga pulsado en la unidad principal o el control remoto durante 5 segundos para poner la unidad principal en reposo Eco.
- 4 Pulse en la unidad principal o en el control remoto para encender la unidad principal.
 - » El indicador del subwoofer parpadea rápido en color blanco y se muestra **SBW PAIRING** en el panel de visualización.
 - » Si el emparejamiento funciona correctamente, el indicador del subwoofer se ilumina en color blanco y se muestra **SBW PAIRED** en el panel de visualización.
- 5 Si el emparejamiento falla, el indicador del subwoofer parpadea lentamente y se muestra **CHK SBW** en el panel de visualización. Repita los pasos anteriores.



Nota

- El subwoofer debe estar a 6 m como máximo de la unidad principal en una zona despejada (y cuanto más cerca, mejor).
- Quite cualquier objeto que haya entre el subwoofer y la unidad principal.
- Si la conexión inalámbrica vuelve a fallar, compruebe si hay algún conflicto o alguna interferencia importante (p. ej., la interferencia de algún dispositivo electrónico) alrededor de la ubicación. Vuelva a quitarlos e inténtelo de nuevo.
- Si la desconexión o el emparejamiento inalámbricos duran 1 minuto, el subwoofer se pone en modo de reposo y el LED del subwoofer se apaga.

Conectar a Wi-Fi (funcionamiento inalámbrico)

(Para versión iOS y Android)

Conectando esta unidad y dispositivos móviles (como iPad, iPhone, iPod touch, teléfonos Android, etc.) a la misma red Wi-Fi, se puede usar la aplicación Philips Sound con tecnología DTS Play-Fi a fin de controlar la barra de sonido para escuchar archivos de sonido.

- 1 Conecte su teléfono o tableta a la misma red Wi-Fi a la que desee conectar la barra de sonido.
- 2 Descargue e instale la aplicación Philips Sound con tecnología DTS Play-Fi en su dispositivo.
 - * Compruebe que el router esté encendido y funcionando correctamente.
- 3 Mantenga pulsado el botón de Wi-Fi situado en la parte posterior de la carcasa durante 8 s para activar la conexión Wi-Fi.
 - » Espere hasta que el altavoz emita un segundo tono y, a continuación, suelte el botón.
- 4 Espere hasta que el indicador LED de Wi-Fi de la parte frontal de la carcasa pase de un parpadeo rápido a uno lento. Cuando empiece a parpadear lentamente, significa que el altavoz está en modo de configuración de Wi-Fi.

- 5 Inicie la aplicación Philips Sound con tecnología DTS Play-Fi. Siga las instrucciones de la aplicación para conectar este producto a la red Wi-Fi.
 - » Si la conexión falla, se muestra PLAY-Fi en el panel de visualización



Nota

Solo para la versión iOS

Es necesario conmutar la red Wi-Fi que utiliza el iPhone temporalmente a punto de acceso para el dispositivo Play-Fi y reiniciar la aplicación Philips Sound para completar la configuración Wi-Fi del producto. Consulte los pasos siguientes

- Vaya a Configuración.
- Seleccione la configuración de Wi-Fi.



- Seleccione el dispositivo Play-Fi en la configuración de Wi-Fi.
- Vuelva a la aplicación Philips Sound para continuar la configuración.



- 6 Una vez que se establece la conexión Wi-Fi correctamente, el indicador LED de Wi-Fi de la parte delantera de la carcasa deja de parpadear y queda fijo. Después de configurar el producto en la red Wi-Fi, es posible controlarlo desde cualquier smartphone o tableta de la misma red.
 - » Al utilizar la aplicación para reproducir música, el panel de visualización mostrará PLAY-Fi.

- 7 Es posible cambiar el nombre del dispositivo después de la conexión. Hay varios nombres entre los que elegir; también puede crear su propio nombre seleccionando Nombre personalizado al final de la lista de nombres. Alternativamente, se utiliza el nombre predeterminado.
- 8 Después de la conexión, este producto puede realizar una actualización del software.
 - » Actualice al software más reciente durante la primera configuración. La actualización del software puede tardar unos minutos. No desconecte el altavoz, no apague el dispositivo ni salga de la red durante la actualización.

tardar unos minutos. No desconecte el altavoz, no apague el dispositivo ni salga de la red durante la actualización.

Configuración de AirPlay

Utilice AirPlay para configurar la conexión Wi-Fi entre un dispositivo iOS (iOS7 o posterior) y la barra de sonido.

- 1 Dispositivo iOS: Configuración > Wi-Fi > seleccione la red doméstica [Dispositivo Play-Fi (xxxxxx)].
- 2 Inicie la aplicación Philips Sound con tecnología DTS Play-Fi. Siga las instrucciones de la aplicación para conectar este producto a la red Wi-Fi.
 - » Una vez que se establece la conexión Wi-Fi correctamente, el indicador LED de Wi-Fi de la parte delantera de la carcasa deja de parpadear y queda fijo. Después de configurar el producto en la red Wi-Fi, es posible controlarlo desde cualquier smartphone o tableta de la misma red.
 - » Al utilizar la aplicación para reproducir música, el panel de visualización mostrará PLAY-FI.
- 3 Es posible cambiar el nombre del dispositivo después de la conexión. Hay varios nombres entre los que elegir; también puede crear su propio nombre seleccionando Nombre personalizado al final de la lista de nombres. Alternativamente, se utiliza el nombre predeterminado.
- 4 Después de la conexión, este producto puede realizar una actualización del software.
 - » Actualice al software más reciente durante la primera configuración. La actualización del software puede

Nota

- Después de la conexión, el producto puede realizar una actualización del software. La actualización es necesaria después de la configuración inicial. Sin la actualización, no todas las funciones del dispositivo pueden estar disponibles.
- Si la configuración por primera vez no finaliza correctamente, mantenga pulsado el botón Wi-Fi de la barra de sonido durante 8 s hasta que se oiga el segundo tono y el LED de Wi-Fi parpadee lentamente. Restablezca la conexión Wi-Fi, reinicie la aplicación y vuelva a empezar la configuración.
- Si desea cambiar de una red a otra, deberá configurar la conexión de nuevo. Mantenga pulsado el botón de Wi-Fi de la barra de sonido durante 8 s para restablecer la conexión Wi-Fi.

Modo WPS

Si el router dispone de configuración protegida de Wi-Fi (WPS), puede configurar la conexión sin necesidad de introducir una contraseña.

- 1 Mantenga pulsado el botón Wi-Fi durante 4 segundos. Se escuchará un tono y el LED de Wi-Fi mostrará un parpadeo doble.
- 2 Pulse el botón WPS del router. Normalmente, el botón está marcado con este logotipo de WPS.
- 3 Siga las instrucciones de la aplicación Philips Sound con tecnología DTS Play-Fi para iniciar el emparejamiento.



Nota

- WPS no es una función estándar de todos los routers. Si su router no dispone de WPS, utilice la configuración estándar de Wi-Fi.
- Pulse el botón Wi-Fi una vez para salir del modo WPS; alternativamente, se sale de este modo automáticamente al cabo de 2 minutos.

4 Usar el producto

Esta sección le ayuda a usar este producto para reproducir contenido multimedia desde todas las fuentes.

Antes de empezar

- Realice las conexiones necesarias que se describen en la guía de inicio rápido y el manual del usuario.
- Cambie el producto a la fuente correcta para otros dispositivos.

Insertar las baterías antes de usar el control remoto

Deslice la tapa del compartimento de las baterías para extraerla, inserte dos baterías AAA (1,5 V) con la polaridad correcta y, a continuación, vuelva a deslizar la tapa del compartimento de las baterías para colocarla en su lugar.

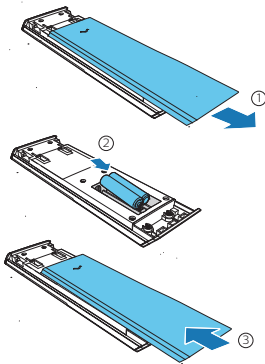

Ajustar el volumen

Pulse +/- (Volumen) para aumentar o disminuir el nivel de volumen.

- Para silenciar el sonido, pulse **⏏**.
- Para restablecer el sonido, vuelva a pulsar **⏏** o pulse +/- (Volumen).

Elegir el sonido

Esta sección le ayuda a elegir el sonido ideal para su vídeo o música.

Modos de ecualizador predefinidos

Seleccione los modos de sonido predefinidos adecuados al vídeo o la música.

Pulse **🔊** en el control remoto para seleccionar un modo de ecualizador predefinido.

- **MOVIE**: Genera una experiencia de escucha envolvente. Ideal para ver películas.
- **MUSIC**: Genera sonido estéreo de dos o más canales. Ideal para escuchar música.
- **VOICE**: Genera un efecto de sonido que hace que la voz humana sea más nítida y resalte más para escuchar.
- **SPORT**: Genera una atmósfera parecida a la que se siente al ver un partido de algún deporte en un estadio.
- **CUSTOM**: Personalice el sonido según sus preferencias (controlado desde la aplicación Philips Sound: Ajustes > Fine Tune).

Ajuste de los niveles de bajos/agudos

Cambie los ajustes de las bajas frecuencias (bajos) y las altas frecuencias (agudos) del producto.

Pulse repetidamente **🔊** para seleccionar **BASS** o **TREBLE** y, a continuación, pulse los botones de navegación izquierdo y derecho para cambiar el nivel de bajos o agudos.

Los cambios surten efectos en los modos de ecualizador MOVIE (CINE), MUSIC (MÚSICA), VOICE (VOZ) y SPORT (DEPORTES).

Modo mejorado IMAX

Pulse repetidamente **🔊** para seleccionar **IMAX** y, a continuación, pulse los botones de navegación izquierdo y derecho para activar o desactivar el modo IMAX.

Modo	Función
Auto	El modo mejorado IMAX se detecta y aplica automáticamente.
Activado	El modo mejorado IMAX se aplica incluso con flujos de bits DTS 5.1.

Desactivado	Desactiva el modo mejorado IMAX para todos los flujos de bits.
--------------------	--

Modo envolvente (SURR)

Pulse repetidamente  para seleccionar **SURR** y, a continuación, pulse los botones de navegación izquierdo y derecho para seleccionar las opciones del modo envolvente.

- **UPMX:** Modo de combinación para enviar salida a todos los altavoces aunque el contenido de los canales de audio sea menor que para una combinación de altavoces 5.1.2 (B95) o 7.1.2 (B97). Se aplica la tecnología de combinación de Dolby o DTS según el tipo de contenido.
- **STD:** Modo estándar para proporcionar el sonido original. Las salidas de altavoz seguirán los canales de audio del contenido. (Nota: si el contenido de audio es de 2.0 canales, solo se emitirá sonido por los altavoces del canal izquierdo y derecho y el subwoofer. Si desea sonido envolvente virtual, utilice UPMIX).
- **A-I:** La función de inteligencia multimedia de Dolby Atmos para audio doméstico se utiliza para mejorar las voces y los efectos envolventes.

Control de rango dinámico (DRC)

Puede aplicar el control de rango dinámico a flujos de bit Dolby o DTS.

Pulse repetidamente  para seleccionar **DRC** y, a continuación, pulse los botones de navegación izquierdo y derecho para activar o desactivar DRC o dejarlo en modo automático.

Nota

- DRC no está disponible en los modos BT/AUDIO IN/Play-Fi.

Control de diálogos (DLG CTRL)

El modo de diálogos mejora la claridad de los diálogos y las voces en las películas, los programas de televisión y los podcasts ajustando el equilibrio tonal del producto.

Pulse repetidamente  para seleccionar **DLG CTRL** y, a continuación, pulse los botones de navegación izquierdo y derecho para ajustar el nivel de los diálogos.

Este control solo es compatible con el flujo DTS:X.

Sincronizar vídeo y sonido (SYNC)

Si el audio y el vídeo no están sincronizados, retarde el audio para que corresponda con el vídeo.

Pulse repetidamente  para seleccionar **SYNC** y, a continuación, pulse los botones de navegación izquierdo y derecho para sincronizar el audio con el vídeo.

Dolby Atmos[®]

Además de la distribución horizontal del audio de 5 canales, este producto cuenta con altavoces aptos para Dolby Atmos integrados como canales de audio adicionales para generar una distribución en alto del audio y aportar una potente inmersión en sonido 3D y más realismo.

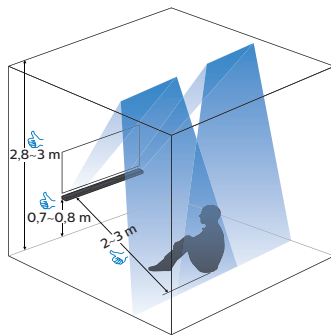

Configuración óptima para sonido Dolby Atmos

- Producto colocado a una altura de 0,7 – 0,8 m.
- Altura del techo de 2,8 – 3 m.
- Distancia de escucha respecto al producto de 2 m – 3 m.
- Techo de un material no absorbente del sonido.
- Preferiblemente, sin objetos que protruyan (como lámparas o decoración) en el techo.

Dolby Atmos® solo está disponible en modo HDMI. Consulte los detalles sobre la conexión en "Conectar con el televisor". Es posible obtener los mejores efectos de Dolby Atmos mediante los dos casos de uso siguientes.

Desde un reproductor de discos Blu-ray:

- Película con Dolby Atmos.
- El reproductor de discos Blu-ray debe ir conectado al producto por el conector **HDMI IN 1/2**.
- En el reproductor de discos Blu-ray, active el formato de audio sin procesar o flujo de bits para la salida de sonido HDMI.
- Utilice un cable HDMI de alta velocidad.

Desde un televisor:

- Película con Dolby Atmos.
- El televisor debe ser compatible con salida sin procesar o flujo de bits Dolby Atmos.
- El televisor debe ir conectado al producto por el conector **HDMI OUT**.
- Utilice un cable HDMI de alta velocidad.



Nota

- La experiencia de Dolby Atmos completa solo está disponible cuando la barra de sonido está conectada a la fuente mediante un cable HDMI 2.0.
- La barra de sonido seguirá funcionando si está conectada mediante otros métodos (como un cable óptico digital), pero estos no son compatibles con todas las características de Dolby. Para garantizar la compatibilidad completa con Dolby, se recomienda encarecidamente la conexión mediante HDMI.

Disfrutar del sonido Dolby Atmos

Pulse **Dolby Atmos** para seleccionar el nivel de altura de los efectos envolventes que mejor se ajuste a su gusto personal y su entorno.

- **ATMOS 00**: efecto de altura mínimo.
- **ATMOS 01**: efecto de altura pequeño.
- **ATMOS 02**: efecto de altura mediano.
- **ATMOS 03**: efecto de altura grande.



Nota

- En el caso de conexiones no HDMI (como Bluetooth, OPTICAL (ÓPTICA) o AUDIO IN), solo se generan efectos envolventes con una altura limitada.

Reproducir audio mediante Bluetooth

Mediante Bluetooth, conecte este producto con el dispositivo Bluetooth (como un iPhone, iPad, teléfono Android o tableta Android). A continuación, podrá escuchar los archivos de audio almacenados en el dispositivo por los altavoces de este producto.



Nota

- La distancia máxima de funcionamiento entre este producto y el dispositivo Bluetooth es de unos 10 metros aproximadamente.
- La transferencia de música puede verse interrumpida por obstáculos entre el dispositivo y este producto, como una pared, la carcasa metálica que recubre el dispositivo u otros dispositivos próximos que utilicen la misma frecuencia.
- Si desea conectar este producto con otro dispositivo Bluetooth, interrumpa la conexión Bluetooth actual en primer lugar.

- 1 Pulse repetidamente el botón de fuente para cambiar la unidad principal al modo Bluetooth y espere hasta que la pantalla muestre **BT PAIR** para iniciar la operación de emparejamiento.
- 2 En el dispositivo Bluetooth, active Bluetooth, busque el dispositivo "**Play-Fi Device (XXXXXX)-BT**" y selecciónelo para iniciar la conexión.
 - » Si se establece la conexión Bluetooth correctamente, se muestra **BT CONNECTED** en el panel de visualización
 - » Si la conexión falla, se muestra **BT PAIR** en el panel de visualización
- 3 Seleccione y reproduzca archivos de sonido o música en el dispositivo Bluetooth.
- 4 Para salir de Bluetooth, seleccione otra fuente.

Reproductor MP3

Conecte el reproductor MP3 para reproducir archivos de audio o música.

Qué necesita

- Un reproductor MP3.
 - Un cable de audio estéreo de 3,5 mm.
- 1 Conecte un cable de audio estéreo de 3,5 mm entre el reproductor MP3 y el conector **AUDIO IN** de este producto.
 - 2 Pulse repetidamente el botón de fuente hasta que el panel de visualización muestre **AUDIO IN**.
 - 3 Pulse los botones del reproductor MP3 para seleccionar y reproducir archivos de audio o música.

Play-Fi multisala

Con Play-Fi integrado, es posible sincronizar o agrupar la barra de sonido con varios altavoces compatibles con Play-Fi para disfrutar de música multisala, lo cual permite escuchar lo mismo en todas las salas de su casa o distintas canciones en distintas zonas. Todo ello se controla mediante la aplicación Philips Sound. La fuente cambiará a Play-Fi mientras la barra de sonido esté seleccionada en la aplicación.

Para descargar la aplicación Philips Sound, consulte la sección "Wi-Fi (Funcionamiento inalámbrico)".
Para obtener más información sobre el funcionamiento de Play-Fi, visite play-fi.com.

Chromecast (audio)/ AirPlay2/Alexa 3PDA

Su barra de sonido cuenta con varios servicios integrados que funcionan en segundo plano y permiten usar Chromecast (audio), AirPlay2 o Alexa 3PDA. Al conectar Wi-Fi, es posible difundir audio desde los dispositivos o aplicaciones correspondientes en cualquier momento. La fuente cambiará automáticamente al detectar la transmisión que le corresponda.

Escuchar Spotify

Utilice un teléfono, una tableta o un ordenador como control remoto para Spotify. Para obtener más información, vaya a spotify.com/connect.

5 Ajustes

Ajustar el nivel de altavoz

Pulse **⚙️** repetidamente para acceder al menú de ajustes, seleccione los altavoces a continuación y pulse los botones de navegación izquierdo y derecho para ajustar el nivel de cada altavoz.

- **SUB** (subwoofer)
- **CTR XX** (altavoz central)
- **SIDE L XX** (altavoz lateral izquierdo)
- **SIDE R XX** (altavoz lateral derecho)

Ajustar el brillo de la pantalla

Pulse **⚙️** repetidamente para acceder al menú de ajustes, seleccione **DIM** y pulse los botones de navegación izquierdo y derecho para ajustar el nivel de brillo del panel de visualización del producto.

- **HIGH** (Alto)
- **MID** (Medio)
- **LOW** (Bajo)

Apagado automático de la pantalla

Pulse **⚙️** repetidamente para acceder al menú de ajustes, seleccione **DISP** y pulse los botones de navegación izquierdo y derecho para seleccionar **DISP ON** o **DISP OFF**.

Reposo automático

Al reproducir medios desde un dispositivo conectado, este producto cambia automáticamente al estado de reposo si:

- no se pulsa ningún botón de fuente durante 15 minutos y
- no se detecta ninguna reproducción de audio ni video desde un dispositivo conectado.

Aplicar la configuración de fábrica

Si el producto no responde, puede restablecerlo a los ajustes predeterminados programados en la fábrica.

En modo de reposo, mantenga pulsados los botones **VOL +/-** de la unidad principal a la vez durante 8 s hasta que el panel de visualización muestre el mensaje **RESET**.

Al finalizar el restablecimiento de los ajustes de fábrica, el producto se apaga automáticamente y se reinicia.

6 Actualizar el software

Para disfrutar de las mejores funciones y el mejor soporte, actualice el software de su producto a la versión más reciente.

Actualizar el software mediante Wi-Fi

Es posible actualizar dos partes del producto mediante Wi-Fi y la aplicación Philips Sound.

- 1 El sistema Play-Fi
- 2 El sistema de audio (firmware) (el que gestiona todas las funciones de control y de sonido)

El sistema Play-Fi

Esta parte se puede actualizar directamente desde la aplicación Philips Sound. En cuanto el producto se conecta con la aplicación, comprueba si hay actualizaciones del software y pide confirmación si hay una versión más reciente disponible. Siga los pasos en la pantalla para completar la actualización. Se realiza por vía inalámbrica y, en condiciones normales de red, tarda menos de 10 minutos.

Sistema de audio (firmware)

Esta parte se puede actualizar mediante la herramienta especial (PS Fine Tune) disponible desde el menú de ajustes de la aplicación Philips Sound (Ajustes > Fine Tune/Actualizar firmware). Cuando hay una actualización está disponible, se muestra el icono de descarga (vea la segunda captura de pantalla de la aplicación a continuación). Siga los pasos en la pantalla para completar la actualización.

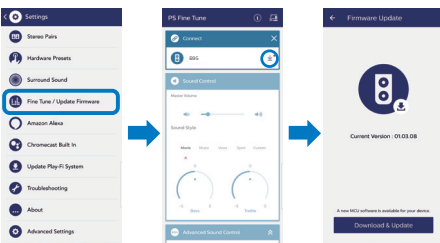

! Precaución

- Durante la actualización, es necesario que el smartphone permanezca encendido y en la pantalla de actualización hasta el final del proceso.
- Esto puede tardar entre 10 y 30 minutos y debe realizarse cuando mientras no se utilice el producto.

Actualizar mediante USB

! Precaución

- No apague la alimentación ni extraiga la unidad USB mientras se realiza la actualización del software, ya que esto podría dañar el producto.
- El tiempo de actualización es de unos 8 minutos.

- 1 Compruebe si hay una versión del software nueva en www.philips.com/support.
 - » Busque su modelo y haga clic en "Software and drivers" (Software y controladores).
- 2 Descargue el software en una memoria USB.
 - » Descomprima el archivo descargado y compruebe que la carpeta descomprimida se llame "update.zip".
 - » Ponga la carpeta "update.zip" en el directorio raíz.
- 3 Al encender la unidad, conecte la memoria USB en el puerto **USB** del producto.
- 4 Mantenga pulsados los botones **↻** y **VOL+** simultáneamente durante 3 s o seleccione **UPGRADE (ACTUALIZAR)** en el menú de ajustes.
 - » El panel de visualización mostrará "**FW UPG**" (actualización del firmware).
- 5 Espere hasta que el proceso de actualización finalice.
 - » Al finalizar la actualización, el producto se apaga y se vuelve a encender automáticamente.

7 Montaje mural del producto

Antes de montar el producto en la pared, lea todas las precauciones de seguridad (consulte "Seguridad").

Montaje mural

Nota

- Un montaje mural incorrecto puede dar lugar a un accidente, lesiones o daños. Si tiene alguna duda, póngase en contacto con el Servicio de atención al consumidor de su país.
- Sujete el soporte mural a una pared que pueda soportar el peso combinado del soporte y del producto.
- Antes del montaje mural, no es necesario quitar las patas de goma de la parte inferior de la unidad; si se hace, no es posible volver a instalarlas.

Longitud/diámetro del tornillo

Según el tipo de pared donde vaya a montar el soporte mural, asegúrese de usar tornillos de longitud y diámetro adecuados.

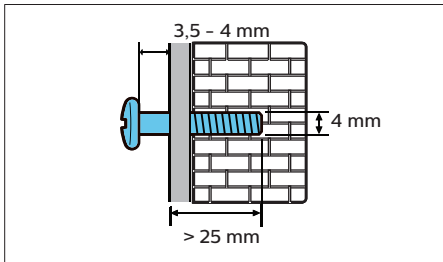

Consulte la ilustración de la guía de inicio rápido para ver cómo se monta la unidad principal en la pared.

- 1) Taladre 2 agujeros en la pared. Utilice la plantilla de papel suministrada para marcar 2 agujeros en la pared y, a continuación, sujete 2 tornillos adecuados en los agujeros.
- 2) Sujete el soporte mural en la pared con los tacos y los tornillos.

- 3) Enganche la unidad principal al soporte mural.

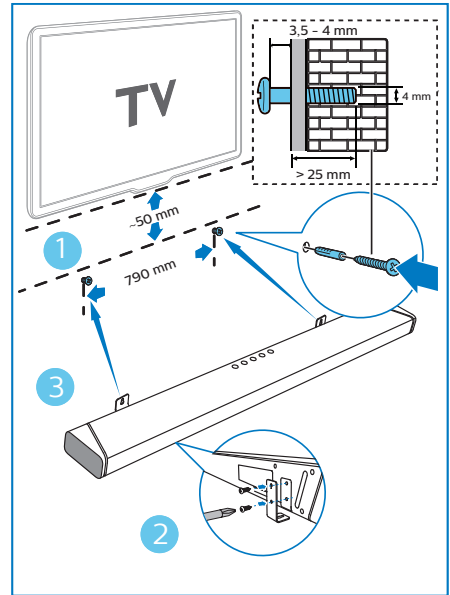

8 Especificaciones del producto



Nota

- Las especificaciones y el diseño están sujetos a cambios sin aviso previo.

Amplificador

- Potencia total de salida: 808 W máx./410 W RMS (1 % THD)
- Respuesta en frecuencias (unidad principal): 150 Hz - 20 kHz
- Respuesta en frecuencias (subwoofer): 35 Hz - 150 Hz
- Relación señal-ruido: > 65 dB (CCIR)/(ponderación A)

Audio

- S/PDIF Entrada de audio digital:
- Óptica: TOSLINK

Bluetooth

- Perfil Bluetooth: A2DP
- Versión de Bluetooth: 4.2
- Banda de frecuencias/potencia de salida: 2402 MHz ~ 2480 MHz/≤ 2 dBm

Wi-Fi

- Wi-Fi IEEE 802.11 a/b/g/n
- Banda de frecuencias: 2,412 - 2,472GHz, 5,18 - 5,32 GHz, 5,50 - 5,70 GHz, 5,745 - 5,825 GHz
- Potencia de radiofrecuencia transmitida: Wi-Fi 2,4 G: 17,6 dBm; Wi-Fi 5 G: 16,38 dBm; Wi-Fi 5,8 G: 8,07 dBm

Unidad principal

- Fuente de alimentación: Modelo (adaptador de corriente de CA marca Philips): NSA120EC-19063200
- Entrada: 100 - 240 V~, 50/60 Hz, 2,0 A
- Salida: 19 V \square 6,32 A
- Consumo de energía: 25 W
- Consumo de energía en espera: < 0,5 W
- Canal de audio: 5.1.2
- Altavoces integrados:
- Central: 2 unidades de gama completa de tipo "racetrack"
- Altavoz frontal: 4 unidades de gama completa + 2 altavoces de agudos
- Emisión hacia arriba: 2 unidades de gama completa
- Emisión lateral: 2 altavoces de agudos
- Dimensiones (An. x Al. x Prof.): 1049 x 120 x 55,6 mm
- Peso: 4,07 kg
- Temperatura de funcionamiento: 0 °C - 45 °C

Subwoofer

- Fuente de alimentación : 100-120 V ~, 60 Hz
- Consumo de energía: 20 W
- Consumo de energía en espera: < 0,5 W
- Unidad del altavoz: 1 subwoofer de 8"
- Impedancia: 3 Ohm
- Dimensiones (An. x Al. x Prof.): 230 x 400 x 407 mm
- Peso: 9,6 kg
- Temperatura de funcionamiento: 0 °C - 45 °C

Formato de códec de audio:

- HDMI: Dolby Digital, Dolby Digital plus, Dolby Digital EX, Dolby TrueHD, Dolby Atmos, DTS, DTS 96/24, DTS-ES, DTS Digital Surround (5.1-ch), DTS-HD High Resolution Audio, DTS-HD Master Audio, DTS ES, DTS: X, IMAX Enhanced
- HDMI eARC: Dolby Digital, Dolby Digital plus, Dolby Digital EX, Dolby TrueHD, Dolby Atmos, DTS, DTS 96/24, DTS-ES, DTS Digital Surround (5.1-ch), DTS-HD High Resolution Audio, DTS-HD Master Audio, DTS ES, DTS: X
- Óptica: Dolby Digital, Dolby Digital Plus, LPCM 2 canales
- Bluetooth: SBC
- Play-Fi: MPEG4 AAC, MPEG4 M4A, MP3, WAV, FLAC, AIFF

9 Resolución de problemas



Advertencia

- Riesgo de descarga eléctrica. No quite nunca la carcasa de este producto.

Para conservar la validez de la garantía, no intente nunca reparar el producto por su cuenta. Si tiene algún problema al usar el producto, consulte los puntos siguientes antes de solicitar servicio. Si el problema persiste, puede obtener asistencia en www.philips.com/support

Unidad principal

Los botones de la unidad principal no funcionan.

- Desconéctela de la fuente de alimentación durante unos minutos y vuelva a conectarla.

Sonido

No se oye sonido por el altavoz de la barra de sonido.

- Conecte el cable de audio de la barra de sonido al televisor u otro dispositivo. Sin embargo, no necesitará una conexión de audio aparte si:
 - la barra de sonido y el televisor están conectados mediante conexión HDMI ARC, o
 - hay un dispositivo conectado a la toma HDMI IN de la barra de sonido.
- En el control remoto, seleccione la entrada de audio correcta.
- Compruebe que la barra de sonido no esté silenciada.
- Restablezca el producto a la configuración de fábrica (consulte Aplicar la configuración de fábrica).

No se oye sonido en el subwoofer inalámbrico.

- Lea la sección "Emparejar con el subwoofer" para conectar el subwoofer manualmente a la unidad principal.

Sonido distorsionado o eco.

- Si reproduce audio desde el televisor con este producto, asegúrese de que el televisor esté silenciado.

Audio y vídeo no están sincronizados.

- Pulse para sincronizar audio y vídeo.

Bluetooth

Un dispositivo no consigue conectarse con la barra de sonido.

- El dispositivo no admite los perfiles compatibles con la barra de sonido.
- La función Bluetooth del dispositivo no está activada. Consulte cómo se activa esta función en el manual del usuario del dispositivo.
- El dispositivo no está bien conectado. Conéctelo correctamente.
- La barra de sonido ya está conectada con otro dispositivo Bluetooth. Desconecte el dispositivo conectado e inténtelo de nuevo.

La calidad de reproducción de audio de un dispositivo Bluetooth conectado es deficiente.

- La recepción de Bluetooth es deficiente. Acerque el dispositivo a la barra de sonido o quite los obstáculos que pueda haber entre el dispositivo y la barra de sonido..

Wi-Fi

No es posible establecer la conexión mediante Wi-Fi.

- Compruebe la disponibilidad de la red WLAN en el router.
- Acerque el router Wi-Fi a este producto.
- Compruebe que la contraseña sea correcta.
- Compruebe el funcionamiento de la WLAN o reinicie el módem y el router Wi-Fi.

Dolby Atmos

No es posible obtener impresionantes efectos Dolby Atmos.

- En el caso de conexiones no HDMI (como Bluetooth, OPTICAL (ÓPTICA) o AUDIO IN), se generan efectos envolventes con una altura limitada. Consulte la sección sobre Dolby Atmos para ver cómo se pueden obtener los mejores efectos Dolby Atmos.

Play-Fi

No es posible descubrir dispositivos compatibles con Play-Fi desde la aplicación.

- Asegúrese de que el dispositivo esté conectado a la red Wi-Fi.

No es posible reproducir música mediante Play-Fi.

- Algunos servicios o contenidos de red disponibles mediante el dispositivo pueden no estar accesibles si el proveedor del servicio interrumpe su funcionamiento.

COMPATIBLE WITH



Dolby, Dolby Vision, Dolby Atmos y el símbolo de la doble D son marcas registradas de Dolby Laboratories Licensing Corporation. Fabricado con licencia de Dolby Laboratories. Trabajos no publicados confidenciales. Copyright © 2012–2020 Dolby Laboratories. Todos los derechos reservados.



Fabricado con licencia de IMAX Corporation. IMAX® es una marca registrada de IMAX Corporation en Estados Unidos y en otros países. Fabricado con licencia de DTS Licensing Limited. DTS, su símbolo y la combinación de DTS y su símbolo son marcas registradas o marcas comerciales de DTS, Inc. en Estados Unidos y en otros países. © DTS, Inc. Todos los derechos reservados.



Fabricado con licencia de DTS Licensing Limited. DTS, su símbolo y la combinación de DTS y su símbolo, DTS:X y el logotipo de DTS:X son marcas registradas o marcas comerciales de DTS, Inc. en Estados Unidos y en otros países. © DTS, Inc. Todos los derechos reservados.



Consulte la información sobre las patentes de DTS en: <http://patents.dts.com>. Fabricado con licencia de DTS, Inc. (para las empresas con sede en EE. UU./ Japón/Taiwán) o con licencia de DTS Licensing Limited (para todas las demás empresas). DTS, Play-Fi y el logotipo de DTS Play-Fi son marcas registradas o marcas comerciales de DTS, Inc. en Estados Unidos y en otros países. © 2020 DTS, Inc. Todos los derechos reservados.



Para controlar este altavoz compatible con AirPlay 2, se necesita iOS 11.4 o posterior. El uso de la insignia Works with Apple significa que un accesorio ha sido diseñado específicamente para funcionar con la tecnología que se indica en la insignia y el desarrollador ha certificado que cumple los estándares de funcionamiento de Apple. Apple® y AirPlay® son marcas comerciales de Apple Inc., registradas en Estados Unidos y en otros países.



Las marcas comerciales adoptadas HDMI, HDMI High-Definition Multimedia Interface, y el logotipo HDMI son marcas comerciales o marcas registradas de HDMI Licensing Administrator, Inc. en Estados Unidos y en otros países.



El logotipo de Wi-Fi CERTIFIED™ es una marca registrada de Wi-Fi Alliance®.



El logotipo y la palabra Bluetooth® son marcas registradas propiedad de Bluetooth SIG, Inc. y el uso de dichas marcas por parte de MMD Hong Kong Holding Limited se realiza con licencia. Otras marcas comerciales y marca registradas pertenecen a sus propietarios respectivos.



Chromecast es una marca comercial de Google Inc. Google Play y el logotipo de Google Play son marcas comerciales de Google Inc.



Las especificaciones están sujetas a cambios sin aviso previo.
2020 © Philips y el emblema del escudo de Philips son marcas registradas de Koninklijke Philips N.V. y se utilizan con licencia. Este producto ha sido fabricado y comercializado bajo responsabilidad de MMD Hong Kong Holding Limited o una de sus filiales y MMD Hong Kong Holding Limited es responsable de las garantías relativas a este producto.

