

# Portable radio

AE2730

Register your product and get support at  
[www.philips.com/welcome](http://www.philips.com/welcome)

Manual do usuário



# PHILIPS

1

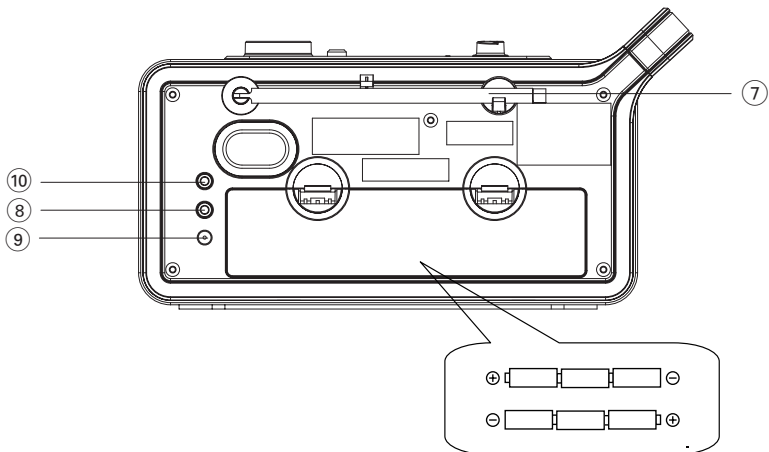
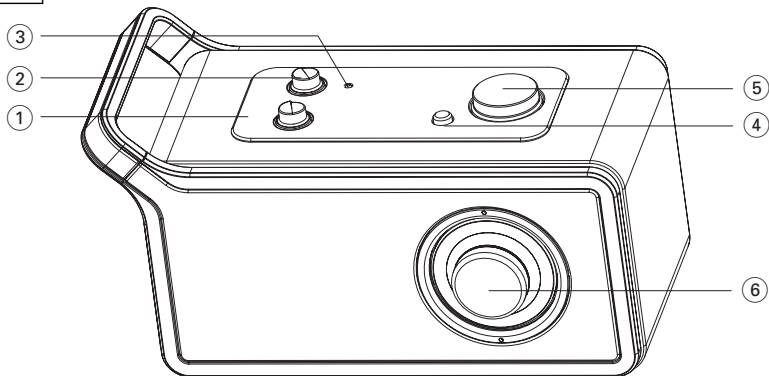

6x1.5V R14/ UM2/ C CELL

2

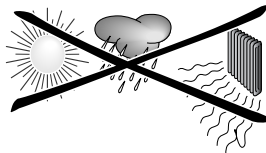

**Parabéns pela sua compra e bem-vindo à Philips!**

**Para beneficiar de todo o suporte que a Philips oferece, registre o seu produto em: [www.philips.com/welcome](http://www.philips.com/welcome).**

## Acessórios fornecidos

- 1 x transformador de CA/CC certificado (Modelo n.º ED4120090060A, Entrada: 230 V~50 Hz, 70 mA, Saída: 9 V, 600 mA)
- Cabo de áudio

## Painéis superior e dianteiro (Ver )

- selector FM/MW**
  - selecciona o modo FM/MW
- Selector da fonte**
  - selecciona o modo TUNER (Sintonizador) ou AUX (Auxiliar)
  - desliga o aparelho
- Luz indicadora**
  - indica o estado do aparelho (ligado/desligado)
- DBB**
  - liga / desliga o efeito sonoro DBB
- VOLUME +/-**
  - regula o nível do volume
- Botão de sintonização**
  - sintoniza uma estação FM ou MW

## Painel posterior (Ver )

- Antena telescópica**
  - melhora a recepção em FM
- 
  - tomada de auscultadores estéreo de 3,5 mm
- Tomada de CC**
  - entrada para o cabo de alimentação
- AUX IN**
  - conector para fontes de som externas

## Atenção:

**Alta tensão! Não abrir. Corre o risco de sofrer um choque eléctrico. O equipamento não contém nenhuma peça que possa ser reparada pelo utilizador.**

**Qualquer modificação do produto pode resultar em radiação perigosa de CEM ou outro funcionamento perigoso.**

**As crianças podem ferir-se gravemente, pois a extremidade livre do cabo pode estar ainda sob tensão se apenas o conector for retirado da tomada ELÉCTRICA na parte de trás da unidade.**

## Alimentação de Corrente

Sempre que seja conveniente, utilize a corrente da rede se quiser poupar as pilhas. Não se esqueça de tirar a ficha do aparelho e da tomada da parede antes de colocar as pilhas.

### Pilhas (não incluídas)

- Abra o compartimento das pilhas e insira seis pilhas, tipo **R-14**, **UM-2** ou **C-cells**, (de preferência alcalinas) com a polaridade correcta, conforme indicada pelos sinais **+** e **-** dentro do compartimento. (Ver )
  - Feche a tampa do compartimento e certifique-se de que as pilhas se encontram bem encaixadas na posição correcta. O aparelho está agora pronto a funcionar.
- A utilização incorrecta das pilhas pode provocar a fuga de electrólito e a corrosão do compartimento ou causar a explosão das pilhas. Por isso:
  - Não misture pilhas de tipos diferentes, por ex., pilhas alcalinas com pilhas de carvão e zinco. Utilize apenas pilhas do mesmo tipo no aparelho.
  - Quando colocar pilhas novas, não tente misturar pilhas velhas com as novas.
  - Tire as pilhas se não tenciona utilizar o aparelho não daqui a muito tempo.

**As pilhas contêm substâncias químicas, pelo que de verão ser deitadas fora com as devidas precauções.**

## Utilização da corrente CA

- 1 Certifique-se de que a **tensão da corrente da rede indicada na placa de tipo que se encontra-se na base do aparelho** corresponde à da sua rede local. Se não corresponder, consulte o seu concessionário ou o centro encarregado da assistência.
- 2 Ligue o transformador fornecido à tomada de parede e à tomada de CC do aparelho. O aparelho está agora pronto a utilizar.
- 3 Para desligar completamente o aparelho, retire a ficha da tomada da parede.
  - Instale esta unidade próximo da tomada de CA e onde a ficha de CA possa ser facilmente alcançada.
  - Retire a ficha de alimentação da tomada da parede para proteger o aparelho durante trovoadas fortes.
  - O cabo de alimentação de CA é utilizado para desligar o dispositivo. Mantém-se pronto a funcionar e não deve ser obstruído durante a sua utilização. Para desligar totalmente o aparelho da corrente eléctrica, deve retirar o cabo de alimentação da tomada eléctrica.

**A sinalética encontra-se na parte posterior do produto.**

## Informações Gerais

### Antenas

- Para **FM**, puxe a antena telescópica para fora. Incline e rode a antena. Reduza o respectivo comprimento se o sinal for demasiado forte.
- Para **MW**, o aparelho possui uma antena incorporada, pelo que a antena telescópica não é necessária. Oriente a antena rodando o aparelho.

### Ligar os auscultadores

- Pode ligar os auscultadores à tomada para auscultadores  
→ Os altifalantes desligam-se automaticamente.

### Efeito sonoro DBB

- Pode melhorar o desempenho dos graves activando o efeito sonoro DBB.
- Para activar / desactivar o efeito sonoro DBB, prima repetidamente **DBB**.

---

## Funcionamento básico

- 1 Ligue o transformador (fornecido) à tomada eléctrica e à tomada de CC no aparelho ou introduza as pilhas como descrito na secção Alimentação de Corrente .
  - Ajuste o selector da fonte para **TUNER** para seleccionar o modo de sintonizador.
  - Ajuste o selector da fonte para **AUX** para seleccionar o modo AUX.  
→ A luz indicadora ilumina-se nos dois modos anteriores.
  - Ajuste o selector da fonte para **OFF** de modo a desligar o aparelho.  
→ A luz indicadora está desligada.
- 2 Ajuste o volume com **VOLUME +/-**.

---

## Ligar o rádio

- 1 Ajuste o selector de fonte para **TUNER**.
- 2 Ajuste o selector FM/MW para **FM** ou **MW** de modo a seleccionar a banda FM ou MW.

---

## Sintonização manual

Esta funcionalidade permite-lhe sintonizar manualmente a frequência de um canal específico. Pode obter uma melhor recepção de rádio reposicionando a antena ou utilizando esta funcionalidade.

- 1 No modo FM/MW, rode o botão de sintonização para encontrar estações.

### Sugestões úteis:

- Na banda FM, a frequência actual de FM é indicada com um ponto branco sobre o botão de sintonização.
- Na banda MW, a frequência actual de MW é indicada com um ponto branco sob o botão de sintonização.

---

## AUX IN

Pode ouvir o som de um dispositivo externo que tenha sido ligado através do AE2730.

- 1 Ajuste o selector da fonte para **AUX** para seleccionar o modo AUX.
- 2 Para evitar a distorção de ruído, reduza o volume do equipamento externo.
- 3 Para ajustar o som e o volume, utilize os controlos de som do equipamento externo e da unidade.

### Precauções & Manutenção Geral

- Poggiare l'apparecchio su una superficie piana e dura, in modo che non si muova.
- Non esporre l'apparecchio, le batterie, i CD o le cassette ad umidità, pioggia, sabbia o calore eccessivo, generato da apparecchi di riscaldamento o dai raggi solari diretti.
- L'apparecchio non deve venir esposto a sgocciolamento e a schizzi.
- Non coprire l'apparecchio. E' necessario provvedere ad una ventilazione adeguata, lasciando una distanza minima di 15 cm fra le prese d'aria e le superfici circostanti, per evitare la formazione di calore.
- Non si dovrebbe impedire la ventilazione coprendo con articoli, come giornali, tovaglie, tende le aperture di ventilazione ecc.
- Non vanno messe sull'apparecchio fiamme libere, come candele accese.
- Non vanno messi sull'apparecchio oggetti pieni di liquido, come vasi.
- Non oliare né lubrificare le parti meccaniche dell'apparecchio contenenti cuscinetti autolubrificanti.
- Per pulire l'apparecchio, usare un panno in pelle di camoscio, soffice e leggermente inumidito. Non utilizzare detergenti a base di alcool, ammoniaca, benzene o abrasivi, che potrebbero danneggiarne l'alloggiamento.
- A utilização de auriculares e auscultadores com volume de som excessivo poderá causar a perda de audição.
- A bateria não deverá ser exposta a calor excessivo, tal como a luz solar; fogo ou outro.

# Resolução de Problemas

---

Se ocorrer uma avaria, verifique primeiro os pontos a seguir indicados antes de levar o aparelho para reparação. Se não conseguir resolver um problema seguindo estas sugestões, consulte o seu concessionário ou o centro encarregado da assistência.

**ATENÇÃO: Não abra o aparelho porque existe o risco de choque eléctrico. Em nenhuma circunstância deverá tentar reparar você mesmo o aparelho, já que tal iria invalidar a garantia.**

## Problema

---

- Causa possível
- Solução

## Não há som/ não há corrente

---

- O VOLUME não está regulado
- Regule o VOLUME
- O cabo de alimentação não está correctamente ligado
- Ligue correctamente o cabo de alimentação CA
- As pilhas estão gastas / incorrectamente introduzidas
- Introduza correctamente as pilhas (novas)
- Os auscultadores estão ligados ao aparelho
- Desligue os auscultadores

## Má recepção de rádio

---

- Sinal de rádio fraco
- Para **FM**, puxe a antena telescópica para fora. Incline e rode a antena. Reduza o respectivo comprimento se o sinal for demasiado forte.
- Para **MW**, o aparelho possui uma antena incorporada, pelo que a antena telescópica não é necessária. Oriente a antena rodando o aparelho.

## O visor não funciona correctamente/ Não há resposta ao accionamento de qualquer dos comandos

---

- Descarga electrostática
- Desligue o aparelho e retire a ficha da tomada da parede. Volte a ligar passados alguns segundos.

## Informação relativa ao ambiente

Foi omitido todo o material de embalagem desnecessário. Fizémos todo o possível por tornar a embalagem fácil de separar em três materiais: cartão (caixa), polistireno expansível (blocos amortecedores) e polietileno (sacos, espuma de protecção).

**O seu aparelho consiste em materiais que podem ser reciclados se forem desmontados por uma empresa especializada. Queira observar as regulamentações locais relativas à eliminação de materiais de embalagem, pilhas velhas e equipamento obsoleto.**

### Descartar-se do seu produto velho

O seu produto está concebido e fabricado com materiais e componentes da mais alta qualidade, os quais podem ser reciclados e reutilizados.

Quando o símbolo de um caixote do lixo com rodas e traçado por uma cruz estiver anexado a um produto, isto significa que o produto se encontra coberto pela Directiva Europeia 2002/96/EC



Por favor informe-se sobre o sistema local para a separação e recolha de produtos eléctricos e electrónicos.

Actúe por favor em conformidade com as suas regras locais e, não se desfaça de produtos velhos conjuntamente com os seus desperdícios caseiros. Desfazer-se correctamente do seu produto velho ajudará a evitar conseqüências potencialmente negativas para o ambiente e saúde humana.



# Segurança auditiva

## **Ouçã a um volume moderado.**

- Utilizar os auscultadores a um volume elevado pode prejudicar a sua audição. Este produto pode produzir sons em gamas de decibéis que podem provocar perda de audição numa pessoa normal, mesmo que a exposição seja inferior a um minuto. As gamas de decibéis superiores destinam-se a pessoas que possam sofrer de perda de audição.
- O som pode ser enganador: Com o passar do tempo, o seu "nível de conforto" auditivo adapta-se a volumes de som superiores. Após escuta prolongada, um nível de som aparentemente "normal" pode, na verdade, ser demasiado elevado e prejudicar a sua audição. Para se proteger, regule o volume para um nível seguro antes que a sua audição se adapte e mantenha esse nível.

## **Para estabelecer um nível de volume seguro:**

- Regule o controlo de volume para uma definição baixa.
- Aumente ligeiramente o som até que o nível de som seja confortável e nítido, sem distorção.

## **Ouçã durante períodos de tempo razoáveis:**

- A exposição prolongada ao som, mesmo a níveis normalmente "seguros", também pode provocar perda de audição.
- Certifique-se de que utiliza o seu equipamento de forma sensata e que efectua as devidas pausas.

## **Certifique-se de que segue as seguintes orientações enquanto utiliza os seus auscultadores.**

- Ouça a um volume moderado durante períodos de tempo razoáveis.
- Tenha cuidado para não ajustar o volume à medida que a sua audição se adapta.
- Não regule o volume para um nível demasiado elevado; caso contrário, não conseguirá ouvir o que o rodeia.
- Deve ter cuidados especiais ou deixar de utilizar temporariamente o dispositivo em situações potencialmente perigosas.
- Não utilize os auscultadores enquanto conduz veículos motorizados, anda de bicicleta, pratica skateboard, etc.; pode provocar acidentes de trânsito e é ilegal em muitas áreas.

**Meet Philips at the Internet**  
**<http://www.philips.com>**

Português

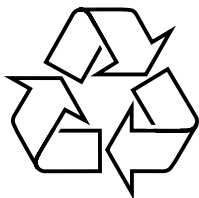

AE2730



Printed in China

PDCC-ZC-0743