

Register your product and get support at

www.philips.com/welcome

DCM3100



EL Εγχειρίδιο χρήσης 3

ES Manual del usuario 31

FI Käyttöopas 57

PL Instrukcja obsługi 81

PT Manual do utilizador 107

RU Руководство пользователя 133

SK Príručka užívateľa 163

SV Användarhandbok 189

PHILIPS

Índice

1 Importante	108
Segurança	108
Aviso	109
2 O seu sistema micro de música	110
Introdução	110
Conteúdo da embalagem	111
Descrição geral da unidade principal	112
Descrição geral do telecomando	113
3 Antes de utilizar	115
Posicione o produto	115
Ligar os altifalantes	115
Ligar a antena FM	115
Ligar a corrente	116
Instalar/substituir as pilhas do telecomando	116
4 Introdução	117
Ligar	117
Acertar o relógio	117
Seleccionar uma fonte	118
5 Reprodução	118
Reproduzir um disco	118
Reproduzir a partir de um dispositivo USB de armazenamento	118
Controlar a reprodução	119
Programar faixas	120
6 Utilizar a base	121
Modelos iPod/iPhone compatíveis	121
Desfrutar de áudio através da base	121
Carregar o seu iPod/iPhone	122
Retirar o seu iPod/iPhone	122
7 Ouvir rádio FM	122
Sintonizar uma estação de rádio FM.	122
Programar estações de rádio automaticamente	123
Programar estações de rádio manualmente	123
Sintonizar uma estação de rádio predefinida	123
Visualizar informação RDS	123
8 Ajustar som	124
Ajustar o nível do volume	124
Ajustar o nível de graves	124
Ajustar o nível de agudos	124
Utilize o controlo automático do volume	124
Cortar o som	124
9 Outras funções	125
Definir o despertador	125
Definir o temporizador	125
Encaminhar o áudio de outros dispositivos	126
Ouvir através de auscultadores	126
10 Informações do produto	127
Especificações	127
Informações da capacidade de reprodução de USB	128
Formato de discos MP3 suportados	128
Tipos de programas RDS	128
Manutenção	129
11 Resolução de problemas	130

1 Importante

Segurança

Leia e compreenda todas as instruções antes de utilizar este sistema micro de música. Se resultarem danos do não cumprimento destas instruções, a garantia não se aplica.

Risco de choque eléctrico ou incêndio!

- Nunca exponha o produto e os acessórios à chuva ou água. Nunca coloque recipientes com líquidos, tais como jarras, próximos do produto. Se forem derramados líquidos sobre o produto, desligue-o imediatamente da tomada. Contacte o Apoio ao Cliente da Philips para que o produto seja verificado antes de ser utilizado.
- Nunca coloque o produto e os acessórios perto de chamas ou fontes de calor, incluindo a exposição solar directa.
- Nunca insira objectos nos orifícios de ventilação ou noutras aberturas do produto.
- Quando a ficha de alimentação ou o dispositivo de ligação de um aparelho forem utilizados como dispositivo de desactivação, o dispositivo de desactivação deve estar pronto para ser utilizado de imediato.
- Desligue o produto da tomada eléctrica antes de tempestades com relâmpagos.
- Quando desligar o cabo de alimentação, puxe sempre pela ficha e nunca pelo cabo.

Risco de curto-circuito ou incêndio!

- Antes de ligar o produto à tomada eléctrica, certifique-se de que a tensão corresponde ao valor impresso na parte posterior do produto. Nunca ligue o produto à tomada eléctrica se a tensão for diferente.

- Nunca exponha o telecomando ou as pilhas a chuva, água, luz do sol ou calor excessivo.
- Evite forçar as fichas de alimentação. As fichas de alimentação soltas podem provocar a formação de arco ou fogo.

Risco de ferimentos ou danos no produto!

- Emite radiações de laser visíveis e invisíveis quando aberta. Evite a exposição ao feixe.
- Não toque na lente óptica no interior do compartimento do disco.
- Nunca coloque o produto ou quaisquer outros objectos sobre o cabo de alimentação ou qualquer outro equipamento eléctrico.
- Se o produto for transportado a temperaturas inferiores a 5 °C, desembale o produto e aguarde até que a sua temperatura seja igual à temperatura ambiente, antes de ligá-lo à tomada eléctrica.

Risco de sobreaquecimento!

- Nunca instale este produto num espaço confinado. Deixe sempre um espaço de, pelo menos, 10 cm à volta do produto para permitir uma ventilação adequada.
- Certifique-se de que as cortinas ou outros objectos nunca cobrem as ranhuras de ventilação do produto.

Risco de contaminação!

- Retire a pilha se esta estiver vazia ou se o telecomando não for utilizado durante um longo período de tempo.
- As pilhas contêm substâncias químicas e devem ser eliminadas correctamente.

Risco de ingestão de pilhas!

- O produto/telecomando pode conter uma pilha tipo botão, que pode ser engolida. Mantenha a pilha sempre fora do alcance das crianças!

Risco de redução da vida útil das pilhas!

- Nunca utilize pilhas de marcas ou tipos diferentes em simultâneo.
- Nunca utilize pilhas novas e usadas em simultâneo.

Aviso

Quaisquer alterações ou modificações feitas a este dispositivo que não sejam expressamente aprovadas pela Philips Consumer Lifestyle poderão anular a autoridade do utilizador para operar o equipamento.

Conformidade



Este produto cumpre os requisitos de interferências de rádio da União Europeia.

Este aparelho inclui esta etiqueta:



Cuidados a ter com o ambiente



O produto foi concebido e fabricado com materiais e componentes de alta qualidade, que podem ser reciclados e reutilizados.



Quando este símbolo de um caixote de lixo com um traço por cima constar de um produto, significa que esse produto está abrangido pela Directiva Europeia 2002/96/CE.

Informe-se acerca do sistema de recolha selectiva local para produtos eléctricos e electrónicos.

Proceda de acordo com as regulamentações locais e não elimine os seus antigos produtos juntamente com o lixo doméstico. A eliminação

correcta do seu produto antigo evita potenciais consequências nocivas para o ambiente e para a saúde pública.



O produto contém pilhas abrangidas pela Directiva Europeia 2006/66/EC, as quais não podem ser eliminadas juntamente com os resíduos domésticos. Informe-se acerca dos regulamentos locais sobre a recolha separada de baterias uma vez que a eliminação correcta ajuda a evitar consequências negativas no meio ambiente e na saúde humana.

Informações ambientais

Omitiram-se todas as embalagens desnecessárias. Procurámos embalar o produto para que simplificasse a sua separação em três materiais: cartão (embalagem), espuma de poliestireno (protecção) e polietileno (sacos, folha de espuma protectora).

O sistema é constituído por materiais que podem ser reciclados e reutilizados se desmontados por uma empresa especializada. Cumpra os regulamentos locais no que respeita à eliminação de embalagens, pilhas gastas e equipamentos obsoletos.

Aviso de marca comercial



"Made for iPod" (Concebido para iPod) e "Made for iPhone" (Concebido para iPhone) significam que o acessório electrónico foi concebido especificamente para ligar iPods ou iPhones respectivamente e foi certificado pelo criador para responder às normas de desempenho da Apple. A Apple não se responsabiliza pela utilização deste dispositivo ou pelo cumprimento das normas de segurança e da regulamentação. Tenha em atenção que o uso deste acessório com o iPod ou o iPhone pode afectar o desempenho da ligação sem fios. iPod e iPhone são marcas comerciais da Apple Inc., registadas nos E.U.A. noutros países.



A realização de cópias não autorizadas de material protegido contra cópia, incluindo programas informáticos, ficheiros, difusões e gravações de som, pode constituir uma violação dos direitos de autor e ser ónus de uma ofensa criminal. Este equipamento não deve utilizado para tais fins.

2012 © Koninklijke Philips Electronics N.V. As especificações estão sujeitas a alteração sem aviso prévio. As marcas comerciais são propriedade da Koninklijke Philips Electronics N.V. ou dos respectivos proprietários. A Philips reserva-se o direito de alterar os produtos a qualquer altura sem ser obrigada a modificar as versões mais antigas.

Nota

- A placa de identificação encontra-se na parte posterior do sistema.

2 O seu sistema micro de música

Parabéns pela compra do seu produto e bem-vindo à Philips! Para beneficiar na totalidade do suporte que a Philips oferece, registe o seu produto em www.philips.com/welcome.

Introdução

Com este sistema, pode:

- desfrutar de áudio de discos, dispositivos de armazenamento USB, iPod/iPhone e outros dispositivos externos
- ouvir estações de rádio FM

Pode enriquecer o áudio com estes efeitos de som:

- Dynamic Bass Boost (DBB)
- Controlo de volume automático

Suportes multimédia legíveis:

- Discos CD-DA, CD-R, CD-RW, CD de MP3, CD de WMA
- Ficheiros: .mp3, .wma
- Dispositivo USB de armazenamento
 - Compatibilidade: USB 1.1
 - Compatibilidade de classe: Classe de armazenamento em massa MSC (Mass Storage Class)
 - Sistema de ficheiros: FAT12, FAT16, FAT32
 - Número máximo de álbuns/pastas: 99
 - Número máximo de faixas/ficheiros: 999
 - Nível máximo de directórios: 8
- Modelos do iPhone e iPod
 - iPhone 4S
 - iPhone 4
 - iPhone 3GS
 - iPhone 3G
 - iPhone
 - iPod touch (1.^a, 2.^a, 3.^a e 4.^a geração)

- iPod nano (1.^a, 2.^a, 3.^a, 4.^a, 5.^a e 6.^a geração)
- iPod classic
- iPod com vídeo
- iPod com visor a cores
- iPod mini

Conteúdo da embalagem

Verifique e identifique o conteúdo da embalagem:

- Sistema micro de música
- Cabo de alimentação CA
- Antena FM
- Cabo MP3 link
- Manual do Utilizador
- Guia de Início Rápido

Descrição geral da unidade principal

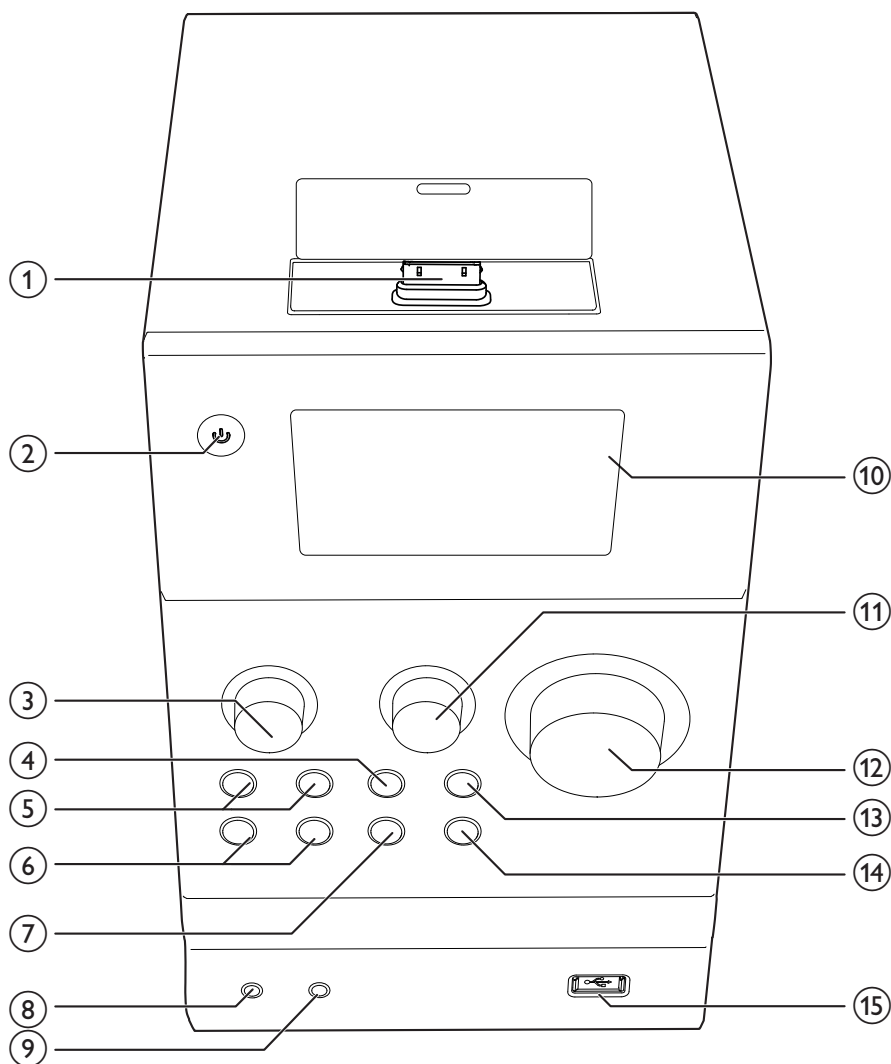

① Base para iPhone/iPod

- Ligar a um iPhone/iPod.

②

- Ligar o sistema.
- Mudar o sistema para o modo de poupança de energia ou para o modo de espera normal.

③ TREBLE

- Rodar para aumentar ou diminuir o nível de agudos.

④

- Parar a reprodução de um disco ou ficheiro .wma/.mp3 num dispositivo de armazenamento USB.

- Premir duas vezes para apagar uma programação.
- No modo de disco, manter premido para ejectar a gaveta do disco.
- No modo de espera normal, activa ou desactiva a demonstração das funcionalidades.
- Aceder à lista de reprodução do iPod/iPhone.

5 **⏮/⏭**

- Saltar para a faixa anterior ou seguinte.
- Manter premido para procurar dentro de uma faixa.
- Sintonizar uma estação de rádio.

6 **⏮/⏭**

- Saltar para o álbum anterior ou seguinte.
- Seleccionar uma estação de rádio programada.
- Navegar na lista de reprodução do iPod/iPhone.

7 **SOURCE**

- Premir repetidamente para seleccionar uma fonte.

8 **🎧**

- Ligar a auscultadores com conector de 3,5 mm.

9 **MP3-LINK**

- Ligar à saída de áudio (normalmente a tomada dos auscultadores) de um dispositivo externo.

10 **Ecrã VFD**

11 **BASS**

- Rodar para aumentar ou diminuir o nível de graves.

12 **VOLUME**

- Rodar para aumentar ou diminuir o nível do volume.

13 **▶||**

- Iniciar, interromper ou retomar a reprodução.

14 **▲**





- Ejectar ou fechar o compartimento do disco.

15 **🔌**

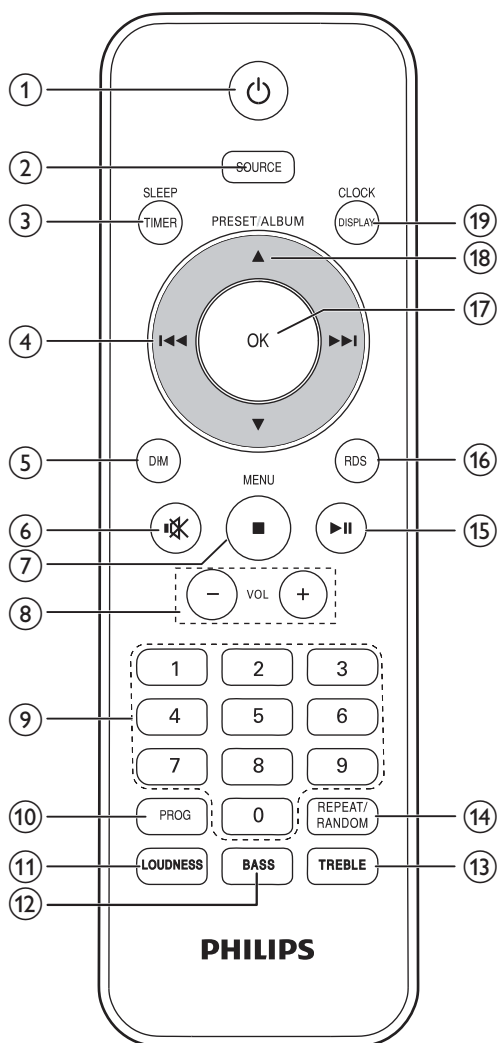
- Ligar a um dispositivo de armazenamento USB.

Descrição geral do telecomando



- ① 
 - Ligar o sistema.
 - Mudar o sistema para o modo de poupança de energia ou para o modo de espera normal.
- ② **SOURCE**
 - Premir repetidamente para seleccionar uma fonte.
- ③ **SLEEP/TIMER**
 - Definir o temporizador ou o despertador.
- ④ 
 - Saltar para a faixa anterior ou seguinte.
 - Manter premido para procurar dentro de uma faixa.
 - Sintonizar uma estação de rádio.
- ⑤ **DIM**
 - Ajustar o nível de brilho do ecrã VFD.
- ⑥ 
 - Cortar ou restaurar o som.
- ⑦  **/MENU**
 - Parar a reprodução de um disco ou ficheiro .wma/.mp3 num dispositivo de armazenamento USB.
 - Premir duas vezes para apagar uma programação.
 - No modo de disco, manter premido para ejectar a gaveta do disco.
 - No modo de espera normal, activa ou desactiva a demonstração das funcionalidades.
 - Aceder à lista de reprodução do iPod/iPhone.
- ⑧ **VOL +/-**
 - Rodar para aumentar ou diminuir o nível do volume.
- ⑨ **Teclado numérico**
 - Introduzir o número da faixa para seleccionar uma faixa directamente.
 - Introduzir o número da sequência para seleccionar uma estação de rádio programada.
- ⑩ **PROG**
 - Programar faixas de áudio.
 - Programar estações de rádio.
- ⑪ **LOUDNESS**
 - Activar ou desactivar a funcionalidade do controlo automático do volume.
- ⑫ **BASS**
 - Activar o ajuste do nível de graves.
- ⑬ **TREBLE**
 - Activar o ajuste do nível de agudos.
- ⑭ **REPEAT/RANDOM**
 - Seleccionar um modo de reprodução: reprodução normal, repetição ou reprodução aleatória.
- ⑮ 
 - Iniciar, interromper ou retomar a reprodução.
- ⑯ **RDS**
 - Apresentar informações disponíveis de uma estação de rádio RDS.
- ⑰ **OK**
 - Confirmar uma entrada ou selecção.
 - No modo FM, alterar as definições de som entre estéreo e mono.
- ⑱ **PRESET/ALBUM ▲ / ▼**
 - Saltar para o álbum anterior ou seguinte.
 - Seleccionar uma estação de rádio programada.
 - Navegar na lista de reprodução do iPod/iPhone.
- ⑲ **CLOCK/DISPLAY**
 - Acertar o relógio.
 - Apresentar o estado actual ou as informações multimédia.
 - Apresentar as informações ID3 disponíveis de faixas MP3.
 - No modo operacional, premir para apresentar o relógio.

3 Antes de utilizar

Posicione o produto



Posicione os altifalantes a um ângulo de aprox. 45 graus em relação à posição de audição.

Nota

- Para evitar interferências magnéticas ou ruídos indesejados, nunca coloque este produto demasiado próximo de dispositivos que emitam radiações.

Ligar os altifalantes

Nota

- Para a melhor qualidade de som, utilize apenas os altifalantes fornecidos.
- Ligue apenas altifalantes com uma impedância igual ou superior. Consulte "**Informação do produto**" > "**Especificações**" para obter mais detalhes.

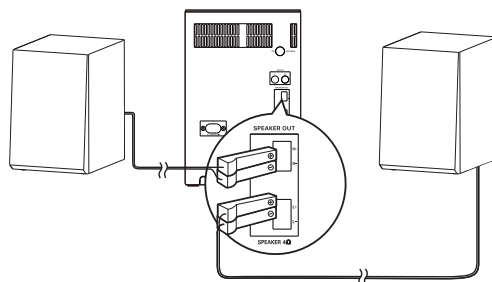

Ligue as fichas dos cabos dos altifalantes às entradas **SPEAKER OUT**.

- o esquerdo à entrada **L+/L-**
- o direito à entrada **R+/R-**

Ligar a antena FM

Nota

- Para uma recepção ideal, estenda completamente a antena e ajuste a sua posição ou ligue a uma antena exterior.
- Este produto não suporta a recepção de rádio em MW (onda média).

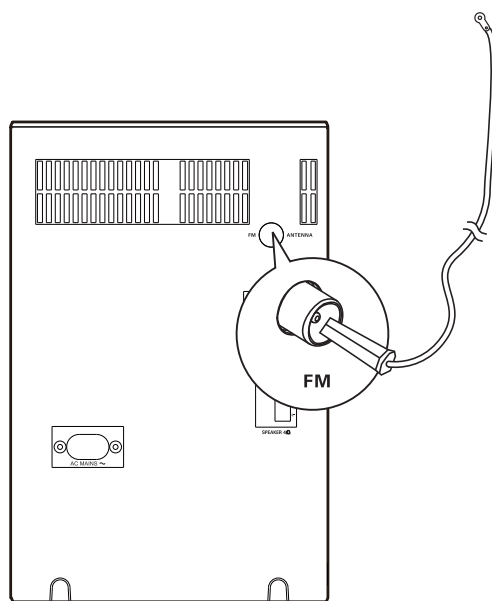

Ligue a antena FM à entrada **FM ANTENNA** no painel posterior.

Ligar a corrente



Nota

- Antes de ligar o cabo de alimentação CA, certifique-se de que concluiu todas as outras ligações.

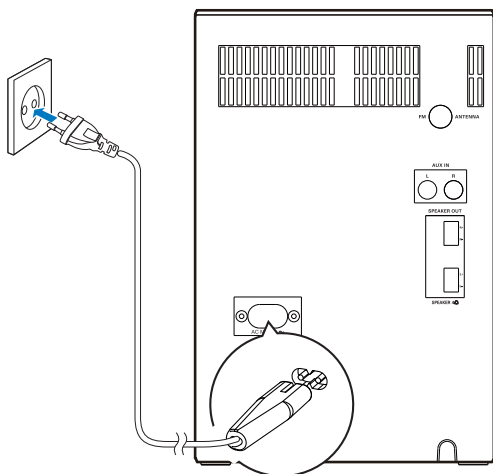

Ligue o cabo de alimentação CA:

- à entrada **AC MAINS~** no painel posterior e
- à tomada eléctrica.

Instalar/substituir as pilhas do telecomando

- 1 Abra o compartimento das pilhas.

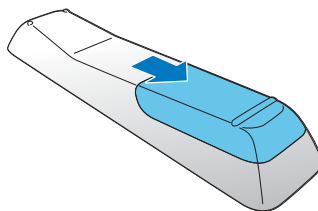

- 2 Insira 2 pilhas AAA com a polaridade adequada (+/-), como indicado.

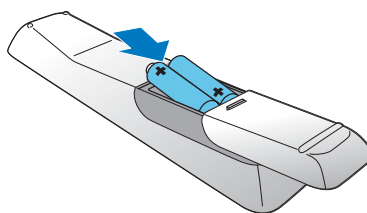

- 3 Feche o compartimento das pilhas.

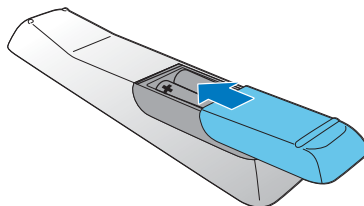

4 Introdução



Atenção

- A utilização de controlos ou ajustes no desempenho de procedimentos para além dos que são aqui descritos pode resultar em exposição perigosa à radiação ou funcionamento de risco.

Siga sempre as instruções neste capítulo pela devida sequência.

Ligar

Prima ϕ .

- ↳ Este produto muda para a última fonte seleccionada.

Mudar os modos

Mudança automática dos modos:

- Depois deste produto permanecer inactivo durante 15 minutos, muda automaticamente para o modo de espera normal.
 - ↳ O relógio é apresentado.
 - ↳ Se o relógio não estiver definido, ---- fica intermitente no ecrã.
- Depois deste produto permanecer no modo de espera normal durante 15 minutos, muda automaticamente para o modo de poupança de energia.
 - ↳ *ECD 57 ANDBV* é apresentado e, em seguida, o ecrã VFD apaga-se.

Mudança manual dos modos:

- Mantenha ϕ premido para mudar este produto:
 - do modo operacional ou do modo de espera normal para o modo de poupança de energia.
 - do modo de poupança de energia para o modo de espera normal.

- Prima ϕ para alternar este produto
 - entre o modo operacional e um modo de espera.



Nota

- Quando um iPod/iPhone se encontra ligado, este produto não muda para o modo de poupança de energia.

Acertar o relógio



Nota

- Enquanto acerta o relógio, se não for efectuada nenhuma acção dentro de um período de 90 segundos, o sistema sai do modo de definição do relógio sem guardar as operações efectuadas anteriormente.

- 1 No modo de espera normal, mantenha **CLOCK/DISPLAY** premido para activar o modo de definição do relógio.
 - ↳ Os dígitos das horas ficam intermitentes.
- 2 Prima **◀◀/▶▶** para definir a hora e, em seguida, prima **CLOCK/DISPLAY** para confirmar:
 - ↳ Os dígitos dos minutos ficam intermitentes.
- 3 Prima **◀◀/▶▶** para definir os minutos e, em seguida, prima **CLOCK/DISPLAY** para confirmar:
 - ↳ *24 HOUR* (formato de 24 horas) ou *12 HOUR* (formato de 12 horas) é apresentado no visor com *24* ou *12* intermitente.
- 4 Prima **◀◀/▶▶** para seleccionar o formato da hora e, em seguida, prima **CLOCK/DISPLAY** para confirmar:
 - ↳ *RDS TIME SYNC [V]* ou *RDS TIME SYNC [N]* é apresentado.

- 5 Prima **◀◀/▶▶** para seleccionar **RDS TIME SYNC [V]** para permitir que o sistema sincronize automaticamente o relógio com uma estação RDS que transmita sinais horários.
- Para desactivar a sincronização automática do relógio, seleccione **RDS TIME SYNC [N]**.
- 6 Prima **CLOCK/DISPLAY** para confirmar as definições.
- ↳ É apresentado o relógio definido.
 - ↳ Se seleccionar **12 HOUR** como formato da hora, **AM** ou **PM** também são apresentados.

Seleccionar uma fonte

Prima **SOURCE** repetidamente para seleccionar uma fonte.

- **BOOK**: a lista de reprodução no iPhone/iPod ligado
- **MP3-LINK**: a entrada de áudio através da tomada **MP3-LINK**
- **AUX-IN**: a entrada de áudio através das tomadas **AUX-IN**
- **DISC**: o disco no compartimento do disco
- **USB**: ficheiros .wma/.mp3 guardados no dispositivo de armazenamento USB ligado
- **TUNER**: a rádio FM

5 Reprodução

Reproduzir um disco

- 1 Prima **SOURCE** repetidamente para mudar a fonte para **DISC**.
- 2 Prima **▲** para ejectar a gaveta do disco.
- 3 Coloque um disco com o lado impresso voltado para cima.
- 4 Prima **▲** novamente para fechar a gaveta do disco.
 - ↳ A reprodução é iniciada automaticamente depois de alguns segundos.
 - Se a reprodução não for iniciada automaticamente, prima **▶||** para iniciar a reprodução.

Reproduzir a partir de um dispositivo USB de armazenamento

Este sistema reproduz ficheiros .mp3 e .wma copiados para um dispositivo de armazenamento USB suportado:

- Unidade Flash
- Leitor de cartões de memória
- HDD: disco rígido (Este produto pode detectar apenas HDD portáteis com alimentação USB com picos de corrente de, no máximo, 500 mA.)



Nota

- A Philips não garante a compatibilidade com todos os dispositivos de armazenamento USB.
- O sistema de ficheiros NTFS (New Technology File System) não é suportado.

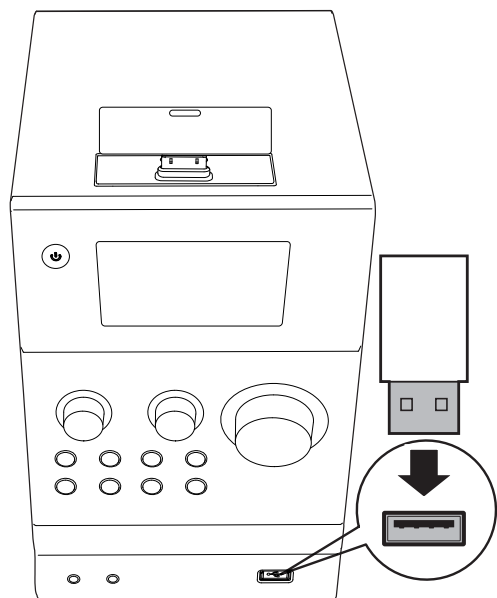

- 1 Ligue o dispositivo de armazenamento USB à entrada .
- 2 Prima **SOURCE** repetidamente para mudar a fonte para **USB**.
↳ A reprodução inicia automaticamente.

Se a reprodução não for iniciada automaticamente,

- 1 Prima **▲ / ▼** (ou **◀ / ▶**) para seleccionar uma pasta.
- 2 Prima **◀◀ / ▶▶** para seleccionar um ficheiro.
- 3 Prima **▶||** para iniciar a reprodução.

Controlar a reprodução

Durante a reprodução, siga as instruções abaixo para controlar a reprodução.

Botões	Funções
▶ 	Interromper ou retomar a reprodução.
■	Parar a reprodução.
◀◀ / ▶▶	Saltar para a faixa anterior ou seguinte. Manter premido para retroceder ou procurar rapidamente para a frente dentro de uma faixa.
▲ / ▼, ◀ / ▶	Saltar para o álbum seguinte ou anterior quando há mais do que um álbum.
<div style="display: flex; flex-wrap: wrap; gap: 5px;"> <div style="border: 1px solid black; border-radius: 5px; padding: 2px 5px;">1</div> <div style="border: 1px solid black; border-radius: 5px; padding: 2px 5px;">2</div> <div style="border: 1px solid black; border-radius: 5px; padding: 2px 5px;">3</div> <div style="border: 1px solid black; border-radius: 5px; padding: 2px 5px;">4</div> <div style="border: 1px solid black; border-radius: 5px; padding: 2px 5px;">5</div> <div style="border: 1px solid black; border-radius: 5px; padding: 2px 5px;">6</div> <div style="border: 1px solid black; border-radius: 5px; padding: 2px 5px;">7</div> <div style="border: 1px solid black; border-radius: 5px; padding: 2px 5px;">8</div> <div style="border: 1px solid black; border-radius: 5px; padding: 2px 5px;">9</div> <div style="border: 1px solid black; border-radius: 5px; padding: 2px 5px;">0</div> </div>	Introduzir o número de uma faixa para a reproduzir.
REPEAT/RANDOM	Seleccionar um modo de reprodução disponível. <ul style="list-style-type: none"> • REPEAT 1 : repetir a faixa actual • REPEAT : repetir todas as faixas • GROUP REPEAT : repetir o álbum actual • RAND. : reproduzir faixas aleatoriamente • reproduzir faixas em sequência RAND. não está disponível para faixas programadas.

Programar faixas



Nota

- Pode programar um máximo de 20 faixas.
- Durante a programação, se não for efectuada nenhuma operação num intervalo de 20 segundos, o sistema volta ao modo de reprodução parada sem guardar as operações anteriores.

Para um CD

- 1 Prima **■** para parar a reprodução.
↳ **00**, o número total de faixas e o tempo de duração são apresentados.
- 2 Prima **PROG** para activar a programação.
↳ **PROG.** e **P0 1** (o número da sequência) são apresentados com **00** intermitente.
- 3 Prima **◀◀ / ▶▶** para seleccionar uma faixa.
↳ O número da faixa fica intermitente.
- 4 Prima **PROG** novamente para programar a faixa seleccionada.
- 5 Repita os passos 3 e 4 para programar mais faixas.
- 6 Prima **▶||** para iniciar a reprodução.

Para ficheiros WMA/MP3

- 1 Prima **■** para parar a reprodução.
↳ **A XXX** (XXX indica o número total de álbuns) e **0 XXX** (XXX indica o número total de faixas) são apresentados no ecrã.
- 2 Prima **PROG** para activar a programação.
↳ **PROG.** e **P0 1** são apresentados com **A00** intermitente.
- 3 Prima **ALBUM - /ALBUM +** repetidamente para seleccionar um álbum.
↳ **A XX** (XX indica o número do álbum) fica intermitente.

- 4 Prima **PROG** novamente para confirmar o álbum seleccionado.
↳ **000** fica intermitente.
- 5 Prima **◀◀ / ▶▶** repetidamente para seleccionar uma faixa.
↳ **0 XX** (XX indica o número da faixa) fica intermitente.
- 6 Prima **PROG** novamente para confirmar a faixa seleccionada.
- 7 Repita os passos 3 a 6 para programar mais faixas.
- 8 Prima **▶||** para iniciar a reprodução.

Apagar a programação

Para apagar a programação,

- Prima **■** duas vezes.
- Mude para outra fonte.

6 Utilizar a base

Pode desfrutar de áudio do iPod/iPhone através deste sistema.



Nota

- Nesta situação, não é emitido áudio pela tomada dos auscultadores.

Modelos iPod/iPhone compatíveis

Este sistema suporta os seguintes modelos de iPod e iPhone.

- iPhone 4S
- iPhone 4
- iPhone 3GS
- iPhone 3G
- iPhone
- iPod touch (1.ª, 2.ª, 3.ª e 4.ª geração)
- iPod nano (1.ª, 2.ª, 3.ª, 4.ª, 5.ª e 6.ª geração)
- iPod classic
- iPod com vídeo
- iPod com visor a cores
- iPod mini

Desfrutar de áudio através da base



Nota

- A corrente máxima do conector da base está limitada a 1000 mA para iPod/iPhone. Para evitar danos no seu iPod/iPhone e neste sistema, coloque o seu iPod/iPhone na base de forma segura, como indicado.

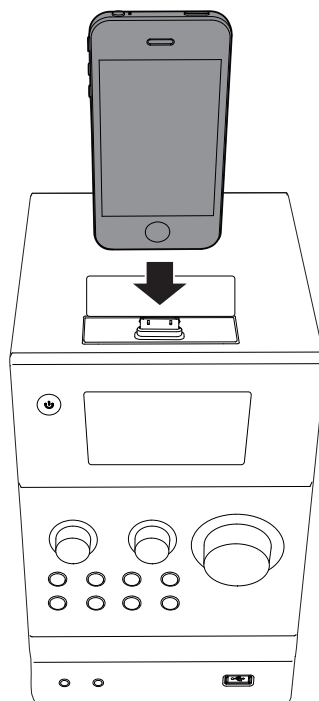

- 1 Prima **SOURCE** repetidamente para mudar a fonte para **DOCK**.
- 2 Abra a tampa de base.
- 3 Coloque o seu iPod/iPhone na base.
- 4 Reproduza uma faixa do seu iPod/iPhone.

Botões	Funções
▶	Iniciar, interromper ou retomar a reprodução.
MENU/■	Aceder à lista de reprodução do iPod/iPhone.
▲/▼	Navegar na lista de reprodução do iPod/iPhone.
◀◀/▶▶	Saltar para a faixa anterior/seguinte.
	Manter premido para retroceder ou procurar rapidamente para a frente.

Carregar o seu iPod/iPhone

Depois do iPod/iPhone ser colocado na base e reconhecido, o carregamento é iniciado.

Retirar o seu iPod/iPhone



Nota

- Perigo de danos na base ou no seu iPod/iPhone: Não rode, nem agite o seu iPod/iPhone enquanto o retira da base.

- 1 Puxe o iPod/iPhone para fora da base.
- 2 Feche a tampa para esta cobrir a base.

7 Ouvir rádio FM

Sintonizar uma estação de rádio FM.



Nota

- Assegure-se de que ligou e estendeu completamente a antena FM.

- 1 Prima **SOURCE** repetidamente para mudar a fonte para **TUNE R**.
- 2 Mantenha **◀◀ / ▶▶** premido até a frequência começar a mudar.
 - ↳ **SEARCH** fica intermitente até o sintonizador FM sintonizar uma estação com uma recepção forte.
 - Para sintonizar uma estação numa frequência específica, prima **◀◀ / ▶▶** repetidamente até a frequência pretendida ser apresentada.



Dica

- No modo FM, pode premir **OK** repetidamente para alternar a definição de som entre **STEREO** (estéreo) e **MONO** (mono).

Programar estações de rádio automaticamente



Nota

- Pode programar um máximo de 20 estações pré-programadas.

Mantenha **PROG** premido até **RUNDISCAN** ficar intermitente.

- ↳ Todas as estações disponíveis são programadas pela ordem da força da recepção da banda.
- ↳ A primeira estação de rádio programada é transmitida automaticamente.

Programar estações de rádio manualmente



Nota

- Pode programar um máximo de 20 estações pré-programadas.
- Para substituir uma estação de rádio programada, memorize outra estação no seu número de sequência.

- 1 Sintonizar uma estação de rádio.
- 2 Prima **PROG** para activar a programação.
 - ↳ **PRESET XX** (XX indica o número da sequência) fica intermitente.
- 3 Prima **▲ / ▼** ou **◀ / ▶** para atribuir um número de sequência de 1 a 20 a esta estação de rádio e, em seguida, prima **PROG** para confirmar.
 - ↳ O número da sequência de programação e a frequência desta estação de rádio são apresentados.
- 4 Repita os passos 1 a 3 para programar mais estações.

Sintonizar uma estação de rádio predefinida

- Prima **▲ / ▼** ou **◀ / ▶** para seleccionar o número de sequência dessa estação de rádio programada.
- Introduza o seu número de sequência com o teclado numérico.

Visualizar informação RDS

O RDS (Radio Data System) é um serviço que permite às estações FM apresentar informações adicionais. Se sintonizar uma estação RDS, **RDS** e o nome da estação são apresentados no ecrã.

- 1 Sintonize uma estação de rádio RDS.
- 2 Prima **RDS** repetidamente para percorrer as informações disponíveis:
 - Nome da estação
 - Tipo de programa como **NEWS** (notícias), **SPORT** (desporto), **POP M** (música pop)...
 - Mensagens de texto
 - Relógio RDS
 - Frequência

Sincronizar relógio com RDS

Pode sincronizar o relógio do sistema com uma estação de rádio RDS.

- 1 Permita que o sistema sincronize automaticamente o relógio com uma estação RDS que transmita sinais horários (Consulte "**Introdução**" > "**Acertar o relógio**").
- 2 Sintonize uma estação de rádio RDS que emita sinais da hora.
 - ↳ O sistema lê a hora RDS automaticamente.



Nota

- A exactidão do relógio depende da estação de rádio RDS.

8 Ajustar som

As operações seguintes são aplicáveis a todos os suportes multimédia compatíveis.

Ajustar o nível do volume

- No telecomando, prima **VOL +/-** repetidamente.
- Na unidade principal, rode **VOLUME** para a direita ou para a esquerda.

Ajustar o nível de graves

- No telecomando, prima **BASS** para activar o ajuste de graves e, em seguida, prima **VOL +/-** repetidamente.
- Na unidade principal, rode **BASS** para a direita ou para a esquerda.

Ajustar o nível de agudos

- No telecomando, prima **TREBLE** para activar o ajuste de agudos e, em seguida, prima **VOL +/-** repetidamente.
- Na unidade principal, rode **TREBLE** para a direita ou para a esquerda.

Utilize o controlo automático do volume

A funcionalidade do volume permite que o sistema aumente automaticamente os efeitos de som dos agudos e graves a níveis de volume baixos (quanto mais alto for o volume, menor é o aumento dos agudos e graves).

- Prima **LOUDNESS** para activar ou desactivar o controlo automático do volume.

Cortar o som

- Prima **MUTE** para cortar ou restaurar o som.

9 Outras funções

Definir o despertador

Este produto pode ser utilizado como um despertador. Pode seleccionar como fonte de alarme o disco, a biblioteca do iPod/iPhone, a lista de reprodução PHILIPS, a rádio FM ou ficheiros .wma/.mp3 num dispositivo de armazenamento USB.

Nota

- Assegure-se de que acertou o relógio correctamente.
- Se não houver nenhuma lista de reprodução com o nome "PHILIPS" no iPod/iPhone ou se a lista de reprodução não tiver nenhuma faixa legível, este produto muda a fonte de alarme para a biblioteca do iPod/iPhone.
- Se houver outras fontes de alarme indisponíveis, este produto muda automaticamente para o modo FM.

- 1 No modo de espera normal, mantenha **SLEEP/TIMER** premido até **SET TIMER** (definir o despertador) e **SEL SOURCE** (seleccionar uma fonte) serem apresentados no visor.
↳ **DISC** é apresentado.
- 2 Prima **SOURCE** repetidamente para seleccionar uma fonte de alarme.
 - Para utilizar uma lista de reprodução do iPod/iPhone como fonte de alarme, crie primeiro uma lista de reprodução com o nome "PHILIPS" no seu iPod/iPhone.
- 3 Prima **SLEEP/TIMER** para confirmar.
↳ Os dígitos das horas ficam intermitentes.
- 4 Prima **◀◀/▶▶** repetidamente para definir a hora e, em seguida, prima **SLEEP/TIMER** para confirmar.
↳ Os dígitos dos minutos ficam intermitentes.

- 5 Prima **◀◀/▶▶** para definir os minutos e, em seguida, prima **SLEEP/TIMER** para confirmar.
↳ **VOL XX** (XX indica o nível de volume do alarme) fica intermitente.
- 6 Prima **VOL +/-** para definir o volume do alarme e, em seguida, prima **SLEEP/TIMER** para confirmar.
↳ **⏻** é apresentado.
 - Para desactivar o despertador, prima **SLEEP/TIMER** repetidamente em modo de espera normal até **⏻** desaparecer do ecrã.



Dica

- Quando o alarme é emitido, pode premir **VOL +/-** para ajustar o volume.

Definir o temporizador

- No modo operacional, prima **SLEEP/TIMER** repetidamente para seleccionar um período predefinido (15, 30, 45, 60, 90 ou 120 minutos).
- ↳ Quando o temporizador é activado, **SLEEP** é apresentado no canto inferior direito de ecrã VFD.
 - Para desactivar o temporizador, prima **SLEEP/TIMER** repetidamente até **SLEEP OFF** ser apresentado.

Encaminhar o áudio de outros dispositivos

Através de entradas AUX-IN

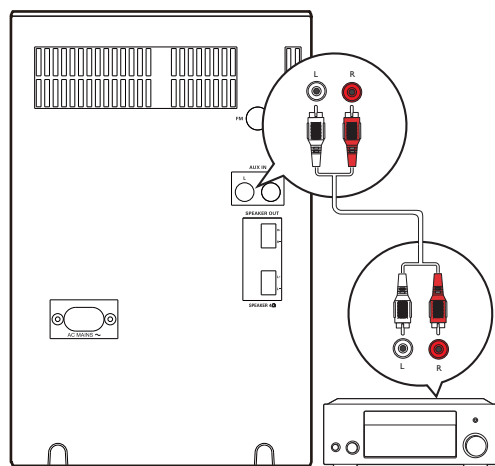

- 1 Ligue um cabo de áudio
 - às entradas **AUX IN L/R** no painel posterior da unidade principal e
 - às saídas de áudio analógico de 2 canais no dispositivo externo (por exemplo, no leitor de áudio).
- 2 Prima **SOURCE** para mudar a fonte para **AUX - IN**.
- 3 Reproduza o dispositivo externo.

Através da entrada MP3-LINK

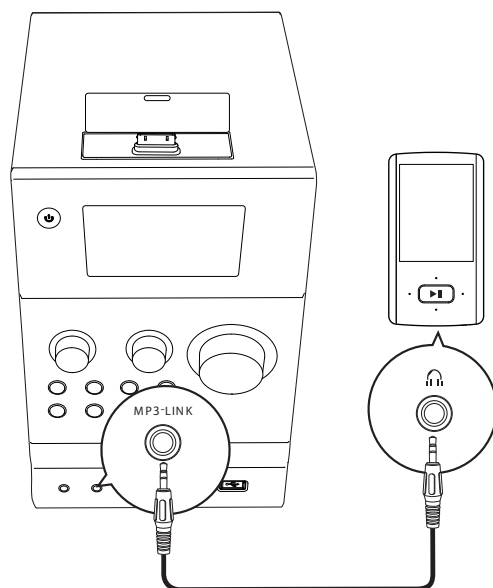

- 1 Ligue um cabo MP3 Link
 - à entrada **MP3-LINK** no painel frontal da unidade principal e
 - à tomada dos auscultadores no dispositivo externo (por exemplo, um leitor MP3).
- 2 Prima **SOURCE** para mudar a fonte para **MP3-LINK**.
- 3 Reproduza o dispositivo externo.

Ouvir através de auscultadores

Ligue um auscultador à tomada  no painel frontal da unidade principal.

Nota

- Não há saída de áudio pela tomada dos auscultadores, quando ouve áudio de um iPod/iPhone colocado na base. Ouça através dos altifalantes.

10 Informações do produto

Nota

- As informações do produto estão sujeitas a alteração sem aviso prévio.

Especificações

Amplificador

Potência máxima de saída	2 X 30 W RMS
Resposta em frequência	40 Hz - 20 kHz
Relação sinal/ruído	≥ 60 dB
Entrada aux.	1 V RMS 20 kOhm

Disco

Tipo de Laser	Semicondutor
Diâmetro do disco	12 cm, 8 cm
Discos suportados	CD-DA, CD-R, CD-RW, CD MP3, CD WMA
Áudio DAC	24 Bits, 44,1 kHz
Distorção harmónica total	< 3% (1 kHz)
Resposta em frequência	40 Hz - 20 kHz (44,1 kHz)
Relação S/R	> 55 dB

Sintonizador (FM)

Gama de sintonização	87,5–108 MHz
Grelha de sintonização	50 kHz
Sensibilidade	
- Mono, relação S/R	26dB < 22 dBf
- Estéreo, relação S/R	46dB > 43 dBf
Selectividade de pesquisa	> 28 dBf
Distorção harmónica total	< 3%
Relação sinal/ruído	> 55 dB

Altifalantes

Impedância do altifalante	6 Ohm
Diafragma do altifalante	Woofer de 4.5" + tweeter de 1"
Sensibilidade	> 80 dB/m/W

Informações Gerais

Potência de CA	220 - 240 V~, 50/60 Hz
Consumo de energia em funcionamento	35 W
Consumo no modo de poupança de energia	≤ 0,5 W
Saída áudio	1 Vpp ± 0,1 Vpp 3,5 kOhm
Saída dos auscultadores	2 x 3 mW 32 Ohm
USB Direct	Versão 1.1
Dimensões	
- Unidade principal (L x A x P)	160 x 244 x 220 mm
- Caixa dos altifalantes (L x A x P)	160 x 244 x 210 mm
Peso	
- Com embalagem	7,6 kg
- Unidade principal	1,8 kg
- Caixa dos altifalantes	2,2 kg x 2

Informações da capacidade de reprodução de USB

Dispositivos USB compatíveis:

- Memória flash USB (USB1.1)
- Leitores flash USB (USB1.1)
- Cartões de memória (é necessário um leitor de cartões adicional)

Formatos suportados:

- USB ou formato de ficheiro de memória FAT12, FAT16, FAT32 (tamanho do sector: 512 bytes)
- Taxa de bits de MP3 (velocidade dos dados): 32-320 kbps e taxa de bits variável
- WMA v9 ou anterior
- O directório aceita um máximo de 8 níveis
- Número de álbuns/pastas: máximo 99
- Número de faixas/ficheiros: máximo 999
- Identificação ID3 v2.0 ou posterior
- Nome do ficheiro em Unicode UTF8 (comprimento máximo: 16 bytes)

Formatos não suportados:

- Álbuns vazios: um álbum que não contém ficheiros MP3/WMA
- Os formatos de ficheiro não suportados serão ignorados. Por exemplo, os documentos Word (.doc) ou ficheiros MP3 com a extensão .dlf são ignorados e não são reproduzidos.
- Ficheiros de áudio AAC, WAV, PCM
- Ficheiros WMA com protecção DRM (.wav, .m4a, .m4p, .mp4, .aac)
- Ficheiros WMA em formato Lossless

Formato de discos MP3 suportados

- ISO9660, Joliet
- Número máximo de faixas/ficheiros: 999 (dependendo do tamanho do nome do ficheiro)
- Número máximo de álbuns: 99
- Frequências de amostragem suportadas: 32 kHz, 44,1 kHz, 48 kHz
- Taxas de bits suportadas: 32-320 kbps, taxas de bits variáveis

Tipos de programas RDS

NENHUM TIPO	Nenhum tipo de programa RDS
NOTÍCIAS	Serviços noticiosos
ACTUALIDADES	Política e temas actuais
INFO	Programas de informação especiais
DESPORTO	Desporto
EDUCAR	Educação e formação avançada
DRAMA	Radionovelas e literatura
CULTURA	Cultura, religião e sociedade
CIÊNCIA	Ciência
VARIEDADES	Programas de entretenimento
M. POP	Música Pop
M. ROCK	Música Rock
M. CALMA	Música leve
M. CLÁS.	Música clássica leve
CLÁSSICOS	Música clássica
OUTRA M.	Programas musicais especiais
METEOROLOGIA	Meteorologia
FINANÇAS	Finanças
INFANTIL	Programas infantis
SOCIAL	Assuntos sociais

RELIGIÃO	Religião
ANTENA ABERTA	Participação dos ouvintes
VIAGENS	Viagem
LAZER	Lazer
JAZZ	Música Jazz
COUNTRY	Música Country
M. NACION.	Música nacional
OLDIES	Música dos anos 50, 60, 70 e 80
M. POPULAR	Música popular
DOCUM.	Documentários
TES	Teste do alarme
ALARME	Alarme

Limpar a lente do disco

- Depois do uso prolongado, sujidade ou pó podem acumular-se na lente do disco. Para garantir uma boa qualidade de reprodução, limpe a lente do disco com o produto de limpeza para lentes de CD da Philips ou com qualquer outro produto de limpeza disponível no mercado. Siga as instruções fornecidas com o produto de limpeza.

Manutenção

Limpar a cabine

- Utilize um pano macio levemente humedecido com uma solução com um detergente suave. Não utilize uma solução que contenha álcool, amoníacos ou abrasivos.

Limpar discos

- Quando um disco estiver sujo, retire a sujidade com um pano de limpeza. Limpe o disco a partir do centro para fora.



- Não utilize solventes como benzina, diluentes, produtos de limpeza ou vaporizadores anti-estáticos concebidos para discos analógicos.

11 Resolução de problemas



Aviso

- Nunca retire o revestimento do aparelho.

A garantia torna-se inválida, se tentar reparar o produto sozinho.

Se tiver dificuldades ao utilizar este produto, verifique os seguintes pontos antes de solicitar assistência.

Se o problema persistir, visite a página Web da Philips (www.philips.com/support). Ao contactar a Philips, certifique-se de que tem o produto por perto e de que os números do modelo e de série estão disponíveis.

Problema	Solução
Sem corrente.	Assegure-se de que o cabo de alimentação CA está ligado correctamente. Certifique-se de que há electricidade na tomada de CA. Com uma funcionalidade de poupança de energia, o sistema desliga-se automaticamente após 15 minutos de inactividade.
Sem som ou som de má qualidade.	Ajuste o volume. Desligue os auscultadores. Assegure-se de que os altifalantes estão ligados correctamente. Assegure-se de que os fios do altifalante sem isolamento estão presos.
Nenhuma resposta do sistema.	Ligue novamente a ficha de alimentação de CA e, em seguida, ligue novamente o sistema. Com uma funcionalidade de poupança de energia, o sistema desliga-se automaticamente após 15 minutos de inactividade.
O telecomando não funciona.	Antes de premir qualquer botão de função, seleccione a fonte correcta com o telecomando em vez de utilizar a unidade principal. Reduza a distância entre o telecomando e a unidade principal. Introduza cada pilha com a respectiva polaridade (símbolos +/–) alinhada conforme indicado. Substitua as pilhas. Aponte o telecomando directamente para o sensor no painel frontal da unidade principal.
Não é detectado nenhum disco.	Introduza um disco. Assegure-se de que coloca o disco com o lado impresso voltado para cima. Aguarde até que a condensação de humidade na lente desapareça. Substitua ou limpe o disco. Assegure-se de que o disco gravável está finalizado e de que o formato é suportado.

Problema	Solução
O dispositivo de armazenamento USB não é suportado.	Certifique-se de que o dispositivo de armazenamento USB é compatível com o sistema. Tente outro dispositivo.
Não é possível reproduzir alguns ficheiros no dispositivo de armazenamento USB.	Assegure-se de que o formato do ficheiro é suportado. Assegure-se de que a quantidade de ficheiros não excede o limite máximo.
A recepção de rádio é fraca.	Aumente a distância entre o sistema e outros aparelhos eléctricos. Estenda completamente a antena. Ligue uma antena FM/DAB exterior.
O temporizador não funciona.	Defina o relógio correctamente. Ligue o temporizador.
Definição do relógio/temporizador foi apagada.	A alimentação foi interrompida ou o cabo de alimentação CA foi desligado. Volte a definir o relógio/temporizador.

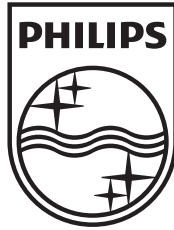

Specifications are subject to change without notice
© 2012 Koninklijke Philips Electronics N.V.
All rights reserved.

DCM3100_12_UM_V2.1

