

PHILIPS

In Ear

5000 Series

TAPN505



Brugervejledning

Registrer dit produkt, og få support på
www.philips.com/support

Indhold

1	Vigtige sikkerhedsinstruktioner	2
	Sikkerhed for hørelsen	2
	Generelle oplysninger	2

2	Dine Bluetooth in-ear hovedtelefoner	3
	Hvad er der i æsken	3
	Andre enheder	3
	Oversigt over dit trådløse Bluetooth-headset	4

3	Kom i gang	5
	Opladning af dine hovedtelefoner	5
	Parring af hovedtelefonerne med din mobiltelefon	5

4	Brug af hovedtelefonerne	6
	Tilslutning af headsettet til din Bluetooth-enhed	6
	Opret forbindelse til ANC (aktiv støjdemning)	6
	Tilslutning til flyselskabs lydsystemer	7
	Styring af opkald og musik	7

5	Tekniske data	8
----------	----------------------	----------

6	Bemærkninger	9
	Overensstemmelseserklæring	9
	Bortskaffelse af dit gamle produkt og batteri	9
	Overensstemmelse med EMF	9
	Miljøoplysninger	9
	Bemærkninger om overholdelse	10

7	Varemærker	11
	Bluetooth	11
	Siri	11
	Google	11

8	Ofte stillede spørgsmål	12
----------	--------------------------------	-----------

I Vigtige sikkerhedsinstruktioner

Sikkerhed for hørelsen



⚡ Fare

- For at undgå høreskader bør du begrænse den tidsperiode, hvor du bruger hovedtelefonerne ved høj lydstyrke, samt indstille lydstyrken til et sikkert niveau. Jo højere lydstyrke, desto kortere er den sikre lyttetid.

Sørg for at overholde de følgende retningslinjer, når du bruger headsettet.

- Lyt med fornuftig lydstyrke i fornuftige tidsperioder.
- Pas på med at justere lydstyrken stigende op ad, mens din hørelse tilpasser sig.
- Skru ikke så højt op for lyden, at du ikke kan høre, hvad der foregår omkring dig.
- Du bør være varsom eller midlertidigt stoppe brugen i potentielt farlige situationer.
- Kraftigt lydtryk fra øreproptelefoner og hovedtelefoner kan forårsage tab af hørelse.
- Det anbefales ikke at bruge hovedtelefonerne med begge ører tildækket, mens du kører, og dette kan i nogle områder være ulovligt, mens du kører.
- For din egen sikkerheds skyld bør du undgå distraktioner fra musik eller telefonopkald, når du befinder dig i trafikken eller andre potentielt farlige situationer.

Generelle oplysninger

For at undgå skade og funktionsfejl:



Forsigtig

- Udsæt ikke hovedtelefonerne for overdreven varme.
- Pas på ikke at tabe hovedtelefonerne.
- Hovedtelefonerne må ikke udsættes for dryp eller stænk.
- Hovedtelefonerne må ikke komme under vand.
- Anvend ingen former for rengøringsmidler, som indeholder alkohol, ammoniak, benzen eller opløsningsmidler.
- Hvis det er nødvendigt med rengøring, bør du anvende en blød klud med et minimum af vand eller fortyndet mild sæbe til at rengøre produktet.
- Det integrerede batteri må ikke udsættes for overdreven varme, såsom solskin, ild eller lignende.
- Der er fare for eksplosion, hvis batteriet udskiftes forkert. Udskiftning må kun ske med batteri af samme fabrikat og type.

Om drifts- og opbevaringstemperaturer samt fugtighed.

- Opbevar på et sted, hvor temperaturen ligger på mellem -20 °C og 50 °C (op til 90 % relativ fugtighed).
- Brug på et sted, hvor temperaturen ligger på mellem -10 °C og 50 °C (op til 90 % relativ fugtighed).
- Batteriets levetid kan være kortere eller længere under høje eller lave temperaturforhold.

2 Dine Bluetooth in-ear hovedtelefoner

Tillykke med dit køb, og velkommen til Philips! For at kunne bruge den hjælp, som Philips tilbyder, bør du registrere dit produkt på www.philips.com/support.

Med disse in-ear hovedtelefoner fra Philips kan du:

- nyde praktiske trådløse håndfri opkald;
- nyde og styre musik trådløst;
- skifte mellem opkald og musik.

Hvad er der i æsken

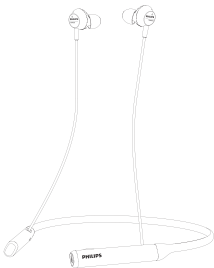

Philips Bluetooth in-ear hovedtelefoner Philips TAPN505



Udskiftelige ørehætter af gummi x 3 par

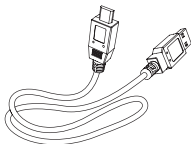

USB-kabel til opladning (kun til opladning)

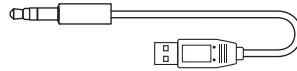

Lydkabel med micro USB-stik



Lynguide

Andre enheder

En mobiltelefon eller enhed (f.eks. en notebook, PDA, Bluetooth-adaptore, MP3-afspillere, osv.), som understøtter Bluetooth og er kompatibel med headsettet (se "Tekniske oplysninger" på side 8).

Oversigt over dit trådløse Bluetooth-headset

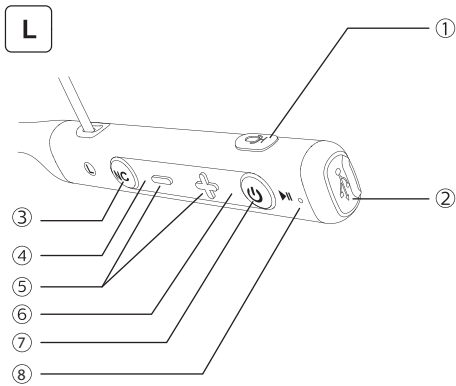

- ① Knap til stemmeassistent
- ② Micro USB-opladestik
- ③ Knap for ANC Til/Fra/omgivelseslyd
- ④ Lysdiode-indikator for ANC Til/Fra/omgivelseslyd
- ⑤ Knap til styring af lydstyrke/spor
- ⑥ Lysdiode-indikator
- ⑦  (Tænd/sluk/parring)
- ⑧ Mikrofon

3 Kom i gang

Opladning af dine hovedtelefoner

Bemærk

- Inden du bruger headsettet for første gang, skal du placere headsettet i opladeboksen og oplade batteriet i 2 timer for optimal batterikapacitet og levetid.
- Brug kun det originale USB-opladekabel for at undgå skader.
- Afslut dit opkald, inden du oplader headsettet, da headsettet vil slukke, når du tilslutter det.

Opladeboks

Tilslut det medfølgende USB-opladekabel til:

- Mikro USB-opladestikket på hovedtelefonerne og;
 - Opladeren/USB-porten på en computer.
- ↳ Lysdioden lyser rødt under opladning og slukkes, når hovedtelefonerne er fuldt opladet.

Tip

- Normalt tager en fuld opladning 2 timer.

Parring af hovedtelefonerne med din mobiltelefon

Inden du bruger hovedtelefonerne sammen med din mobiltelefon for første gang, skal du parre dem med en mobiltelefon. En korrekt tilslutning opretter en unik krypteret forbindelse mellem hovedtelefonerne og mobiltelefonen. Hovedtelefonerne gemmer de sidste 8 enheder i hukommelsen. Hvis du forsøger at parre mere end 8 enheder, vil den først parrede enhed blive udskiftet med den nye.

- 1 Sørg for, at hovedtelefonerne er helt opladede og slukkede.
- 2 Tryk og hold på  i 5 sekunder, indtil den blå og røde lysdiode blinker skiftevis.
↳ Hovedtelefonerne forbliver i parringstilstand i 2 minutter.
- 3 Sørg for, at mobiltelefonen er tændt, og dens Bluetooth-funktion er aktiveret.
- 4 Par hovedtelefonerne med mobiltelefonen. For flere oplysninger bør du læse vejledningen til din mobiltelefon.

De følgende eksempler viser dig, hvordan du kan parre hovedtelefonerne med din mobiltelefon.

- 1 Aktivér Bluetooth-funktionen på din mobiltelefon, og vælg **Philips PN505**.
- 2 Indtast headsettets adgangskode "0000" (4 nuller), hvis dette kræves. Det er ikke nødvendigt med en adgangskode til mobiltelefoner med Bluetooth 3.0 eller højere.



Philips PN505

4 Brug af hovedtelefonerne

Tilslutning af headsettet til din Bluetooth-enhed

- 1 Tænd for din mobiltelefon/Bluetooth-enhed.
- 2 Tryk på tænd/sluk-knappen og hold den nede for at tænde hovedtelefonerne.
 - ↳ Den blå lysdiode vil lyse i 3 sekunder.
 - ↳ Hovedtelefonerne tilsluttes automatisk til den mobiltelefon eller Bluetooth-enhed, som sidst var tilsluttet. Hvis den sidste ikke er tilgængelig, går hovedtelefonerne i parringstilstand.



Tip

- Hvis du tænder for mobiltelefonen/Bluetooth-enheden eller aktiverer Bluetooth-funktionen, når du har tændt for hovedtelefonerne, skal du tilslutte hovedtelefonerne og mobiltelefonen/Bluetooth-enheden manuelt igen.



Bemærk

- Hvis hovedtelefonerne ikke tilslutter til nogen Bluetooth-enhed inden for 8 minutter, vil de automatisk slukke for at spare på batteriet, når ANC er slukket eller i standbytilstand.

Opret forbindelse til ANC (aktiv støjdæmpning)

Aktivér ANC

- Tryk en gang på ANC-knappen for at aktivere støjdæmpning.
- Tryk en gang på ANC-knappen for at deaktivere støjdæmpning.



Tip

- Når ANC-funktionen ikke er påkrævet, skal du slukke for ANC-knappen for at fortsætte dit opkald eller lytte til musik.

Aktivering af omgivelseslydtilstand

- Tryk én gang på ANC-knappen for at aktivere omgivelseslyd.
- Tryk én gang på ANC-knappen for at deaktivere omgivelseslyd.
 - ↳ ANC-funktionen skifter mellem tændt/slukket/omgivelseslyd automatisk.



Bemærk

- Omgivelseslyden kan kun aktiveres, når ANC også er aktiveret.

Indikatorstatus for ANC

Hovedtelefonernes status	Indikator
ANC er tændt	Den hvide lysdiode lyser.
ANC er slukket	Den hvide lysdiode slukker.
Omgivelseslyd	Den hvide lysdiode blinker langsomt

Kabelforbindelse

Du kan også bruge hovedtelefonerne med det medfølgende lyd kabel. Sørg for, at hovedtelefonerne er tændt, før du bruger lyd kablet. Tilslut det medfølgende lyd kabel til hovedtelefonerne og den eksterne lydenhed.



Tip

- Funktionstasterne deaktiveres, når line-in-tilstand er i brug.

Tilslutning til flyselskabs lydsystemer

- 1 Tilslut lydkalet til flyadapteren.

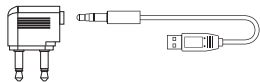

- 2 Indsæt adapteren i de dobbelte udgangsstik i flysædet.

- 3 Tilslut lydkalet til hovedtelefonerne.

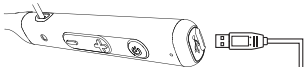

Bemærk

- Du skal tænde for hovedtelefoner, når der oprettes forbindelse til flyselskabets lydsystemer.

Styring af opkald og musik

Tænd/sluk

Opgave	Knap	Betjening
Tænd for hovedtelefonerne.	Tænd/sluk, musik-/opkaldsstyring	Tryk på og hold i 3 sekunder.
Sluk for hovedtelefonerne.	Tænd/sluk, musik-/opkaldsstyring	Tryk på og hold i 5 sekunder. ↳ Den blå lysdiode blinker og slukkes.

Musikstyring

Opgave	Knap	Betjening
Afspil eller sæt musik på pause.	Tænd/sluk, musik-/opkaldsstyring	Tryk én gang.
Juster lydstyrke.	+/-	Tryk én gang.
Næste nummer.	+	Langt tryk.
Forrige nummer.	-	Langt tryk.

Opkaldsstyring

Opgave	Knap	Betjening
Besvar/afslut et opkald.	Tænd/sluk, musik-/opkaldsstyring	Tryk én gang.
Skift opkalder under opkald.	Tænd/sluk, musik-/opkaldsstyring	Tryk to gange.

Anden indikatorstatus for hovedtelefonerne

Hovedtelefonernes status	Indikator
Hovedtelefonerne er tilsluttet til en Bluetooth-enhed, når hovedtelefonerne er på standby, eller mens du lytter til musik.	Den blå lysdiode tændes.
Hovedtelefonerne er klar til parring.	Lysdioden blinker skiftevis blå og rød.
Hovedtelefonerne er tændt, men ikke forbundet til en Bluetooth-enhed.	Den røde og blå lysdiode blinker hurtigt, hvis der ikke kan oprettes forbindelse. Headsettet slukker automatisk inden for 8 minutter.
Lavt batteriniveau.	Den røde lysdiode blinker, indtil der ikke er mere strøm.
Batteriet er helt opladet.	Den røde lysdiode er slukket.

Stemmeassistent

Opgave	Knap	Betjening
Udløser stemmeassistent	Stemmeassistent	Tryk og hold

5 Tekniske data

- Musiktid — ANC aktiveret med Bluetooth: 7 timer | ANC deaktiveret med Bluetooth: 9 timer
- Taletid — ANC aktiveret med Bluetooth: 7 timer | ANC deaktiveret med Bluetooth: 9 timer
- Standbytid — ANC aktiveret med Bluetooth: 160 timer | ANC deaktiveret med Bluetooth: 160 timer
- Opladetid: 2 timer
- Genopladeligt litiumpolymerbatteri (180 mAh)
- Bluetooth-version: 5.0
- Kompatible Bluetooth-profiler:
 - HSP (håndfri profil-HFP)
 - A2DP (avanceret lydfordelingsprofil)
 - AVRCP (profil for audio/video-fjernbetjening)
- Understøttet lydkodeks: SBC
- Frekvensområde: 2,505-2,480 GHz
- Sendeeffekt: < 10 dBm
- Driftsområde: Op til 10 meter
- Digital reduktion af ekko og støj
- Automatisk slukning
- Micro USB-port til opladning
- Understøtter SBC
- Advarsel om lavt batteri: tilgængelig



Bemærk

- Specifikationer kan ændres uden varsel.

6 Bemærkninger

Overensstemmelseserklæring

Hermed erklærer MMD Hong Kong Holding Limited, at dette udstyr er i overensstemmelse med de grundlæggende krav og øvrige relevante bestemmelser i direktiv 2014/53/EU. Overensstemmelseserklæringen findes på www.p4c.philips.com.

Bortskaffelse af dit gamle produkt og batteri



Produktet er designet og fremstillet med materialer og komponenter i høj kvalitet, som kan genbruges og genanvendes.



Dette symbol på et produkt betyder, at produktet er dækket af det europæiske direktiv 2012/19/EU.



Dette symbol betyder, at produktet indeholder et indbygget genopladeligt batteri under det europæiske direktiv 2013/56/EU, som ikke må bortskaffes sammen med normalt husholdningsaffald. Vi anbefaler på det kraftigste, at du tager dit produkt til et officielt opsamlingssted eller et Philips servicecenter, så en professionel kan fjerne det genopladelige batteri.

Undersøg dit lokale sorteringssystem for elektriske og elektroniske produkter og genopladelige batterier. Følg de lokale regler, og bortskaf aldrig produktet og genopladelige batterier sammen med normalt

husholdningsaffald. Korrekt bortskaffelse af gamle produkter og genopladelige batterier hjælper med at forebygge negative konsekvenser for miljøet og den menneskelige sundhed.

Fjern det integrerede batteri

Hvis der ikke er noget system til indsamling eller genbrug af elektroniske produkter i dit land, kan du beskytte miljøet ved at fjerne og genbruge batterier, inden du bortskaffer hovedtelefonerne.

- Sørg for, at headsettet er koblet fra opladeboksen, inden batteriet fjernes.

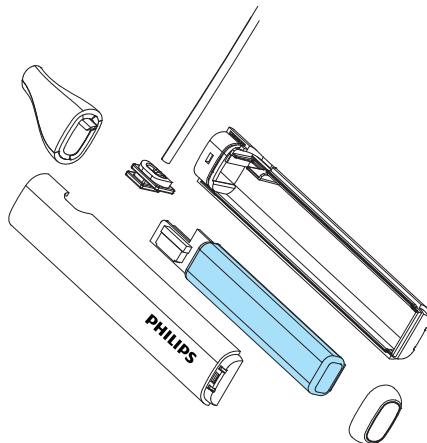

Overensstemmelse med EMF

Dette produkt overholder alle gældende standarder og forskrifter vedrørende eksponering for elektromagnetiske felter.

Miljøoplysninger

Al unødvendig emballage er udeladt. Vi har forsøgt at forenkle emballagen ved at dele den op i tre materialer: Pap (kasse), polystyrenskum (polstring) og polyethylen (poser, beskyttende skumfolie).

Dit system består af materialer, der kan genbruges, hvis det afmonteres af et specialfirma. Overhold de lokale regler angående bortskaffelse af emballage, opbrugte batterier og gammelt udstyr.

Bemærkninger om overholdelse

Enheden overholder del 15 i FCC-reglerne. Driften afhænger af følgende to betingelser:

1. **Enheden forårsager måske ikke skadelige forstyrrelser, og**
2. **Enheden skal acceptere enhver modtaget interferens, inklusiv interferens, der kan skabe uønsket drift.**

FCC regler

Dette udstyr er blevet testet og overholder grænseværdierne for en Klasse B-digital enhed i henhold til afsnit 15 i FCC-lovgivningen. Disse grænseværdier er designet til at give passende beskyttelse mod skadelig interferens i en beboelsesinstallation. Dette udstyr generer, bruger og kan udsende radiofrekvensenergi og, ved forkert installation og anvendelse i forhold til instruktionerne, kan det forårsage skadelig interferens for radiokommunikationsudstyr. Der er dog ingen garanti for, at indblanding ikke vil finde sted i en bestemt installation. Hvis dette udstyr skulle skabe skadelig interferens for radio- eller tv-modtagelse, som kan afgøres ved at slukke og tænde for udstyret, bør brugeren forsøge at afhjælpe interferensen ved hjælp af en eller flere af følgende metoder:

- Genorienter eller flyt den modtagende antenne.
- Øg afstanden mellem udstyr og modtager
- Forbind udstyret til en stikkontakt på et andet kredsløb end det, som modtageren er forbundet til.
- Kontakt forhandleren eller en erfaren radio-/TV-tekniker for hjælp.

FCC Erklæring om eksponering af stråling:

Dette udstyr overholder FCC's grænser for eksponering af stråling angivet for et ukontrolleret miljø.

Denne sender må ikke være medlokaliseret eller i drift i forbindelse med andre antenner eller sendere.

Advarsel: Brugeren bør bemærke, at ændringer eller modifikationer, der ikke direkte er godkendt af den overensstemmelsesansvarlige part, kan ugyldiggøre brugerens autoritet til at håndtere dette udstyr.

Canada:

Enheden indeholder licensfritagne sendere/modtagere, der er i overensstemmelse med Innovation, Science and Economic Development Canadas licensfritagne RSS(er). Driften afhænger af følgende to betingelser: (1) Denne enhed må ikke skabe skadelig interferens, og (2) denne enhed skal acceptere enhver modtaget interferens, inklusiv interferens, der kan skabe uønsket drift af enheden.

CAN ICES-3(B)/NMB-3(B)

IC Erklæring om eksponering af stråling:

Dette udstyr overholder Industry Canadas grænser for eksponering af stråling angivet for et ukontrolleret miljø.

Denne sender må ikke være medlokaliseret eller i drift i forbindelse med andre antenner eller sendere.

7 Varemærker

Bluetooth

Ordmærket Bluetooth® og logoer er registrerede varemærker tilhørende Bluetooth SIG, Inc., og enhver brug af sådanne mærker fra MMD Hong Kong Holding Limited sker under licens. Andre varemærker og varebetegnelser tilhører deres respektive ejere.

Siri

Siri er et varemærke tilhørende Apple Inc., der er registreret i USA og andre lande.

Google

Google og Google-logoet er registrerede varemærker tilhørende Google Inc.

8 Ofte stillede spørgsmål

Mit Bluetooth-headset tænder ikke.

Batteriniveauet er lavt. Oplad headsettet.

Jeg kan ikke parre mit Bluetooth-headset med min Bluetooth-enhed.

Bluetooth er slået fra. Slå Bluetooth-funktionen til på din Bluetooth-enhed, og tænd for Bluetooth-enheden, efter at du har tændt for headsettet.

Parring fungerer ikke.

- Placér begge ørestykker i opladeboksen.
- Sørg for, at du har deaktiveret Bluetooth-funktionen for alle tidligere tilsluttede Bluetooth-enheder.
- Slet "Philips SHB2505" fra Bluetooth-listen på din Bluetooth-enhed.
- Par headsettet (se "Parring af headsettet med din Bluetooth-enhed første gang" på side 6).

Nulstilling af parring.

Tag headsettet ud af opladeboksen. Tryk to gange på begge headsets multifunktionsknapper, indtil lysdiode-indikatoren lyser hvid, og vent i ca. 10 sekunder. Meddelelserne "Connected", "Left Channel", "Right Channel" høres, når parringen er udført.

Bluetooth-enheden kan ikke finde headsettet.

- Headsettet er måske forbundet til en tidligere tilsluttet enhed. Sluk for den tilsluttede enhed, eller flyt den udenfor rækkevidde.
- Tilslutningen er måske blevet nulstillet, eller headsettet er tidligere blevet parret med en anden enhed. Par headsettet med Bluetooth-enheden igen som beskrevet i brugervejledningen. (se afsnittet "Parring af headsettet med din Bluetooth-enhed første gang" på side 6).

Mit Bluetooth-headset er tilsluttet en mobiltelefon med Bluetooth-stereofunktion, men musikken spiller kun på mobiltelefonens højttaler.

Tjek vejledningen til din mobiltelefon. Vælg for at lytte til musik gennem headsettet.

Lydkvaliteten er dårlig og der høres støjende lyde.

- Bluetooth-enheden er udenfor rækkevidde. Gør afstanden mindre mellem dit headset og Bluetooth-enhed, eller fjern hindringer mellem dem.
- Oplad dit headset.

Lydkvaliteten er dårlig, og når der streames fra mobiltelefonen er den meget lav, eller lydstreaming virker slet ikke.

Sørg for, at mobiltelefonen ikke blot understøtter (mono) HSP/HFP, men også understøtter A2DP og er kompatibel med BT4.0x (eller højere) (se "Tekniske oplysninger" på side 8).



Philips og Philips-mærket er registrerede varemærker tilhørende Koninklijke Philips N.V. og bruges under licens. Dette produkt er blevet fremstillet af og solgt under ansvar af MMD Hong Kong Holding Limited eller et af dennes datterselskaber, og MMD Hong Kong Holding Limited er garant i forhold til dette produkt.

UM_TAPN505_00_EN_V1.0

