

MP3-CD Soundmachine

AZ1226

User Manual

Manuel d'utilisation

Manual del usuario

用戶手冊



PHILIPS

Environmental information

All unnecessary packaging material has been omitted. The packaging can be easily separated into three materials: cardboard, polystyrene and plastic.

Your set consists of materials which can be recycled if disassembled by a specialized company. Please observe the local regulations regarding the disposal of packaging, dead batteries and old equipment.

1

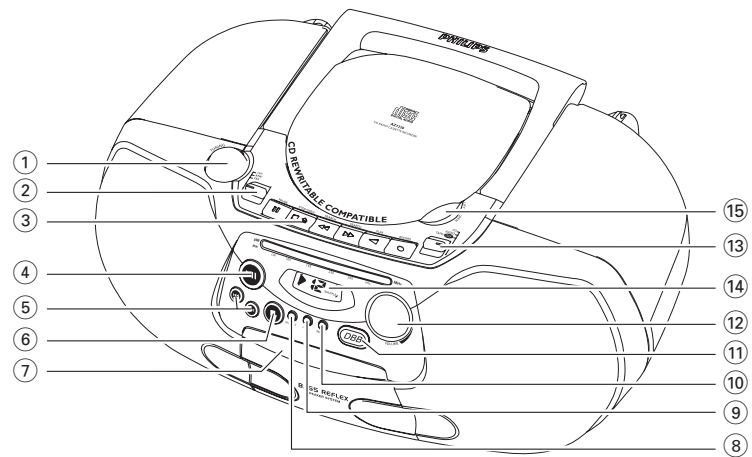

16

17

18

19

20

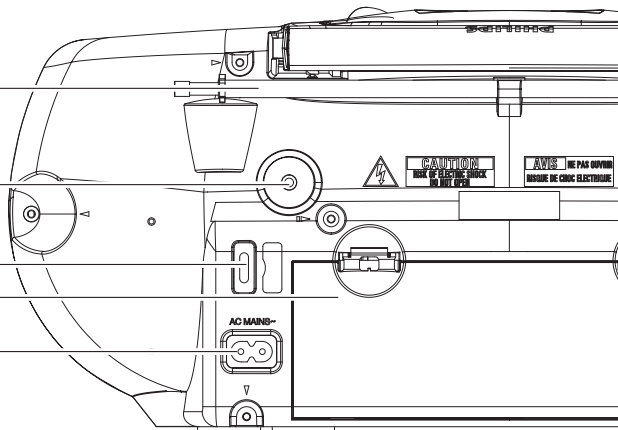

2



3



4



5



6



7

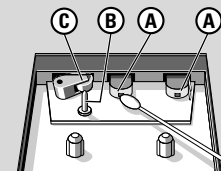
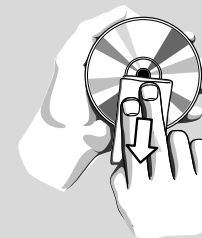
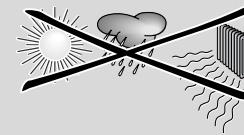

隨機配件

交流電源線

頂面板和正面面板 (見圖 1)

- ① **TUNING** – 調諧選台。
- ② **MW•FM** – 選擇波段，MW 或 FM。
- ③ **磁帶錄音機按鍵：**
PAUSE II – 暫停播放或暫停錄音。
STOP•OPEN ■▲
– 停止播放或停止錄音。
– 打開盒帶室。
SEARCH ◀◀ 或 ▶▶ – 快速進帶/快速倒帶。
PLAY ◀ – 開始播放。
RECORD ● – 開始錄音。
- ④ **▶II** – 開始或暫停光碟播放。
- ⑤ **SEARCH ◀◀ ▶▶** – 向後或向前跳選或搜索一個段落/一首曲目
- ⑥ **■** – 停止光碟播放。
– 抹除一個曲目播放清單。
- ⑦ **盒帶室**
- ⑧ **ALBUM+ (向上)**
– 祇用於 MP3-CD：選擇曲目集。
- ⑨ **PROG** – 編輯曲目及查看曲目播放清單。
- ⑩ **MODE** – 選擇不同的播放模式：
如 REPEAT (重複) 或 SHUFFLE (亂序) 播放。
- ⑪ **DBB (動態低音增強)**
– 開啟/關閉低音增強。
- ⑫ **VOLUME** – 調節音量。
- ⑬ **Display** – 顯示光碟功能。
- ⑭ **聲源選擇器：光碟/MP3光碟 (CD/MP3), 收音機 (RADIO), 磁帶/關閉 (TAPE/OFF)**
– 選擇光碟/MP3 光碟，收音機或磁帶聲源。
– 關機。
- ⑮ **LIFT TO OPEN** – 在這裡上提揭開光碟門蓋。

背面面板

- ⑯ **拉桿天線** – 增強接收 FM 波段的能力。
- ⑰ **🔊** - 3.5mm 立體聲耳筒插孔。
- ⑱ **電壓選擇器** – (僅一些版本裝設) 插電前必須將該選擇器調整到符合你當地的電源電壓 110 或 220V。
- ⑲ **電池盒蓋** – 打開盒蓋放入六個 1.5V R-14/UM2/ C 型電池。
- ⑳ **AC MAINS** - 交流電源線插口。

注意

若不按照本說明書指定的方法進行控制、調整操作，可能會產生有害的輻射或其它不安全的運行情況。

本機符合歐洲共同體對於無線電干擾的要求。

電源供給

方便時請盡可能使用交流電源供電，以保存電池的壽命。放入電池之前，請務必將電源線插頭從牆上的交流電源插座中拔出。

電池 (不隨本機供給)

- 1 打開電池盒蓋，按電池盒內標示的正確極性 "+" 和 "-" 放入六個 R-14, UM-2 或 C-型電池 (最好是鹼性電池) (見圖 1)。
- 2 確定電池放置緊固，極性正確無誤，然後蓋上電池盒。本機即可使用。

- 不正確使用電池會造成電解質漏泄進而腐蝕電池盒，甚至引起電池爆炸：
- 勿將不同類型的電池，例如鹼性電池與碳鋅電池混合使用。本機祇可使用相同類型的電池。
- 安放新電池時，不要將新電池與舊電池混合使用。
- 如果長時間不使用本機，應把電池取出。
電池含有化學物質，因此用完後應予以適當棄置處理。

使用交流電源

- 1 檢查位於機身底部銘牌所標示的電源電壓是否與你當地的電源電壓相符。如不相同，請諮詢你的代理商或維修服務中心。
- 2 如果機上裝有電壓選擇器，必須調節該選擇器使它與你當地的電源電壓相符。
- 3 將電源線插入機上的 **AC MAINS** 插座和牆上的交流電源插座。本機即已接通電源，可供使用。
- 4 要完全切斷本機的電源，必須將電源線插頭從牆上的交流電源插座中拔出。
- 在大雷電期間，請從牆上的交流電源插座中拔出電源線，以保護本機的安全。

銘牌位於機身底部。

✓ 有用的提示：

- 用完後應將聲源選擇器調整到 TAPE/OFF 位置，以免消耗電能。同時，必須確定磁帶機上的所有按鍵已跳回原位。

基本功能

開機/關機：

- 1 如要開機，按需要將聲源選擇器調整到 CD/MP3, RADIO 或 TAPE/OFF 位置。
- 2 如要關機，將聲源選擇器調整到 TAPE/OFF 位置，並確定磁帶機上的所有按鍵已跳回原位。

調整音量和音效

使用 VOLUME 和 DBB (動態低音增強) 控制鍵調整音量。

電台接收

- 1 將聲源選擇器調整到 RADIO 位置。
- 2 將 MW•FM 調整到 MW 或 FM 位置以選擇想要的波段。
- 3 轉動 TUNING 調諧選台。
- 4 如要關閉收音機，將聲源選擇器調整到 TAPE/OFF 位置，並確定磁帶機上的所有按鍵已跳回原位。

✓ 有用的提示：

增強收音機的接收能力：

- 接收 FM 波段時，應拉出拉桿天線並將它傾斜及轉動以獲得最佳的接收。若訊號太強，可縮短拉桿天線的長度。
- 接收 MW 波段時，由於本機設有內置天線，因此祇要轉動機身即可對準內置天線的方向。

關於 MP3

音樂壓縮技術 MP3 (MPEG1 Audio Layer 3) 能大大地減小一張音頻 CD 的數碼數據量而保持近似 CD 的音質。

- **獲得 MP3 文件：**你可從互聯網下載合法的 MP3 文件到你的電腦硬盤，或者在電腦中使用適當的編碼軟件將音頻 CD 文件轉換為 MP3 文件 (建議採用 128kbps 或更高的比特率來錄製 MP3 文件)。
- **製作 MP3 CD：**使用你電腦中的 CD 刻錄器將音樂文件從電腦硬盤刻錄到一張 CD-R 可刻錄光碟或 CDRW 可重刻錄光碟上。

✓ 有用的提示：

- 確定 MP3 文件的文件名以 **.mp3** 結尾。
- 音頻文件和曲目集總數：約 350 (典型的文件名帶有 20 個字符)
- 可播放的音頻文件數目取決於文件名的長度。使用較短的文件名將可使較多的文件獲得支持。

播放光碟

本機能播放音頻光碟 (Audio Discs)，包括 CD-R 可刻錄光碟，CD-RW 可重刻錄光碟和 MP3 CD 光碟。但不要試圖在本機播放 CD-ROM, CD-I, CDV, VCD, DVD 或電腦 CD 光碟。

重要說明！

- 某些錄音公司使用**版權保護技術**對 CD 光碟進行加密，這些光碟不能在本機上播放。
 - 如果光碟中同時含有音頻 CD 曲目和 MP3 文件，祇有音頻 CD 曲目將會被播放。
- 1 將**聲源選擇器**調節到 **CD/MP3** 位置。
→ 顯示幕：--- 出現。
 - 2 要打開光碟門蓋，在標有 **LIFT TO OPEN** 字樣邊緣處向上提。
 - 3 放入一張光碟，印刷商標面朝上，並輕輕關上光碟門蓋。
→ 顯示幕：曲目總數出現。
 - 4 按 **▶||** 鍵開始播放。
→ 顯示幕顯示 **▶** 和當前的曲目序號。

祇用於 MP3-CD 光碟：

- 當前曲目的序號 "XXXX" 和曲目集編號 "ALBUM XXXX" 將交替顯示。(見圖 [2] [3])
- 5 要暫停播放，按 **▶||** 鍵。
→ 顯示幕：**▶** 閃動。
 - 6 再按 **▶||** 鍵恢復播放。
 - 7 要停止播放，按 **■** 鍵。

有用的提示：

- 下列情況光碟播放也將停止，當：
- 你打開盒帶室；
 - 你選擇 **RADIO** 或 **TAPE** 聲源；
 - 當光碟已播放完畢。

選擇一首不同曲目

- 按一次或重複按 **◀◀** 或 **▶▶** 鍵，直到你想要的曲目出現在顯示幕上。
- 對於 **MP3-CD**：首先按 **ALBUM +** (向上) 一次或多次以找出你所需的曲目集。
- 在暫停/停止位置，按 **▶||** 鍵開始播放。

在一首曲目中尋找一個段落

- 1 播放時，按住 **◀◀** 或 **▶▶** 鍵不放。
→ 雷射唱機以高速、低音量播放光碟。
- 2 當找到你想要的段落時，放開 **◀◀** 或 **▶▶** 鍵。
→ 雷射唱機恢復正常播放。

✓ 有用的提示：

- 當搜索到最後一首曲目的末端時，光碟停止播放。

編輯曲目播放清單

你可選擇 CD 曲目並按照你想要的播放次序編輯儲存為曲目播放清單。記憶體最多可儲存 20 首 (對 MP3-CD 而言為 10 首) 曲目。若喜歡的話，一首曲目可儲存多次。

- 1 在停止狀態下，按 **PROG** 鍵開始編輯曲目播放清單。
→ 顯示幕顯示 **PG!**，指示編輯開始。
PROG 字樣閃動 (見圖 [4])。
- 2 按 **◀◀** 或 **▶▶** 鍵選擇你想要的曲目序號。

用於 **MP3-CD**：首先按 **ALBUM +** 一次或多次以找出你所需的曲目集。

- 3 按 **PROG** 鍵儲存想要的曲目。
→ 顯示幕顯示 **PG?** (該順序數字對 CD 而言最大為 **20**，對 MP3-CD 而言為 **10**)，指示下一個曲目編輯位置。
- 4 重複步驟 2-3，選擇和儲存你想要的全部曲目。
- 5 按 **▶||** 鍵播放該曲目播放清單。

要查看你的曲目播放清單

在停止狀態，按住 **PROG** 鍵兩秒。

→ 顯示幕依順序顯示你所儲存的全部曲目。

✓ 有用的提示：

- 如果你沒有編輯任何曲目，顯示幕顯示 **PG!**。
- 如果你嘗試儲存多於 20 首 (對 MP3-CD 而言為 10 首) 曲目，你將無法選擇任何曲目，顯示幕將顯示 **PG--**。

刪除曲目播放清單

你可用如下方法抹除曲目播放清單：

- 按 **■** 鍵 (播放期間按兩次或在停止時按一次)；
- 選擇 **RADIO** 或 **TAPE** 聲源；
- 打開光碟門蓋。
→ 顯示幕：**PROG** 標誌消失。

選擇不同的播放模式 (見圖 [5] [6])

你可以在播放前或播放中選擇和改變不同的播放模式，並可把 **REPEAT** (重複) 模式與 **PROG** 功能結合使用。

- REP** - 連續重複播放當前的曲目。
- REP ALL** - 連續重複播放整張光碟/ 曲目播放清單。
- SHUF** - 以亂序方式播放所有曲目。

- 1 要選擇播放模式，按 **MODE** 鍵一次或多次。
- 2 如果在停止狀態，按 **▶||** 鍵開始播放。
- 3 要選擇正常播放模式，重複按 **MODE** 鍵直至各種模式指示字樣不再顯示。
- 你亦可按 **■** 鍵取消所選擇的播放模式。

磁帶操作 / 錄音

播放磁帶

- 1 將**聲源選擇器**調整到 **TAPE/OFF** 位置。
- 2 按 **STOP•OPEN** **■▲** 鍵打開盒帶室，放一盒磁帶，並關上盒帶室。
- 3 按 **PLAY** **◀** 鍵開始播放。
- 4 要暫停播放，按 **PAUSE** **||** 鍵。
- 5 要恢復播放，再按 **||** 鍵。
- 6 要停止磁帶機操作，按 **■▲** 鍵。

快速進帶/倒帶

- 1 按 **SEARCH** **◀◀** 或 **▶▶** 鍵直至找到你想要的段落。
- 2 按 **■▲** 鍵停止倒帶或快速進帶。

有用的提示：

- 在播放期間，除非磁帶機的 **||** 鍵已被按下，當磁帶轉到末端時磁帶機的按鍵隨即自動跳回原位，本機關閉。
- 在快速進帶/倒帶期間，當磁帶轉到末端時，磁帶機的按鍵將不會自動跳回原位。如要關機，必須確定磁帶機的所有按鍵均已跳回原位。

關於錄音的一般說明

- 祇有在版權或第三方知識產權不被侵犯的範圍內，才可進行錄音。
- 要進行錄音，祇可使用防抹保護片未被剔除的 **NORMAL** (IEC I 型) 普通磁帶。本機不適宜使用 **CHROME** (IEC II 型) 鉻帶或 **METAL** (IEC IV 型) 金屬帶錄音。
- 錄音電平自動設定至最佳數值，調整 **VOLUME** 或 **DBB** 控制鍵都不會影響錄音。
- 為了防止意外抹音，可將磁帶的防抹保護片剔除。如果想再進行錄音，用膠帶蓋住防抹保護片的開口部分使它復原即可。

磁帶錄音機

維護保養及安全須知

CD/MP3-CD 同步播放及錄音

- 1 選擇 CD/MP3 聲源。
- 2 放入一張光碟，若喜歡的話，可編輯曲目播放清單。
- 3 按 **■▲** 鍵打開盒帶室，放入一盒空白磁帶並關上盒帶室。
- 4 按 **RECORD ●** 鍵開始錄音。
 - 光碟/曲目播放清單將從其始端開始自動播放。你不必另行啟動雷射唱機。
- 5 要暫停錄音，按 **||** 鍵，要恢復錄音，再按 **||** 鍵。
- 6 要停止錄音，按 **■▲** 鍵。

從收音機中錄音

- 1 將 **聲源選擇器** 調節到 **RADIO** 位置。
- 2 選擇你想要聆聽的電台 (見「**電台接收**」一節)。
- 3 跟隨「**CD/MP3-CD 同步播放及錄音**」一節中的步驟 3-6 操作即可。

安全須知 (見圖 [7])

- 將本機放置在堅穩的平面上，以免機身傾斜。
- 勿將本機、電池、CD 及磁帶暴露在潮濕、雨淋和多塵的環境，也不要讓它們靠近加熱設備或受陽光直射，以免過度受熱。
- 本機不應遭受到水滴或水濺。
- 通風孔四周必須留有最少 15 厘米的空隙，以確保良好的通風，防止熱量在機內積聚。
- 通風孔處不應覆蓋諸如報紙、桌布和窗簾等物品。
- 在本機上不應放置諸如花瓶一類的裝滿液體的物品。
- 在本機上不應放明火源，如點燃的蠟燭。

- 本機的機械部件使用自潤滑式軸承，不可任意使用潤滑油或油脂。
- 你可使用一塊乾布清潔光碟。不要使用任何含有酒精、氨、苯或研磨成份的清潔劑，因為這些清潔劑可能會損害機身。

磁帶機的維護保養 (見圖 [7])

為確保磁帶機的良好錄音及放音品質，應如圖所示每月一次清潔 (A)、(B) 和 (C) 各部分。你可以使用一支蘸有少量酒精或專用磁頭清潔劑的棉花棒清潔磁帶機。

- 1 按 **■▲** 鍵打開盒帶室。
- 2 按 **◀** 鍵，清潔膠壓輪 (C)。
- 3 按 **||** 鍵，清潔磁頭 (A) 和主動軸 (B)。
- 4 清潔完畢，按 **■▲** 鍵。
→ 使用磁頭清潔帶，像播放普通磁帶一樣播放一次也可以清潔各磁頭。

雷射唱機及 CD 使用須知 (見圖 [7])

- 如果雷射唱機不能正確讀取 CD，在送去修理之前請先使用一張 CD 清潔片清潔一下激光頭。
- 切勿觸摸雷射唱機的激光頭！
- 環境溫度的突然改變會使雷射唱機的激光頭蒙上水汽，這時將不能播放 CD。遇此情況時不要嘗試清潔激光頭，讓它靜置在溫暖的環境中直至水汽自然蒸發為止。
- 雷射唱機和磁帶機門蓋應經常保持關閉，以免激光頭和磁頭積塵。
- 要清潔 CD，可使用不起毛的軟布沿半徑方向由中心向外輕輕擦拭。清潔劑可能會損害碟片，不要使用。
- 切勿在 CD 上寫字或黏貼任何標籤。

故障排除

如果本機出現故障，在送去修理之前請先檢查下表所列各項。
如果下列這些方法仍未能解決問題，請諮詢你的經銷商或維修服務中心。

警告： 不要打開本機，以免遭受電擊的危險。無論任何情況你都不應自己動手修理本機，因為這將會令保修失效。

無聲音/無電源

- 音量未調整
- 適當調整音量
- 電源線未連接緊固
- 緊固連接交流電源線
- 電池電力耗盡/電池放置不正確
- 正確放入(新)電池
- 耳筒插在機上
- 拔出耳筒
- 光碟含有非音頻文件
- 放入一張適合的光碟或按 **SEARCH ◀◀** 或 **▶▶** 鍵一次或多次，跳到一首音樂曲目而不是數據文件

顯示幕不能正常工作/本機對任何控制鍵的操作均無反應

- 靜電釋放
- 關機並拔出電源插頭，數秒後重新插電及開機

指示字樣出現

- 沒有放入光碟
- 放入一張適用的光碟
- 光碟嚴重刮花或污跡
- 更換清潔光碟，見「維護保養」一節
- CD-R(W) 光碟空白或光碟尚未刻錄完成。
- 使用一張而已刻錄完成的 CD-R(W) 光碟
- 激光頭蒙上水汽
- 靜候至激光頭清晰完全為止

註：
確定該光碟未經版權保護技術加密，因為此類光碟可能不符合 CD 標準。

光碟跳音

- 光碟損壞或污跡
- 更換或清潔光碟
- Shuffle 或 program 功能執行中
- 關閉 shuffle/program 功能

註：
如果光碟中同時含有音頻 CD 曲目和 MP3 文件，祇有音頻 CD 曲目將會被播放。

播放 MP3 時跳音

- 該 MP3 文件製作時所用的壓縮率超過 320kbps
- 使用一個較低的壓縮率將 CD 曲目錄製為 MP3 格式
- 光碟損壞或污跡
- 更換或清潔光碟

磁帶機播放音質差

- 磁頭等部件積塵及污跡
- 清潔磁帶座各部件，見「維護保養」一節
- 使用了不適當類型的磁帶 (METAL 金屬帶或 CHROME 鉻帶)
- 祇可使用 NORMAL (IEC I 型) 普通磁帶錄音

不能進行錄音

- 磁帶上的防抹保護片可能已被剔除
- 用膠帶蓋住防抹保護片的開口處使它復原