

Register your product and get support at  
[www.philips.com/welcome](http://www.philips.com/welcome)



Thank you for choosing Philips.

## Need help fast?

Read your Quick Start Guide and/or User Manual first for quick tips that make using your Philips product more enjoyable.

If you have read your instructions and still need assistance, you may access our online help at

[www.philips.com/welcome](http://www.philips.com/welcome)  
or call

**1-888-PHILIPS (744-5477)**

**while with your product.**  
**(and Model / Serial number)**



Philips vous remercie de  
votre confiance.

## Besoin d'une aide rapide?

Le Guide rapide de début et Manuel de l'utilisateur regorgent d'astuces destinées à simplifier l'utilisation de votre produit Philips.

Toutefois, si vous ne parvenez pas à résoudre votre problème, vous pouvez accéder à notre aide en ligne à l'adresse

[www.philips.com/welcome](http://www.philips.com/welcome)  
ou formez le

**1-800-661-6162 (Francophone)**

**1-888-PHILIPS (744-5477) (English speaking)**

**Veillez à avoir votre produit à portée de main.**  
**(et model / serial nombre)**



Gracias por escoger Philips

## Necesita ayuda inmediata?

Lea primero la Guía rápida del comienzo o el Manual del usuario, en donde encontrará consejos que le ayudarán a disfrutar plenamente de su producto Philips.

Si después de leerlo aún necesita ayuda, consulte nuestro servicio de asistencia en línea en

[www.philips.com/welcome](http://www.philips.com/welcome)  
o llame al teléfono

**1-888-PHILIPS (744-5477)**

**y tenga a mano el producto.**  
**(y número de model / serial)**



# PHILIPS

**Retournez votre carte d'enregistrement de produit ou enregistrez-vous en ligne à [www.philips.com/welcome](http://www.philips.com/welcome) le plus tôt possible pour profiter pleinement de votre achat.**

L'enregistrement de votre modèle auprès de PHILIPS confirme votre éligibilité à tous les bénéfices mentionnés ci-dessous. Remplissez et retournez votre carte d'enregistrement de produit le plus tôt possible ou enregistrez-vous en ligne à [www.philips.com/welcome](http://www.philips.com/welcome) pour assurer :

#### **\*Preuve d'achat**

Retournez la carte d'enregistrement ci-incluse afin de garantir que la date d'achat de votre produit sera classée dans nos dossiers et éviter ainsi le besoin de remplir d'autres formulaires afin d'obtenir votre service de garantie.

#### **\*Avis sur la sécurité des produits**

En enregistrant votre produit, vous serez avisé - directement par le fabriquant - de toutes déficiences compromettant la sécurité ou de tout retrait du produit du marché.

#### **\*Bénéfices additionnels**

L'enregistrement de votre produit garantit que vous bénéficierez de tous les privilèges auxquels vous avez droit y compris des offres-rabais spéciales.

## **PHILIPS**

**Nous vous félicitons de votre achat et vous souhaitons la bienvenue dans la « famille »!**

#### **Cher propriétaire d'un produit PHILIPS :**

Merci de votre confiance en PHILIPS. Vous avez choisi un produit de fabrication et de garantie supérieures parmi les meilleurs disponibles sur le marché. Et nous ferons tout en notre pouvoir pour que vous soyez pleinement satisfait de votre achat pour des années à venir.

En tant que membre de la « famille » PHILIPS, vous avez droit à une protection inégalée par l'une des garanties les plus complètes de l'industrie ainsi qu'à des réseaux de service sans pareil.

De plus, votre achat garantit que vous recevrez toutes les informations et offres spéciales auxquelles vous avez droit, ainsi qu'un accès facile à toute une gamme d'accessoires disponibles via notre réseau de téléachat.

Mais ce qui est encore plus important, vous pouvez compter sur notre engagement total quand il s'agit de votre entière satisfaction. C'est notre façon de vous souhaiter la bienvenue et de vous remercier de votre investissement dans un produit PHILIPS.

**P.S. Pour bénéficier au maximum de votre produit PHILIPS, assurez-vous de remplir et de retourner votre carte d'enregistrement de produit le plus tôt possible ou enregistrez-vous en ligne à**

**[www.philips.com/welcome](http://www.philips.com/welcome)**

### **Sachez reconnaître ces symboles de sécurité**



 Ce symbole « d'éclair » s'applique aux matériaux non isolés présents dans votre appareil et pouvant causer un choc électrique. Pour assurer la sécurité des membres de votre famille, veuillez ne pas enlever le couvercle de votre produit.

 Les « points d'exclamation » ont pour but d'attirer votre attention sur des caractéristiques à propos desquelles vous devez lire soigneusement la documentation accompagnant l'appareil afin d'éviter tout problème d'exploitation ou d'entretien.

**AVERTISSEMENT :** Afin de réduire les risques d'incendie ou de choc électrique, ne pas exposer cet appareil à la pluie ou à l'humidité et les objets remplis de liquide, comme les vases, ne doivent pas être placés sur le dessus de l'appareil.

**CAUTION :** To prevent electric shock, match wide blade of plug to wide slot, fully insert.

**ATTENTION :** Pour éviter les chocs électriques, introduire la lame la plus large de la fiche dans la borne correspondante de la prise et pousser à fond.

#### **À l'usage du client**

Entrez ci-dessous le numéro de série qui se trouve à l'arrière du boîtier du dispositif. Conservez ces informations pour référence ultérieure.

No. de modèle : \_\_\_\_\_

No. de série : \_\_\_\_\_

## **PHILIPS**

Visitez notre site sur le Web à <http://www.philips.com/welcome>

# CONSIGNES DE SÉCURITÉ IMPORTANTES

1. **Lisez ces instructions.**
2. **Conservez ces instructions.**
3. **Respectez les avertissements.**
4. **Suivez toutes les instructions.**
5. **N'utilisez pas cet appareil à proximité d'une source d'eau.**
6. **Nettoyez avec un chiffon sec uniquement.**
7. **N'obstruez aucun orifice de ventilation.**  
**Installez l'appareil selon les instructions du fabricant.**
8. **N'installez pas l'appareil près d'une source de chaleur** comme par exemple des radiateurs, bouches de chaleur, cuisinières, ou autres appareils (même des amplificateurs) dégageant de la chaleur.

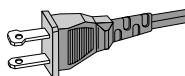

Prise polarisée C.A.

9. **Ne détruisez pas la sécurité** incorporée dans la prise de terre ou prise polarisée fournie. Une prise polarisée est dotée de deux lames dont une plus large que l'autre. Une prise de terre est dotée de deux fiches semblables et d'une troisième, plus large, qui assure la mise à la terre pour votre sécurité. Si la prise fournie ne convient pas à la prise murale dont vous disposez, consultez un électricien pour remplacer et adapter votre prise murale.
10. **Protégez le cordon d'alimentation** pour éviter de marcher dessus ou de le pincer particulièrement aux endroits des prises, mâles et femelles, et au point de raccordement sur l'appareil lui-même.
11. **Utilisez uniquement des accessoires ou options** recommandés par le fabricant.
12. **Utilisez uniquement un meuble sur roulettes**, un support, un pied, une étagère ou une table de type recommandé par le fabricant. Si vous utilisez un meuble sur roulettes, veillez à le déplacer avec précaution afin d'éviter tout accident corporel si l'équipement se renversait.



13. **Débranchez l'appareil** pendant les orages ou s'il doit rester inutilisé pendant une période de temps prolongée.
14. **Pour toute réparation**, faites appel à un personnel qualifié. Une réparation sera nécessaire si l'appareil a subi des dommages tels que détérioration du cordon d'alimentation ou de la prise, liquide renversé sur l'appareil, ou encore si un objet est tombé dessus, si l'appareil a été exposé à la pluie ou à l'humidité, s'il ne fonctionne pas correctement ou s'il a fait une chute.
15. **Si la prise SECTEUR ou un coupleur d'appareil est utilisé comme dispositif de désaccouplage, le dispositif de désaccouplage doit rester facilement accessible.**
16. **PRÉCAUTION d'emploi des piles** – Afin d'éviter toute fuite des piles qui risquerait de causer des blessures corporelles, des dommages matériels, ou d'endommager l'appareil :  
Installez **toutes** les piles correctement, **+** et **-** tels qu'indiqués sur l'appareil.  
Ne mélangez pas les piles (pas de piles **neuves** avec des **usagées** ou de piles au **carbone** avec des **alcalines**, etc.).  
Enlevez les piles lorsque l'appareil reste inutilisé pendant une longue période.
17. **L'appareil ne doit pas être exposé à des égouttements ou des éclaboussures.**
18. **Ne posez aucun élément pouvant être source de danger sur l'appareil** (ex. des objets contenant du liquide, des bougies allumées).
19. Ce produit peut contenir du plomb et du mercure. La mise au rebut de ces matériaux peut être contrôlé afin de respecter des considérations environnementales. **Pour obtenir de l'information sur la mise au rebut ou le recyclage, contacter vos autorités locales ou les Electronic Industries [www.eiae.org](http://www.eiae.org).**

EL 6475-S004: 03/12

**Symbole d'un appareil de classe II**   
Ce symbole indique que l'appareil est équipé d'un système à double isolation.

## Information Générale

Informations relatives à l'environnement .....	28
Accessoires livrés avec l'équipement .....	28
Informations relatives à la sécurité .....	28-29
Sécurité d'écoute .....	29

## Préparatifs

Connexions .....	30-31
Connexion au secteur	
Connexions d'antenne	
Connexions facultatives	
Connexion d'un périphérique de stockage de masse USB ou d'une carte mémoire SD/MMC	
Connecter un appareil non-USB	
Fixation murale de l'appareil .....	31
Utiliser la télécommande .....	31

## Commandes

Seulement sur la télécommande .....	32
Seulement sur la télécommande .....	33

## Fonctions de base

Pour mettre le système en marche .....	34
Mettre le système en mode de veille .....	34
Mettez le système sur le mode Veille ECO	
Power .....	34
Veille Automatique Économie d'énergie .....	34
Réglage de volume et de tonalité .....	34

## Réception radio

Réglage sur les émetteurs radio .....	35
Programmation des émetteurs radio .....	35
Programmation automatique	
Programmation manuelle	
Réglage des émetteurs pré-réglés .....	35

## USB ou carte

Utilisation d'un périphérique de stockage de masse USB/d'une carte mémoire SD/MMC .....	36-37
Utilisations des fonctions de lecture .....	37-38
Commandes de lecture de base	
Différents modes de lecture: SHUFFLE (Aléatoire) et REPEAT (Répétition)	
Programmation de fichiers audio	

## Station d'accueil pour iPod

Lecture d'un iPod Apple à l'aide de la DC910 ..	
.....	39
Lecteur iPod compatible	
Adaptateur pour station d'accueil	
Lecture d'un iPod Apple	
Chargement de la batterie de l'iPod à l'aide de la station d'accueil .....	39

## AUX

Ecoute d'une source externe .....	40
-----------------------------------	----

## Horloge/Temporisateur

Réglage d'horloge .....	41
Réglage du temporisateur .....	41
Réglage du minuteur de mise en veille .....	42

## Spécifications

.....	43
-------	----

## Entretien

.....	43
-------	----

## Depannage

.....	44
-------	----

# Information Générale

Félicitations pour votre achat et bienvenue sur le site Philips !

Pour profiter pleinement de l'assistance Philips, enregistrez votre produit sur le site à l'adresse suivante : [www.philips.com/welcome](http://www.philips.com/welcome)

**L'appareil répond aux normes FCC, Part 15 et 21 CFR 1040.10. Fonctionnement soumis aux deux conditions suivantes:**

- **Cet appareil ne doit pas provoquer d'interférences nuisibles, et**
- **Cet appareil doit accepter toute interférence reçue, y compris les interférences susceptibles de provoquer un fonctionnement peu satisfaisant.**

## Informations relatives à l'environnement

Tous les matériaux d'emballage superflus ont été supprimés. Nous avons fait notre possible afin que l'emballage soit facilement séparable en trois types de matériaux : carton (boîte), polystyrène expansible (matériel tampon) et polyéthylène (sachets, feuille de protection en mousse).

Votre appareil est composé de matériaux pouvant être recyclés et réutilisés s'il est démonté par une firme spécialisée. Veuillez observer les règlements locaux sur la manière de vous débarrasser des anciens matériaux d'emballage, des piles usagées et de votre ancien appareil.

## Accessoires livrés avec l'équipement

- Télécommande avec une pile CR2025
- 3 adaptateurs pour station d'accueil iPod
- 1 adaptateur CA/CC certifié (Alimentation secteur: 100- 240V ~ 50/60Hz 1.4 A, Sortie: 24V  $\equiv$  2.5A; Fabricant : Philips; Modèle GFP651DA-2425 / OH-1065A2402500U)
- 1 câble AUX
- Kit de fixation (2 chevilles et 2 vis)

## Informations relatives à la sécurité

- Avant d'utiliser le système, vérifiez si la tension d'alimentation figurant que la plaquette signalétique (ou la tension indiquée à côté du sélecteur de tension) correspond à celle du secteur. Dans la négative, consultez votre revendeur.
- Placez l'appareil sur une surface plane, ferme et stable.
- Si la prise SECTEUR ou un coupleur d'appareil est utilisé comme dispositif de désaccouplage, le dispositif de désaccouplage doit rester facilement accessible.
- L'appareil doit être installé à un emplacement suffisamment ventilé pour écarter tout risque d'échauffement interne. Laissez un espace d'au moins 10 cm à l'arrière et au-dessus du boîtier, et de 5 cm de chaque côté.
- L'aération de l'appareil ne doit pas être empêchée en couvrant la bouche d'aération avec des objets tels que journaux, nappe, rideaux, etc.
- L'appareil, les piles ou les disques ne doivent jamais être exposés à une humidité excessive, à la pluie, à du sable ou à des sources de chaleur, dont notamment des appareils de chauffage ou un ensoleillement direct.
- Ne pas placer sur l'appareil des objets enflammés telles que des bougies allumées.
- Ne pas placer sur l'appareil des objets remplis d'eau tels que des vases.
- Les appareils ne doivent pas être exposés à l'humidité ou aux éclaboussures.
- Installez vos système près d'une prise d'alimentation AC et où l'accès à la prise électrique est aisé.
- Toute pression acoustique excessive au niveau des écouteurs et des casques est susceptible de provoquer une perte d'audition.
- La batterie ne doit pas être exposée à une chaleur excessive (lumière du soleil, feu ou source assimilée).
- S'il est amené directement d'un environnement froid à un local chaud, ou s'il est placé dans une pièce très humide, une condensation peut se produire sur la lentille du lecteur à l'intérieur du système. Le cas échéant, le lecteur de CD ne fonctionnera pas normalement. Laissez-le en marche pendant une heure environ, sans disque, avant que la lecture puisse s'effectuer normalement.

- Les éléments mécaniques de l'appareil sont équipés de roulements autolubrifiés qui ne doivent être ni huilés ni graissés.
- N'exposez pas les piles ou les batteries intégrées à une source produisant une chaleur excessive, par exemple le soleil, un feu ou similaire.
- **Lorsque l'appareil est en mode de veille, il continue à consommer de l'électricité. Pour le déconnecter totalement de l'alimentation secteur, débrancher la fiche secteur de la prise murale.**

---

## Sécurité d'écoute

### Écoutez à volume moyen.

- L'utilisation des écouteurs à un volume élevé peut entraîner des pertes auditives. Ces écouteurs peuvent produire des niveaux sonores nuisibles à l'ouïe d'une personne normale, même si l'exposition est inférieure à une minute. Ces niveaux sonores élevés sont destinés aux personnes ayant déjà subi une diminution de leurs capacités auditives.
- Le son peut être trompeur: Au fil du temps, votre niveau de confort auditif s'adapte à des volumes plus élevés. Après une écoute prolongée, un niveau sonore élevé et nuisible à vos capacités auditives pourra vous sembler normal. Pour éviter cela, réglez le volume à un niveau non nuisible assez longtemps pour que votre ouïe s'y habitue et ne le changez plus.

### Pour définir un volume non nuisible :

- Réglez le volume sur un niveau peu élevé.
- Augmentez progressivement le volume jusqu'à ce que votre écoute soit confortable et claire, sans distorsion.

### Limitez les périodes d'écoute :

- Une exposition prolongée au son, même à des niveaux normaux et non nuisibles, peut entraîner des pertes auditives.
- Veillez à utiliser votre équipement de façon raisonnable et à interrompre l'écoute de temps en temps.

### Veillez à respecter les recommandations suivantes lors de l'utilisation de vos écouteurs.

- Écoutez à des volumes raisonnables pendant des durées raisonnables.
- Veillez à ne pas régler le volume lorsque votre ouïe est en phase d'adaptation.
- Ne réglez pas le volume de sorte que vous n'entendiez plus les sons de votre environnement.
- Faites preuve de prudence dans l'utilisation des écouteurs ou arrêtez l'utilisation dans des situations potentiellement dangereuses.
- N'utilisez pas les écouteurs lorsque vous conduisez, ou que vous êtes en vélo, sur un skate, etc. : cette utilisation des écouteurs peut s'avérer dangereuse sur la route et est illégale dans de nombreuses régions.

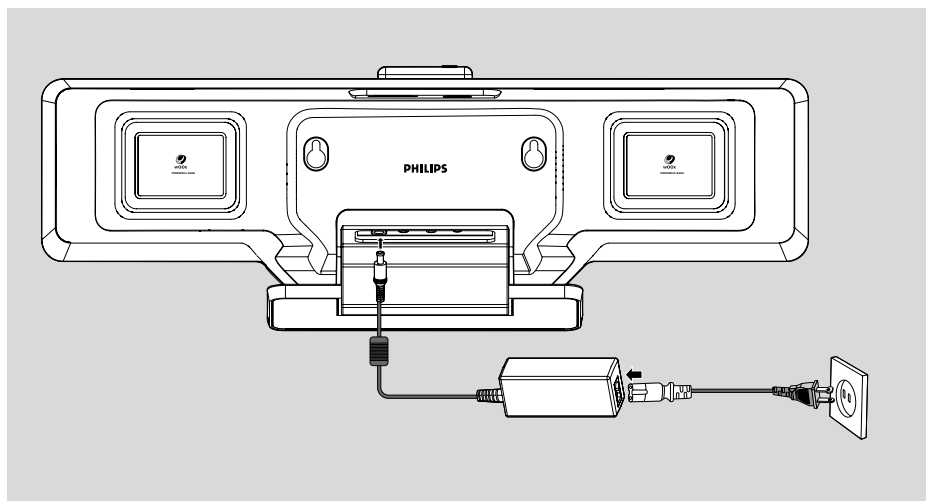

## Connexions

*Le type de plateau se situe à l'arrière du système.*

### A Connexion au secteur

- Avant de brancher l'adaptateur CA à la prise secteur, assurez-vous que toutes les autres connexions ont été effectuées.
- La prise CC se situe sous l'appareil.

#### **AVERTISSEMENT!**

**– Utilisez uniquement l'adaptateur secteur fourni ! Tout autre dispositif de raccordement électrique est susceptible d'endommager le système principal !**  
**– Pour une performance optimale, utilisez uniquement le câble de puissance original.**  
**– Ne faites ni ne changez jamais les connexions avec la puissance mise en circuit.**

**Pour éviter une surchauffe du système, un circuit de sécurité a été intégré. A cet effet, votre système peut commuter automatiquement en mode de veille en cas de conditions extrêmes. Si cela arrive, laissez refroidir le système avant de le réutiliser** (non disponible pour toutes les versions).

### B Connexions d'antenne

#### **Antenne FM**

Il n'est pas nécessaire de connecter une antenne filaire FM puisqu'elle est déjà fixée sur le système.

- Réglez la position des antennes pour obtenir la meilleure réception possible.

### C Connexions facultatives

Les appareils et cordons ci-dessous ne sont pas fournis. Pour plus de détails, reportez-vous au mode d'emploi des appareils connectés.

#### **Connexion d'un périphérique de stockage de masse USB ou d'une carte mémoire SD/MMC**

Si vous raccordez un périphérique de stockage de masse USB ou une carte mémoire SD/MMC à votre chaîne hi-fi, vous pourrez savourer pleinement les titres stockés sur votre support grâce à la puissance des enceintes.

- Insérez la fiche du périphérique USB dans la prise  de l'appareil.

OU

**Pour les appareils avec un câble USB :**

- 1 Insérez une extrémité du câble USB dans la prise  de l'appareil.
- 2 Insérez l'autre prise du câble USB à la borne de sortie USB de l'appareil USB.

OU

**Pour la carte mémoire :**

- Poussez la carte mémoire à fond (contact métallique orienté vers la gauche) dans la fente **SD / MMC** située sur la partie supérieure de l'appareil.

**Connecter un appareil non-USB**

Cette fonction vous permet de bénéficier de la puissance des enceintes de votre chaîne hi-fi pour écouter de la musique provenant d'appareils externes.

- Le câble AUX-IN (fourni) permet de relier la prise AUX IN-1 ou AUX-2 (3,5 mm, sous l'appareil) à la prise AUDIO OUT ou casque d'un appareil externe (tel qu'un téléviseur, un lecteur de CD ou DVD, ou un graveur de CD).

**Remarque:**

– Pour de plus amples détails, consultez le mode d'emploi de l'appareil connecté.

**Fixation murale de l'appareil**

Consultez la fiche d'instructions relative à la fixation murale de l'appareil.

**Remarque:**

– Le système de fixation n'est pas conçu pour les murs en béton.

**Utiliser la télécommande**

**ATTENTION !**

- Avant d'utiliser la télécommande, ôtez la languette de protection en plastique, tel qu'illustré ci-dessous.
- Si la télécommande ne fonctionne pas correctement ou si la portée de fonctionnement est réduite, remplacez la pile usagée par une pile neuve de type CR2025.

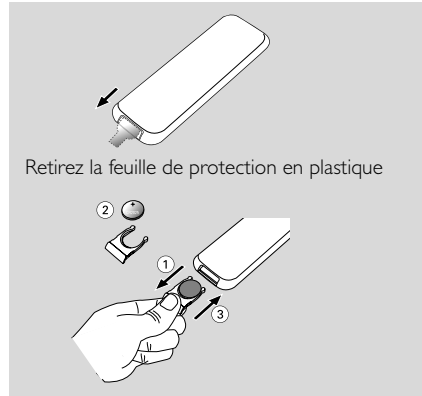

Retirez la feuille de protection en plastique

- 1 Ouvrez le compartiment de la pile en exerçant une pression dessus.
- 2 Placez une nouvelle pile en veillant à respecter la polarité.
- 3 Fermez le compartiment de la pile en exerçant une nouvelle pression dessus.

**Utiliser la télécommande pour contrôler le système**

- 1 Diriger la télécommande directement vers la sonde distante (iR) du panneau avant.
- 2 Sélectionnez la source que vous souhaitez commander en appuyant sur une des touches de sélection source de la télécommande.
- 3 Sélectionnez ensuite la fonction souhaitée (par exemple ► ||, ◀◀ ou ▶▶).

**ATTENTION!**

- Enlevez les piles si elles sont usées ou si la télécommande doit rester inutilisée pendant une période de temps prolongée.
- Les piles renferment des substances chimiques et doivent donc être éliminées dans les règles.
- Matériau en perchlorate : une manipulation particulière peut être requise. Voir [www.dtsc.ca.gov/hazardouswaste/perchlorate](http://www.dtsc.ca.gov/hazardouswaste/perchlorate).



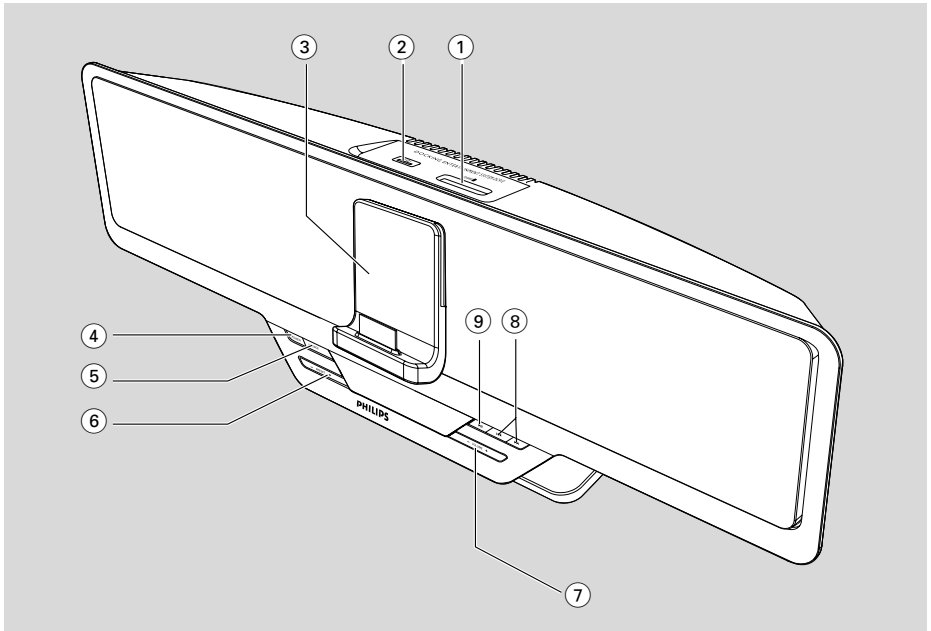

## Seulement sur la télécommande

### ① SD / MMC

- correspond à la fente d'insertion des cartes mémoire SD/MMC.

### ② Port USB

- prise permettant de connecter le lecteur à un périphérique USB.

### ③ Station d'accueil iPod

- permet de connecter votre iPod pour le lire ou le charger par l'intermédiaire de l'appareil.

### ④ POWER

- met le système en mode de marche ou en mode économique de veille/mode de veille normal avec affichage de l'heure.

### ⑤ SOURCE

- sélection de mode pour TUNER (FM)/iPod/USB/CARD (SD/MMC)/AUX.

### ⑥ PRESET +/-

- (pour USB/CARD) saut au début d'une plage en cours/ précédente/ suivante.
- réglage des émetteurs pré-réglés.

### DBB (Dynamic Bass Boost)

- active ou désactive le renforcement des basses. (en mode USB/Tuner; maintenez le bouton enfoncé, puis relâchez-le pour effectuer la sélection)

### DSC (Digital Sound Control)

- permet de sélectionner différents types de réglages d'égaliseur prédéfinis. (en mode USB/Tuner; maintenez le bouton enfoncé, puis relâchez-le pour effectuer la sélection)

### ⑦ VOLUME +/-

- réglage de volume.
- règle des heures ou des minutes.
- Permet de basculer entre l'affichage 12 heures et 24 heures.

### ⑧

pour USB/CARD/iPod

..... recherche arrière ou avant au sein d'une plage (Maintenez enfoncée).

..... saut au début d'une plage en cours/ précédente/ suivante.

pour TUNER .... pour régler les stations de radio (haut/bas).

### ⑨

- pour arrêter ou interrompre la lecture.

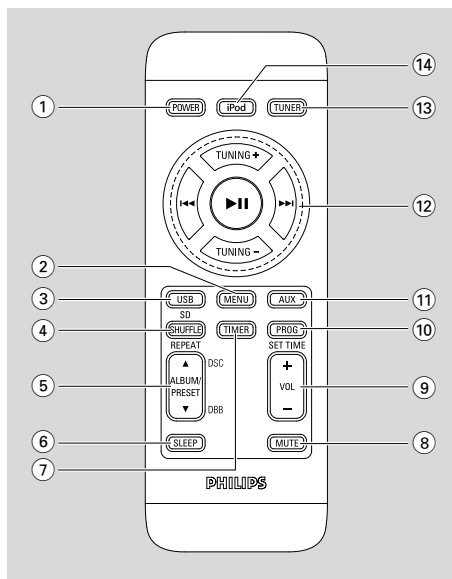

## Seulement sur la télécommande

- ① **POWER**
  - met le système en mode de marche ou en mode économique de veille/mode de veille normal avec affichage de l'heure.
- ② **MENU**
  - équivaut à la touche MENU de votre iPod.
- ③ **USB/SD**
  - Permet de basculer entre les modes USB et SD.
- ④ **SHUFFLE/REPEAT** pour USB/CARD
  - ..... permet de lire les pistes d'un périphérique USB/d'une carte de manière aléatoire.
  - ..... sélectionne le mode de répétition.
- ⑤ **ALBUM/PRESET ▲ / ▼**
  - (pour USB/CARD) saut au début d'une plage en cours/ précédente/ suivante.
  - réglage des émetteurs pré-réglés.

**DBB** (Dynamic Bass Boost)

  - active ou désactive le renforcement des basses. (en mode USB/Tuner; maintenez le bouton enfoncé, puis relâchez-le pour effectuer la sélection)

**DSC** (Digital Sound Control)

  - permet de sélectionner différents types de réglages d'égaliseur prédéfinis. (en mode USB/Tuner; maintenez le bouton enfoncé, puis relâchez-le pour effectuer la sélection)

- ⑥ **SLEEP**
    - sélectionne le délai avant l'arrêt programmé de l'appareil.
  - ⑦ **TIMER**
    - pour régler la fonction d'arrêt automatique.
  - ⑧ **MUTE**
    - interrompt et reprend la reproduction du son.
  - ⑨ **VOL +/-**
    - réglage de volume.
    - règle des heures ou des minutes.
    - Permet de basculer entre l'affichage 12 heures et 24 heures.
  - ⑩ **PROG/SETTIME**
    - (pour USB/CARD) programme les plages.
    - (pour TUNER) programmation des émetteurs radio manuellement.
    - réglage de l'horloge.
  - ⑪ **AUX**
    - Permet de sélectionner le mode AUX.
  - ⑫ **▶ ||**
    - pour arrêter ou interrompre la lecture.
    - permet de confirmer une sélection (pour les opérations du menu de l'iPod uniquement).
- TUNING +/-**
- pour TUNER ..... pour régler les stations de radio (haut/bas).  
 ..... Permet de parcourir le menu iPod.
- ◀◀|▶▶  
 para USB/CARD/iPod  
 ..... recherche arrière ou avant au sein d'une plage (Maintenez enfoncée).  
 ..... saut au début d'une plage en cours/ précédente/ suivante.
- ⑬ **TUNER**
    - Permet de sélectionner la source Tuner.
  - ⑭ **iPod**
    - Permet de sélectionner la source iPod.

### Remarques pour la télécommande:

- **Sélectionnez d'abord la source que vous désirez commander en appuyant sur l'une des touches de sélection de la source sur la télécommande (par exemple iPod, TUNER).**
- **Sélectionnez ensuite la fonction voulue (par exemple ▶ ||, ◀◀, ▶▶).**

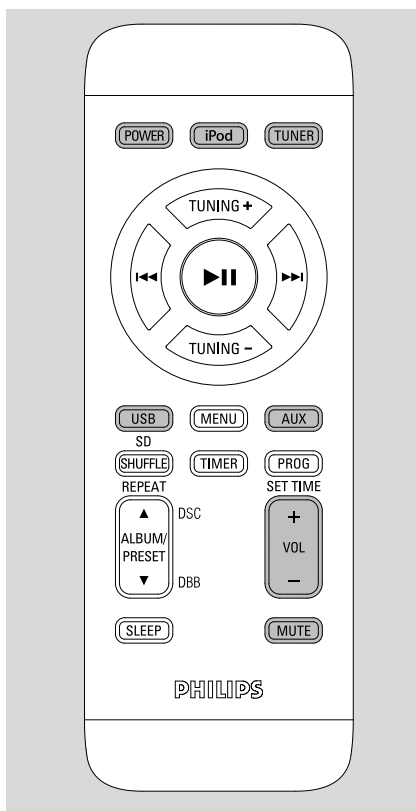

## IMPORTANT!

**Avant d'utiliser le système pour la première fois, effectuez d'abord complètement les opérations préliminaires.**

### Pour mettre le système en marche

- Appuyez sur **POWER**.  
→ Le système se commute sur la dernière source sélectionnée.
- Appuyez sur le bouton **SOURCE** de l'appareil ou sur la touche **iPod, TUNER, USB/CARD** ou **AUX** de la télécommande.  
→ Le système se commute sur la source sélectionnée.

### Mettre le système en mode de veille

- Appuyez sur **POWER**.  
→ Le rétroéclairage de l'horloge est éteint en mode de veille.

- L'afficheur indique l'heure ou ---: --- si l'horloge n'est pas réglée.
- Le volume, les réglages de son interactif (mode veille / veille ECO Power), la source sélectionnée en dernier et les pré-réglages du syntoniseur sont mémorisés.

### Mettez le système sur le mode Veille ECO Power

- Maintenez enfoncée la touche **POWER** sur la télécommande pendant plus de 2 secondes.  
→ Le rétroéclairage s'éteint.

### Veille Automatique Économie d'énergie

Pour économiser l'énergie, l'appareil bascule automatiquement en mode veille/économie d'énergie 15 minutes après la fin de la lecture lorsqu'aucune commande n'a été utilisée.

### Réglage de volume et de tonalité

- 1 Appuyez sur **VOLUME +/-** de l'appareil (ou **VOL +/-** de la télécommande) pour augmenter ou diminuer le niveau sonore.  
→ L'affichage indique le niveau de volume VOL et un chiffre 0, 1, 2, ...32.
- 2 En mode USB/Tuner, maintenez enfoncé le bouton **DSC**, puis relâchez-le pour sélectionner un effet sonore: ROCK/POP/JAZZ/CLASSIC (Rock, Pop, Jazz, Classique).
- En mode iPod/AUX, appuyez simplement sur le bouton **DSC** pour sélectionner l'effet sonore de votre choix.
- 3 En mode USB/Tuner, maintenez enfoncé le bouton **DBB**, puis relâchez-le pour activer ou désactiver le renforcement des basses.
- En mode iPod/AUX, appuyez simplement sur le bouton **DBB** pour activer ou désactiver le renforcement des basses.  
→ Lorsque la fonction DBB est activée, **DBB ON** s'affiche.  
→ Lorsque la fonction DBB est désactivée, **DBB OFF** s'affiche.
- 4 Appuyez sur **MUTE** de la télécommande pour interrompre immédiatement la reproduction du son.  
→ La lecture continue sans son et **MUTE** (Silence) clignote sur l'afficheur.
- Pour réactiver la reproduction du son, on peut:
  - appuyez à nouveau sur **MUTE**;
  - régler les commandes de volume;
  - changer de source.

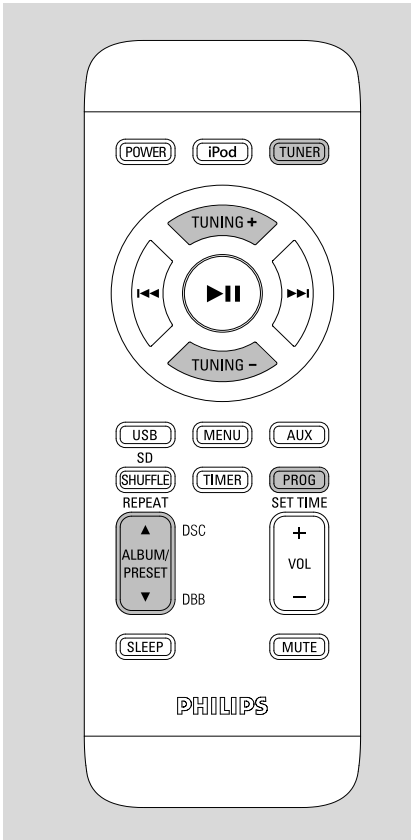

## Réglage sur les émetteurs radio

- 1 Appuyez plusieurs fois sur le bouton **SOURCE** de l'appareil (ou sur la touche **TUNER** de la télécommande) pour sélectionner la source Tuner (FM).
- 2 Maintenez enfoncé **◀◀▶▶** (**TUNING +/-** sur la télécommande) et relâchez la touche.  
→ Les stations radio présentant un signal suffisamment puissant sont recherchées automatiquement.
- 3 Si nécessaire, répétez le point 2 jusqu'à ce que vous trouviez l'émetteur souhaité.
- Pour sélectionner une émission dont le signal est faible, appuyez sur **◀◀▶▶** de l'appareil (**TUNING +/-** sur la télécommande) brièvement et à plusieurs reprises aussi souvent que nécessaire jusqu'à obtenir une réception optimale.

## Programmation des émetteurs radio

Vous pouvez enregistrer jusqu'à 40 stations radio (40 FM) dans la mémoire de l'appareil.

### Programmation automatique

La programmation automatique démarre à un chiffre préréglé. A partir de ce numéro préréglé, les émetteurs programmés précédemment seront automatiquement écrasés.

- 1 Appuyez sur **PRESET +/-** de l'appareil (**ALBUM/PRESET ▲ / ▼** on sur la télécommande) pour sélectionner le numéro préréglé à partir duquel la programmation doit démarrer.

*Remarque:*

– Si aucun numéro préréglé n'est sélectionné, l'équipement passe automatiquement sur préréglage (1) et tous les autres préréglages sont remplacés par d'autres.

- 2 Maintenez enfoncé **PROG** de la télécommande pendant plus de 2 secondes pour commencer la programmation.  
→ Toutes les stations sont programmées.

### Programmation manuelle

- 1 Réglez sur un émetteur de votre choix (voir "Réglage sur les émetteurs radio").
- 2 Appuyez sur **PROG** de la télécommande) pour commencer la programmation.  
→ **PROG** apparaît sur l'afficheur.
- 3 Appuyez sur **PRESET +/-** de l'appareil (**ALBUM/PRESET ▲ / ▼** sur la télécommande) pour accorder à cet émetteur un numéro de 1 à 40.
- 4 Appuyez à nouveau sur **PROG** de la télécommande) pour confirmer le réglage.  
→ **PROG** s'éteint, le numéro préréglé et la fréquence de l'émetteur préréglé sont affichés.
- 5 Répétez les quatre opérations précédentes pour mémoriser d'autres émetteurs.
- Vous pouvez 'écraser' un émetteur préréglé en mémorisant une autre fréquence à sa place.

## Réglage des émetteurs préréglés

- Appuyez sur **PRESET +/-** de l'appareil (**ALBUM/PRESET ▲ / ▼** sur la télécommande) jusqu'à ce que le numéro préréglé de l'émetteur de votre choix soit affiché.

## Utilisation d'un périphérique de stockage de masse USB/d'une carte mémoire SD/MMC

Si vous raccordez un périphérique de stockage de masse USB ou une carte mémoire SD/MMC à votre chaîne hi-fi, vous pourrez savourer pleinement les titres stockés sur votre support grâce à la puissance des enceintes.

### Lecture du contenu d'un périphérique de stockage de masse USB/d'une carte mémoire SD/MMC

#### Périphériques de stockage de masse/ cartes compatibles.

Avec la chaîne Hi-Fi, vous pouvez utiliser :

- Mémoire flash USB (USB 2.0 ou USB1.1)
- Lecteurs flash USB (USB 2.0 ou USB1.1)
- Cartes mémoire SD/MMC

#### Remarque:

– Pour certains lecteurs flash USB (ou périphériques de mémoire), le contenu stocké est enregistré en utilisant la technologie de protection du copyright. Ce contenu protégé ainsi ne pourra être lu sur aucun appareil (comme sur cette chaîne Hi-Fi).

– Compatibilité entre les connexions USB et ce produit:

a) Ce produit prend en charge la plupart des périphériques de stockage de masse USB conformes aux normes MSD USB.

i) Parmi les périphériques de stockage de masse les plus courants figurent les lecteurs à mémoire flash, les cartes Memory Stick, les clés USB, etc.

ii) Si la mention " Disc Drive " (Lecteur de disque) s'affiche sur l'écran de votre ordinateur après que vous avez branché le périphérique de stockage de masse sur votre ordinateur, cela signifie très probablement que ce périphérique est conforme aux normes MSD et qu'il est compatible avec ce produit.

b) Si votre périphérique de stockage de masse doit être alimenté, assurez-vous qu'une nouvelle pile se trouve bien dans le périphérique ou rechargez d'abord le périphérique USB, puis rebranchez-le sur ce produit.

– Types de fichiers musicaux pris en charge:  
a) Ce périphérique prend uniquement en charge les fichiers musicaux non protégés avec les extensions suivantes:

.mp3

.wma

b) Les fichiers musicaux achetés en ligne ne sont pas pris en charge car ils sont protégés par la gestion des droits numériques (DRM, Digital Right Management).

c) Les fichiers avec les extensions suivantes ne sont pas pris en charge :

.wav, .m4a, .m4p, .mp4, .aac, etc.

– Vous ne pouvez établir aucune connexion directe entre le port USB d'un ordinateur et le produit même si vous disposez de fichiers au format MP3 ou WMA sur votre ordinateur.

#### Formats acceptés:

- Format USB ou fichier de mémoire FAT12, FAT16, FAT32 (taille secteur : 512 bytes)
- Taux de bits MP3 (taux de données): 32-320 Kbps et taux de bits variable
- WMA version 9 ou précédente
- Nombre maximal de niveaux imbriqués de répertoire : 8 niveaux
- Nombre d'albums/dossiers : 99 maximum
- Nombre de pages/titres : 400 maximum
- ID3 tag v2.0 ou version supérieure
- Nom de fichier en Uicode UTF8 (longueur maximum : 128 bytes)

#### Le système ne lira ou n'acceptera pas ce qui suit:

- Les albums vides : un album vide est un album ne contenant pas de fichiers MP3/WMA et ne sera pas affiché sur l'écran.
- Les fichiers de format non accepté sont ignorés. Ce qui signifie par exemple : Des fichiers en Word.doc ou des fichiers MP3 avec l'extension .dff sont ignorés et ne seront pas lus.
- AAC, WAV, PCM fichiers audio
- Les fichiers WMA protégés DRM.
- Fichiers WMA en Lossless

## Transfert de fichiers musicaux d'un PC vers un dispositif de stockage de masse USB/une carte mémoire SD/MMC

Grâce à un simple glisser-déplacer, vous transférez vos morceaux préférés du PC vers un périphérique de stockage de masse USB/une carte mémoire SD/MMC.

Pour le lecteur flash, vous pouvez également utiliser son logiciel de gestion musicale pour transférer les musiques.

**However, those WMA files may be unplayable for compatibility reasons.**

## Gestion des fichiers MP3/WMA sur le périphérique de stockage de masse USB/la carte mémoire SD/MMC

Cette chaîne Hi-Fi naviguera parmi les fichiers MP3/WMA dans l'ordre des dossiers/sous-dossiers/titres. Exemple:

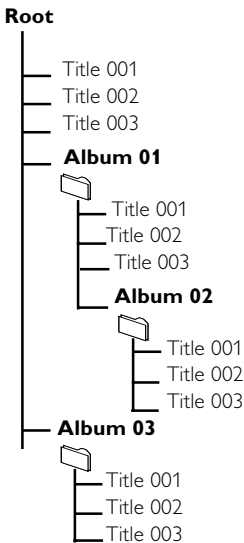

Organisez vos fichiers MP3/WMA dans différents dossiers ou sous-dossiers comme désiré.

### Remarque:

- “01” est affiché comme un album, si vous n’avez pas organisé vos fichiers MP3/WMA dans aucun album sur le disque.
- Assurez-vous que le nom des fichiers MP3 se termine par .mp3 et WMA se terminent par .wma

– Pour les fichiers WMA protégés DRM, utilisez Windows Media Player 10 (ou supérieur) pour copier/convertir. Consultez [www.microsoft.com](http://www.microsoft.com) pour tous les détails sur Windows Media Player et sur WM DRM (Windows Media Digital Rights Management).

- 1 Vérifiez que le périphérique USB/la carte mémoire SD/MMC est correctement raccordé. (Voir Préparatifs: Connexion d'un périphérique de stockage de masse USB ou d'une carte mémoire SD/MMC).
- 2 Appuyez une fois ou plus sur **SOURCE** de l'appareil pour sélectionner (ou **USB/CARD** sur la télécommande).  
– Le message **NO AUDIO** (Pas de fichier) s'affiche en l'absence de fichier audio sur le périphérique USB/la carte mémoire SD/MMC.
- 3 Diffusez les fichiers audio disponibles à l'aide des boutons de lecture de l'appareil ou des touches de la télécommande (**▶||**, **◀◀||▶▶**).

## Utilisations des fonctions de lecture

### Commandes de lecture de base

#### Lecture d'un fichier audio

- Appuyez sur **▶||** pour démarrer la lecture.

#### Pour interrompre momentanément la lecture

- Appuyez sur **▶||**.  
→ Appuyez une nouvelle fois sur **▶||** pour reprendre la lecture.

#### Sélection d'une autre plage

- Appuyez une ou plusieurs fois sur **◀◀▶▶▶▶** jusqu'à ce que le numéro de plage désiré apparaisse à l'affichage.
- Pour les fichiers MP3/WMA, vous pouvez appuyer sur **PRESET +/-** (ou **ALBUM/PRESET ▲ / ▼** de la télécommande) pour sélectionner un album au choix, puis sur **◀◀▶▶▶▶**.

#### Recherche d'un passage au sein d'une plage

- Maintenez enfoncée **◀◀▶▶▶▶**.  
→ Lecture à haute vitesse et à volume réduit du fichier.

## Différents modes de lecture: SHUFFLE (Aléatoire) et REPEAT (Répétition)

Vous pouvez sélectionner et changer les modes divers de lecture avant ou pendant la lecture. Les modes de lecture pour répéter, REPEAT peuvent aussi être combinés avec PROGRAM.

**SHUF** ..... Lecture dans un ordre aléatoire de tous les fichiers audio.

**REP ALL** ..... Répétition de tout le programme ou de tous les fichiers audio.

**REP** ..... Lecture en boucle du fichier audio en cours.

- 1 Pour sélectionner un mode de lecture, appuyez sur **SHUFFLE/REPEAT** sur la télécommande avant ou pendant la lecture jusqu'à ce que l'affichage indique la fonction désirée.
- 2 Appuyez sur **▶▶** pour démarrer la lecture en position d'arrêt.
- 3 Pour repasser en mode de lecture normal, appuyez respectivement sur **SHUFFLE/REPEAT** sur la télécommande jusqu'à ce que les différents modes SHUFFLE/REPEAT ne soient plus affichés.

### Remarque:

– Les fonctions **SHUFFLE** et **REPEAT** ne peuvent pas être utilisées en même temps.

## Programmation de fichiers audio

Vous pouvez enregistrer jusqu'à 40 fichiers audio dans l'ordre de votre choix. Vous pouvez également enregistrer une même piste deux fois.

- 1 Maintenez enfoncée la touche **PROG** de la télécommande pour réaliser une programmation.  
→ **PROG** clignote, et **PR**  s'affiche.
- 2 Appuyez sur **◀◀▶▶** pour sélectionner le numéro de piste souhaité.
- 3 Pour les fichiers MP3/WMA, vous pouvez appuyer sur **PRESET +/-** (ou **ALBUM/PRESET ▲ / ▼** de la télécommande) pour sélectionner un album au choix, puis sur **▶▶** pour sélectionner un album au choix, puis sur **▶▶** pour sélectionner un album au choix, puis sur **▶▶** pour sélectionner un album au choix.
- 3 Répétez les points **1 et 2** pour sélectionner et mémoriser toutes les plages souhaitées.  
→ **PROGRAM FULL** est affiché dès que vous tentez de programmer plus de 40 plages.
- 4 Pour lancer la lecture de la programmation, appuyez sur **▶▶**.
- 5 Pour arrêter la lecture, maintenez enfoncée la touche **PROG**.

### Comment passer en revue une programmation

- Maintenez enfoncée la touche **PROG** pour arrêter la lecture, puis appuyez sur **◀◀▶▶**.

### Suppression d'une programmation

- Maintenez enfoncée la touche **PROG** une fois en mode STOP.
- Appuyez deux fois sur **PROG** pendant la lecture.  
→ **PROG** disparaît de l'affichage.

### Remarque :

– Pour des raisons de compatibilité, les informations sur l'album/plage peuvent différer de ce qui est affiché sur le logiciel de gestion de musique du lecteur flash

## Lecture d'un iPod Apple à l'aide de la DC910

L'appareil est équipé d'une station d'accueil pour iPod. Vous pouvez écouter, via les puissantes enceintes de la chaîne hi-fi, la musique d'un iPod Apple placé sur la station d'accueil de l'appareil, et visionner les vidéos de l'iPod (le cas échéant).

### Lecteur iPod compatible

- Modèles d'iPod Apple avec connecteur de station d'accueil 30 broches: Nano 1ère/2ème/3ème génération, iPod 5ème génération (vidéo), iPod touch et iPod classic.
- La lecture aléatoire sur iPod n'est pas prise en charge.

### Adaptateur pour station d'accueil

Avant de brancher votre lecteur sur la station d'accueil, connectez l'adaptateur approprié (fourni) à la station d'accueil afin d'assurer une connexion fiable du lecteur.

### Sélection d'un adaptateur pour station d'accueil

- 3 adaptateurs pour station d'accueil iPod sont fournis. Chaque adaptateur est accompagné d'instructions pour être utilisé avec différents modèles d'iPod.

### Installation de l'adaptateur pour station d'accueil

- Comme illustré, alignez les fentes de la station d'accueil et les loquets de l'adaptateur, puis faites glisser ce dernier:

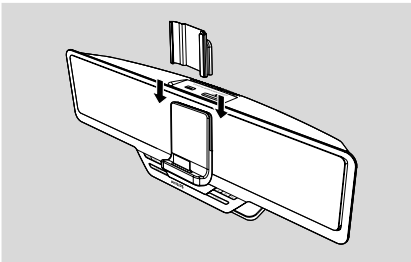

### Retrait de l'adaptateur pour station d'accueil

- Comme illustré, faites glisser l'adaptateur vers le haut pour le retirer.

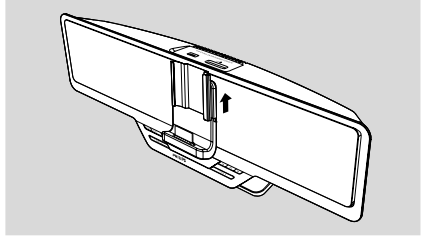

### Lecture d'un iPod Apple

- 1 Placez correctement l'iPod sur la station d'accueil.

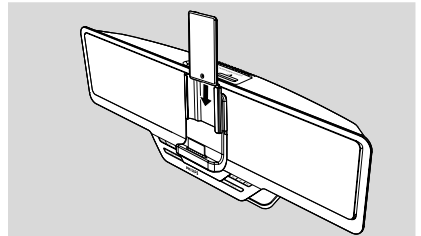

- 2 Appuyez à plusieurs reprises sur le bouton **SOURCE** de l'unité principale pour sélectionner le mode iPod. (ou **iPod** sur la télécommande).
- 3 Allumez votre iPod.
- 4 Sélectionnez votre chanson/vidéo/photo préférée pour la lire sur l'iPod.

#### Remarque:

– Les touches (▶||, ◀◀▶▶), **VOLUME** et **MUTE** de la DC910 et de sa télécommande offrent les fonctions suivantes sur l'iPod : lecture/pause, sélection de la piste précédente/suivante, recherche rapide avant/arrière et réglage du volume.

– Vous pouvez également parcourir le menu iPod et confirmer une sélection à l'aide des touches **TUNING +/-** et ▶ || de la télécommande.

### Chargement de la batterie de l'iPod à l'aide de la station d'accueil

Le mode de veille normale et le mode de mise sous tension permettent de charger l'iPod placé sur la station d'accueil.

#### Remarque:

– L'iPod ne peut pas être chargé en mode veille Éco.



## Ecoute d'une source externe

Cette fonction vous permet de bénéficier de la puissance des enceintes de votre chaîne hi-fi pour écouter de la musique provenant d'appareils externes.

- 1 Le câble AUX-IN (fourni) permet de relier la prise AUX IN-1 ou AUX-2 (3,5 mm, sous l'appareil) à la prise AUDIO OUT ou casque d'un appareil externe (tel qu'un téléviseur, un lecteur de CD ou DVD, ou un graveur de CD).
- 2 Appuyez plusieurs fois sur le bouton **SOURCE** de la chaîne (ou sur la touche **AUX** de la télécommande) pour sélectionner « AUX 1 » ou « AUX 2 ».

### Remarque:

– Pour de plus amples détails, consultez le mode d'emploi de l'appareil connecté.

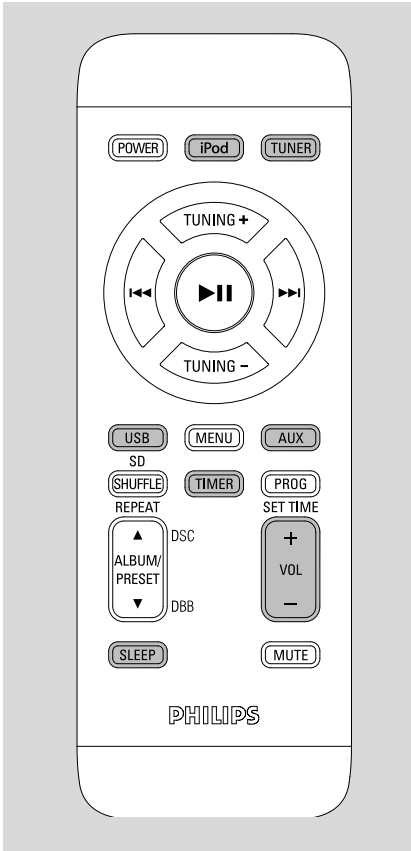

## Réglage d'horloge

L'horloge peut être réglée sur le mode 12 ou 24 heures (par exemple 12H ou 24H).

- 1 En mode de veille, maintenez le bouton **PROG/SET TIME** enfoncé.
- 2 Appuyez sur le bouton **VOLUME +/-** de l'appareil (**VOL +/-** sur la télécommande) pour basculer entre l'affichage 12 heures et 24 heures.
- 3 Appuyez de nouveau sur la touche **PROG/SET TIME** de la télécommande pour confirmer:  
→ Les chiffres de l'horloge clignotent à l'écran.
- 4 Appuyez sur **VOLUME +/-** de l'appareil (**VOL +/-** sur la télécommande) pour régler les heures.
- 5 Appuyez à nouveau sur **PROG/SET TIME** de la télécommande.  
→ Les chiffres d'horloge pour les minutes clignotent.

- 6 Appuyez sur **VOLUME +/-** de l'appareil (**VOL +/-** sur la télécommande) pour régler les minutes.
- 7 Appuyez sur **PROG/SET TIME** de la télécommande pour confirmer l'heure.

## Réglage du temporisateur

- L'unité peut servir d'alarme, autorisant le réglage à temps du TUNER (FM)/iPod/USB/CARD (SD/MMC), de la platine cassette ou du syntoniseur (une seule fois). Il faudra régler l'heure de l'horloge avant de pouvoir utiliser la minuterie.
  - Si on agit sur aucun bouton pendant plus de 30 secondes lors du réglage, on sort automatiquement du mode de réglage de minuterie.
- 1 En mode veille, appuyez sur **TIMER** durant plus de deux secondes.
  - 2 Appuyez à plusieurs reprises sur **SOURCE** de l'appareil (ou sur la touche correspondant à la source de la télécommande) pour sélectionner la source audio.
  - 3 Appuyez sur **TIMER** pour confirmer:  
→ Les chiffres des heures de l'horloge continuent à clignoter.
  - 4 Appuyez sur **VOLUME +/-** de l'appareil (**VOL +/-** sur la télécommande) pour régler les heures.
  - 5 Appuyez à nouveau sur **TIMER**.  
→ Les chiffres d'horloge pour les minutes clignotent.
  - 6 Appuyez sur **VOLUME +/-** de l'appareil (**VOL +/-** sur la télécommande) pour régler les minutes.
  - 7 Appuyez sur **TIMER** pour confirmer l'heure.  
→ La minuterie est dès lors réglée et activée.

## Activation et désactivation de la temporisateur

- En mode d'attente ou lors de la lecture, appuyez **une fois** sur **TIMER** de la télécommande.  
→ L'affichage indique  au cas où elle est activée et elle s'éteint dès que la minuterie est désactivée.

### Remarque:

- La fonction de programmeur n'est pas disponible en mode AUX.
- Si la source USB/SD/MMC est sélectionnée et qu'aucun périphérique USB/SD/MMC compatible n'est branché, l'option TUNER sera sélectionnée automatiquement.

## Réglage du minuteur de mise en veille

La minuterie à rebours permet de mettre l'équipement automatiquement hors service après une période de temps pré-réglée.

- 1 En mode de mise sous tension, appuyez plusieurs fois sur la touche **SLEEP** de la télécommande pour sélectionner une heure prédéfinie.
  - Les réglages sont les suivants (temps en minutes):  
**120 → 90 → 60 → 45 → 30 → 15 → OFF → 120 ...**
  - "SLEEP xx" s'affiche. "xx" indique le temps en minutes.
  - "SLEEP" s'affiche si le délai restant avant arrêt programmé est **OFF**.
- 2 Lorsque vous avez atteint le délai voulu, relâchez le bouton **SLEEP**.

### Pour désactiver le temporisateur de mise en veille

- Appuyez à plusieurs reprises sur **SLEEP** jusqu'à ce que "OFF" s'affiche, ou appuyez sur le bouton **POWER**.

## AMPLIFICATEUR

Puissance de sortie ..... 2 x 15 W RMS  
Rapport signal/bruit .....  $\geq 70$  dBA  
Réponse en fréquence. 20 Hz – 20 KHz,  $\pm 3$  dB  
Sensibilité d'entrée AUX ..... 0.5 V (max. 2 V)  
Casque avec puissance de sortie ..... 4  $\Omega$

## SYNTONISEUR

Fréquence FM ..... 87.5 – 108 MHz

## LECTEUR USB/CARTE SD/MMC

USB ..... 12Mb/s, V1.1  
..... vous pouvez lire fichiers CDDA/MP3/WMA  
Nombre d'albums/dossiers ..... 99 maximum  
Nombre de plages/titres ..... 400 maximum

## GÉNÉRALITÉS

Puissance CA ..... 100 – 240 V, 50/60 Hz  
Dimensions (l x h x p). 500 x 165 x 120.7 (mm)  
Poids (avec/sans les haut-parleurs) ..... 3 kg  
Consommation de puissance en attente ...  $< 2$  W  
Economie d'énergie .....  $< 1$  W

***Les caractéristiques et l'apparence externe sont susceptibles d'être modifiées sans préavis.***

# Entretien

## Nettoyage du boîtier

- Utilisez un chiffon doux légèrement humidifié avec du détergent doux. N'utilisez pas de solution contenant de l'alcool, de l'ammoniaque ni des produits abrasifs.

# Depannage

## ATTENTION

**N'ouvrez pas l'appareil en raison des risques d'électrocution! Vous ne devez en aucun cas tenter de réparer vous-même l'appareil car la garantie serait alors invalidée.**

**En cas de problème, contrôlez au préalable les points ci-dessous avant de faire réparer l'appareil. Si vous ne parvenez pas à résoudre le problème en suivant ces conseils, consultez votre revendeur ou votre centre de service après-vente.**

Problème	Solution
<b>Mauvaise réception radio.</b>	<ul style="list-style-type: none"><li>✓ Le signal est trop faible, réglez l'antenne pour améliorer la réception.</li><li>✓ Eloignez l'appareil du téléviseur ou du magnétoscope.</li></ul>
<b>Tous les boutons sont sans effet.</b>	<ul style="list-style-type: none"><li>✓ Débranchez puis rebranchez le cordon secteur puis remettez la chaîne en marche.</li></ul>
<b>Pas de son ou son de mauvaise qualité.</b>	<ul style="list-style-type: none"><li>✓ Réglez le volume.</li></ul>
<b>La télécommande ne fonctionne pas correctement.</b>	<ul style="list-style-type: none"><li>✓ Sélectionnez la source (par exemple iPod ou TUNER, avant d'appuyer sur le bouton de fonction (par exemple ►  , ◀◀/▶▶).</li><li>✓ Réduisez la distance par rapport à la chaîne.</li><li>✓ Installez de pile en respectant la polarité indiquée (signes +/–).</li><li>✓ Remplacez la pile.</li><li>✓ Dirigez la télécommande vers le capteur de la chaîne.</li></ul>
<b>Le temporisateur ne fonctionne pas.</b>	<ul style="list-style-type: none"><li>✓ Réglez correctement l'horloge.</li><li>✓ Appuyez sur TIMER pour mettre le temporisateur en marche.</li></ul>
<b>Le réglage de l'horloge et du temporisateur est effacé.</b>	<ul style="list-style-type: none"><li>✓ Il s'est produit une panne de courant ou le cordon secteur a été débranché. Réglez de nouveau l'horloge et le temporisateur.</li></ul>
<b>Certains fichiers du périphérique USB ne s'affichent pas.</b>	<ul style="list-style-type: none"><li>✓ Vérifiez si le nombre de dossiers ne dépasse pas 99 ou si le nombre de titres ne dépasse pas 400.</li></ul>
<b>"DEVICE NOT SUPPORTED" défile sur l'afficheur.</b>	<ul style="list-style-type: none"><li>✓ Retirez le périphérique de stockage de masse USB ou sélectionnez une autre source.</li></ul>

# GARANTIE LIMITÉE PHILIPS UN (1) AN

## COUVERTURE DE GARANTIE:

La provision pour garanties de PHILIPS se limite aux termes énumérés ci-dessous.

## QUI EST COUVERT?

Philips garantit le produit au premier acheteur ou à la personne recevant le produit en cadeau contre tout défaut de matière ou de main d'œuvre conformément à la date d'achat originale (« Période de garantie ») d'un distributeur agréé. Le reçu de vente original indiquant le nom du produit ainsi que la date d'achat d'un détaillant agréé est considéré comme une preuve d'achat.

## QU'EST-CE QUI EST COUVERT?

La garantie de Philips couvre les nouveaux produits contre tout défaut de matière ou de main d'œuvre et suivant la réception par Philips d'une réclamation valide dans les limites de la garantie. Philips s'engage, à son choix, à (1) réparer le produit gratuitement avec des pièces de rechange neuves ou remises à neuf, ou à (2) échanger le produit pour un produit neuf ou ayant été fabriqué à partir de pièces neuves ou usagées en bon état et au moins fonctionnellement équivalent ou comparable au produit d'origine dans l'inventaire actuel de Philips, ou à (3) rembourser le prix d'achat initial du produit.

Philips garantit les produits ou pièces de remplacement prévus sous cette garantie contre tout défaut de matière ou de main d'œuvre à partir de la date de remplacement ou de réparation pour une période de quatre-vingt-dix (90) jours ou pour la portion restante de la garantie du produit d'origine, la plus longue de ces couvertures étant à retenir. Lorsqu'un produit ou une pièce est échangée, tout article de rechange devient votre propriété et l'article remplacé devient la propriété de Philips. Lorsqu'un remboursement est effectué, votre produit devient la propriété de Philips.

**Remarque : tout produit vendu et identifié comme étant remis à neuf ou rénové porte une garantie limitée de quatre-vingt-dix (90) jours.**

**Un produit de remplacement ne pourra être envoyé que si toutes les exigences de la garantie ont été respectées. Tout manquement de répondre à toutes les exigences pourra entraîner un délai.**

## CE QUI N'EST PAS COUVERT - EXCLUSIONS ET LIMITATIONS:

Cette garantie limitée ne s'applique qu'aux nouveaux produits fabriqués par ou pour Philips pouvant être identifiés par la marque de commerce, le nom commercial ou le logo qui y sont apposés. Cette garantie limitée ne s'applique à aucun produit matériel ou logiciel non Philips, même si celui-ci est incorporé au produit ou vendu avec celui-ci. Les fabricants, fournisseurs ou éditeurs non-Philips peuvent fournir une garantie séparée pour leurs propres produits intégrés au produit fourni.

Philips ne saurait être tenu responsable de tout dommage ou perte de programmes, données ou autres informations mis en mémoire dans tous médias contenus dans le produit ou de tout produit ou pièce non-Philips non couvert par cette garantie. La récupération ou réinstallation des programmes, données ou autres informations n'est pas couverte par cette garantie limitée.

Cette garantie ne s'applique pas (a) aux dommages causés par un accident, un abus, un mauvais usage, une négligence, une mauvaise application ou à un produit non-Philips, (b) aux dommages causés par un service réalisé par quiconque autre que Philips ou qu'un centre de service agréé de Philips, (c) à un produit ou pièce ayant été

modifié sans la permission écrite de Philips, ou (d) si tout numéro de série de Philips a été supprimé ou défiguré, ou (e) à un produit, accessoire ou produit non durable vendu « TEL QUEL » sans garantie de quelque description que ce soit par l'inclusion de produits remis à neuf Philips vendu « TEL QUEL » par certains détaillants.

## Cette garantie limitée ne couvre pas:

- les frais d'expédition pour le renvoi du produit défectueux à Philips.
- les frais de main-d'œuvre pour l'installation ou la configuration du produit, le réglage des commandes sur le produit du client ainsi que l'installation ou la réparation du système d'antenne/source sonore externe au produit.
- la réparation du produit et/ou le remplacement des pièces à cause d'une mauvaise installation ou entretien, d'un raccordement à une alimentation électrique incorrecte, d'une surtension temporaire, de dommages occasionnés par la foudre, d'une rémanence de l'image ou de marques à l'écran résultant de l'affichage d'un contenu stationnaire fixe pour une période de temps prolongée, de l'aspect esthétique du produit causé par une usure normale, d'une réparation non autorisée ou de toute autre cause non contrôlable par Philips.
- tout dommage ou réclamation pour des produits non disponibles à l'utilisation ou pour des données perdues ou logiciel perdu.
- tout dommage causé par un mauvais acheminement du produit ou par un accident encouru lors du renvoi du produit à Philips.
- un produit nécessitant une modification ou adaptation afin de permettre l'utilisation dans tout pays autre que celui pour lequel il était désigné, fabriqué, approuvé et/ou autorisé ou toute réparation du produit endommagé par ces modifications.
- un produit utilisé à des fins commerciales ou institutionnelles (y compris mais non de façon limitative les fins de location).
- un produit perdu lors de l'expédition sans preuve signée de la réception.
- tout manquement d'exploiter le produit selon le manuel de l'utilisateur.

## POUR OBTENIR DE L'AIDE AUX ÉTATS-UNIS, À PUERTO RICO OU AUX ÎLES VIERGES AMÉRICAINES ...

Communiquez avec le centre de service à la clientèle de Philips au: 1-888-PHILIPS (1-888-744-5477)

## POUR OBTENIR DE L'AIDE AU CANADA...

1-800-661-6162 (pour un service en français)  
1-888-PHILIPS (1-888-744-5477) (pour un service en anglais ou en espagnol)

LA RÉPARATION OU LE REMPLACEMENT CONFORMÉMENT À CETTE GARANTIE CONSTITUE LE SEUL REMÈDE POUR LE CONSOMMATEUR. PHILIPS N'EST AUCUNEMENT RESPONSABLE DE TOUT DOMMAGE ACCESSOIRE OU INDIRECT RÉSULTANT DE LA VIOLATION DE TOUTE GARANTIE EXPRESSE OU IMPLICITE SUR CE PRODUIT. SAUF DANS LA MESURE INTERDITE PAR LES LOIS APPLICABLES, TOUTE GARANTIE IMPLICITE DE QUALITÉ LOYALE ET MARCHANDE OU D'UTILITÉ PARTICULIÈRE DU PRODUIT EST LIMITÉE DANS LE TEMPS À LA DURÉE DE CETTE GARANTIE.

Certains états ne reconnaissent pas l'exclusion ou la limitation de la responsabilité pour dommages indirects ou accessoires, ou autorisent des limitations sur la durée d'une garantie implicite, il est donc possible que les limitations ou exclusions mentionnées ci-dessus soient sans effet dans votre cas.

*Cette garantie vous donne des droits légaux spécifiques. Il est possible que vous bénéficiez de droits supplémentaires variant d'un État/Province à l'autre.*

Philips, P.O. Box 671539, Marietta, GA. 30066-0026

3121 233 48882

Philips Consumer Lifestyle  
A Division of Philips Electronics North America Corporation  
P.O. BOX 671539, Marietta, GA. 30006-0026

Meet Philips at the Internet  
<http://www.philips.com/welcome>

English

Français

Español

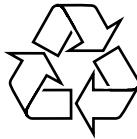

DC910



Printed In China

PDCC-ZYL-0835