

Enregistrez votre produit et obtenez de l'assistance sur le site

[www.philips.com/welcome](http://www.philips.com/welcome)

AD295



# Mode d'emploi

**PHILIPS**



# Table des matières

---

<b>1 Important</b>	2
Sécurité	2

---

<b>2 Votre haut-parleur station d'accueil</b>	3
Introduction	3
Contenu de l'emballage	3
Aperçu	3

---

<b>3 Préparation</b>	4
Alimentation	4

---

<b>4 Lecture</b>	5
Modèles d'iPod/iPhone compatibles	5
Réglage du volume	5
Réglage de la luminosité de l'écran.	5
Charge de l'iPod/iPhone	5
Lecture à partir d'un appareil externe	6

---

<b>5 Caractéristiques techniques</b>	7
Amplificateur	7
Informations générales	7

---

<b>6 Dépannage</b>	8
--------------------	---

---

<b>7 Avertissement</b>	9
Conformité	9
Protection de l'environnement	9
Droits d'auteur	9
Remarques liées à la marque commerciale	9

# 1 Important

## Sécurité

Assurez-vous d'avoir bien lu et compris l'ensemble des instructions avant d'utiliser ce haut-parleur station d'accueil. Si le produit est endommagé suite au non respect de ces instructions, la garantie ne s'appliquera pas.

### Signification des symboles de sécurité



Ce symbole éclair signifie que les composants non isolés de votre appareil peuvent provoquer une décharge électrique. Pour la sécurité de votre entourage, ne retirez pas le couvercle du produit.

Le point d'exclamation signale des points importants et vous invite à consulter la documentation fournie afin d'éviter tout problème de fonctionnement et de maintenance.

**AVERTISSEMENT** : afin de limiter les risques d'incendie ou de décharge électrique, cet appareil doit être conservé à l'abri de la pluie ou de l'humidité. Aucun objet rempli de liquide, tel qu'un vase par exemple, ne doit être placé sur l'appareil.

**ATTENTION** : pour éviter tout risque d'électrocution, insérez complètement la fiche. (Pour les pays utilisant des fiches polarisées : pour éviter tout risque d'électrocution, alignez la broche large sur l'orifice large correspondant.)

- Utilisez uniquement les pièces de fixation/accessoires spécifié(s) par le fabricant.
- Confiez toutes les tâches de maintenance à un personnel qualifié. Des travaux de maintenance sont nécessaires en cas d'endommagement du produit : par exemple, endommagement du cordon d'alimentation ou de la fiche, déversement de liquide ou chute d'objets à l'intérieur du produit, exposition du produit à la pluie ou à l'humidité, dysfonctionnement ou chute du produit.
- Votre produit ne doit pas être exposé à des fuites ou éclaboussures.
- Ne placez pas d'objets susceptibles d'endommager votre produit à proximité de celui-ci (par exemple, objets remplis de liquide ou bougies allumées).
- Si la fiche de l'adaptateur plug-in Direct est utilisée comme dispositif de découplage, elle doit rester facilement accessible.



### Avertissement

- Ne retirez jamais le boîtier de cet appareil.
- Ne graissez jamais aucun composant de cet appareil.
- Ne posez jamais cet appareil sur un autre équipement électrique.
- Conservez cet appareil à l'abri des rayons du soleil, des flammes nues et de toute source de chaleur.
- Veillez à maintenir un accès facile au cordon d'alimentation, à la fiche ou à l'adaptateur pour débrancher l'appareil.



### Remarque

- La plaque signalétique est située sous le produit.

## 2 Votre haut-parleur station d'accueil

Félicitations pour votre achat et bienvenue dans le monde de Philips ! Pour profiter pleinement de l'assistance offerte par Philips, enregistrez votre produit à l'adresse suivante : [www.philips.com/welcome](http://www.philips.com/welcome).

Si vous contactez Philips, vous devrez fournir les numéros de modèle et de série de ce produit. Ces derniers figurent sous le produit. Notez ces numéros ici :

N° de modèle \_\_\_\_\_

N° de série \_\_\_\_\_

### Introduction

Avec ce haut-parleur station d'accueil, vous pouvez :

- lancer la lecture de musique sur votre iPod/iPhone,
- charger votre iPod/iPhone, et
- lire de la musique depuis un baladeur audio externe.

### Contenu de l'emballage

Vérifiez et identifiez les différentes pièces contenues dans l'emballage :

- Haut-parleur station d'accueil
- Adaptateur secteur
- Guide de démarrage rapide

### Aperçu

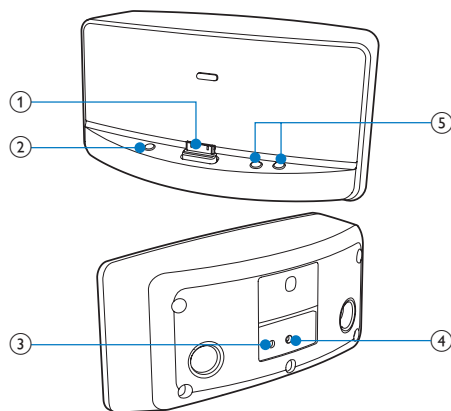

① Station d'accueil pour iPod/iPhone

② ✨

- Permet d'ajuster la luminosité de l'écran de l'iPod touch ou de l'iPhone connecté.

③ AUX IN

- Permet de relier un baladeur audio externe via le câble MP3 Link.

④ Prise secteur

- Permet de brancher l'adaptateur secteur.

⑤ +/-

- Permet de régler le volume.

# 3 Préparation

Les instructions fournies dans ce chapitre doivent être suivies dans l'ordre énoncé.

## Alimentation



### Attention

- Risque d'endommagement du produit ! Vérifiez que la tension d'alimentation du secteur correspond à la tension figurant sous l'unité.
- Risque d'électrocution ! Lorsque vous débranchez l'adaptateur secteur, tirez sur la fiche électrique. Ne tirez jamais sur le cordon d'alimentation.
- Avant de brancher l'adaptateur secteur, vérifiez que vous avez effectué toutes les autres connexions.

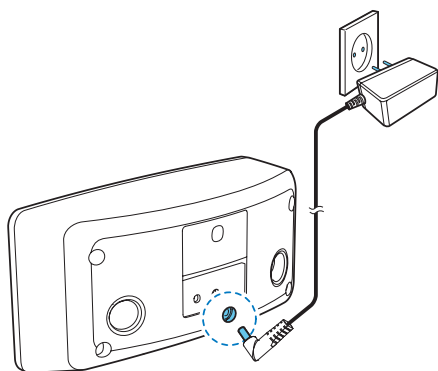

Connectez l'adaptateur secteur :

- à la prise d'alimentation située au dos du haut-parleur station d'accueil et
- au secteur.
  - ↳ Le haut-parleur station d'accueil est prêt à l'emploi.

## 4 Lecture

### Modèles d'iPod/iPhone compatibles

Le haut-parleur station d'accueil prend en charge les modèles d'iPod et d'iPhone suivants.

- iPhone 4S
- iPhone 4
- iPhone 3GS
- iPhone 3G
- iPhone
- iPod touch (1ère, 2ème, 3ème et 4ème générations)
- iPod nano (1ère, 2ème, 3ème, 4ème, 5ème et 6ème générations)
- iPod classic
- iPod avec vidéo
- iPod avec affichage couleur
- iPod mini

### Réglage du volume

Appuyez plusieurs fois sur +/-.

- +: permet d'augmenter le volume
- -: permet de diminuer le volume

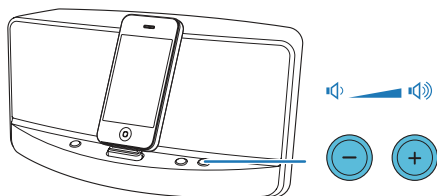

### Réglage de la luminosité de l'écran.

Pour ajuster la luminosité de l'écran de votre iPod touch ou iPhone, appuyez sur  à plusieurs reprises.

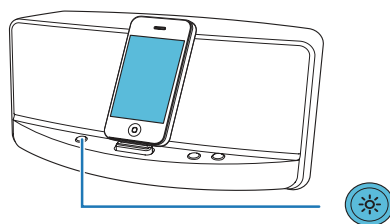

#### Remarque

- Cette fonction est uniquement disponible pour l'iPod touch 1ère, 2ème, 3ème et 4ème générations), l'iPhone, l'iPhone 3G, l'iPhone 3GS et l'iPhone 4.

### Charge de l'iPod/iPhone

Lorsque ce produit est relié au secteur, l'iPod/iPhone connecté se met en charge.

## Lecture à partir d'un appareil externe

Ce produit vous permet également d'écouter de la musique depuis un baladeur audio externe.



### Remarque

- Lorsqu'un iPod/iPhone est connecté et lit de la musique, le haut-parleur station d'accueil lit l'entrée audio transférée par la station d'accueil. Pour lire l'entrée audio qui est transféré par la prise **AUX IN**, arrêtez ou mettez en pause la musique lue sur l'iPod/l'iPhone connecté ou retirez l'iPod/l'iPhone.

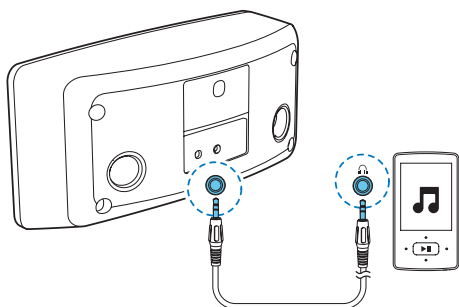

- 1 Connectez le câble MP3 Link fourni à
  - la prise **AUX IN** située sur le panneau arrière de ce produit, et
  - à la sortie audio (d'ordinaire la prise casque) sur le baladeur audio externe.
- 2 Lancez la lecture du baladeur audio externe (voir le manuel d'utilisation pour plus de détails).



# 5 Caractéristiques techniques



## Remarque

- Les spécifications mentionnées dans le présent manuel sont susceptibles d'être modifiées sans notification préalable.

---

## Amplificateur

Puissance de sortie nominale	2 x 2 W RMS
Rapport signal/bruit	65 dB
AUX IN	0,6V RMS 10 kohm

---

## Informations générales

Adaptateur secteur	Entrée : 100-240V ~, 50/60 Hz, 0,35 A ;
	Sortie : 5,0VCC  , 2 000 mA
	Modèle : Y12FE-050-2000G
	Marque : Philips
Consommation électrique en mode de fonctionnement	< 10 W
Consommation électrique en mode veille	< 1 W
Dimensions de l'unité principale (l x H x P)	216 x 102 x 112 mm
Poids de l'unité principale	0,68 kg

## 6 Dépannage



### Avertissement

- Ne retirez jamais le boîtier de ce produit.

Pour que votre garantie reste valide, n'essayez jamais de réparer le produit vous-même. En cas de problème lors de l'utilisation de ce produit, vérifiez les points suivants avant de faire appel au service d'assistance. Si aucune solution à votre problème n'a été trouvée, visitez le site Web Philips ([www.philips.com/support](http://www.philips.com/support)). Lorsque vous contactez Philips, placez votre produit à portée de main et gardez le numéro de modèle et le numéro de série de l'appareil à disposition.

### Pas d'alimentation

- Assurez-vous que l'adaptateur secteur de ce produit est correctement branché.
- Assurez-vous que la prise secteur est alimentée.

### Absence de son

- Ajustez le volume.

### Impossible de charger l'iPod/iPhone placé sur la station d'accueil.

- Assurez-vous que l'iPod/iPhone est compatible avec ce produit.
- Vérifiez que l'iPod/iPhone est connecté correctement.
- Enlevez le boîtier de protection de votre iPod/iPhone.
- Assurez-vous que l'alimentation est disponible.

# 7 Avertissement

Toute modification apportée à cet appareil qui ne serait pas approuvée expressément par Philips Consumer Lifestyle peut invalider l'habilitation de l'utilisateur à utiliser l'appareil.

---

## Conformité



Ce produit est conforme aux spécifications d'interférence radio de la Communauté Européenne.

---

## Protection de l'environnement



Cet appareil a été conçu et fabriqué avec des matériaux et des composants de haute qualité pouvant être recyclés et réutilisés.



La présence du symbole de poubelle sur roues barrée sur un produit indique que ce dernier est conforme à la directive européenne 2002/96/CE. Veuillez vous renseigner sur votre système local de gestion des déchets d'équipements électriques et électroniques. Respectez la réglementation locale et ne jetez pas vos anciens appareils avec les ordures ménagères.

La mise au rebut correcte de votre ancien appareil permet de préserver l'environnement et la santé.

## Informations sur l'environnement

Tout emballage superflu a été supprimé. Nous avons fait notre possible pour permettre une séparation facile de l'emballage en trois matériaux : carton (boîte), polystyrène moussé (qui amortit les chocs) et polyéthylène (sacs, feuille protectrice en mousse).

Votre appareil se compose de matériaux recyclables et réutilisables à condition d'être démontés par une entreprise spécialisée. Respectez les réglementations locales pour vous débarrasser des emballages, des piles usagées et de votre ancien équipement.

---

## Droits d'auteur

2012 © Koninklijke Philips Electronics N.V. Les spécifications mentionnées dans le présent manuel sont susceptibles d'être modifiées sans notification préalable. Les marques commerciales sont la propriété de Koninklijke Philips Electronics N.V. ou de leurs détenteurs respectifs. Philips se réserve le droit de modifier les produits à tout moment, mais n'est pas contraint de modifier les offres précédentes en conséquence.

---

## Remarques liées à la marque commerciale

Made for



iPod



iPhone

« Made for iPod » (Compatible avec l'iPod) et « Made for iPhone » (Compatible avec l'iPhone) signifient qu'un appareil électronique est conçu spécialement pour être connecté à un iPod ou un iPhone et que le développeur certifie que le produit satisfait aux normes de performances Apple. Apple n'est pas responsable du fonctionnement de cet appareil ou de sa conformité aux normes de sécurité

et aux normes réglementaires. Notez que l'utilisation de cet accessoire avec un iPod ou un iPhone peut affecter les performances sans fil. iPod et iPhone sont des marques commerciales d'Apple Inc. déposées aux États-Unis et dans d'autres pays.



Specifications are subject to change without notice  
© 2012 Koninklijke Philips Electronics N.V.  
All rights reserved.

AD295\_12\_UM\_V1.1

