

Vienmēr šeit, lai jums palīdzētu

Reģistrējiet savu preci un saņemiet atbalstu
www.philips.com/welcome

DCM3155/12

Jautājumi?
Sazinieties
ar Philips



Lietošanas instrukcija

PHILIPS

Satura rādītājs

1. Drošībai un jūsu ievērībai	3
Drošībai	3
Jūsu ievērībai	5
2. Jūsu mazā mūzikas sistēma	6
Ievads	6
Iepakojuma saturs	6
Galvenās ierīces pārskats	7
Tālvadības pults pārskats	8
3. Darbības uzsākšana	10
Barošanas padeve	10
Tālvadības pults sagatavošana	10
Pulksteņa laika iestatīšana	11
Radiostaciju automātiska saglabāšana	11
Ieslēgšana	11
Ierīces funkciju demonstrēšana	12
4. Atskaņošana	12
Diska atskaņošana	12
Atskaņošana no USB	13
5. iPod/iPhone atskaņošana	14
Saderīgie iPod/iPhone	14
iPod/iPhone atskaņošana	14
iPod/iPhone uzlāde	14
6. Radio klausīšanās	15
Radiostācijas noregulēšana	15
Radiostaciju automātiska saglabāšana	15
Radiostaciju manuāla saglabāšana	15
Saglabāto radiostaciju klausīšanās	15
Stereo/mono pārraides izvēlēšanās	15
RDS informācijas aplūkošana	16
7. Skaņas regulēšana	16
Skaļuma regulēšana	16
Iepriekšnoteikta skaņas efekta izvēlēšanās	16
Skaņas izslēgšana	16
8. Citas iespējas	17
Izslēgšanās taimera iestatīšana	17
Modinātāja iestatīšana	17
Atskaņošana no ārējās audioierīces	18
Displeja spilgtuma regulēšana	18
9. Informācija par precī	19
Specifikācijas	19
USB atskaņošanas saderīguma informācija	19
Atbalstītie MP3 disku formāti	20
Apkope	20
10. Darbības traucējumu novēršana	21

1. Drošībai un jūsu ievērībai

Pirms ierīces lietošanas izlasiet un izprotiet visus norādījumus. Ja bojājums ir radies instrukcijas neievērošanas dēļ, garantija nav piemērojama.

Drošībai



Brīdinājums

- Nekad nenoņemiet ierīces korpusu.
- Nekad neeļojiet nevienu no šīs ierīces detaļām.
- Nekad nenovietojiet šo ierīci uz citām elektriskajām ierīcēm.
- Novietojiet ierīci tiešā saules gaismā, atklātas liesmas vai karstuma avotu tuvumā.
- Nekad nelūkojieties lāzera starā ierīces iekšienē.
- Nodrošiniet, lai barošanas vads, kontaktdakša un elektrotīkla rozete vienmēr ir viegli pieejami, lai vajadzības gadījumā atvienotu ierīci no elektrības.

1. Izlasiet šo lietošanas instrukciju.
2. Saglabājiet šo lietošanas instrukciju.
3. Ievērojiet visus brīdinājumus.
4. Izpildiet visus norādījumus.
5. Nelietojiet ierīci uguns tuvumā.
6. Tīriet tikai ar sausu drāniņu.
7. Nenobloķējiet ventilācijas atveres. Uzstādiet atbilstoši ražotāja norādījumiem.
8. Neuzstādiet karstuma avotu tuvumā, piemēram, netālu no radiatora, sildītāja, krāsns vai citas ierīces (ieskaitot pastiprinātājus), kas rada siltumu.
9. Novietojiet barošanas vadu tā, lai tas būtu pasargāts no samīšanas, saspiešanas vai cita veida deformācijas, it īpaši pie kontaktdakšas, sienas rozetes, sadalītāja, kā arī vietā, kur vads savienots ar pašu ierīci.
10. Lietojiet tikai tos piederumus/aksesuārus, ko ir norādījis ražotājs.

11. Lietojiet tikai ražotāja noteiktos vai kopā ar ierīci pārdotos ratiņus, statīvu, trijkāji, kronšteinu vai galdu. Ja izmantojat ratiņus, esiet piesardzīgi, pārvietojot ierīci uz ratiņiem, lai izvairītos no iespējamiem savainojumiem apgāšanās gadījumā.



12. Pērkona negaisa laikā, kā arī, ja paredzat, ka ierīce ilgāku laiku netiks lietota, atvienojiet to no barošanas padeves.
13. Ierīces apkopi un remontu veiciet tikai specializētā servisa centrā. Apkope un remonts nepieciešams tad, ja ierīce jebkādā veidā ir bojāta, piemēram, ir bojāts barošanas vads vai kontaktdakša, uz ierīces ir uzlijis ūdens vai tajā ir iekritis kāds priekšmets, ierīce ir nonākusi lietū vai mitrumā, tā nedarbojas, kā vajadzētu, vai arī tā ir nokritusi zemē.
14. Ierīci nedrīkst apšļakstīt vai apliet ar nekādiem šķidrumiem.
15. Novietojiet uz ierīces nekādus priekšmetus, it īpaši tādus, kas to var apdraudēt (piemēram, ar šķidrumu pildītus traukus, aizdegas sveces).
16. Gadījumā, ja ierīces atvienošanai no elektrotīkla tiek izmantota adaptera kontaktdakša vai uzmava, tad šai atvienošanas ierīcei ir jābūt darba kārtībā, viegli pieejamai un ērti izraujamai no elektrotīkla rozetes.
17. Vienmēr atstājiet apkārt ierīcei pietiekami daudz brīvas vietas, lai nodrošinātu tās ventilāciju.
18. Baterijas (bateriju paku vai uzstādītās baterijas) nedrīkst pakļaut pārmērīgam karstumam, piemēram, tiešiem saules stariem, ugunij u.tml.

Rūpes par jūsu ierīci

- Neievietojiet diska nodalījumā nekādus priekšmetus, izņemot diskus.
- Neievietojiet diska nodalījumā salocītus vai saplaisājušus diskus.
- Izņemiet diskus no diska nodalījuma, ja ilgāku laika periodu nelietosiet ierīci.
- Ierīces tīrīšanai izmantojiet tikai mikrošķiedras drāniņu.

Rūpes par apkārtējo vidi



Jūsu ierīce ir izstrādāta un izgatavota, izmantojot augstas kvalitātes materiālus un sastāvdaļas, kurus var pārstrādāt un lietot atkārtoti.



Ja ierīce ir marķēta ar īpašu simbolu – pārsvītrotu atkritumu konteineru, tas nozīmē, ka tā atbilst Eiropas Savienības direktīvas 2002/96/EK prasībām.

Lūdzu, noskaidrojiet informāciju par vietējo elektrisko un elektronisko iekārtu atsevišķas savākšanas sistēmu.

Lūdzu, rīkojieties saskaņā ar vietējiem noteikumiem un neizmetiet nolietotās elektroierīces kopā ar parastiem sadzīves atkritumiem. Pareiza jūsu nolietotās elektroierīces utilizācija palīdzēs novērst iespējamo kaitējumu apkārtējai videi un cilvēku veselībai.



Jūsu ierīce satur baterijas, uz kurām attiecas Eiropas Savienības direktīvas 2006/66/EK prasības. Tā nosaka, ka baterijas nedrīkst izmest kopā ar parastiem sadzīves atkritumiem. Lūdzu, noskaidrojiet informāciju par vietējo bateriju atsevišķas savākšanas sistēmu, jo pareiza to utilizācija palīdzēs novērst iespējamo kaitējumu apkārtējai videi un cilvēku veselībai.

Atbilstība



Šī ierīce atbilst Eiropas Savienības noteikumiem par radiotraucējumiem.

Šī ierīce ir marķēta ar sekojošu uzlīmi:



Piezīme

- Identifikācijas datu plāksnīte atrodas ierīces apakšā.

Dzirdes drošība



Uzmanību

- Lai pasargātu sevi no iespējamām dzirdes bojājumiem, neklausieties augstā skaļuma līmenī ilgstošu laika posmu.

Klausieties mērenā skaļumā:

- Klausoties austiņās augstā skaļuma līmenī, var tikt bojāta jūsu dzirde. Ierīces skaņas skaļuma diapazons var sasniegt tik augstu decibelu līmeni, ka, klausoties maksimālā skaļumā pat mazāk kā minūti, tas var izraisīt dzirdes zudumu pat veselām personām. Augstākie decibeli ir paredzēti personām, kuras jau var būt piedzīvojušas daļēju dzirdes zudumu.
- Skaņa var būt maldinoša. Laika gaitā jūsu dzirdes "komforta līmenis" pielāgojas augstākiem skaņas skaļuma līmeņiem. Tāpēc pēc ilgstošas klausīšanās skaļuma līmenis, kas jums šķiet "normāls", patiesībā var būt pārāk skaļš un kaitīgs jūsu dzirdei. Lai pasargātu sevi no tā, noregulējiet skaņas skaļumu dzirdei drošā līmenī, pirms jūsu dzirde ir pielāgojusies tam, un negrieziet skaļāk.

... Drošībai un jūsu ievērībai

Lai uzstādītu dzirdei drošu skaļuma līmeni:

- Noregulējiet skaļumu zemā līmenī.
- Lēnām grieziet skaļāk līdz brīdim, kamēr saklausāt skaņu skaidri, bez kropļojumiem un tā nerada diskomfortu jūsu dzirdei.

Klausieties saprātīgu laika posmu:

- Ilgstoša dzirdes pakļaušana skaņas iedarbībai pat "drošā" skaļuma līmenī arī var izraisīt dzirdes zudumu.
- Kausieties savu aparāturu saprātīgu laika posmu un ievērojiet atbilstošus pārtraukumus.

Klausoties austiņās, ievērojiet šādus norādījumus:

- Klausieties dzirdei drošā skaļumā un saprātīgu laika posmu.
- Esiet uzmanīgi, regulējot skaļumu, kad jūsu dzirde ir pieradusi pie esošā skaļuma līmeņa.
- Negrieziet skaņu tik skaļi, ka nedzirdat apkārt notiekošo.
- Potenciāli bīstamās situācijās esiet piesardzīgi vai arī īslaicīgi pārtrauciet ierīces lietošanu. Nelietojiet austiņas, vadot motorizētu transporta līdzekli, braucot ar divriteni, vizinoties ar skrituļdēli utt. Tas var izraisīt ceļu satiksmes negadījumu un daudzās valstīs ir aizliegts.

Jūsu ievērībai

Jebkādas Philips Consumer Lifestyle tieši neapstiprinātas ierīces izmaiņas vai modifikācijas var liegt lietotājam ierīces turpmākas izmantošanas tiesības.

Vides aizsardzībai

Ražotājs ir izvairījies no visa nevajadzīgā iepakojuma lietošanas. Ierīces iepakojums ir izveidots tā, lai to varētu viegli sadalīt triju veidu materiālos: kartonā (kaste), putu polistirolā (amortizācijas materiāls) un polietilēnā (maisīņi, aizsargājošā loksne).

Šī ierīce sastāv no materiāliem, kurus ir iespējams pārstrādāt un lietot atkārtoti, ja tās izjaukšanu veic specializētā uzņēmumā.

Lūdzu, ievērojiet vietējos noteikumus par iepakojuma materiālu, izlietoto bateriju un nolietoto iekārtu utilizāciju.



**Esiet atbildīgi
ievērojiet autortiesības**

Ar autortiesībām aizsargātu materiālu, tajā skaitā datorprogrammu, failu, pārraižu un skaņu ierakstu neatļautu kopiju veidošana var būt autortiesību pārkāpums un krimināli sodāms nodarījums. Šo ierīci nedrīkst izmantot šādiem mērķiem.

Made for



iPod



iPhone

"Made for iPod" (Izgatavots savienojumam ar iPod) un "Made for iPhone" (Izgatavots savienojumam ar iPhone) nozīmē, ka elektroniskā papildierīce ir izstrādāta savienošanai un lietošanai tieši ar iPod un iPhone un tā ir ražotāja sertificēta un atbilst "Apple" darbības standartiem. "Apple" nav atbildīgs par šīs ierīces darbību vai tās atbilstību drošības un regulējošiem standartiem. Lūdzu, ņemiet vērā, ka šīs papildierīces lietošana kopā ar iPod vai iPhone var ietekmēt bezvadu savienojuma veikspēju.

"iPod" un "iPhone" ir "Apple Inc." preču zīmes, kuras ir reģistrētas ASV un citās valstīs.

2. Jūsu mazā mūzikas sistēma

Apsveicam ar jūsu pirkumu un laipni lūdzam Philips! Lai pilnībā izmantotu atbalstu, ko piedāvā Philips, reģistrējiet savu preci www.philips.com/welcome.

Ievads

Ar šo ierīci jūs varat klausīties mūziku no diskkiem, USB atmiņas ierīcēm, iPod/iPhone un citām ārējām audioierīcēm vai klausīties radiostacijas.

Šī ierīce atbalsta šādus mediju formātus:



Iepakojuma saturs

Pārbaudiet un atpazīstiet iepakojuma saturu:

- Galvenā ierīce
- Tālvadības pults
- 1 x AAA baterija
- Maiņstrāvas barošanas vads
- Īsā lietošanas pamācība
- Drošības un paziņojumu informācijas lapa

Galvenās ierīces pārskats

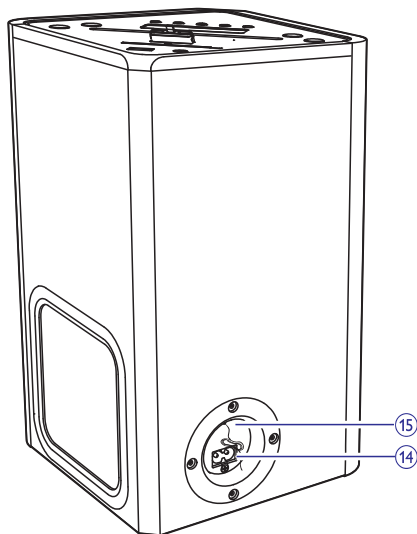
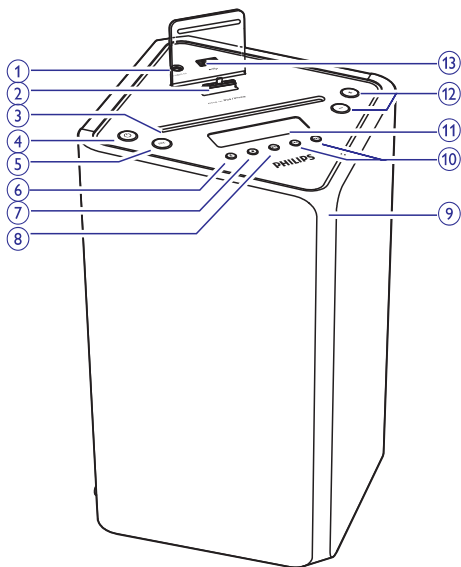

1. AUDIO IN

- Ligzda ārējās audioierīces pievienošanai.

2. Dock pieslēgvietā iPod/iPhone

3. Diska nodalījums

4.

- Ieslēgt ierīci, pārslēgt ierīci gaidstāves režīmā vai labai draudzīgajā (Eco Power) gaidstāves režīmā.

5. SRC

- Izvēlēties atskaņošanas avotu: DISC (disks), USB, TUNER (radiouztvērējs), IPOD/IPHONE vai AUDIO IN (ārējā audioierīce).

6.

- Atvērt diska nodalījumu.

7.

- Apturēt atskaņošanu.
- Dzēst programmu.
- Piekļūt iPod/iPhone izvēlnei.
- Gaidstāves režīmā ieslēgt/izslēgt funkciju demonstrēšanu.

8.

- Uzsākt vai pauzēt atskaņošanu.

9. Darbības indikators

- Iedegas, kad ierīce ir labai draudzīgajā (Eco Power) gaidstāves režīmā.
- Mirgo, kad ierīce ir pievienota barošanas padevei.

10.

- Pārlēkt uz iepriekšējo/nākamo ierakstu.
- Noregulēt radiostacijas frekvenci.
- Nospiegt un turēt nospiestu, lai meklētu ieraksta/diska/USB atmiņas ierīces/iPod/iPhone ietvaros.

11. Displejs

- Aplūkot aktuālo statusu.

12. VOL +/-

- Regulēt skaļumu.
- Regulēt pulksteņa laiku.

13.

- USB ligzda.

14. AC ~ MAINS

- Ligzda barošanas padeves pievienošanai.

15. FM ANTENA

Tālvadības pults pārskats

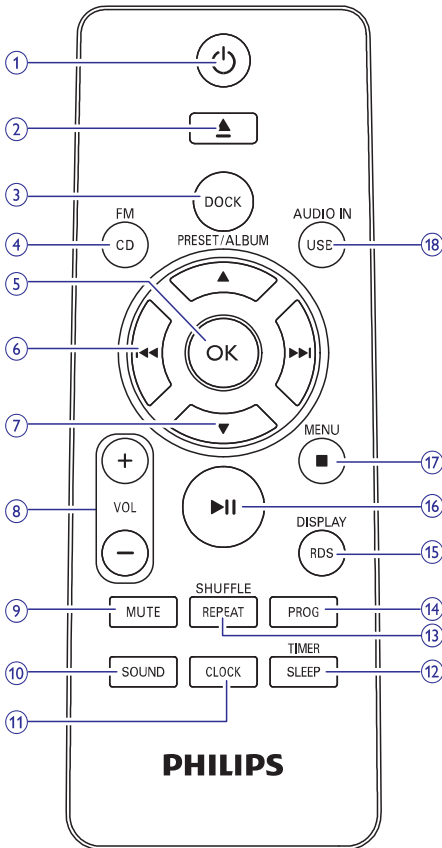

1.

- Ieslēgt ierīci, pārslēgt ierīci gaidstāves režīmā vai labai draudzīgajā (Eco Power) gaidstāves režīmā.

2.

- Atvērt diska nodalījumu.

3. DOCK

- Izvēlēties iPod/iPhone atskaņošanas avotu.

4. CD/FM

- Izvēlēties diska atskaņošanas avotu.
- Izvēlēties FM radiouztvērēja atskaņošanas avotu.

5. OK

- Apstiprināt izvēli.
- Radiouztvērēja atskaņošanas laikā pārslēgties starp STEREO un MONO režīmu.

6.

- Pārlēkt uz iepriekšējo/nākamo ierakstu.
- Noregulēt radiostacijas frekvenci.
- Nospiešot turēt nospiešanu, lai meklētu ieraksta/diska/USB atmiņas ierīces/iPod/iPhone ietvaros.

7. PRESET/ALBUM

- Pārlēkt uz iepriekšējo/nākamo albumu.
- Izvēlēties atmiņā saglabātu radiostaciju.
- Pārvietoties iPod/iPhone izvēlnē.
- Regulēt pulksteņa laiku.

8. VOL +/-

- Regulēt skaļumu.
- Regulēt pulksteņa laiku.

9. MUTE

- Izslēgt vai atjaunot skaņu.

10. SOUND

- Izvēlēties iepriekšnoteiktu skaņas iestatījumu.

11. CLOCK

- Gaidstāves režīmā iestatīt pulksteņa laiku.
- Aplūkot pulksteņa laiku jebkura atskaņošanas avota režīmā.

12. SLEEP/TIMER

- Iestatīt izslēgšanās taimerī.
- Iestatīt modinātāju.

13. REPEAT/SHUFFLE

- Izvēlēties atkārtotas atskaņošanas režīmu.
- Izvēlēties atskaņošanu jauktā secībā (izņemot iPod/iPhone atskaņošanas avotam).

14. PROG

- Programmēt ierakstus diska/USB atskaņošanas režīmā.
- Programmēt radiostacijas.

15. RDS/DISPLAY

- Izvēlēties RDS pārraides informāciju.
- Sinhronizēt pulksteņa laiku ar RDS radiostaciju.
- Atskaņošanas laikā aplūkot displeja informāciju.
- Gaidstāves režīmā regulēt displeja spilgtumu.

16. ►||

- Uzsākt vai pauzēt atskaņošanu.

17. ■ / MENU

- Apturēt atskaņošanu.
- Dzēst programmu.
- Piekļūt iPod/iPhone izvēlei.
- Gaidstāves režīmā ieslēgt/izslēgt funkciju demonstrēšanu.

18. USB/AUDIO IN

- Izvēlēties USB atskaņošanas avotu.
- Izvēlēties ārējas audioierīces atskaņošanas avotu.

3. Darbības uzsākšana

! Uzmanību

- Vadības taustiņu vai regulējumu nepareiza lietošana vai arī šajā instrukcijā neparedzētu manipulāciju veikšana var izraisīt kaitīgu radiācijas storojumu vai citas bīstamas sekas.

Šajā nodaļā sniegtos norādījumus vienmēr izpildiet noteiktajā secībā.

Sazinoties ar Philips, jums tiks pajautāti šīs ierīces modeļa un sērijas numuri. Modeļa un sērijas numuri ir norādīti identifikācijas datu plāksnītē šīs ierīces apakšā. Pierakstiet šos numurus šeit:

Modeļa Nr. _____

Sērijas Nr. _____

Barošanas padeve

! Brīdinājums

- Ierīces bojājuma risks! Pārļiecinieties, vai elektrotīkla spriegums atbilst spriegumam, kas ir norādīts ierīces aizmugurē vai apakšā.
- Elektriskās strāvas trieciena risks! Atvienojot maiņstrāvas barošanas vadu, vienmēr izvelciet kontaktdakšu no rozetes. Nekad nevelciet aiz barošanas vada.
- Pirms pievienot maiņstrāvas barošanas vadu pārļiecinieties, vai ir veikti citi nepieciešamie savienojumi.

Pievienojiet barošanas vadu pie:

- līgdas **AC ~ MAINS** galvenās ierīces aizmugurē;
- sienas elektrības rozetes.

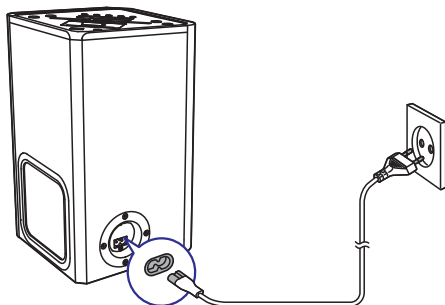

Tālvadības pults sagatavošana

! Uzmanību

- Sprādzienbīstamības risks! Baterijas nedrīkst pakļaut pārmērīgam karstumam, piemēram, tiešiem saules stariem, ugunij u.tml. Nekad nemetiet baterijas ugunī.

Lai tālvadības pultī ievietotu bateriju:

1. Atveriet bateriju nodalījumu.
2. Ievietojiet vienu AAA bateriju, ievērojot norādīto polaritāti (+/-).
3. Aizveriet bateriju nodalījumu.

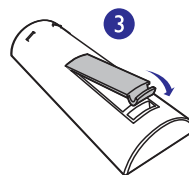
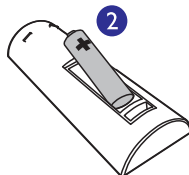
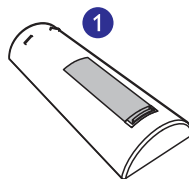

≡ Piezīme

- Ja paredzat, ka ilgāku laiku nelietosiet tālvadības pulti, izņemiet no tās bateriju.
- Baterijas satur ķīmiskas vielas, tādēļ tās ir jāizmet specializētā bateriju savākšanas punktā.

Pulksteņa laika iestatīšana

Piezīme

- Pulksteņa laiku ir iespējams iestatīt tikai gaidstāves režīmā.

1. Lai piekļūtu pulksteņa laika iestatīšanas režīmam, gaidstāves režīmā nospiediet un turiet nospiešu taustiņu **CLOCK**.
2. Spiediet taustiņus **PRESET/ALBUM/▲/▼**, lai izvēlētos 24 vai 12 stundu laika formātu.
3. Lai apstiprinātu, nospiediet taustiņu **CLOCK**.
↳ Sāk mirgot stundu iestatījuma cipari.
4. Spiediet taustiņus **PRESET/ALBUM/▲/▼**, lai iestatītu stundas.
5. Lai apstiprinātu, nospiediet taustiņu **CLOCK**.
↳ Tiek parādīti un sāk mirgot minūšu iestatījuma cipari.
6. Spiediet taustiņus **PRESET/ALBUM/▲/▼**, lai iestatītu minūtes.
7. Lai apstiprinātu, nospiediet taustiņu **CLOCK**.

Piezīme

- Lai iestatītu laika formātu/stundas/minūtes, jūs varat spiest arī taustiņus **VOL+/-** uz tālvadības pults vai galvenās ierīces.
- Lai izietu no pulksteņa laika iestatīšanas režīma, nesaglabājot pulksteņa laiku, nospiediet taustiņu **■/MENU**.
- Ja 90 sekunžu laikā netiek nospiesti neviens taustiņš, sistēma automātiski iziet no pulksteņa laika iestatīšanas režīma.

Padoms

- Jebkura atskaņošanas avota režīmā jūs varat nospieš taustiņu **CLOCK**, lai aplūkotu pulksteņa laiku.

Radiostaciju automātiska saglabāšana

Ja ierīces atmiņā vēl nav saglabātas radiostacijas, to saglabāšana var tikt veikta automātiski.

1. Ieslēdziet ierīci.
2. Nospiediet taustiņu **SRC**, lai izvēlētos radiouztvērēja režīmu.
↳ Displejā parādās paziņojums [AUTO INSTALL – PRESS PLAY – STOP CANCEL] (nospiediet taustiņu **▶▶**, lai sāktu automātisku saglabāšanu, vai **■**, lai atceltu saglabāšanu).
3. Nospiediet taustiņu **▶▶**.
↳ Ierīce automātiski saglabā radiostacijas ar pietiekami spēcīgu apraides signālu.
↳ Kad visas pieejamās radiostacijas ir saglabātas, automātiski sākas pirmās saglabātas radiostacijas atskaņošana.

Ieslēgšana

- Nospiediet taustiņu **⏻**.
↳ Ierīce ieslēdzas pēdējā atskaņotā avota režīmā.

Pārslēgšana gaidstāves režīmā

- Vēlreiz nospiediet taustiņu **⏻**, lai pārslēgtu ierīci gaidstāves režīmā.
↳ Displejā parādās pulksteņa laiks (ja iestatīts).

Pārslēgšanās labai draudzīgajā (ECO Power) gaidstāves režīmā

- Nospiediet un ilgāk kā trīs sekundes turiet nospiešu taustiņu **⏻**.
↳ Uz īsu brīdi displejā parādās paziņojums **[ECOPOWER]** (Dabai draudzīgā gaidstāve).

Padoms

- Ja dock pieslēgvietai nav pievienota neviena Apple ierīce, tad šī ierīce pēc 15 minūtēm gaidstāves režīmā automātiski pārslēdzas labai draudzīgajā (Eco Power) gaidstāves režīmā.
- Nospiežot un turot nospiešu taustiņu **⏻**, ierīci nav iespējams pārslēgt labai draudzīgajā gaidstāves režīmā, ja dock pieslēgvietai ir pievienota Apple ierīce.
- Ja ierīce darbojas, nospiediet un turiet nospiešu taustiņu **⏻**, lai pārslēgtu to gaidstāves režīmā.

... Darbības uzsākšana

Pārslēgšanās starp gaidstāves režīmu un dabai draudzīgo (Eco Power) gaidstāves režīmu

- Gaidstāves režīmā/dabai draudzīgajā gaidstāves režīmā nospiediet un turiet nospiestu taustiņu , lai pārslēgtu ierīci attiecīgi dabai draudzīgajā gaidstāves režīmā/gaidstāves režīmā.



Padoms

- Kad ierīce ir dabai draudzīgajā (Eco Power) gaidstāves režīmā, iedegas darbības indikators.

Ierīces funkciju demonstrēšana

- Gaidstāves režīmā nospiediet taustiņu /MENU. Displejā no labās puses uz kreiso rītiņās uzraksts [WELCOME TO PHILIPS] (Laipni lūdzam Philips), tad uz īsu brīdi parādās paziņojums [DEMO ON] (Demonstrēšanas režīms ieslēgts).
 - ↳ Pa vienam tiek parādītas šīs ierīces funkcijas.
- Lai izietu no demonstrēšanas režīma, vēlreiz nospiediet taustiņu .



Piezīme

- Lai ieslēgtu/izslēgtu demonstrēšanas režīmu, jūs varat nospiegt arī taustiņu  uz galvenās ierīces.

4. Atskaņošana

Diska atskaņošana

1. Atkārtoti spiediet taustiņu **SRC**, lai izvēlētos diska atskaņošanas avotu (DISC).
2. Ievietojiet disku ar apdrukāto pusi vērstu augšup.
3. Atskaņošana sākas automātiski. Ja tā nenotiek, nospiediet taustiņu .

Atskaņošanas pauzēšana/atsākšana





- Atskaņošanas laikā nospiediet taustiņu , lai pauzētu/atsāktu atskaņošanu.

Pārlēkt uz ierakstu



Kompaktdiskiem

- Spiediet taustiņus / , lai izvēlētos citu ierakstu.

MP3 diskem un USB atmiņas ierīcēm

1. Spiediet taustiņus **PRESET/ALBUM** / , lai izvēlētos albumu vai mapi.
2. Spiediet taustiņus / , lai izvēlētos ierakstu vai failu.

Meklēšana ieraksta ietvaros

1. Atskaņošanas laikā nospiediet un turiet nospiestu / .
2. Atlaidiet, lai atsāktu normālu atskaņošanu.

Ierakstu programmēšana



Piezīme

- Ierakstu programmēšana ir iespējama tikai tad, ja atskaņošana ir apturēta.

Jūs varat izveidot programmu no maksimums 20 ierakstiem.

1. Nospiediet taustiņu **PROG**, lai aktivizētu programmēšanas režīmu.
 - ↳ Displejā parādās paziņojums **[PROG]** (programma).

- MP3/WMA ierakstiem: nospiediet taustiņus **PRESET/ALBUM ▲ / ▼**, lai izvēlētos albumu.
- Spiediet taustiņus **◀◀ / ▶▶**, lai izvēlētos vēlamā ieraksta kārtas numuru, tad nospiediet taustiņu **PROG**, lai to apstiprinātu.
- Atkārtojiet 2.- 3.soli, lai ieprogrammētu citus ierakstus.
- Nospiediet taustiņu **▶▶**, lai atskaņotu izveidoto ierakstu programmu.
 - ↳ Atskaņošanas laikā displejā ir redzams paziņojums **[PROG]** (programma).
 - Lai dzēstu programmu, brīdī, kad atskaņošana ir apturēta, nospiediet taustiņu **■/MENU**.

Atskaņošanas informācijas aplūkošana

- Atskaņošanas laikā atkārtoti spiediet taustiņu **RDS/DISPLAY**, lai izvēlētos aplūkojamo atskaņošanas informāciju.
 - Kompaktdiskiem: pašreizējā ieraksta atskaņošanas ilgumu, pašreizējā ieraksta atlikušo atskaņošanas ilgumu, visu ierakstu atskaņošanas ilgumu, visu ierakstu atlikušo atskaņošanas ilgumu.
 - MP3/WMA diskiem un USB atmiņas ierīcēm: ID3 informāciju, piemēram, **[TITLE]** (nosaukumu), **[ARTIST]** (izpildītāju), **[ALBUM]** (albumu).

Atkārtota atskaņošana/atkaņošana jauktā secībā

- Atskaņošanas laikā atkārtoti spiediet taustiņu **REPEAT/SHUFFLE**, lai izvēlētos atkārtotu atskaņošanu vai atkaņošana jauktā secībā.
 - REP**: atkārtoti atskaņot pašreizējo ierakstu.
 - REP ALL**: atkārtoti atskaņot visus ierakstus.
 - REP ALB**: atkārtoti atskaņot visus ierakstus albumā.
 - SHUF**: visus ierakstus atskaņot jauktā secībā.
- Lai atgrieztos parastā atskaņošanas režīmā, atkārtoti spiediet taustiņu **REPEAT/SHUFFLE**, līdz displejā nav redzama neviena no iepriekšminētajām iespējām.

Atskaņošana no USB



Piezīme

- Pārliecinieties, vai USB atmiņas ierīce satur atbalstīta formāta audiosaturu.

- Pievienojiet USB atmiņas ierīci ligzdai

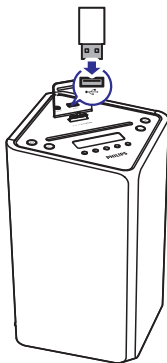

- Atkārtoti spiediet taustiņu **SRC**, lai izvēlētos USB atskaņošanas avotu.
 - ↳ Atskaņošana sākas automātiski. Ja atskaņošana nesākas, nospiediet taustiņu **▶▶**.
- Lai izvēlētos mapi, spiediet taustiņus **PRESET/ALBUM ▲ / ▼**.
- Lai izvēlētos audiofailu, spiediet **◀◀ / ▶▶**.

5. iPod/iPhone atskaņošana

Kad iPod/iPhone ir pievienots dock pieslēgvietai uz galvenās ierīces, jūs varat klausīties tajā saglabāto mūziku šīs ierīces skaļruņos.

Saderīgie iPod/iPhone

Apple iPod un iPhone modeļi ar lightning dock savienojumu:

- iPod touch (5.paaudze);
- iPod nano (7.paaudze);
- iPhone 5.

iPod/iPhone atskaņošana

1. Pievienojiet savu iPod/iPhone dock pieslēgvietai. Atkārtoti spiediet taustiņu **SRC**, lai izvēlētos iPod/iPhone atskaņošanas avotu.

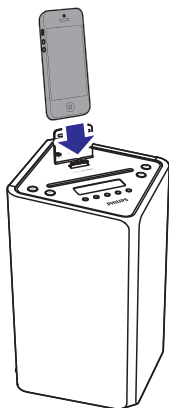

2. Sāciet mūzikas atskaņošanu savā iPod/iPhone.
 - Lai atsāktu/pauzētu atskaņošanu, nospiediet **▶||**.
 - Lai pārlēktu uz citu ierakstu, spiediet **◀◀ / ▶▶**.
 - Lai atskaņošanas laikā meklētu ieraksta ietvaros, nospiediet un turiet nospiestu taustiņu **◀◀ / ▶▶**, tad atlaidiet, lai atsāktu normālu atskaņošanu.

- Lai pārvietotos izvēlnē, nospiediet taustiņu **■/MENU**. Lai izvēlētos izvēlnes iespēju, spiediet taustiņus **PRESET/ALBUM ▲ / ▼**, tad nospiediet **OK**, lai apstiprinātu.



Padoms

- Lai atskaņošanas laikā meklētu ieraksta ietvaros, jūs varat nospiegt un turēt arī taustiņu **◀◀ / ▶▶** uz galvenās ierīces.

iPod/iPhone uzlāde

Kad ierīce ir pievienota barošanas padevei, pievienotais iPod/iPhone sāk uzlādēties.



Piezīme

- Ja ierīce enerģijas taupīšanas nolūkā pārslēdzas dabai draudzīgajā (Eco Power) gaidstāves režīmā, nospiediet taustiņu **⏻**, lai vispirms pārslēgtu ierīci gaidstāves režīmā, lai pievienotais iPod/iPhone varētu normāli uzlādēties.

6. Radio klausīšanās



Padoms

- Lai uzlabotu radiosignāla uztveršanas kvalitāti, pilnībā izvelciet antenu un noregulējiet tās pozīciju.

Radiostācijas noregulēšana

1. Atkārtoti spiediet taustiņu **SRC**, lai izvēlētos radiouztvērēja atskaņošanas avotu (TUNER).
2. Nospiediet un ilgāk kā 2 sekundes turiet nospiestu taustiņu **◀◀ / ▶▶**.
 - ↳ Displejā parādās paziņojums **[SEARCH]** (meklēšana).
 - ↳ Ierīce automātiski noregulē radiostaciju ar spēcīgu uztveršanas signālu.
3. Atkārtojiet 2.soli, lai noregulētu citas radiostācijas.



Padoms

- Lai noregulētu radiostaciju ar vāju uztveršanas signālu, atkārtoti spiediet taustiņu **◀◀ / ▶▶**, līdz atrodāt optimālu uztveršanas frekvenci.

Radiostaciju automātiska saglabāšana

Ierīces atmiņā ir iespējams saglabāt maksimums 20 FM radiostācijas.

- Radiouztvērēja režīmā nospiediet un ilgāk kā 2 sekundes turiet nospiestu taustiņu **PROG**, lai aktivizētu automātisko programmēšanas režīmu.
 - ↳ Displejā parādās paziņojums **[AUTO]** (automātiskā saglabāšana).
 - ↳ Ierīce saglabā visas pieejamās radiostācijas to uztveršanas signāla stipruma secībā.
 - ↳ Automātiski tiek atskaņota pirmā saglabātā radiostacija.

Radiostaciju manuāla saglabāšana

Ierīces atmiņā ir iespējams saglabāt maksimums 20 FM radiostācijas.

1. Noregulējiet radiostācijas frekvenci.
2. Nospiediet taustiņu **PROG**, lai aktivizētu programmēšanas režīmu.
 - ↳ Displejā mirgo paziņojums **[PROG]** (programma).
3. Spiediet taustiņus **PRESET/ALBUM ▲ / ▼**, lai piešķirtu šai radiostacijai kārtas numuru, tad nospiediet taustiņu **PROG**, lai apstiprinātu.
4. Atkārtojiet iepriekšējos soļus, lai saglabātu citas radiostācijas.



Padoms

- Lai izdzēstu iepriekš saglabātu FM radiostaciju, saglabājiet tās vietā citu staciju.

Saglabāto radiostaciju klausīšanās

- Radiouztvērēja režīmā spiediet taustiņus **PRESET/ALBUM ▲ / ▼**, lai izvēlētos atmiņā saglabātās stacijas kārtas numuru.



Padoms

- Novietojiet antenu pēc iespējas tālāk no televizora, videomagnetofona vai cita starojuma avota.
- Lai uzlabotu radiosignāla uztveršanas kvalitāti, pilnībā izvelciet antenu un noregulējiet tās pozīciju.

Stereo/mono pārraides izvēlēšanās

Radiostacijām ar vāju uztveršanas signālu: lai uzlabotu uztveršanas kvalitāti, pārejiet uz monofonisku skaņu.

- Radiouztvērēja režīmā spiediet taustiņu **OK**, lai izvēlētos iestatījumu:
 - **[STEREO]**: stereo pārraide.
 - **[MONO]**: monofoniska pārraide.

RDS informācijas aplūkošana

RDS (Radio datu sistēma) ir pakalpojums, kas ļauj FM radiostacijām parādīt papildu informāciju. Ja jūs noregulējat RDS radiostaciju, displejā tiek parādīta RDS ikona un radiostācijas nosaukums.

1. Noregulējiet RDS radiostaciju.
2. Atkārtoti spiediet taustiņu **RDS/DISPLAY**, lai pārliktu sekojošu informāciju (ja pieejama):
 - ↳ radiostācijas nosaukumu
 - ↳ radiopārtraides veidu, piemēram, **[NEWS]** (ziņas), **[SPORT]** (sports), **[POP M]** (popmūzika)...
 - ↳ RDS radiotekstu
 - ↳ RDS pulksteņa laiku
 - ↳ radiostācijas frekvenci

Pulksteņa laika sinhronizēšana ar RDS

Jūs varat sinhronizēt ierīces pulksteņa laiku ar RDS radiostācijas pulksteņa laiku.

1. Noregulējiet RDS radiostaciju, kas pārraida pulksteņa laika signālus.
2. Nospiediet un ilgāk kā 2 sekundes turiet nospiestu taustiņu **RDS/DISPLAY**.
 - ↳ Displejā parādās paziņojums **[CT SYNC]** (Pulksteņa laika sinhronizēšana), un ierīce automātiski nolasa RDS laiku.
 - ↳ Ja laika signāls netiek uztverts, displejā parādās paziņojums **[NO CT]** (Nav pulksteņa laika).



Piezīme

- Pārraidītā pulksteņa laika precizitāte ir atkarīga no RDS radiostācijas, kas pārraida pulksteņa laika signālu.

Skaļuma regulēšana

- Atskaņošanas laikā atkārtoti spiediet taustiņus **VOL +/-**, lai pagrieztu skaļāk vai klusāk.

Iepriekšnoteikta skaņas efekta izvēlēšanās

- Atskaņošanas laikā atkārtoti spiediet taustiņu **SOUND**, lai izvēlētos:
 - **[BALANCED]** (sabalansēta skaņa);
 - **[WARM]** (silta skaņa);
 - **[BRIGHT]** (dzidra, skanīga skaņa);
 - **[POWERFUL]** (spēcīga skaņa);
 - **[CLEAR]** (tīra skaņa).

Skaņas izslēgšana

- Atskaņošanas laikā spiediet taustiņu **MUTE**, lai izslēgtu/ieslēgtu skaņu.

8. Citas iespējas

Izslēgšanās taimera iestatīšana

Šī ierīce var pēc iepriekšnoteikta laika posma automātiski pārslēgties gaidstāves režīmā.

- Kad ierīce ir ieslēgta, atkārtoti spiediet taustiņu **SLEEP/TIMER**, lai izvēlētos izslēgšanās taimera laika posmu (minūtēs).
 - **[SLEEP OFF]** (Izslēgšanās izslēgta)
 - **[SLEEP -- 120]**
 - **[SLEEP -- 90]**
 - **[SLEEP -- 60]**
 - **[SLEEP -- 45]**
 - **[SLEEP -- 30]**
 - **[SLEEP -- 15]**
- ↳ Kad izslēgšanās taimeris ir aktivizēts, displejā parādās indikācija **zZ**.

Lai deaktivizētu izslēgšanās taimeris:

- Atkārtoti spiediet taustiņu **SLEEP/TIMER**, līdz displejā parādās paziņojums **[SLEEP OFF]** (izslēgšanās izslēgta).
 - ↳ Kad izslēgšanās taimeris ir deaktivizēts, indikācija **zZ** pazūd.

Modinātāja iestatīšana

Šo ierīci var izmantot kā modinātāju.

Iepriekšnoteiktā laikā atskaņošanai tiek aktivizēts disks, USB atmiņas ierīce, radiouztvērējs, iPod/iPhone vai mūzikas atskaņošanas saraksts.

1. Nospiediet taustiņu , lai pārslēgtu ierīci gaidstāves režīmā.
2. Pārlicinieties, vai pulksteņa laiks ir iestatīts pareizi.
3. Nospiediet un turiet nospiestu taustiņu **SLEEP/TIMER**.
 - ↳ Tiek parādīts pieprasījums izvēlēties atskaņošanas avotu.
4. Atkārtoti spiediet taustiņu **SRC**, lai izvēlētos atskaņošanas avotu: DISC (disks), USB (USB atmiņas ierīce), TUNER (radiouztvērējs), IPOD IPHONE (iPod/iPhone) vai PLAYLIST (mūzikas atskaņošanas saraksts).
5. Nospiediet taustiņu **SLEEP/TIMER**, lai apstiprinātu.
 - ↳ Sāk mīrgot stundu iestatījuma cipari.



6. Spiediet taustiņus **PRESET/ALBUM ▲ / ▼**, lai iestatītu stundas.
7. Nospiediet taustiņu **SLEEP/TIMER**, lai apstiprinātu.
 - ↳ Sāk mīrgot minūšu iestatījuma cipari.
8. Spiediet taustiņus **PRESET/ALBUM ▲ / ▼**, lai iestatītu minūtes.
9. Nospiediet taustiņu **SLEEP/TIMER**, lai apstiprinātu.
 - ↳ Sāk mīrgot paziņojums **[VOL]** (skaļums).
10. Spiediet taustiņus **PRESET/ALBUM ▲ / ▼**, lai noregulētu skaļumu. Nospiediet taustiņu **SLEEP/TIMER**, lai apstiprinātu.
 - ↳ Modinātājs ir iestatīts un aktivizēts.



Padoms

- Lai iestatītu atskaņošanas avotu, jūs varat spiest arī taustiņus **VOL+/-**, **PRESET/ALBUM ▲ / ▼** uz tālvadības pults vai **VOL +/-** uz galvenās ierīces.
- Lai iestatītu stundas/minūtes/skaļumu, jūs varat spiest arī taustiņus **VOL+/-** uz tālvadības pults vai galvenās ierīces.

Modinātāja aktivizēšana un deaktivizēšana

1. Nospiediet taustiņu , lai pārslēgtu ierīci gaidstāves režīmā.
2. Atkārtoti spiediet taustiņu **SLEEP/TIMER**, lai aktivizētu vai deaktivizētu modinātāju.
 - ↳ Kad modinātājs ir aktivizēts, displejā ir redzama indikācija .
 - ↳ Kad modinātājs ir deaktivizēts, indikācija  no displeja pazūd.

Piezīme

- Modinātāju nevar iestatīt AUDIO IN (ārējas audioierīces) režīmā.
- Ja ir izvēlēts diska/USB/dock pieslēgvietas atskaņošanas avots, bet ierakstu nevar atskaņot, automātiski tiek aktivizēts radiouztvērējs.
- Ja kā modinātāja signālu izvēlaties iPod/iPhone mūzikas atskaņošanas sarakstu, jums savā iPod/iPhone ir jāizveido mūzikas atskaņošanas sarakstu ar nosaukumu "Philips".
- Ja mūzikas atskaņošanas saraksts "Philips" nav izveidots vai ja tas nesatur atskaņojamus failus, ierīce pārslēdz modinātāja signālu uz iPod/iPhone bibliotēkas atskaņošanu.

Displeja spilgtuma regulēšana

Piezīme

- Displeja spilgtumu ir iespējams regulēt tikai gaidstāves režīmā.

Gaidstāves režīmā atkārtoti spiediet taustiņu **RDS/DISPLAY**, lai izvēlētos starp dažādiem displeja spilgtuma līmeņiem.

- Maksimālais spilgtuma līmenis (100%)
- Puse maksimālā spilgtuma (70%)
- Zems spilgtuma līmenis (40%)

Atskaņošana no ārējas audioierīces

Caur šo mūzikas sistēmu jūs varat klausīties ārēju audioierīci, piemēram, MP3 atskaņotāju.

1. Pievienojiet ārējo audioierīci. Pievienojiet AUDIO IN kabeli (nav iekļauts komplektācijā), ierīces ligzdai **AUDIO IN** un ārējas audioierīces austiņu ligzdai.

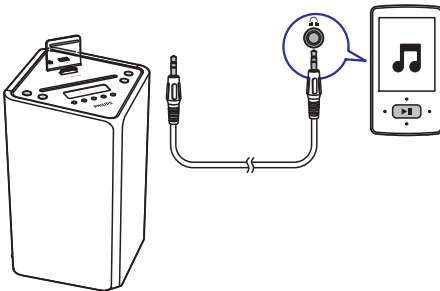

2. Atkārtoti spiediet taustiņu **SRC**, lai izvēlētos **AUDIO IN** atskaņošanas avotu.
3. Sāciet mūzikas atskaņošanu ārējā audioierīcē.

9. Informācija par precī



Piezīme

- Informācija par precī var tikt mainīta bez iepriekšēja paziņojuma.

Specifikācijas

Pastiprinātājs

Maksimālā izejas jauda:50 W

Frekvences reakcija:45 Hz – 20 kHz; +/-3 dB

Signāla – trokšņa attiecība:>77 dBA

Audio In ieeja:600 mV RMS 22 kiloomi

Disks

Lāzera tips:Pusvadītājs

Diska diametrs:12cm

Atbalstītie disku formāti:CD-DA, CD-R, CD-RW,
MP3-CD, WMA-CD

Audiosignāla ciparu-analogais
pārveidotājs (Audio DAC):24 biti/ 44,1 kHz

Kopējie harmoniskie traucējumi:<0,8% (1 kHz)

Frekvences reakcija:4 Hz – 20 kHz (44,1 kHz)

Signāla – trokšņa attiecība:>77 dBA

Uztvērējs

Uztveršanas diapazons:FM: 87,5 – 108 MHz

Uztveršanas solis:50 KHz

Atmiņā saglabājamo radiostaciju skaits:20

Jutība:

- Mono, 26 dB S/T attiecība:<22 dBf

- Stereo, 46 dB S/T attiecība:<43 dBf

Meklēšanas selektivitāte:<28 dBf

Kopējie harmoniskie traucējumi:<2%

Signāla – trokšņa attiecība:>55 dB

Skaļruņi

Skaļruņu pretestība:8 omi

Skaļruņu dzinis:65 mm pilna diapazona

Jutība:>83 dB/m/W, ±4 dB/m/W

Vispārīga informācija

Mainstrāvas barošana:110 – 240 V ~, 50/60 Hz

Elektroenerģijas patēriņš darbības režīmā:25 W

Elektroenerģijas patēriņš dabai draudzīgajā
(Eco Power) gaidstāves režīmā:<0,5 W

USB savienojums:Versija 2.0HS

Izmēri:

- galvenā ierīce (p x a x d)234 x 364 x 239 mm

Svars:

- galvenā ierīce2,5 kg

USB atskaņošanas saderīguma informācija

Saderīgās USB ierīces:

USB zibatmiņa (USB 2.0 un USB 1.1);

- USB atskaņotāji (flash players) (USB 2.0 un USB 1.1);
- atmiņas kartes (darbībai ar šo ierīci ir nepieciešams papildu karšu lasītājs).

Atbalstītie formāti:

- USB vai atmiņas faila formāts: FAT12, FAT16, FAT32 (sektora izmērs: 512 baiti);
- MP3 bitu pārraides ātrums (datu ātrums): 32-320 kbps un mainīgs bitu pārraides ātrums;
- WMA versija 9 vai jaunāka;
- Maksimālais direktoriju apakšlīmeņu skaits: 8;
- Albumu/mapju maksimālais skaits: 99;
- Ierakstu/virsrakstu maksimālais skaits: 999;
- ID3 tagu versija 2.0 līdz 2.3;
- Failu nosaukums unikodā UTF8 (maksimālais garums: 16 baiti).

Atbalstītie MP3 disku formāti

- ISO 9660, Joliet;
- Maksimālais virsrakstu skaits: 999 (atkarībā no virsraksta garuma);
- Maksimālais albumu skaits: 99;
- Atbalstītās iztveršanas frekvences: 32 kHz, 44,1 kHz, 48 kHz;
- Atbalstītie bitu pārraides ātrumi: 32-320 (kbps), mainīgi bitu pārraides ātrumi.

Apkope

Ierīces korpusa tīrīšana

- Lai notīrītu ierīces korpusu, lietojiet mīkstu drāniņu, kas mazliet samitrināta ar maigu tīrīšanas līdzekli. Nelietojiet tīrīšanas līdzekļus, kas satur alkoholu, spirtu, amonjaku vai abrazīvas vielas.

Disku tīrīšana

- Ja disks ir kļuvis netīrs, tad notīriet to ar tīrīšanas drāniņu. Tīriet disku virzienā no centra uz malu.



- Neizmantojiet tādas šķīdinātājus kā benzolu, atšķaidītāju, komerciāli pieejamos tīrīšanas līdzekļus vai antistatiskos aerosolus, kas paredzēti analogo ierakstu (skaņu plašu) tīrīšanai.

Diska lēcas tīrīšana

- Pēc ilgstošas lietošanas pie diska lēcas var sakrāties netīrumi vai putekļi. Lai nodrošinātu labu atskaņošanas kvalitāti, notīriet diska lēcu ar Philips kompaktdisku lēcu tīrīšanas līdzekli vai jebkuru citu komerciāli pieejamo tīrītāju. Ievērojiet norādījumus, kas ir pievienoti tīrītājam.

10. Darbības traucējumu novēršana



Brīdinājums

- Nekādā gadījumā nenoņemiet šīs ierīces korpusu.

Nekādā gadījumā nemēģiniet remontēt ierīci pats, jo tas anulēs garantiju.

Ja ierīces lietošanas laikā rodas tās darbības traucējumi, pirms sazināties ar servisa centru, lūdzu, vispirms pārbaudiet tālāk uzskaitītos punktus. Ja problēma netiek atrisināta, dodieties uz Philips interneta vietni (www.philips.com/support). Kad sazināties ar Philips, pārliecinieties, vai ierīce atrodas netālu un vai jums ir pieejami modeļa un sērijas numuri.

Nav barošanas padeves

- Pārliecinieties, vai ir pareizi pievienots ierīces maiņstrāvas barošanas vads.
- Pārliecinieties, vai elektrotīkla rozetē ir elektrība.
- Elektroenerģijas taupīšanas nolūkos ierīce automātiski izslēdzas 15 minūtes pēc ieraksta atskaņošanas beigām, ja netiek nospiests neviens vadības taustiņš.

Nav skaņas vai ir slikta skaņas kvalitāte

- Noregulējiet skaļumu.

Ierīce nereaģē

- Atvienojiet barošanas vada kontaktdakšu no elektrotīkla rozetes, pēc tam pievienojiet to atpakaļ un vēlreiz ieslēdziet ierīci.
- Elektroenerģijas taupīšanas nolūkos ierīce automātiski izslēdzas 15 minūtes pēc ieraksta atskaņošanas beigām, ja netiek nospiests neviens vadības taustiņš.

Tālvadības pults nestrādā

- Pirms nospiest jebkuru funkciju izvēles taustiņu, vispirms izvēlieties atskaņošanas avotu ar tālvadības pulti, nevis ar taustiņiem uz galvenās ierīces.
- Samaziniet attālumu starp tālvadības pulti un galveno ierīci.

- Ievietojiet bateriju atbilstoši norādītajai polaritātei (+/-).
- Nomainiet bateriju.
- Mērķējiet tālvadības pulti tieši uz tālvadības sensoru galvenās ierīces priekšpusē.

Disks netiek uztverts

- Ievietojiet disku.
- Pārbaudiet, vai disks nav ievietots otrādi.
- Uzgaidiet, līdz iztvaikos uz lēcas kondensējies mitrums.
- Nomainiet vai notīriet disku.
- Lietojiet pabeigtu (finalizētu) kompaktdisku vai pareiza formāta disku.

Daži faili USB ierīcē netiek parādīti

- Mapju vai failu skaits USB ierīcē ir pārsniedzis noteikto limitu. Šī parādība nav ierīces nepareiza darbība.
- Šo failu formāts netiek atbalstīts.

USB ierīce netiek atbalstīta

- Attiecīgā USB ierīce nav savietojama ar šo ierīci. Lūdzu, izmantojiet citu USB ierīci.

Slikta radio uztveršana

- Palieliniet attālumu starp ierīci un jūsu televizoru vai videomagnetofonu.
- Pievienojiet āra FM antenu.

Taimeris nestrādā

- Iestatiet pareizu pulksteņa laiku.
- Ieslēdziet taimerī.

Pulksteņa/taimera iestatījums ir izdzēsts

- Ir bijis elektrības padeves pārtraukums vai arī ir ticis atvienots barošanas vads.
- Atkārtoti iestatiet pulksteņi/taimerī.

Specifikācijas var tikt mainītas bez paziņojuma.

© 2012 Koninklijke Philips Electronics N.V.

Visas tiesības patur autors.

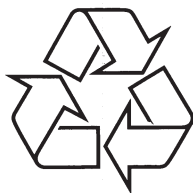

Apmeklējiet Philips Internetā
<http://www.philips.com>