

Käyttöoppaita

Manual do usuário

εγχειρίδιο χρήσης

Руководство пользователя

Instrukcje obsługi

Uživatelské příručky

Používateľ'ské príručky

Felhasználói útmutatók



PHILIPS

MAGYARORSZÁG

Minőségtanúsítás

A garanciajegyben feltüntetett forgalombahozó vállalat a 2/1984. (III.10.) BkM-lpM együttes rendelet értelmében tanúsítja, hogy ezen készülék megfelel a műszaki adatokban megadott értékeknek.

Figyelem! A meghibásodott készüléket – beleértve a hálózati csatlakozót is – csak szakember (szerviz) javíthatja. Ne tegye ki a készüléket esőnek vagy nedvesség hatásának!

Garancia

A forgalombahozó vállalat a termékre 12 hónap garanciát vállal.

Névleges feszültség 220-230 V/50 Hz
Elemes működéshez CR2025
Névleges frekvencia 50 Hz (vagy 50-60 Hz)

Teljesítmény
készületi állapotban < 0.5 W

Érintésvédelmi osztály II.

Tömeg (hangfalakkal/anélkül) 3.8 / 2.2 kg

Befoglaló méretek (állványok kal/nélkül)
szélesség 194 mm
magasság 285/ 270 mm
mélység 118/ 92 mm

Rádiórész vételi tartomány

URH 87,5 – 108 MHz
MW 531 – 1602 KHz

Erősítő rész

Kimeneti teljesítmény 10 W + 10 W PMPO
..... 2 x 5 W RMS

ČESKA REPUBLIKÁ

Vystraha! Tento přístroj pracuje s laserovým paprskem. Při nesprávné manipulaci s přístrojem (v rozporu s tímto návodem) může dojít k nebezpečnému ozáření. Proto přístroj za chodu neotevírejte ani nesnímejte jeho kryty. Jakoukoli opravu vždy svěřte specializovanému servisu.

Nebezpečí! Při sejmutí krytů a odjištění bezpečnostních spínačů hrozí nebezpečí neviditelného laserového záření!

Chraňte se před přímým zásahem laserového paprsku.

Záruka: Pokud byste z jakéhokoli důvodu přístroj demontovali, vždy nejdříve vytáhněte síťovou zástrčku.

Přístroj chraňte před jakoukoli vlhkostí i před kapkami

SLOVAK REPUBLIC

Prístroj sa nesmie používať v mokrom a vlhkom prostredí! Chráňte pred striekajúcou a kvapkajúcou vodou!

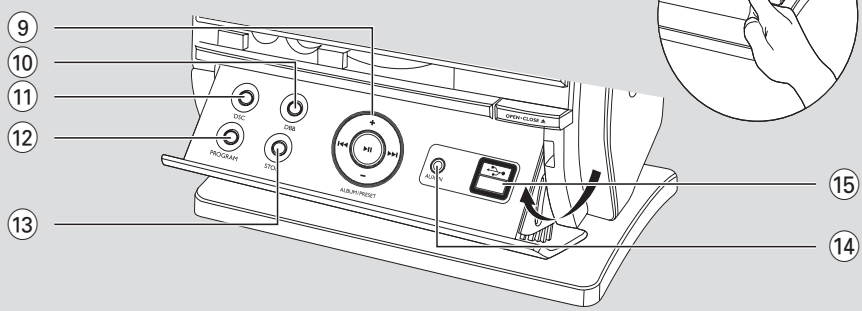
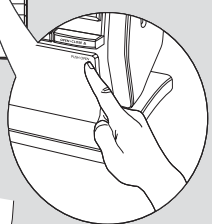
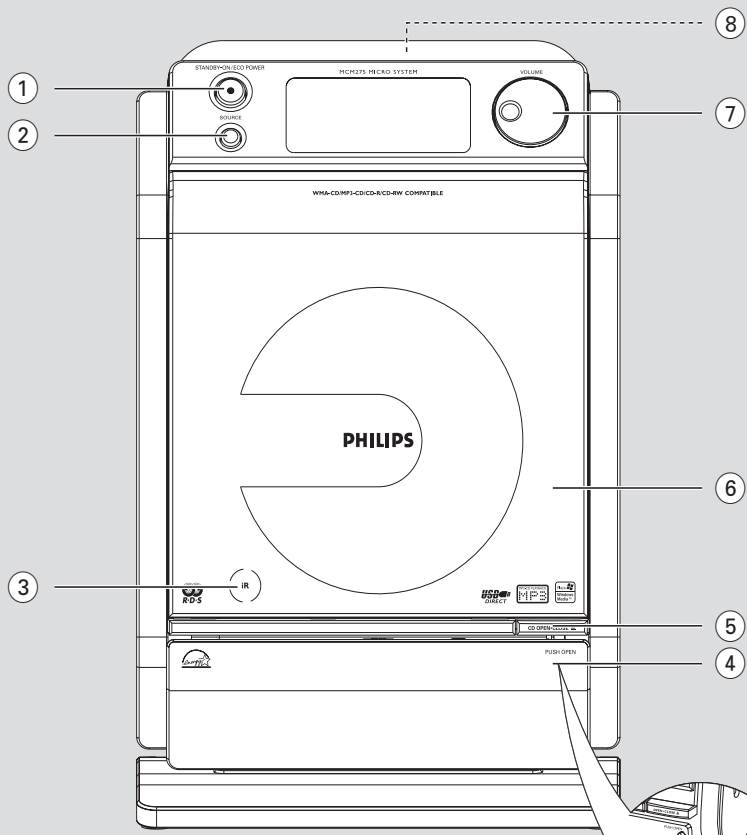

SF

Luokan 1 laserlaite

Varoitus! Laitteen käyttäminen muulla kuin tässä käyttöohjeessa mainitulla tavalla saattaa altistaa käyttäjän turvallisuusluokan 1 ylittävälle näkymättömälle lasersäteilylle.

Oikeus muutoksiin varataan. Laite ei saa olla alttiina tippu- ja roiskevedelle.

Huom. Toiminnanvalitsin on kytketty toisiopuolelle, eikä se kytke laitetta irti sähköverkosta. Sisäänrakennettu verkko-osa on kytkettynä sähköverkkoon aina silloin, kun pistoke on pistorasiassa.

Norge

Typeskilt finnes på apparatens underside.

Observer: Nettbryteren er sekundert innkoplet. Den innebygde nettdelen er derfor ikke frakoplet nettet så lenge apparatet er tilsluttet nettkontakten.

For å redusere faren for brann eller elektrisk støt, skal apparatet ikke utsettes for regn eller fuktighet.

Suomi ----- 6

Português ----- 30

Ελληνικά ----- 55

Русский ----- 80

Polski ----- 105

Česky ----- 130

Slovensky ----- 155

Magyar ----- 180

Suomi

Português

Ελληνικά

Русский

Polski

Česky

Slovensky

Magyar

Общая информация

Комплект поставки	81
Информация по охране окружающей среды ..	81
Информация по безопасности	81

Органы управления

Органы управления на системе	82
Пульт дистанционного управления	83-84

Установка

Расположи MCM275	84
Установка подставки	
Крепление MCM275 к стене	
Тыльные подключения	85-86
Соединения колонок	
Соединения антенн	
Соединение дополнительного оборудования	86-87
Подключение устройства USB или карты памяти	
Использование мощности переменного тока .	87

ПОДГОТОВКА

Использование пульта дистанционного управления	88
Установка часов	88

Основные функции

Включение, выключение и выбор функции	89
Переключение с режиме ожидания и режим ECO POWER	89
Автоматический режим ожидания	89
Контроль громкости	90
Регулировка громкости	
MUTE	
Контроль звука	90
DSC	
DBB	
Дисплей часов	90

CD

Воспроизводимые диски	91
Воспроизведение дисков	91-92
Выбор и поиск	92
Выбор другого трека	
Поиск отрывка трека во время воспроизведения	
Программирование номеров звуковых дорожек	93
Стирание программы	93
Выбор других режимов: REPEAT, SHUFFLE	94
.....	94
Информация дисплея	94

Радиоприемник

Настройка радиостанций	95
Сохранение предустановленных радиостанций .	95
.....	95
Автосохранение: автоматическое программирование	
Ручное программирование	
Чтобы прослушать предустановленную станцию	
RDS	96
Переключение на различную информацию RDS	
Поиск типа программы (PTY)	
Автоматическая установка часов с помощью RDS	
Новости RDS и дорожные сообщения (TA)	97
Включение функции NEWS	
Отключение функции NEWS	

USB

Использование устройства массовой памяти USB	98-99
.....	98-99
Воспроизведение с устройства массовой памяти USB	

AUX

AUX	99
-----------	----

Таймер

Установка таймера	100
Включение или выключение таймера	100

Sleep

.....	100
-------	-----

Технические характеристики

.....	101
-------	-----

УХОД

.....	101
-------	-----

УСТРАНЕНИЕ НЕИСПРАВНОСТЕЙ

.....	102
-------	-----

Приложение

.....	103
-------	-----

Комплект поставки

- 2 коробки колонок с 2 кабелями для колонок
- пульт дистанционного управления с 1 батареей CR2025
- рамочная антенна MW
- проволочная антенна FM
- Стойка
- крепежных комплекта

Информация по охране окружающей среды

Упаковка не содержит излишних упаковочных материалов. Мы попытались сделать все возможное для того, чтобы можно было легко разделить упаковку на три материала: картон (коробка), полистироловая пена (буфер) и полиэтилен (мешки, защитные пенные прокладки).

Ваша система изготовлена из материалов, которые могут быть рециркулированы и вторично использованы в том случае, если ее разmontаж выполняется специализированным предприятием. Просим вас соблюдать местные постановления относительно выброса упаковочных материалов, разрядившихся батарей и вышедшего из употребления оборудования.

Утилизация старого устройства

Ваше устройство спроектировано и изготовлено из высококачественных материалов и компонентов, которые можно утилизировать и использовать повторно.

Если товар имеет символ с зачеркнутым мусорным ящиком на колесах, это означает, что товар соответствует Европейской директиве 2002/96/ЕС.

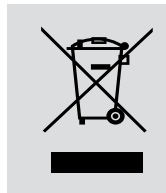

Ознакомьтесь с местной системой раздельного сбора электрических и электронных товаров.

Соблюдайте местные правила. Утилизируйте старые устройства отдельно от бытовых отходов. Правильная утилизация вашего товара позволит предотвратить возможные отрицательные последствия для окружающей среды и человеческого здоровья.

Информация по безопасности

- Установите систему на плоской, прочной и стабильной поверхности.
- С целью предотвращения внутреннего скопления теплоты в вашей системе следует установить ее в месте с соответствующей вентиляцией. За задней панелью и над верхней поверхностью устройства следует оставить свободное пространство по крайней мере в 10 см (4 дюйма), а со стороны боковых стенок – по 5 см (2 дюйма) с каждой стороны.
- Нельзя создавать помехи вентиляции, закрывая предметами вентиляционные отверстия, например, газетой, скатертью, шторами, и т.д.
- Предохраняйте систему, батареи и диски от чрезмерной влажности, дождя, песка и не ставьте ее вблизи источников теплоты, вызванной отопительным оборудованием или прямым солнечным светом.
- Нельзя располагать около прибора источники открытого пламени, например, зажженные свечи.
- Нельзя ставить на прибор предметы, наполненные водой, например, вазу.
- Если система была внесена непосредственно из холодного окружения в теплое, или же если она установлена в очень влажном помещении, то внутри системы, на оптике проигрывателя дисков может скопиться влага. Если это произойдет, то проигрыватель CD не будет функционировать нормальным образом. Следует оставить систему во включенном состоянии, без диска, на протяжении примерно одного часа, до тех пор, пока нормальное проигрывание не будет возможным.
- Механические части устройства содержат самосмазывающиеся подшипники, смазывать их нельзя.
- Если система переключена на резервный режим, она расходует некоторое количество энергии. Для того, чтобы полностью отключить систему от электрической сети, отсоедините электрическую вилку переменного тока от настенной розетки.

Органы управления на системе (иллюстрации на странице 3)

① **STANDBY-ON/ ECO POWER**

- кратко нажмите, на устройстве для включения/выключения (В режиме ожидания/ECO POWER);
- **В режиме ожидания (Standby)** или **в режим ECO POWER**: нажмите и удерживайте, чтобы переключиться с режим ожидания и режим ECO POWER (режим экономичного расходования электроэнергии)
- **Красный индикатор**: мигает красным цветом при ее нахождении при переходе в режим ECO POWER

② **SOURCE**

- выбирает источник звука **CD, USB, TUNER** или **AUX**
- **В режиме ожидания** или **в режим ECO POWER**: включает устройство и выбирается источник звука **CD, USB, TUNER** или **AUX**

③ **IR**

- датчик для инфракрасного дистанционного пульта управления

Полезные советы: всегда направляйте пульт на датчик.

④ **PUSH OPEN**

- открытие/закрытие панель управления

⑤ **CD OPEN • CLOSE ▲**

- открытие/закрытие крышки отделения CD

⑥ **отделения CD**

⑦ **VOLUME**

- регулирует уровень громкости
- **Clock/Timer**: установка часов или минут

⑧

- 3,5-миллиметровый разъем для наушников

Полезные советы:

- *Настройте громкость на средний уровень, прежде чем подключить наушники.*
- *При подключении наушников динамики отключаются.*

⑨ **ALBUM/ PRESET + /-**

- **CD/USB**: выбор предыдущего или следующего альбома (Только MP3/WMA)
- **TUNER**: выбирает заданные радио станции **◀◀ / ▶▶**
- **CD/USB**: для перехода через звуковые дорожки CD и поиска в направлении назад/ вперед
- **Tuner**: настраивает радио станции **▶ II**
- **CD/USB**: начинает или прерывает проигрывание

⑩ **DBB (Dynamic Bass Boost)**

- включает или выключает усиление басов

⑪ **DSC (Digital Sound Control)**

- для выбора заранее заданных установок звука: **ROCK, JAZZ, POP, CLASSIC**

⑫ **PROGRAM**

- **CD/USB**: программирует записи
- **Tuner**: программирует заданные станции

⑬ **STOP**

- **CD/USB**: прекращает проигрывание; стирает программу

⑭ **AUX-IN**

- **connects to the AUDIO OUT jack on the external appliance**

⑮

- **jack for the external USB mass storage device**

Пульт дистанционного управления

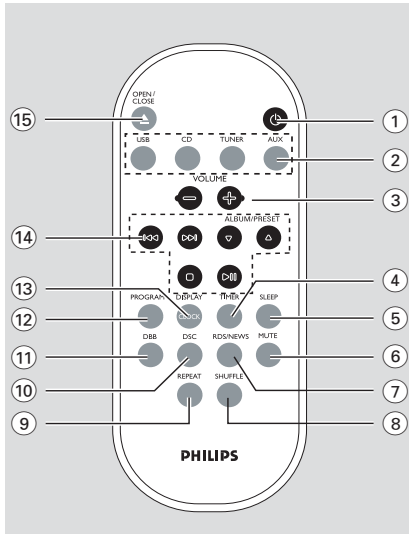

Примечания для датчика дистанционного управления:

- Сначала следует выбрать источник звука, который вы намереваетесь прослушивать, путем нажатия одной из кнопок выбора источника, находящихся на датчике дистанционного управления (например, **CD** или **TUNER**, и т.д.).
- Затем выберите желаемую функцию ► **II**, ◀◀ / ▶▶).

①

кратко нажмите на устройстве для включения/выключения (В режиме ожидания/ECO POWER);

- **В режиме ожидания** или **в режим ECO POWER**: нажмите и удерживайте, чтобы переключиться с режим ожидания и режим ECO POWER (режим экономичного расходования электроэнергии)

② Кнопки выбора источника

USB

- выбирает **USB**-источник
- **В режиме ожидания** или **в режим ECO POWER**: включает устройство и выбирает **USB**-источник

CD

- выбирает **CD**-источник
- **В режиме ожидания** или **в режим ECO POWER**: включает устройство и выбирает **CD**-источник

TUNER

- выбирает источник Радио и для переключения между диапазонами волн: FM и MW
- **В режиме ожидания** или **в режим ECO POWER**: включает устройство и выбирает источник Радио

AUX

- выбирает аудиовход дополнительно подключенного устройства
- **В режиме ожидания** или **в режим ECO POWER**: включает устройство и выбирает аудиовход дополнительно подключенного устройства

③ VOLUME + / -

- регулирует уровень громкости
- **Clock/Timer**: установка часов или минут

④ TIMER

- на дисплее видна установка таймера
- для включения/выключения таймера
- для входа в режим установки таймера (нажмите на кнопку и держите ее в нажатом состоянии на протяжении более 2 секунд)

⑤ SLEEP

- для установки таймера засыпания

⑥ MUTE

- временно отключает звук

⑦ RDS/NEWS

- **Tuner**: для выбора информации RDS (**R**adio **D**ata **S**ystem)
- **CD/USB/AUX**: для включения/ выключения новостей

⑧ SHUFFLE

- выбирает режим воспроизведения в случайном порядке

⑨ REPEAT

- выбирает постоянное воспроизведение

⑩ DSC (Digital Sound Control)

- для выбора заранее заданных установок звука: ROCK, JAZZ, POP, CLASSIC

⑪ DBB (Dynamic Bass Boost)

- включает или выключает усиление басов

⑫ PROGRAM

- **CD/USB**: программирует записи
- **Tuner**: программирует заданные станции

13 DISPLAY/CLOCK

- **Clock:** - на дисплее видно установленное время
 - **В режиме ожидания:** для входа в режим установки часов (нажмите на кнопку и держите ее в нажатом состоянии на протяжении более 2 секунд)
- **TUNER/Audio CD:** Переключает между отображением часов и воспроизведения
- **MP3/WMA:** отображает информацию о диске во время воспроизведения

14 ◀◀ / ▶▶

- **CD/USB:** для перехода через звуковые дорожки CD и поиска в направлении назад/ вперед
- **Tuner:** настраивает радио станции

ALBUM/ PRESET ▲ / ▼

- **CD/USB:** выбор предыдущего или следующего альбома (Только MP3/WMA)
- **TUNER:** выбирает заданные радио станции

▶ II

- **CD/USB:** начинает или прерывает проигрывание
- **CD/USB:** прекращает проигрывание; стирает программу

15 OPEN • CLOSE ▲

- открытие/закрытие крышки отделения CD

Расположени MCM275

С помощью съемных стоек и наборов настенного крепежа, входящих в комплект поставки, MCM275 можно расположить двумя способами: **на рабочем столе или на стене без стоек.**

Установка подставки

MCM275 оборудована стойкой. Установить стойку на MCM275 следующим образом:

- 1 Положите MCM275 на ровную твердую поверхность, задней стороной вверх
- 2 Как показано на рисунке, выровняйте подставку с пазами на нижней стороне устройства, ▼ **FRONT** вниз

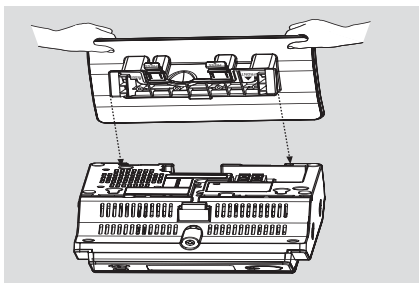

- 3 Вставьте подставку в пазы
→ Когда подставка встанет на место, вы услышите щелчок

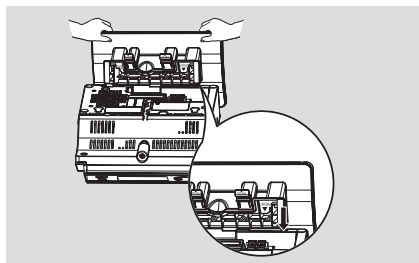

Крепление MCM275 к стене

См. Приложение: Как прикрепить MCM275 к стене, чтобы узнать о настенном креплении более подробно

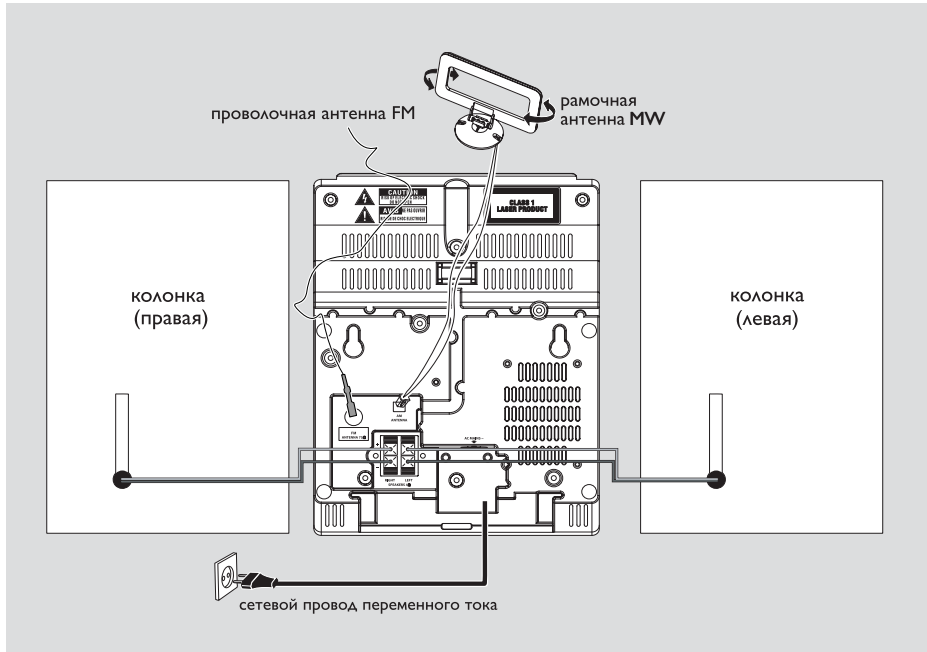

Тыльные подключения

Предупреждение:

- **Никогда не производите и не изменяйте подключения при включенном питании.**
- **Нельзя ставить на прибор предметы, наполненные водой, например, вазу.**

А Соединения колонок

Пользуйтесь только поставляемыми в комплекте колонками. Использование других колонок может привести к повреждению устройства или отрицательно повлиять на качество звука.

- Подсоедините кабель левой колонки к **LEFT** (красный и черный), а кабель правой колонки – к **RIGHT** (красный и черный) следующим образом:
 - a. Нажмите защелку красной клеммы и полностью вставьте зачищенную часть цветного (или обозначенного) провода колонки в гнездо, а затем отпустите защелку
 - b. Нажмите защелку черной клеммы и полностью вставьте зачищенную часть черного (или необозначенного) провода колонки в гнездо, а затем отпустите защелку

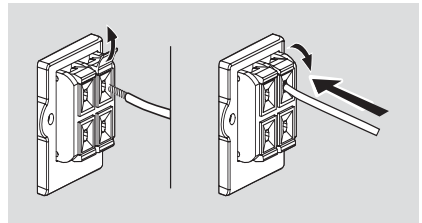

Б Соединения антенн Антенна MW

- 1 Соберите рамочную антенну, как показано ниже:

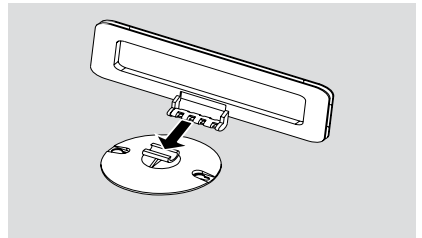

или

Вставьте рамочную антенну в паз на устройстве

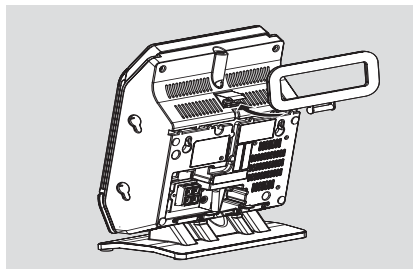

- 2 Установите антенну в различные положения для достижения оптимального приема (как можно дальше от телевизионного аппарата, видеомэагнитофона или других источников радиации)
- 3 Закрепите конец антенны к стене

Соединение дополнительного оборудования

Подключение устройства USB или карты памяти

Подключив устройство массовой памяти USB к высококачественной системе воспроизведения можно слушать музыку, записанную на устройстве, через мощную акустическую систему

- 1 Откройте панель управления

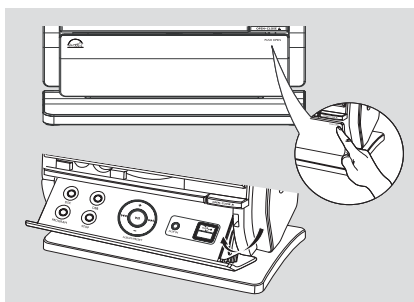

- 2 Вставьте штексель USB устройства USB в гнездо  на складной панели устройства

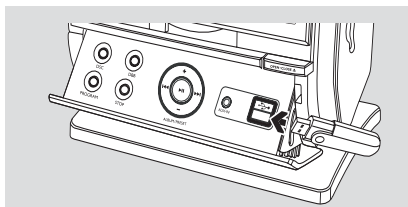

или
для устройств с кабелем USB:

- а. Вставьте один штексель кабеля USB (не входит в комплект поставки) в розетку  на складной панели устройства
- б. Вставьте другой штексель кабеля USB в выходную клемму USB устройства USB

- Русский
- 2 Подсоедините штырь рамочной антенна в гнездо AM (MW) ANTENNA как показано ниже
 - 3 Отрегулируйте положение антенны для оптимального приема (как можно дальше от телевизионного аппарата, видеомэагнитофона или других источников радиации)

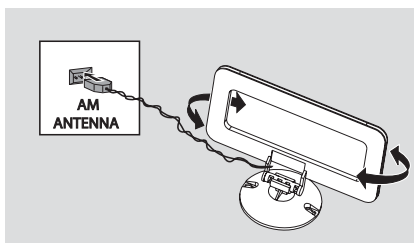

Антенна FM

Поставляемая в комплекте проволочная антенна может быть использована только для приема находящихся поблизости радиостанций. Для улучшения качества приема следует пользоваться кабельной антенной системой или наружной антенной.

- 1 Растяните проволочную антенну и установите ее в FM ANTENNA как показано ниже

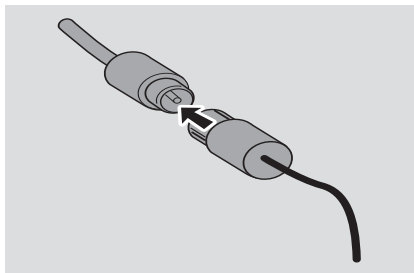

Примечание: Если вы используете кабельную антенную системы или внешнюю антенну, то их следует подсоединить в гнездо FM ANTENNA вместо проволочной антенны.

или

для карты памяти:

- a. Вставьте карту памяти в устройство считывания с карт
- b. Для подключения устройства считывания с карт к розетке на складной панели устройства используйте кабель USB

Подключение не к устройству USB

С данным устройством может быть использовано дополнительное оборудование, как например телевизионный аппарат, видеомагнитофон или рекордер дисков CD. MCM275 позволяет воспроизводить данные с внешнего источника

- 1 Выполните Шаг 1 раздела **Подключение устройства USB или карты памяти**
- 2 Вставьте один штепсель аудио-кабелей (не входит в комплект поставки) в розетку **AUX IN** на складной панели устройства
- 3 Подключить другие вилки аудио-кабелей к разъемам **AUDIO OUT** дополнительного устройства

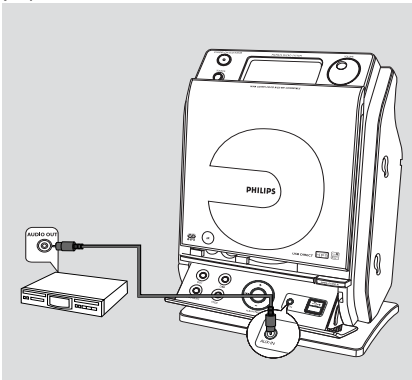

- 4 Выбрать режим **AUX** на системе

Полезные советы:

— Всегда обращайтесь к руководству по эксплуатации другого оборудования для получения полной информации о подключении.

Использование мощности переменного тока

- 1 Прежде чем включить питание, убедитесь, что все подключения произведены.
- 2 Подключите сетевой шнур переменного тока к настенной розетке. При этом будет включено питание.

Когда MCM275 включены в режиме ожидания, они потребляют определенную мощность: **чтобы полностью отключить систему от питания, выньте сетевой штепсель из настенной розетки.**

Паспортная табличка расположена на задней панели системы.

ПРЕДУПРЕЖДЕНИЕ!

Во избежание перегрева система снабжена встроенной предохранительной цепью. Следовательно, в чрезвычайных условиях ваша система может автоматически переключиться на резервный режим. Если это произойдет, то перед использованием системы подождите, пока она остынет (не для всех версий).

Данное устройство отвечает требованиям к радио интерференции, действительным в Европейском Союзе.

Осторожно!

- Видимое и невидимое лазерное излучение. Если крышка открыта, не направляйте луч в глаза.
- Высокое напряжение! Не открывать. Существует опасность поражения электрическим током. Механизм не содержит деталей, требующих обслуживания пользователем.
- Внесение изменений в конструкцию изделия может привести к появлению вредных электромагнитных излучений или к другим опасным последствиям.

Использование пульта дистанционного управления

ВАЖНО!

– Снимите защитную пластиковую пластину, прежде чем использовать пульт дистанционного управления.

– Всегда направляйте пульт дистанционного управления непосредственно на ИР-зону.

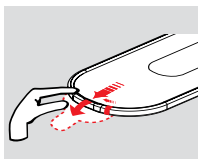

Примечания для датчика дистанционного управления:

- Сначала следует выбрать источник звука, который вы намереваетесь прослушивать, путем нажатия одной из кнопок выбора источника, находящихся на датчике дистанционного управления (например, CD или TUNER, и т.д.).
- Затем выберите желаемую функцию ► **II**, **I◀◀** / **▶▶I**).

Замена батареек

- 1 Нажмите и удерживайте ◀ как указано
- 2 Одновременно потяните лоток батареек за ▼
- 3 Выньте старую батарейку и вставьте новую батарейку CR2025
- 4 Установите лоток на место

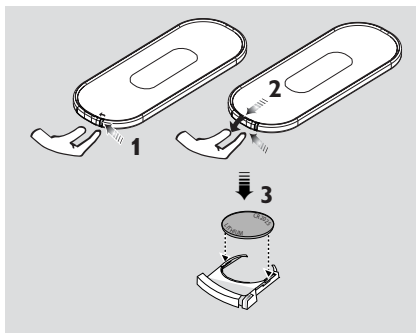

ОСТОРОЖНО!

- Если батарея разряжена или долгое время не использовалась, замените ее.
- В батареях содержатся химические вещества, поэтому их следует утилизировать должным образом.

Установка часов

После подключения MCM275 к источнику питания установите часы.

- 1 Нажмите и удерживайте **STANDBY-ON/ECO POWER**, чтобы перевести ее в режим ожидания
→ Часы показывают установленное время
→ Если вы не установите часы, то по умолчанию будет мигать -- --:-- --
- 2 В режиме ожидания, нажмите и удерживайте **DISPLAY/CLOCK** на пульте дистанционного управления
→ На дисплее видна надпись **SET CLOCK**
→ В качестве первоначальной установки часов отображается **24 HR** или **12 HR**. **Для выбора режима отображения часов (24 часа или 12 часов)**,
 - На пульте дистанционного управления нажмите **VOLUME +/-** один раз или более (или Отрегулируйте **VOLUME** на системе)
 - На пульте дистанционного управления нажмите **DISPLAY/CLOCK** для подтверждения
→ цифры часов начинают мигать
- 3 Нажмите **VOLUME +/-** несколько раз для того, чтобы установить часы (или Отрегулируйте **VOLUME** на системе)
- 4 Нажмите **DISPLAY/CLOCK** для подтверждения
→ цифры минут начинают мигать
- 5 Нажмите **VOLUME +/-** несколько раз для того, чтобы установить минуты (или Отрегулируйте **VOLUME** на системе)
- 6 Нажмите **DISPLAY/CLOCK** для подтверждения
– Для того, чтобы выйти из режима установки часов без занесения установки в память, нажмите **STOP** ■

Полезные советы:

- Установка часов будет стерта в том случае, если система будет отключена от источника электрической энергии.
- Устройство выйдет из режима установки часов в том случае, если ни одна из кнопок не будет нажата на протяжении 90 секунд.
- Для того, чтобы автоматически установить часы с помощью сигнала времени, передаваемого вместе с сигналом RDS, см. главу **RDS: Автоматическая установка часов с помощью RDS**.

Включение, выключение и выбор функции

- 1 Чтобы включить, нажмите **STANDBY-ON/ ECO POWER** или **SOURCE** на системе (или  на пульте дистанционного управления)
→ Система включает последний выбранный источник
или
На пульте дистанционного управления нажмите кнопку выбора источника (напр., **USB, CD, TUNER, AUX**)
- 2 Когда система включена, нажмите **STANDBY-ON/ ECO POWER** для выключения (или  на пульте дистанционного управления)
- 3 Чтобы выбрать вашу функцию, нажмите **SOURCE** на системе один раз или более (или **USB, CD, TUNER, AUX** на пульте дистанционного управления)

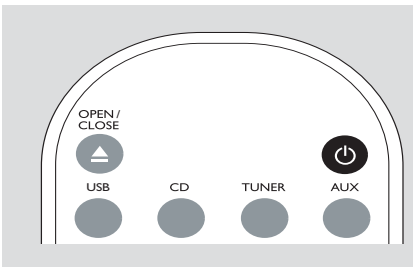

Полезные советы:

– Вы можете также включить устройство, нажав **CD OPEN • CLOSE ▲**

Переключение с режиме ожидания и режим ECO POWER

- 1 Когда система отключается, нажмите и удерживайте **STANDBY-ON/ ECO POWER**, чтобы переключиться с режим ожидания и режим ECO POWER (или  на пульте дистанционного управления)
В режиме ECO POWER (режим экономичного расходования электроэнергии):
→ На дисплее видна надпись **ECO PWR**
→ Дисплей отключается
→ **Красный** индикатор мигает красным
В режиме ожидания(Standby):
→ На дисплее видны часы

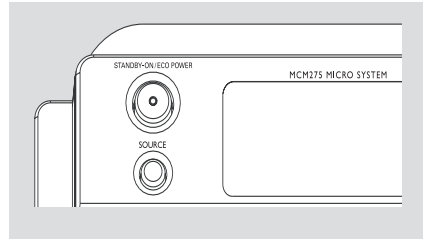

Полезные советы:

– В режиме ожидания/ECO POWER режиме звука, предустановки тюнера и уровень громкости (до макс уровня 20) сохраняются в памяти системы.

Автоматический режим ожидания

Когда система достигла завершения воспроизведения диска и остается в этом положении более 15 минут, система автоматически отключится для экономии энергии.

Основные функции

Контроль громкости

Регулировка громкости

- Отрегулируйте громкость с помощью вращающейся кнопки **VOLUME** на устройстве или с помощью нажатия **VOLUME +/-** на датчике дистанционного управления
 - На дисплее видны надпись **VOL** и данное значение громкости (от 1 до 31)
 - **VOL MIN** соответствует минимальному уровню громкости
 - **VOL MAX** соответствует максимальному уровню громкости

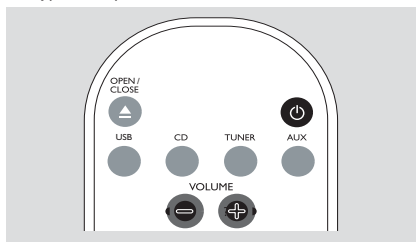

MUTE

Вы можете временно отключить звук, не выключая устройства.

- 1 Нажмите **MUTE** на датчике дистанционного управления для того, чтобы отключить звук.
 - Появится **MUTE**. Воспроизведение продолжится без звука
- 2 Для того, чтобы возобновить звучание, вы можете сделать следующее:
 - нажмите кнопку **MUTE** еще раз;
 - отрегулируйте ручку громкости;
 - изменить источник

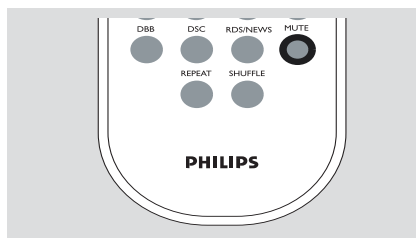

Контроль звука

DSC

Функция **Digital Sound Control** предоставляет вам возможность выбрать заранее заданные установки звука.

- Нажмите **DSC** несколько раз для того, чтобы выбрать нужную вам звуковую установку: **ROCK**, **JAZZ**, **POP**, **CLASSIC**

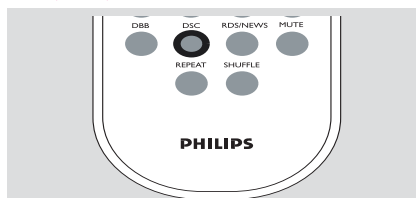

DBB

- Нажмите **DBB (Dynamic Bass Boost)** для включения или выключения расширения нижних звуковых частот

→ **DBB** появляется, если включен **DBB**

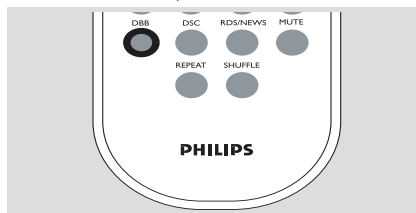

Дисплей часов

- В ходе проигрывания несколько раз нажмите **DISPLAY/CLOCK** на датчике дистанционного управления для того, чтобы переключиться с дисплея часов на нормальный дисплей и наоборот.

Примечания:

– При воспроизведении файлов **MP3** можно получить информацию о треках (тэг **ID3**), нажав **DISPLAY/CLOCK**.

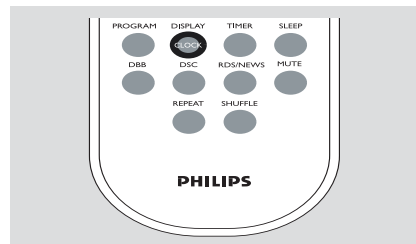

Воспроизводимые диски

На этой системе вы можете проигрывать:

- все предварительно записанные аудио-CD (CDDA)
- все аудио-CD-R и CD-RW с завершенной сессией записи
- MP3WMA-CD (CD-R/CD-RW с файлами MP3/WMA)



ВАЖНО!

- Это система создана для работы с обычными дисками. Поэтому не используйте такие аксессуары, как стабилизирующие кольца для дисков или листы для обработки дисков и т.д.

О MP3/WMA

Технология сжатия музыки MP3 (MPEG1 Audio Layer 3) и WMA (Windows Media Audio) существенно сокращает объем цифровых данных, сохраняя качество звука CD.

Windows MediaAudio® является зарегистрированной торговой маркой Microsoft Corporation.

Поддерживаемые форматы:

- диски формата ISO9660, Joliet, UDF (созданные на Adaptec Direct CD) и мультисессионные CD
- битрейт MP3 (скорость передачи данных): 32 -320 Кбит/с и с переменным битрейтом
- Формирование директории с максимум 8 уровнями
- Макс число записей и альбом: 500
- WMA версия 9 или ниже

Система не воспроизводит и не поддерживает:

- Пустые альбомы: пустой альбом - альбом, не содержащий MP3/WMA-файлы и не отображаемые на дисплее
- Файлы неподдерживаемых форматов пропускаются. Это означает, что, напр., документы Word или MP3-файлы с расширением .dlf игнорируются и не воспроизводятся

- WMA-файлы с DRM-защитой
- WMA-файлы в формате Lossless или VBR

ВАЖНО!

- Убедитесь, что имена MP3-файлов заканчиваются на .mp3.
- WMA-файлы с DRM-защитой: для копирования/преобразования CD используйте Windows Media Player 10 (или выше). Зайдите на сайт www.microsoft.com, чтобы узнать подробнее о Windows Media Player и WM DRM (Windows Media Digital Rights Management).

Воспроизведение дисков

- 1 Нажмите **SOURCE** один раз или более, чтобы выбрать **CD** (или **CD** на пульте дистанционного управления)
→ Появится иконка
- 2 Нажмите кнопку **CD OPEN-CLOSE ▲** для того, чтобы открыть крышку проигрывателя CD
→ Появится **OPEN**

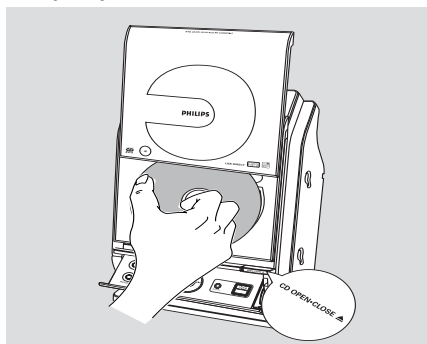

- 3 Загрузите диск так, чтобы его сторона с нанесенными иллюстрациями была обращена вверх. Чтобы закрыть отсек, снова нажмите **CD OPEN-CLOSE ▲**
→ Когда проигрыватель CD сканирует содержание CD, на дисплее показывается надпись **READING**
→ **Audio CD**: Отображается общее количество треков и время воспроизведения
MP3/WMA: На дисплее отображается номер текущего альбома "R x x" и номер текущего заголовка "T x x"

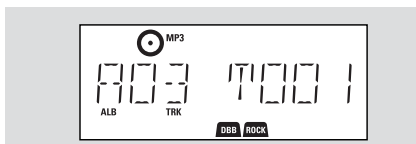

Полезные советы:

– Если файлы MP3/WMA не были внесены в какой-либо альбом диска, для этих файлов будет автоматически создан альбом "00".

- 4 Нажмите ► || чтобы начать воспроизведение
→ На дисплее показывается номер данной звуковой дорожки и прошедшее с начала проигрывания

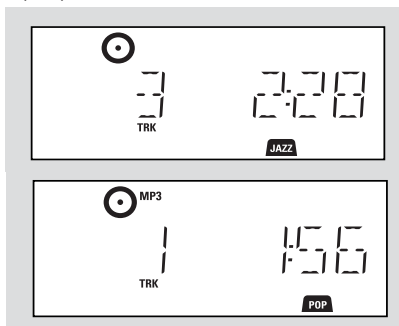

- 5 Чтобы включить паузу воспроизведения, нажмите ► ||. Чтобы возобновить воспроизведение, нажмите кнопку еще раз
- 6 Чтобы остановить воспроизведение, нажмите **STOP** ■

Полезные советы:

Проигрывание CD прекращается также и в следующих случаях

- если вы откроете крышку отделения CD
- CD проигран до конца
- если вы выбрали источник звука: **TUNER, USB** или **AUX**

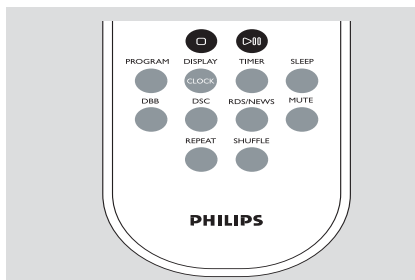

Выбор и поиск

Выбор другого трека

- Нажмите кнопку |◀◀ / ▶▶| один или несколько раз до тех пор, пока на дисплее не появится номер нужной вам звуковой дорожки **MP3/WMA**: → Кратко прокручивается информация о треке

MP3/WMA:

- Нажмите **ALBUM/ PRESET** один раз или более для выбора предыдущего или следующего альбома
→ Кратко прокручивается информация о треке или
- В положении "стоп", нажмите клавишу **ALBUM/ PRESET** и |◀◀ / ▶▶| для выбора нужного альбома и желаемого номера дорожки
→ **MP3/WMA**: На дисплее отображается номер текущего альбома/трека

Поиск отрывка трека во время воспроизведения

- 1 В ходе проигрывания нажмите кнопку |◀◀ / ▶▶| и держите ее в нажатом состоянии
→ CD воспроизводит в ускоренном режиме
- 2 Когда вы узнаете требуемый отрывок, отпустите |◀◀ или ▶▶|
→ Воспроизведение возобновится в обычном

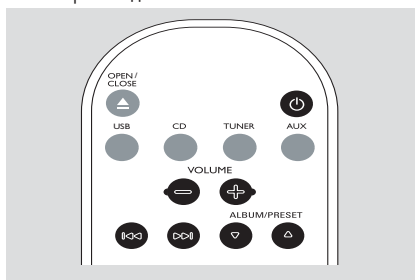

Программирование номеров звуковых дорожек

Вы можете запрограммировать не более 20 звуковых дорожек в желаемой последовательности. При желании любая из звуковых дорожек может быть занесена в память более одного раза.

- 1 В положении "стоп", нажмите клавишу **PROGRAM** для начала программирования

→ Надпись **P** мигает

→ **Audio CD**: Дисплей: показывает **PROG** и номер данной звуковой дорожки

MP3/WMA: На дисплее отображается номер текущего альбома/трека

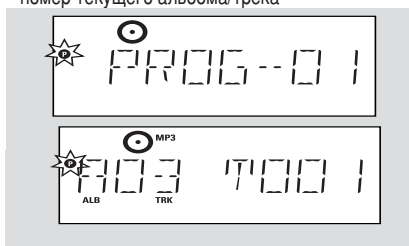

- 2 Нажмите кнопку **⏮ / ⏭** один или несколько раз до тех пор, пока на дисплее не появится номер нужной вам звуковой дорожки

- **MP3/WMA**: Нажмите клавишу **ALBUM/PRESET** и **⏮ / ⏭** для выбора нужного альбома и желаемого номера дорожки

- 3 Нажмите **PROGRAM** для подтверждения
 - На дисплее кратко отображается количество включенных в программу треков
 - Затем на дисплее отображается номер трека, который вы только что сохранили

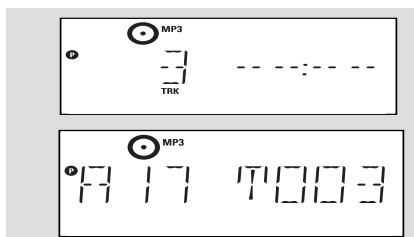

- 4 Повторите шаги 2 и 3 для того, чтобы выбрать и занести в память все нужные вам звуковые дорожки

→ Если вы попытаетесь запрограммировать более 40 звуковых дорожек, то на дисплее появляется надпись **FULL**

- 5 Для того, чтобы проиграть вашу программу, нажмите кнопку **▶ ||**

Полезные советы:

– Устройство возвращается в положение «стоп», если в течение 90 секунд не нажимается ни одна кнопка.

● **P** *исчезает*. Для возобновления процесса программирования нажмите **PROGRAM**.

– **MP3/WMA**: При воспроизведении программы клавиши **ALBUM/PRESET** не используются.

Стирание программы

Вы можете стереть программу следующим образом:

- нажатием **STOP**
 - один раз в положении останова;
 - дважды во время воспроизведения;
- нажатием **STANDBY-ON/ECO POWER** ⏻
- при выборе источника звука **TUNER, USB** или **AUX**
- при открытии крышки отделения для CD
 - **P** *исчезает*. На дисплее кратко временно показывается надпись **CLEAR**

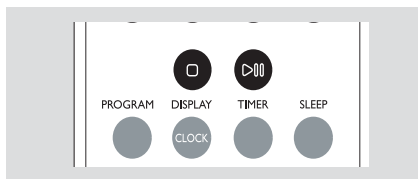

Выбор других режимов: REPEAT, SHUFFLE

REPEAT TRACK – проигрывает текущую запись непрерывно

REPEAT ALL – повторение всего диска/ программы

SHUFFLE – записи всего диска проигрываются в произвольном порядке

- 1 Для выбора режима проигрывания нажмите **REPEAT** или **SHUFFLE** один или несколько раз
- 2 Для выбора нормального проигрывания нажмите **REPEAT** или **SHUFFLE** несколько раз до исчезновения всех других режимов

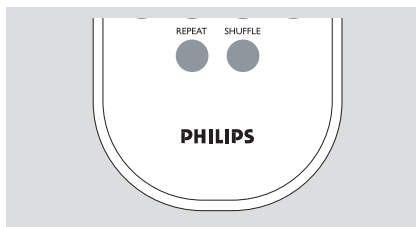

Полезные советы:

– В режимах произвольного воспроизведения (*shuffle*), нажмите клавишу **▶▶** для выбора желаемого номера дорожки

Информация дисплея (Только режим компакт-диска MP3/WMA)

ID3 tag является частью файла MP3 и содержит различную информацию относительно звуковых дорожек, как, например, название звуковой дорожки или имя исполнителя.

- Во время воспроизведения, нажмите быстро несколько раз клавишу **DISPLAY/CLOCK** на пульте дистанционного управления
→ На дисплее отображается заголовок, название альбома и тэг ID3

Полезные советы:

– **Перед выполнением записи диска MP3/WMA-CD составьте информацию ID3 tag с помощью вашего кодирующего софтвера MP3/WMA.**

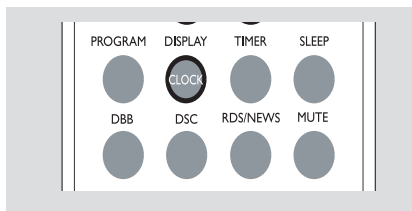

Настройка радиостанций

- 1 Нажмите **SOURCE** один раз или более, чтобы выбрать **TUNER** (на пульте дистанционного управления нажмите **TUNER**)
- 2 Нажмите **TUNER** на датчике дистанционного управления несколько раз до тех пор, пока на дисплее не будет виден нужный вам диапазон волн, FM или MW
 → На дисплее появится:  **TUNER**, затем частота радио станции, полоса и, если запрограммирован, номер заданной станции

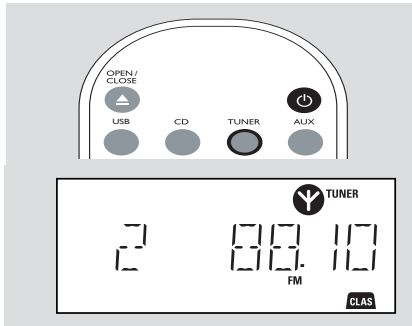

- 3 Нажмите и держите **◀◀ / ▶▶** до появления **SEARCH**
 → Радио автоматически настроится на станцию с достаточным качеством приема. На дисплее будет отображаться **SEARCH** во время автоматической настройки
 → **FM**: Если станция принимается в стереорежиме, на дисплее будет отображаться 
 → **FM**: Во время приема станции с RDS, на дисплее отображается **R-D-S**
- 4 Повторите шаг 3, если необходимо, пока вы не найдете требуемую радиостанцию.
- Чтобы настроить станцию со слабым приемом, кратко несколько раз нажмите **◀◀ / ▶▶**, пока не найдете оптимальный прием.

Сохранение предустановленных радиостанций

В памяти устройства можно запрограммировать до 40 радиостанций (FM и MW), вручную или автоматически (автосохранение).

Автосохранение: автоматическое программирование

Автоматическое программирование начинается

с предварительной настройки 1 или с выбранного номера предварительной настройки. Устройство будет программировать только те станции, которых еще нет в памяти.

- 1 Нажмите кнопку **ALBUM/ PRESET** для того, чтобы выбрать номер программирования, с которого должно быть начато программирование.

Примечания:

– Если номер программирования не будет задан, то автоматически будет выбран номер программирования 1 и все ваши запрограммированные станции будут переписаны.

- 2 Нажмите и держите **PROGRAM** до появления **RPT**
 → Надпись **P** мигает
 → Доступные станции программируются: за станциями с RDS следуют FM-станции и MW-станции (см **RDS**)
 → Затем будет звучать последняя автоматически запрограммированная радиостанция.

Ручное программирование

- 1 Настройтесь на нужную станцию (см **Настройка радиостанций**)
- 2 Нажмите **PROGRAM** для включения программирования
 → Надпись **P** мигает
- 3 Нажмите **ALBUM/ PRESET** один или несколько раз для назначения номера для этой станции от 1 до 40
- 4 Нажмите **PROGRAM** для подтверждения
 → на дисплее выводится волновой диапазон, частоту и предварительно заданную станцию номеру
- 5 Повторите пп. 1-4 для других станций
- Заданные станции можно стереть путём сохранения другой частоты в этом месте

Чтобы прослушать предустановленную станцию

- Нажмите **ALBUM/ PRESET** один или несколько раз до появления нужной станции

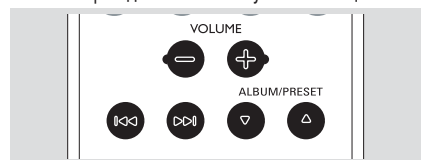

RDS

Функция **RDS** (Radio Data System) обеспечивает станциям FM возможность наряду с нормальными сигналами FM транслировать также и дополнительную информацию. Если вы принимаете станцию RDS, то на дисплее видна надпись

R-D-S и название станции.

Переключение на различную информацию RDS

- 1 Настройтесь на нужную вам радиостанцию RDS в диапазоне FM (см **Настройка радиостанций**)
- 2 Нажмите **RDS/NEWS** на датчике дистанционного управления несколько раз для того, чтобы переключиться на следующую информацию (если они имеются в распоряжении):
 - Название станции
 - Тип программы (например, Новости, Политика, Актуальные события и т.д.)
 - Сообщение радиотекста
 - Частота

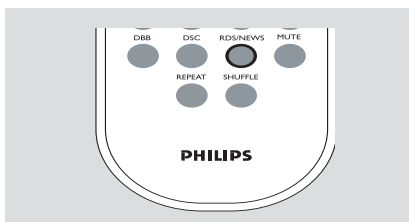

Примечания:

– Если вы нажмете кнопку **RDS/NEWS** и сигнал RDS не поступает, то на дисплее показывается надпись **NO PS**, **NO TYPE** или **NO TEXT**.

Поиск типа программы (PTY)

Функция **PTY** поможет вам найти нужный тип программы.

- 1 Настройте станции RDS (система радиоинформации) (см **Сохранение предустановленных радиостанций**)
- 2 Во время приема станции RDS кратковременно нажмите кнопку **RDS/NEWS** на датчике дистанционного управления несколько раз до тех пор, пока на дисплее не появится тип программы.

- 3 Нажмите **ALBUM/ PRESET** один раз или более до тех пор, пока на дисплее не появится нужный вам тип программы

- 4 Нажмите и держите **◀◀ / ▶▶** до появления **SEARCH**

→ Радиоприемник настроится на станцию RDS, транслирующую этот тип программы

→ Если этого типа программы нет, то на дисплее появляется надпись **TYPE NOT FOUND**

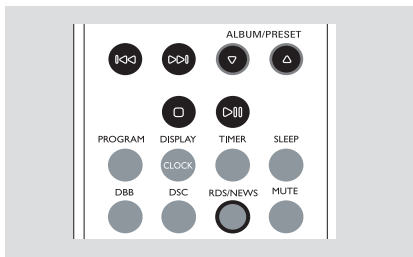

Автоматическая установка часов с помощью RDS

При включенном устройстве часы могут автоматически устанавливаться по транслируемому сигналу времени вместе с сигналом RDS. Эта функция работает только в том случае, если станция RDS транслирует сигнал времени.

Примечания:

– Возможно, что сигнал времени, транслируемый определенными станциями RDS, не всегда точен.

Новости RDS и дорожные сообщения (TA)

При прослушивании источника CD, USB или AUX вы можете включить функцию NEWS. Система настроится на новостную станцию, если принимаются соответствующие сигналы от станции с RDS.

Включение функции NEWS

- Во время воспроизведения источника **CD, USB** или **AUX** нажмите **RDS/NEWS** на пульте дистанционного управления
 - Показывается **NEWS** и на дисплее кратковременно видна надпись **NEWS ON. TA ON**
 - Воспроизведение продолжается, когда устройство сканирует новости RDS в диапазоне FM
 - При обнаружении передачи новостей система переключится на новостную станцию.
 - После передачи новостей устройство переключается на последний выбранный источник и начинает воспроизведение сначала

Отключение функции NEWS

- Нажмите **RDS/NEWS** на датчике дистанционного управления еще раз
 - **NEWS** исчезает и на дисплее кратковременно видна надпись **NEWS OFF**

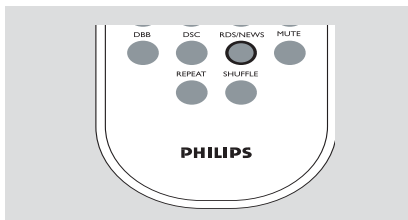

Использование устройства массовой памяти USB

Подключив устройство массовой памяти USB к высококачественной системе воспроизведения можно слушать музыку, записанную на устройстве, через мощную акустическую систему

Воспроизведение с устройства массовой памяти USB

Совместимые устройства массовой памяти USB

С данной системой вы можете использовать:

- флэш-память USB (USB 2.0 или USB1.1)
- флэш-плееры USB (USB 2.0 или USB1.1)
- карты памяти (необходимо дополнительное устройство чтения с карт для работы с системой высококачественного воспроизведения)

Примечания:

– В некоторых флэш-плеерах USB (или запоминающих устройствах) хранящиеся данные воспроизводятся с использованием технологии защиты авторских прав. Такие защищенные данные не будут воспроизводиться на других устройствах (таких как данная система высококачественного воспроизведения)

Поддерживаемые форматы:

- USB или формат файловой памяти FAT12, FAT16, FAT32 (размер сектора: 512 - 65536 байтов)
- битрейт MP3 (скорость передачи данных): 32 -320 Кбит/с и с переменным битрейтом
- WMA версия 9 или ниже
- Формирование директории с максимум 8 уровнями
- Количество альбомов/ папок: максимум 99
- Количество треков /заголовков: максимум 999
- Тэг ID3 версии 2.0 или более поздней
- Название файла в Unicode UTF8 (максимальная длина: 128 байтов)

Система не воспроизводит и не поддерживает:

- Пустые альбомы: пустой альбом - альбом, не содержащий MP3/WMA-файлы и не отображаемые на дисплее

- Файлы неподдерживаемых форматов пропускаются. Это означает, что, напр., документы Word или MP3-файлы с расширением .dlf игнорируются и не воспроизводятся
- AAC, WAV, PCM аудио файлы
- WMA-файлы с DRM-защитой
- WMA-файлы в формате Lossless

Как перенести музыкальные файлы с ПК на устройство массовой памяти USB

Ваши любимые музыкальные файлы вы можете переместить мышью с ПК на устройство массовой памяти USB.

Для перемещения музыкальных файлов на флэш-плеер можно также использовать его музыкальное управляющее программное обеспечение.

Тем не менее, файлы формата WMA могут не воспроизводиться по причине несовместимости.

Как разместить файлы MP3/WMA на устройстве массовой памяти USB

Данная система высококачественного воспроизведения производит поиск и просмотр файлов MP3/WMA в следующем порядке: папки/ подпапки/заголовки. Пример:

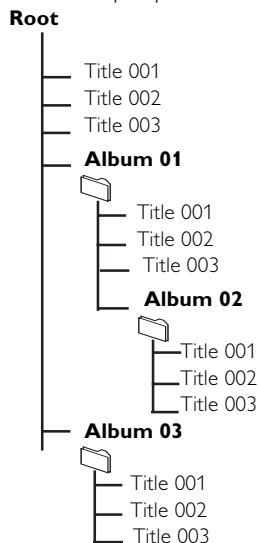

Разместите файлы MP3/WMA в различных папках или подпапках, как необходимо.

Примечания:

- Если файлы MP3/WMA не были внесены в какой-либо альбом диска, для этих файлов будет автоматически создан альбом "00".
- Убедитесь, что имена MP3-файлов заканчиваются на .mp3.
- WMA-файлы с DRM-защитой: для копирования/преобразования CD используйте Windows Media Player 10 (или выше). Зайдите на сайт www.microsoft.com, чтобы узнать подробнее о Windows Media Player и WM DRM (Windows

- 1 Проверьте, правильно ли подключено устройство USB (см **Установка: Соединение дополнительного оборудования**)
- 2 Нажмите **SOURCE** один раз или более, чтобы выбрать **USB** (на пульте дистанционного управления нажмите **USB**)

→ Появится иконка  **USB DIRECT**

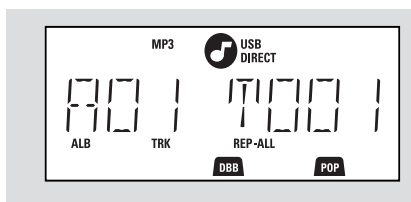

– Если на устройстве USB не обнаружено аудио файлов, на дисплее появляется сообщение **NO AUDIO**

- 3 Файлы с устройства USB воспроизводятся также, как и альбомы/треки на CD (см CD)

Примечания:

- По причине совместимости информация об альбомах/треках может отличаться от информации, отображаемой через музыкальное управляющее программное обеспечение флэш-плеера
- Имена файлов и теги ID3 не на английском языке отображаются как ---.

AUX (Прослушивание внешнего источника)

Вы можете прослушать звуковую программу с подключенного внешнего источника через MCM275

- 1 Проверьте правильность подключения внешнего устройства. (см **Установка: Соединение дополнительного оборудования**)
- 2 Нажмите **SOURCE** один раз или более, чтобы выбрать **AUX** (на пульте дистанционного управления нажмите **AUX**)
- 3 Во избежание искажения шума уменьшите громкость на внешнем устройстве
- 4 Нажмите кнопку **PLAY** на подключенном устройстве, чтобы начать воспроизведение
- 5 Чтобы отрегулировать звук и громкость, используйте органы управления звуком на внешнем устройстве и MCM275

Установка таймера

Устройство может быть использовано в качестве будильника, когда выбранный источник (CD, TUNER или USB) начинает проигрывание в заранее установленное время. **Перед использованием этих функций убедитесь в том, что часы установлены.**

- 1 Нажмите и держите **TIMER** на пульте дистанционного управления до появления **SET TIMER**
 - Надпись  мигает. На дисплее видна надпись **SELECT SOURCE**
 - На дисплее отображается текущий источник **CD, TUNER** или **USB**
- 2 Нажмите **SOURCE** на устройстве несколько раз, чтобы выбрать источник (на пульте дистанционного управления нажмите **CD, TUNER** или **USB**)
- 3 Нажмите **TIMER** для подтверждения
 - цифры часов начинают мигать

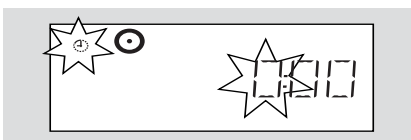

- 4 Нажмите **VOLUME +/-** несколько раз для того, чтобы установить часы (или Отрегулируйте **VOLUME** на системе)
- 5 Нажмите **TIMER** для подтверждения
 - цифры минут начинают мигать
- 6 Нажмит **VOLUME +/-** несколько раз для того, чтобы установить минуты (или Отрегулируйте **VOLUME** на системе)
- 7 Нажмите **TIMER** для подтверждения
 - Теперь таймер установлен и включен
 - В установленное время будильника, включится **CD, TUNER** или **USB** (уровень громкости до макс уровня 20)

Примечания:

– Устройство выйдет из режима установки таймера в том случае, если ни одна из кнопок не будет нажата на протяжении 90 секунд

Включение или выключение таймера

- Нажмите **TIMER** на датчике дистанционного управления несколько раз для того, чтобы включить или выключить таймер

→ При включении информация по таймеру , последний установленный источник и время включения

→ При отключении таймера На дисплее видна надпись **"TIMER OFF"**

Полезные советы:

Таймер не будет работать в установленное время, если:

- устройство включено

- таймер деактивирован

Система включает источник Tuner, если:

- при выборе источника как **CD**, диск **CD** не вставлен

- не подключено устройство **USB** при выборе источника как **USB**

SLEEP

Вы можете установить определенный период времени, по истечении которого устройство автоматически отключится

- На пульте дистанционного управления нажмите несколько раз **SLEEP**, чтобы выбрать параметры требуемого периода времени (в минутах:

→ На дисплее последовательно появится: **Sleep 90, 75, 60, 45, 30, 15**

→ Дисплей кратко покажет выбранный параметр и вернется в прежнее состояние. Появится иконка **zzZ**

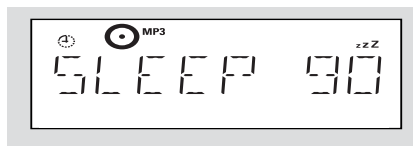

Чтобы отключить таймер отключения, нажмите **SLEEP** еще раз

→ Иконка **zzZ** исчезнет

или

Нажмите **STANDBY-ON/ ECO POWER** для выключения (или  на пульте дистанционного управления)

Полезные советы:

– Функция таймера на отключение не влияет на установку(и) будильника.

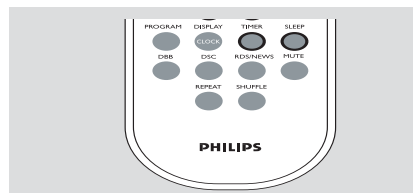

Нусилитель

Мощность на выходе	2 × 5 W RMS
.....	10 W + 10 W MPO
Соотношение сигнала и шумов	≥ 75 dBA
Отдача частоты	50 – 20,000 Hz, ± 3 dB
Чувствительность на входе AUX
.....	0.5 V (макс. 2V)
Импеданс колонок	≥ 4 Ω
Импеданс наушников	32 Ω -1000 Ω
.....	<0.5W

Проигрыватель CD

Диапазон частот	30 – 18000 Hz
Соотношение сигнала и шумов	75 dBA

Радиоприемник

Диапазон волн FM	87.5 – 108 MHz
Диапазон волн MW	531 – 1602 kHz
Количество программируемых радиостанций	40
Antenna	
FM	75 Ω проволочная
MW	Рамочная антенна

Проигрыватель USB

USB	12Mb/s, V1.1
.....	На этой системе вы можете проигрывать файлами MP3/ WMA
Количество альбомов/ папок	максимум 99
Количество треков /заголовков	максимум 999

Аолонки

Система отражения басов	
Размеры (ширина x высота x глубина)	
.....	160 × 269 × 90 (mm)

Гбщая информация

Электрическая энергия переменного тока	220 – 240V / 50 Hz
Размеры (ширина x высота x глубина, с колонками/без Стойка)
.....	194 × 285 × 118/194 × 269 × 90 (mm)
Вес (с колонками/без колонок)	3.8 / 2.2 kg
Расход энергии в резервном режиме	<5 W
Eco power standby	<0.5 W

Технические параметры и внешний вид системы могут быть изменены без дополнительного уведомления.

УХОД

Чистка корпуса

- Следует использовать мягкую тряпку, слегка смоченную в слабом растворе средства для чистки. Не следует использовать средства с содержанием алкоголя, спирта, аммиака или абразивов.

Чистка дисков

- Если диск загрязнился, его следует почистить тряпкой. Протирайте диск в направлении от центра к краям.
- Не следует использовать такие растворители, как бензин, разбавители, имеющиеся в продаже средства для чистки или антистатика, предназначенные для аналоговых записей.

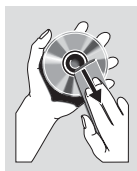

Чистка линз CD

- В результате продолжительного использования на линзах проигрывателя CD может скопиться грязь или пыль. С целью обеспечения хорошего качества проигрывания чистите линзы CD с помощью средства для чистки линз CD Philips или другого имеющегося в продаже средства. Соблюдайте инструкции, прилагаемые к средству для чистки.

УСТРАНЕНИЕ НЕИСПРАВНОСТЕЙ

ПРЕДУПРЕЖДЕНИЕ

Ни в коем случае не пытайтесь самостоятельно ремонтировать систему, т.к. это аннулирует гарантию. Не открывайте систему во избежание электрошока.

При неисправности перед тем, как нести систему в ремонт, сначала проверьте по перечню неисправностей в разделе Устранение неисправностей. Если вы не смогли устранить неисправность, свяжитесь с дилером или центром обслуживания.

Проблема	Решение
Индикация "NO DISC".	<ul style="list-style-type: none">✓ Вставьте диск.✓ Диск установлен наоборот.✓ Скопление влаги на линзах. Подождите, пока влага с линз испарится.✓ Используйте законченный диск.✓ Замените/почистите CD, см. «Уход».
Некоторые файлы на устройстве USB не отображаются	<ul style="list-style-type: none">✓ Проверьте, не превышает ли количество папок 99 или не превышает ли количество заголовков 999
Плохое качество приема радио.	<ul style="list-style-type: none">✓ Нажмите кнопку STANDBY-ON для того, чтобы выключить устройство. Отсоедините провод питания переменного тока от настенной розетки, затем снова подсоедините его и снова включите систему.
Система не реагирует на нажатие кнопок.	<ul style="list-style-type: none">✓ Отрегулируйте громкость.✓ Отсоедините наушники.✓ Проверьте правильность соединения колонок.✓ Проверьте, зажат ли защищенный конец провода колонок.
Звук нет или плохое качество звука.	<ul style="list-style-type: none">✓ Проверьте соединения и положение колонок.
Звук с левой и правой стороны поступает наоборот.	<ul style="list-style-type: none">✓ Перед тем, как нажать кнопку соответствующей функции (▶ , ◀, ▶ т.д.), выберите источник звука (CD, TUNER и т.д.).✓ Уменьшите расстояние.✓ Вставьте батареи с соблюдением их полярности (знаки +/-), как показано.✓ Замените батареи.✓ Направьте пульт непосредственно на инфракрасный датчик IR.
Таймер не работает.	<ul style="list-style-type: none">✓ Убедитесь в том, что устройство отключен✓ Установите часы.✓ Нажмите кнопку TIMER для того, чтобы включить таймер.
Установка часов/таймера не сохраняется.	<ul style="list-style-type: none">✓ Произошло прерывание подачи электроэнергии или сетевой провод был отключен. Заново установите часы/таймер.

Как прикрепить MCM275 к стене

ВАЖНО!

- Инструкции по настенному креплению предназначены только для квалифицированных специалистов по настенному креплению!
- Попросите специалиста помочь вам с настенным креплением, которое включает в себя сверление отверстий в стене крепление систем к стене.

Что входит в крепежные наборы

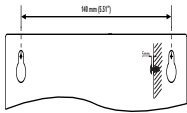

1 × качество шаблона



2 × винта

Что еще нужно

- Сверильные инструменты (напр., электродрель)

Подготовка

- 1 Чтобы найти подходящее место крепления. Прежде чем вы определитесь с местом и типом установки, попробуйте следующие подключения с тыльной поверхности (см. главу **Установка**)
- 2 Попросите специалиста помочь вам с настенным креплением. Специалист должен:
 - во избежание неожиданного повреждения изучить информацию о прокладке труб, проводке и другие соответствующие данные касательно стен вашего дома;
 - в зависимости условий подобрать подходящей сверильные инструменты;
 - принять другие необходимые меры предосторожности при проведении настенного крепления.

Крепление MCM275

- 1 Выровняйте качество шаблона в выбранном месте на стене. Пометьте с помощью карандаша места для отверстий.

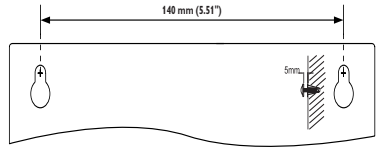

- 2 просверлите два 6 мм отверстия
- 3 Вставьте в отверстия дюбели и ввинтите в них винты. Отступ винтов от стены должен составлять 5 мм.

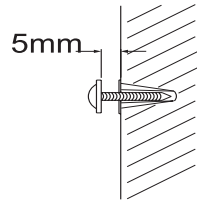

- 4 Чтобы отсоединить стойку,
 - a. Согласно схеме удерживайте кнопку **▲ PRESS**
 - b. Для отсоединения выньте стойку

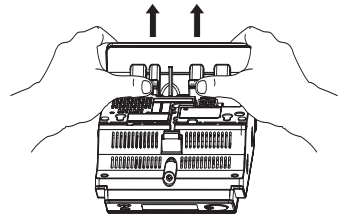

- 5 Повесте устройство на закрепленные винты
- 6 Согласно схеме зацепите и прикрепите коробки колонок на месте установки

