

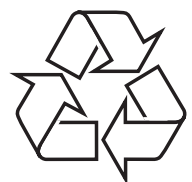

© 2010 Koninklijke Philips Electronics N.V.

All rights reserved.

DS8550\_10\_UM\_V4.0



Register your product and get support at  
[www.philips.com/welcome](http://www.philips.com/welcome)

DS8550



---

CS Příručka pro uživatele

---

PT Manual do utilizador

---

ES Manual del usuario

---

RU РУКОВОДСТВО ПОЛЬЗОВАТЕЛЯ

---

HU Felhasználói kézikönyv

---

SK Príručka uživateľa

---

PL Instrukcja obsługi

---

SV Användarhandbok

---

**PHILIPS**

# Índice

---

<b>1</b>	<b>Importante</b>	2
	Segurança	2
	Aviso	5
<hr/>		
<b>2</b>	<b>O seu altifalante de base</b>	7
	Introdução	7
	Conteúdo da embalagem	7
	Descrição geral da unidade principal	8
	Descrição geral do telecomando	9
<hr/>		
<b>3</b>	<b>Introdução</b>	11
	Preparar o telecomando	11
	Ligar a corrente	12
	Ligar	14
<hr/>		
<b>4</b>	<b>Reproduzir</b>	16
	Reproduzir a partir de iPod/iPhone/iPad	16
	Reproduzir a partir do dispositivo Bluetooth	17
	Reproduzir de um dispositivo externo	19
	Ajustar o nível do volume	19
	Anular o som	19
<hr/>		
<b>5</b>	<b>Informações do produto</b>	20
	Especificações	20
<hr/>		
<b>6</b>	<b>Resolução de problemas</b>	21
	Sobre o dispositivo Bluetooth	22

# 1 Importante

---

## Segurança

---

### Importantes instruções de segurança

- ① Leia estas instruções.
- ② Guarde estas instruções.
- ③ Respeite todos os avisos.
- ④ Siga todas as instruções.
- ⑤ Não use o aparelho perto de água.
- ⑥ Limpe-o apenas com um pano seco.
- ⑦ Não bloqueie as ranhuras de ventilação. Instale-o de acordo com as instruções do fabricante.
- ⑧ Não o instale perto de fontes de calor como radiadores, condutas de ar quente, fogões ou outros aparelhos (incluindo amplificadores) que emitam calor.
- ⑨ Evite que o cabo de alimentação seja pisado ou de algum modo manipulado, sobretudo nas fichas, receptáculos e no ponto de saída do aparelho.
- ⑩ Use apenas acessórios especificados pelo fabricante.
- ⑪ Use apenas o suporte, suporte móvel, tripé ou mesa especificados pelo fabricante ou fornecidos com o aparelho. Em caso de utilização de um suporte móvel, tenha cuidado ao mover o suporte móvel/aparelho de modo a evitar quedas que possam resultar em ferimentos.



- ⑫ Desligue o aparelho durante a ocorrência de trovoadas ou quando não o utilizar por longos períodos.

- ⑬ Solicite sempre assistência junto de pessoal qualificado. É necessária assistência quando o aparelho foi de algum modo danificado – por exemplo, danos no cabo ou ficha de alimentação, derrame de líquidos ou introdução de objectos no interior do aparelho, exposição do aparelho a chuva ou humidade, funcionamento anormal do aparelho ou queda do mesmo.
- ⑭ Utilização das pilhas **ATENÇÃO** – Para evitar derrame das pilhas e potenciais danos pessoais, materiais ou da unidade, as pilhas (bateria ou pilhas colocadas) não devem ser expostas a calor excessivo, como por exemplo a luz solar, fogo ou fontes de calor semelhantes.
- ⑮ O aparelho não deve ser exposto a gotas ou salpicos de líquidos.
- ⑯ Não coloque quaisquer fontes de perigo em cima do aparelho (por exemplo, objectos com líquidos ou velas acesas).
- ⑰ Quando a ficha de **ALIMENTAÇÃO** ou o dispositivo de ligação de um aparelho forem utilizados como dispositivo de desactivação, o dispositivo de desactivação deve estar pronto para ser utilizado de imediato.
- ⑱ Não permita que as crianças utilizem sem vigilância aparelhos eléctricos. Não permita que crianças ou adultos com capacidades físicas, sensoriais ou mentais reduzidas, ou pessoas com falta de experiência/ conhecimento, utilizem aparelhos eléctricos sem vigilância.

---

## Segurança auditiva

### Ouça a um volume moderado.

- A utilização de auscultadores com o volume alto pode prejudicar a sua audição. Este produto pode produzir sons em gamas de decibéis que podem provocar perda de audição numa pessoa normal, mesmo que a exposição seja inferior a um minuto. As gamas de decibéis superiores destinam-se a pessoas que possam sofrer de perda de audição.

- O som pode ser enganador. Com o tempo, o “nível de conforto” da sua audição adapta-se a volumes de som superiores. Deste modo, após uma audição prolongada, um som considerado “normal” pode na verdade ser um som alto e prejudicial para a audição. Para evitar que isto aconteça, defina o volume num nível seguro antes de os seus ouvidos se adaptarem e deixe ficar.

#### **Para estabelecer um nível de volume seguro:**

- Regule o controlo de volume para uma definição baixa.
- Aumente ligeiramente o som até que o nível de som seja confortável e nítido, sem distorção.

#### **Ouça durante períodos de tempo razoáveis:**

- A exposição prolongada ao som, mesmo em níveis normalmente “seguros”, também pode causar a perda de audição.
- Certifique-se de que utiliza o seu equipamento de forma sensata e que efectua as devidas pausas.

#### **Certifique-se de que respeita as seguintes directrizes ao utilizar os auscultadores.**

- Ouça a um volume moderado durante períodos de tempo razoáveis.
- Tenha cuidado para não ajustar o volume à medida que a sua audição se adapta.
- Não aumente o volume de forma a que não consiga ouvir o que se passa à sua volta.
- Deve ter cuidados especiais ou deixar de utilizar temporariamente o dispositivo em situações potencialmente perigosas. Não utilize auscultadores durante a condução de um veículo motorizado, ao andar de bicicleta ou skate, etc.; pode constituir um perigo para o trânsito e é ilegal em muitas zonas.



#### **Aviso**

- Nunca retire o revestimento deste aparelho.
- Nunca lubrifique nenhum componente deste aparelho.
- Nunca coloque este aparelho em cima de outros aparelhos eléctricos.
- Mantenha este aparelho afastado de luz solar directa, fontes de chamas sem protecção ou fontes de calor.
- Garanta o acesso fácil ao cabo ou tomada de alimentação ou ao adaptador de corrente para que possa desligar o aparelho da corrente.

---

## Aviso

Quaisquer alterações ou modificações feitas a este dispositivo que não sejam expressamente aprovadas pela Philips Consumer Lifestyle poderão anular a autoridade do utilizador para operar o equipamento.

# C € 2150

Este produto cumpre os requisitos de interferências de rádio da União Europeia.

---

## Reciclagem



O produto foi concebido e fabricado com materiais e componentes de alta qualidade, que podem ser reciclados e reutilizados.

Quando observar o símbolo de um caixote do lixo traçado afixado num produto, significa que o produto é abrangido pela Directiva Europeia 2002/96/CE:



Nunca elimine este produto juntamente com os resíduos domésticos. Informe-se sobre o sistema de recolha selectiva local relativamente a produtos eléctricos e electrónicos. A eliminação correcta do seu produto antigo ajuda a evitar potenciais consequências negativas para o ambiente e para a saúde humana.

O produto contém pilhas abrangidas pela Directiva Europeia 2006/66/EC, as quais não podem ser eliminadas juntamente com os resíduos domésticos.



Informe-se sobre o sistema de recolha selectiva local de pilhas. A eliminação correcta das pilhas ajuda a evitar potenciais consequências negativas para o ambiente e para a saúde humana.

Entregue sempre o produto a um profissional para remover a bateria incorporada.

### **Informações ambientais**

Omitiram-se todas as embalagens desnecessárias. Procurámos embalar o produto para que simplificasse a sua separação em três materiais: cartão (embalagem), espuma de poliestireno (protecção) e polietileno (sacos, folha de espuma protectora).

O sistema é constituído por materiais que podem ser reciclados e reutilizados se desmontados por uma empresa especializada. Cumpra os regulamentos locais no que respeita à eliminação de embalagens, pilhas gastas e equipamentos obsoletos.



#### **Nota**

- A placa de sinalética encontra-se na parte inferior do aparelho.



## 2 O seu altifalante de base

Parabéns pela compra do seu produto e bem-vindo à Philips! Para beneficiar na totalidade do suporte que a Philips oferece, registe o seu produto em [www.philips.com/welcome](http://www.philips.com/welcome).

---

### Introdução

Com esta unidade, poderá desfrutar de conteúdo áudio guardado no seu iPod/iPhone/iPad e noutros dispositivos áudio.

---



### Conteúdo da embalagem

Verifique e identifique o conteúdo da embalagem:

- Unidade principal
- Telecomando
- 1 transformador de CA
- 1 cabo de alimentação de CA
- 1 cabo de alimentação para Reino Unido
- 1 cabo Aux-in
- 1 suporte para iPad
- Manual do Utilizador
- Guia de início rápido

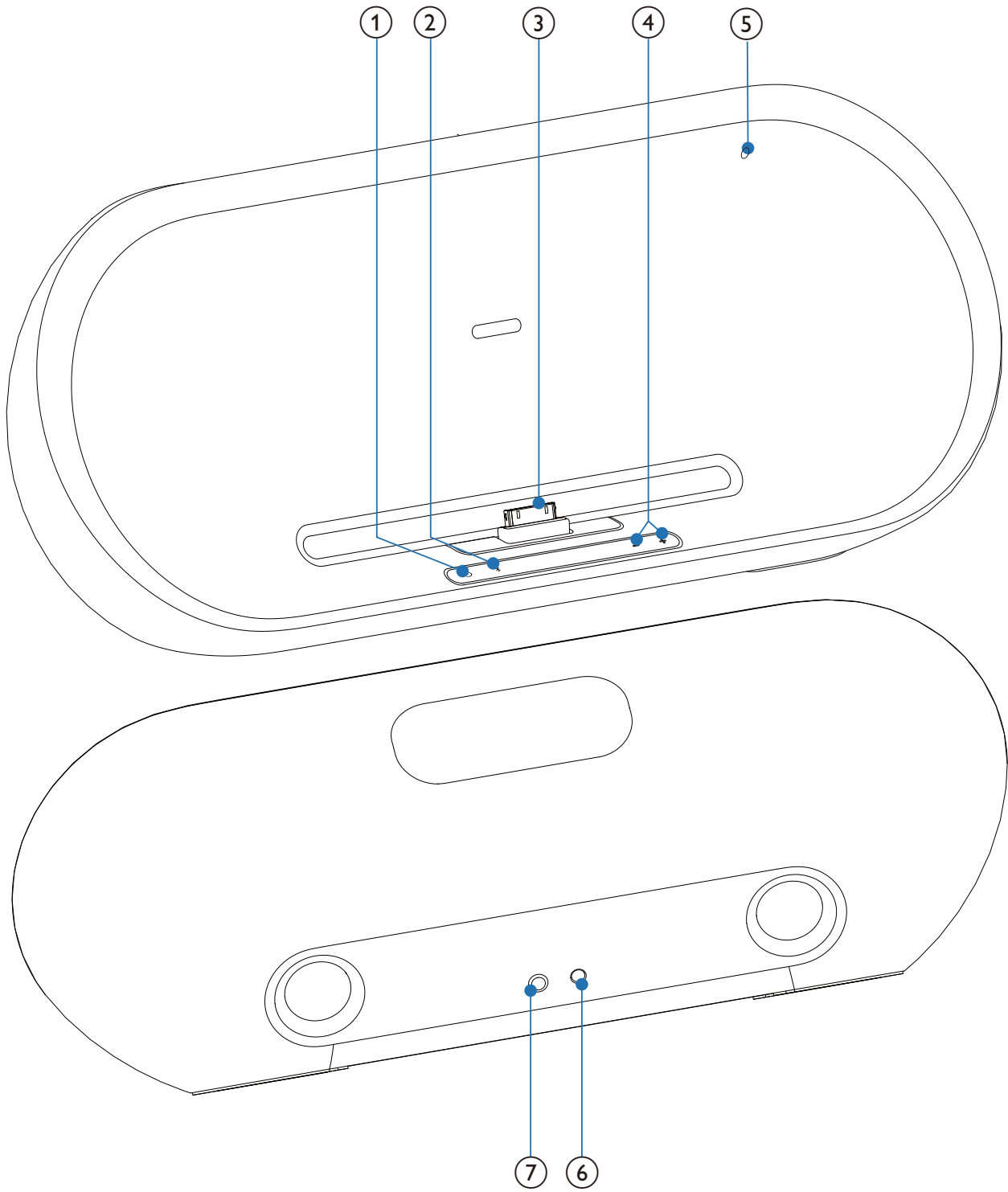
# Descrição geral da unidade principal



- ①  Ligar/desligar a unidade.
- ② 
  - Seleccionar modo Bluetooth
  - Emparelhar com dispositivo Bluetooth.

- ③ Base para iPod/iPhone/iPad
- ④ + / -
  - Ajustar o volume.
- ⑤ Indicador LED da bateria incorporada
- ⑥ Tomada de alimentação
- ⑦ AUX IN
  - Tomada para um dispositivo de áudio externo.

## Descrição geral do telecomando

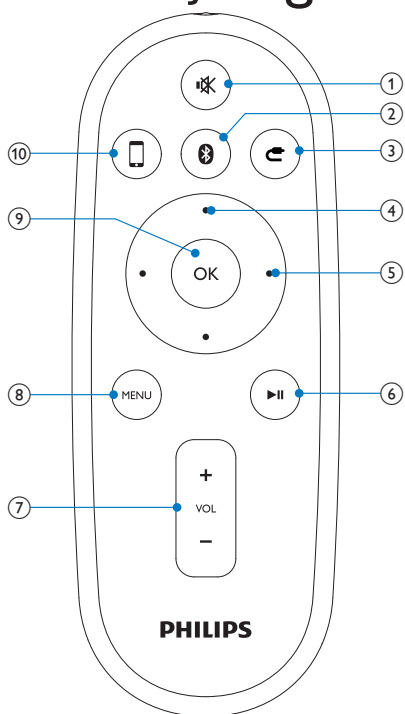

- ①
  - Anular o som.
- ②
  - Seleccionar modo Bluetooth
  - Emparelhar com dispositivo Bluetooth.
- ③
  - Seleccionar o modo Aux-in
- ④ **Teclas para cima/para baixo**
  - Navega no menu do iPod/iPhone.

- ⑤ **Teclas de avanço/retrocesso rápido**
  - Retroceder ou avançar rapidamente dentro de uma faixa ou iPhone/iPod.
  - Salta para a faixa anterior/ seguinte.
- ⑥ **▶||**
  - Inicia ou pausa a reprodução do disco.
- ⑦ **VOL +/-**
  - Ajustar o volume.
- ⑧ **MENU**
  - Aceder ao menu do iPod.
- ⑨ **OK**
  - Confirmar uma selecção.
- ⑩ ****
  - Seleccionar o modo da base do iPod/iPhone

# 3 Introdução



## Atenção

- A utilização de controlos ou ajustes no desempenho de procedimentos para além dos que são aqui descritos pode resultar em exposição perigosa à radiação ou funcionamento de risco.

Siga sempre as instruções neste capítulo pela devida sequência.

Se contactar a Philips, terá de fornecer os números de modelo e de série deste aparelho. Os números de modelo e de série encontram-se na base deste aparelho. Anote os números aqui:

Nº de modelo \_\_\_\_\_

Nº de série \_\_\_\_\_

---

## Preparar o telecomando



## Atenção

- Risco de explosão! Mantenha as pilhas afastadas do calor, luz solar ou chamas. Nunca elimine as pilhas queimando-as.

### Na primeira utilização:

- 1 Retire a película protectora para activar a pilha do telecomando.

### Para substituir a pilha do telecomando:

- 1 Abra o compartimento das pilhas.
- 2 Insira uma pilha CR2032 com as polaridades (+/-) direccionadas correctamente, conforme indicado.
- 3 Feche o compartimento das pilhas.

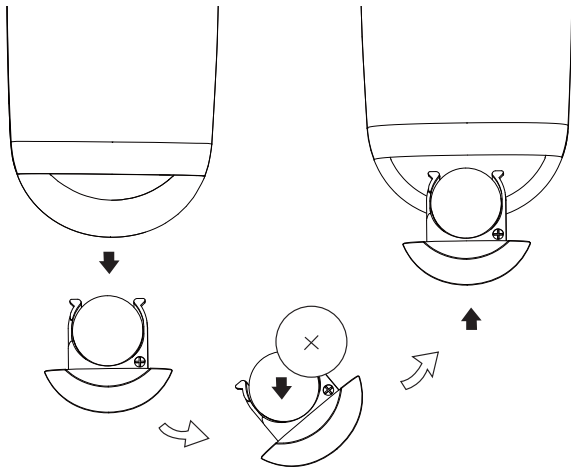

### Nota

- Antes de premir qualquer botão de função no telecomando, seleccione a fonte correcta com o telecomando em vez da unidade principal.
- Retire a pilha quando o telecomando não for utilizado por longos períodos.

## Ligar a corrente

### Atenção

- Risco de danos no produto! Certifique-se de que a tensão da fonte de alimentação corresponde à tensão impressa na base desta unidade.
- Risco de choque eléctrico! Ao desligar o transformador de CA, puxe sempre a ficha para fora da tomada. Nunca puxe o cabo.
- Antes de ligar o transformador de CA, certifique-se de que concluiu todas as restantes ligações.

- 1 Introduzir a ficha do transformador de CA na tomada **DC IN** na parte traseira da unidade principal.

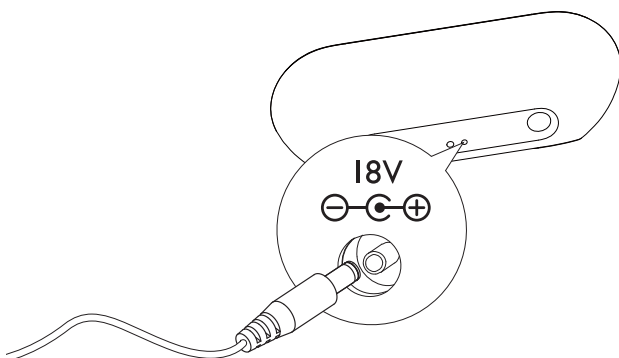

- 2 Ligue uma extremidade do cabo de alimentação de CA ao transformador de CA.

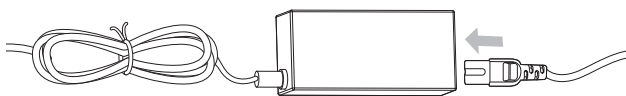

- 3 Ligue a outra extremidade do cabo de alimentação de CA à tomada eléctrica.

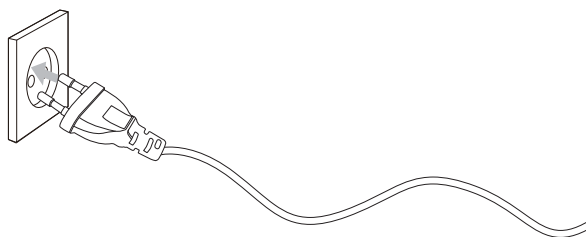

## Bateria incorporada



### Nota

- Entregue sempre o produto a um profissional para remover a bateria incorporada.



### Atenção

- Pode haver perigo de explosão se a bateria não for substituída correctamente. Substitua-a por uma do mesmo tipo ou de um tipo equivalente.

A unidade também pode ser operada com uma bateria recarregável incorporada.

Potência da bateria	Indicador LED
Baixa	Vermelho
Médio	Amarelo
Completa	Verde



## Nota

- Utilize apenas o transformador CA fornecido para carregar a bateria.

### Para recarregar a bateria incorporada:

Ligar a unidade à fonte de alimentação eléctrica.

---

## Ligar

- 1 Prima  na unidade principal.

---

## Mudar para o modo de poupança de energia

A unidade muda automaticamente para o modo de espera, quando:

- (no modo DOCK) o iPod/iPhone está desligado da unidade.
- (no modo AUX) o dispositivo não reproduz música há mais de 5 minutos.
- (no modo de Bluetooth) o dispositivo de Bluetooth está desligado da unidade há mais de 5 minutos.



## Dica

- Em modo de espera, prima ,  ou  no telecomando, a unidade liga na fonte correspondente.

## Sobre a poupança de energia

Pode mudar a unidade para o modo de poupança de energia para reduzir o consumo de energia.

- 1 Prima  durante mais de 3 segundos.
  - ↳ A unidade muda imediatamente para o modo de poupança de energia.
  - ↳ Se a unidade for alimentada por uma bateria incorporada, quando a unidade se encontra em modo de espera há 5 minutos, esta muda **automaticamente** para o modo de poupança de energia.





## Dica

- No modo de poupança de energia, o telecomando não funciona.

Para sair do modo de poupança de energia, prima .

# 4 Reproduzir

---

## Reproduzir a partir de iPod/iPhone/iPad

Com esta unidade, poderá desfrutar de conteúdo áudio de um iPod/iPhone/iPad.

---

### Compatível com iPod/iPhone/iPad

Modelos iPod, iPhone e iPad com um conector de base de 30 pinos.

Concebido para:

- iPod (5.<sup>a</sup> geração)
  - iPod nano (1.<sup>a</sup> geração)
  - iPod nano (2.<sup>a</sup> geração)
  - iPod nano (3.<sup>a</sup> geração)
  - iPod nano (4.<sup>a</sup> geração)
  - iPod nano (5.<sup>a</sup> geração)
  - iPod classic
  - iPod touch (1.<sup>a</sup> geração)
  - iPod touch (2.<sup>a</sup> geração)
  - iPod touch (3.<sup>a</sup> geração)
  - iPhone
  - iPhone 3G
  - iPhone 3GS
  - iPad.
- 

### Carregar o iPod/iPhone/iPad

- 1 Coloque o iPod/iPhone/iPad na base.

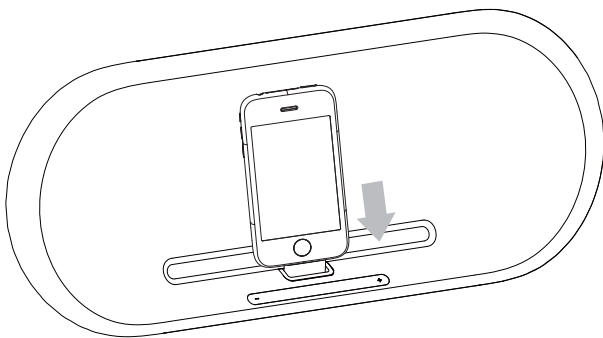



## Retirar o iPod/iPhone/iPad

- 1 Puxe o iPod/iPhone/iPad para fora da base.

---

## Ouvir conteúdo do iPod/iPhone/iPad

- 1 Certifique-se de que o iPod/iPhone/iPad foi colocado correctamente na base.
- 2 Prima  para seleccionar o modo da base.
- 3 Prima .
  - ↳ A reprodução do iPod/iPhone/iPad é iniciada.
    - Para interromper/retomar a reprodução, prima .
    - Para avançar uma faixa, prima as teclas de avanço/retrocesso rápido.
    - Para procurar durante a reprodução, mantenha as teclas de avanço/retrocesso rápido premidas e solte-as para retomar a reprodução normal.
    - Para navegar no menu, prima **MENU** e, em seguida, prima as teclas para cima e para baixo para seleccionar e prima **OK** para confirmar.

---

## Carregar o iPod/iPhone/iPad

Quando a unidade estiver ligada à energia de CA, o iPod/iPhone/iPad na base começa a carregar.



### Dica



- Também pode carregar o seu iPod/iPhone através da bateria incorporada. Antes de carregar seu iPod/iPhone através da bateria incorporada, assegure-se de que a função de carregamento por bateria do Fidelio está activada.
- Não pode carregar seu iPad através da bateria incorporada. Para carregar o seu iPad, ligue a unidade à alimentação de CA.

---

## Reproduzir a partir do dispositivo Bluetooth

### Emparelhar com dispositivos Bluetooth

- 1 Prima  para seleccionar o dispositivo Bluetooth.

- ↳ A unidade começa a procurar dispositivos Bluetooth. O indicador de Bluetooth sob o  botão na unidade principal apresenta uma intermitência rápida.
- 2** Ligue a função Bluetooth do seu dispositivo.
- 3** Quando é apresentado “PHILIPS DS8550”, seleccione-o para iniciar a ligação.
- 4** Quando for solicitada uma palavra-passe, introduza “0000”.
  - ↳ Se a ligação for bem-sucedida, a unidade emite um sinal sonoro e o  indicador acende continuamente.
  - ↳ Se não for possível concluir o emparelhamento num espaço de um minuto, o  indicador apresenta uma intermitência lenta.



#### Dica

- Se o dispositivo Bluetooth já estiver sido emparelhado com o DS8550, só precisa de encontrar o “PHILIPS DS8550” no menu do seu Bluetooth e, em seguida, confirme a ligação.

#### Para desligar dispositivo de Bluetooth,



- Desloque-o para fora do alcance de comunicação; ou
- Prima ; ou
- Desligue o dispositivo ligado

---

## Reproduzir ficheiros áudio a partir de dispositivos Bluetooth



#### Nota

- Certifique-se de que a ligação Bluetooth entre a unidade e o dispositivo está activa.
- Para iniciar a reprodução, prima  no telecomando.
- Para interromper/retomar a reprodução, prima  novamente.
- Para avançar/retroceder nas faixas, prima as teclas de avanço/retrocesso.

---

## Reproduzir de um dispositivo externo

Também pode ouvir um dispositivo de áudio externo através desta unidade.

- 1 Prima **☑** para seleccionar o modo Aux-in.
- 2 Ligue o cabo de ligação Aux-in fornecido:
  - à entrada **AUX IN** (3,5mm) na parte posterior da unidade.
  - à entrada dos auscultadores num dispositivo externo.
- 3 Inicie a reprodução do dispositivo (consulte o respectivo manual do utilizador).

---

## Ajustar o nível do volume

- 1 Durante a reprodução, prima **VOL +/-** para aumentar/reduzir o nível do volume.

---

## Anular o som

- 1 Durante a reprodução, prima **MUTE** para anular/activar o som.

# 5 Informações do produto



## Nota

- As informações do produto estão sujeitas a alteração sem aviso prévio.

---

## Especificações

### Amplificador

Potência nominal	2X15 W RMS
Relação sinal/ruído	85 dB
Ligação Aux-in	0,6 V RMS 10 kohm

---

### Informações Gerais

Alimentação CA (transformador)	Para CE: OH-1065A1803500U2(EU) Para USA: OH-1065A1803500U(UL) Entrada: 100-240 V ~, 50/60 Hz, 1,5 A; Saída: 18 V == 3,5 A;
Consumo de energia em funcionamento	<40 W
Consumo no modo de poupança de energia	<1W
Dimensões	
- Unidade principal (L x A x P)	169 x 420 x 108 mm
Peso	
- Unidade principal	2,22 kg

## Bluetooth

Potência de saída	0 dBm (Classe 2)
Banda de frequência	Banda ISM 2,4 GHz - 2,4835 GHz
Alcance	6 metros (espaço livre)
Padrão	Especificação de Bluetooth 2.0

# 6 Resolução de problemas



### Aviso

- Nunca retire o revestimento do aparelho.

A garantia torna-se inválida, se tentar reparar o sistema.

Se tiver dificuldades ao utilizar este aparelho, verifique os seguintes pontos antes de solicitar assistência. Se o problema persistir, visite o Web site da Philips ([www.philips.com/welcome](http://www.philips.com/welcome)). Ao contactar a Philips, certifique-se de que tem o aparelho por perto e de que os números de série e de modelo estão disponíveis.

### Sem corrente

- Certifique-se de que o cabo de alimentação CA da unidade está ligado correctamente.
- Certifique-se de que há electricidade na tomada de CA.

### Sem som

- Ajuste o volume.

### Sem resposta da unidade

- Desligue e ligue novamente a ficha de corrente de CA e, em seguida, volte a ligar a unidade.

---

## Sobre o dispositivo Bluetooth

**A reprodução de música não está disponível no sistema, mesmo após uma ligação bem sucedida do Bluetooth.**

- Não é possível utilizar o dispositivo com o sistema para reproduzir música.

**A qualidade de áudio é má após a ligação a um dispositivo com Bluetooth.**

- A recepção Bluetooth é má. Aproxime o dispositivo do sistema ou retire qualquer obstáculo entre o dispositivo e o sistema.

**Não é possível ligar ao sistema.**

- O dispositivo não suporta os perfis necessários para o sistema.
- A função Bluetooth do dispositivo não está activada. Consulte o manual do utilizador do dispositivo para saber como activar a função.
- O sistema não se encontra no modo de emparelhamento.
- O sistema já se encontra ligado a outro dispositivo com Bluetooth. Desligue esse dispositivo ou todos os dispositivos ligados e volte a tentar.

**O dispositivo emparelhado liga e desliga constantemente.**

- A recepção Bluetooth é má. Aproxime o dispositivo do sistema ou retire qualquer obstáculo entre o dispositivo e o sistema.
- Em alguns dispositivos, a ligação Bluetooth pode ser desactivada automaticamente como medida de poupança de energia. Isto não indica nenhuma avaria do sistema.