



Sempre perto para ajudá-lo

Registre seu produto e obtenha suporte em
www.philips.com/welcome



NTRX300



Manual do usuário resumido

PHILIPS

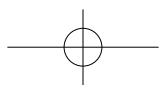
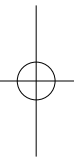
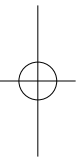
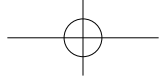

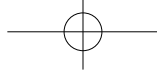

1 Importante

Segurança

Conheça os símbolos de segurança



Este 'raio' indica a presença de material sem isolamento no interior do aparelho que pode causar choque elétrico. Para a segurança de todas as pessoas em sua casa, não remova a tampa do produto.

O "ponto de exclamação" alerta para recursos cuja documentação fornecida deve ser cuidadosamente lida para evitar problemas de operação e manutenção.

AVISO: para reduzir o risco de incêndio ou choque elétrico, este aparelho não deve ser exposto à chuva ou umidade. Objetos que contêm líquidos, como vasos, não devem ser colocados sobre o aparelho.

CUIDADO: para evitar choque elétrico, conecte todo o pino largo do plugue à sua respectiva entrada.

Instruções importantes de segurança

- ① Leia estas instruções.
- ② Guarde estas instruções.
- ③ Preste atenção a todos os avisos.
- ④ Siga todas as instruções.
- ⑤ Não use este equipamento próximo à água.
- ⑥ Para limpeza, use apenas um pano seco.
- ⑦ Faça a instalação de acordo com as instruções do fabricante.
- ⑧ A instalação não deve ser feita perto de fontes de calor, como aquecedores, grades de passagem de ar quente, fogões ou outros equipamentos (incluindo amplificadores) que geram calor.
- ⑨ Proteja o fio elétrico para que não seja pisado nem comprimido, principalmente na parte dos plugues e das tomadas elétricas e na parte em que os plugues e as tomadas saem do equipamento.
- ⑩ Use somente os acessórios especificados pelo fabricante.
- ⑪ Use somente o carrinho, suporte, tripé, prateleira ou a mesa especificada pelo fabricante ou vendida com o equipamento. Se usar um carrinho, tome cuidado ao movê-lo e ao transportar o equipamento para evitar que caiam e provoquem acidentes. 
- ⑫ Desconecte o equipamento durante tempestades com trovões ou quando não for usado por um longo período.
- ⑬ Todos os serviços técnicos devem ser prestados por profissionais especializados. Os serviços técnicos são necessários quando o equipamento apresenta algum tipo de avaria, como fio elétrico ou plugue danificado, líquidos derramados ou objetos caídos no interior do equipamento, equipamento exposto a chuva ou umidade, operação anormal ou queda.
- ⑭ **CUIDADO** com o uso de pilhas/baterias – Para evitar vazamentos nas pilhas/baterias, o que pode resultar em danos pessoais e materiais ou danos ao aparelho:
 - Instale as pilhas/baterias corretamente, conforme os símbolos + e - marcados no aparelho.
 - Não misture as pilhas/baterias (antigas com novas ou de carbono com alcalinas, etc.).



- Remova as pilhas/baterias quando não utilizar o aparelho por um longo período.
- As baterias/pilhas (conjunto de pilhas ou baterias instaladas) não devem ser expostas a calor excessivo, como luz do sol ou fogo.

- 15 O equipamento não deve ser exposto a respingos.
- 16 Não coloque sobre este equipamento nada que possa danificá-lo (por exemplo, objetos contendo líquidos e velas acesas).
- 17 Quando o plugue de ALIMENTAÇÃO ou um acoplador de aparelhos é usado como o dispositivo de desconexão, esse dispositivo deve ficar prontamente operável.



Aviso

- Nunca remova o gabinete do aparelho.
- Não lubrifique nenhuma parte do dispositivo.
- Não coloque esse dispositivo sobre outro aparelho elétrico.
- Mantenha o dispositivo longe da luz solar direta, de chamas ou do calor.
- Não olhe para o feixe de laser dentro do dispositivo.
- Garanta a facilidade de acesso ao cabo, à tomada ou ao adaptador de energia caso seja necessário desconectar o dispositivo da tomada elétrica.



Cuidado

- O uso de controles ou ajustes ou o desempenho de procedimentos diferentes dos contidos neste documento podem resultar em exposição perigosa à radiação ou outras operações inseguras.

2 Aviso

Qualquer alteração ou modificação feita neste dispositivo sem a aprovação expressa da Philips Consumer Lifestyle poderá anular a autoridade do usuário para operar o equipamento.

Seu produto foi projetado e fabricado com materiais e componentes de alta qualidade, que podem ser reciclados e reutilizados.

Nunca descarte o seu produto junto com outros tipos de lixo domésticos. Procure informar-se a respeito das regras locais de coleta seletiva de produtos elétricos e eletrônicos e de pilhas/baterias. O descarte correto desses produtos ajuda a prevenir consequências potencialmente negativas para o meio ambiente e para a saúde humana.

Seu produto contém pilhas/baterias que não podem ser descartadas com o lixo doméstico convencional.

Procure informar-se a respeito das regras locais de coleta seletiva de pilhas/baterias. O descarte correto de pilhas/baterias ajuda a prevenir consequências potencialmente negativas para o meio ambiente e para a saúde humana.

Visite www.recycle.philips.com para obter mais informações sobre o centro de reciclagem mais próximo.

Informações ambientais

Todas as embalagens desnecessárias foram eliminadas. Procuramos facilitar a separação do material da embalagem em três categorias: papelão (caixa), espuma de poliestireno (proteção) e polietileno (sacos, folhas protetoras de espuma).

O seu sistema consiste em materiais que poderão ser reciclados e reutilizados se forem desmontados por uma empresa especializada. Observe a legislação local referente ao descarte de material de embalagem, baterias descarregadas e equipamentos antigos.

A criação de cópias não autorizadas



Be responsible
Respect copyrights



de materiais protegidos contra cópia, incluindo programas de computador, arquivos, transmissões e gravações sonoras, pode representar uma violação a direitos autorais e constitui um crime. Este equipamento não deve ser usado para tais propósitos.

A marca mundial Bluetooth® e os logotipos são marcas registradas de propriedade da Bluetooth SIG, Inc. e qualquer uso de tais marcas pela Philips ocorre mediante licença.

Fabricado sob licença da Dolby Laboratories.



“Dolby” e o símbolo de “D Duplo” são marcas comerciais da Dolby Laboratories.

‘DVD Video’ é marca comercial da DVD Format/Logo Licensing Corporation.



SOBRE VÍDEOS DIVX: DivX é um formato de vídeo digital criado pela DivX, LLC, uma subsidiária da Rovi Corporation. Este produto é um dispositivo oficial DivX Certified®, capaz de reproduzir vídeos DivX. Visite divx.com para obter mais informações e ferramentas de software para converter arquivos em vídeos DivX.



SOBRE DIVX VIDEO-ON-DEMAND: este dispositivo DivX Certified® deve ser registrado para reproduzir filmes DivX Video-on-Demand (VOD) adquiridos. Para obter o código de registro, localize a seção DivX VOD no menu de configuração do dispositivo. Acesse vod.divx.com para obter mais informações sobre como fazer o registro.

DivX®, DivX Certified® e os logotipos associados são marcas registradas da Rovi Corporation ou de suas subsidiárias e são usadas sob licença.

Este aparelho inclui este rótulo:



Nota

- A placa do modelo está na parte de trás do dispositivo.

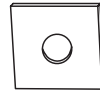
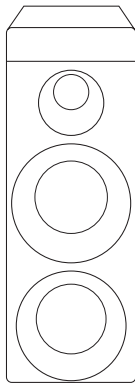
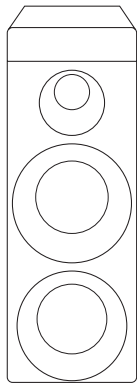
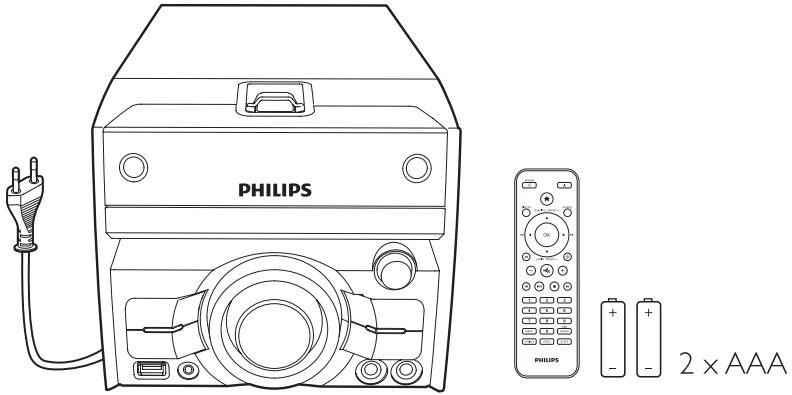
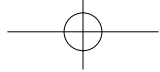

○ X 8

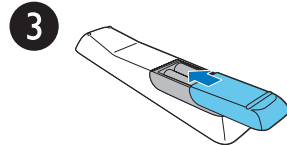
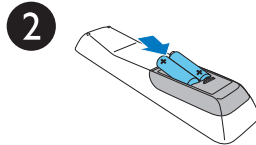
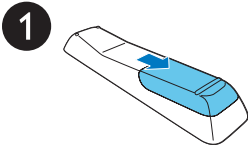
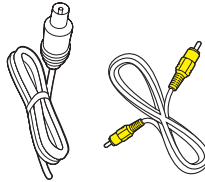

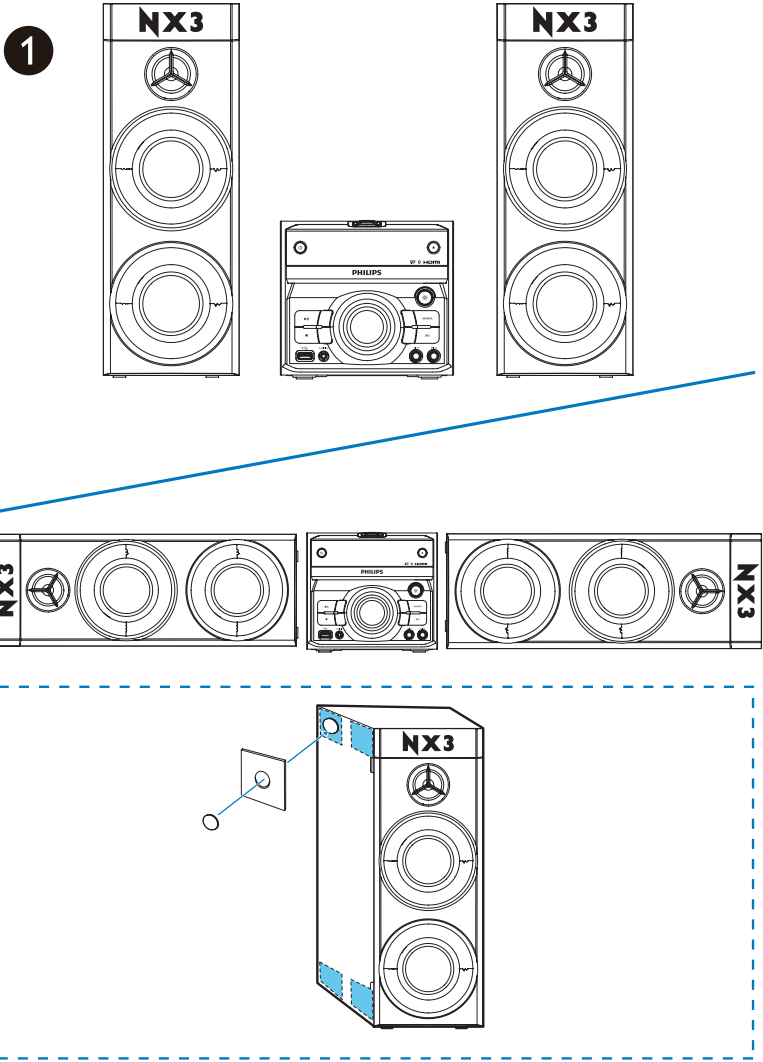
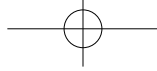

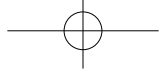

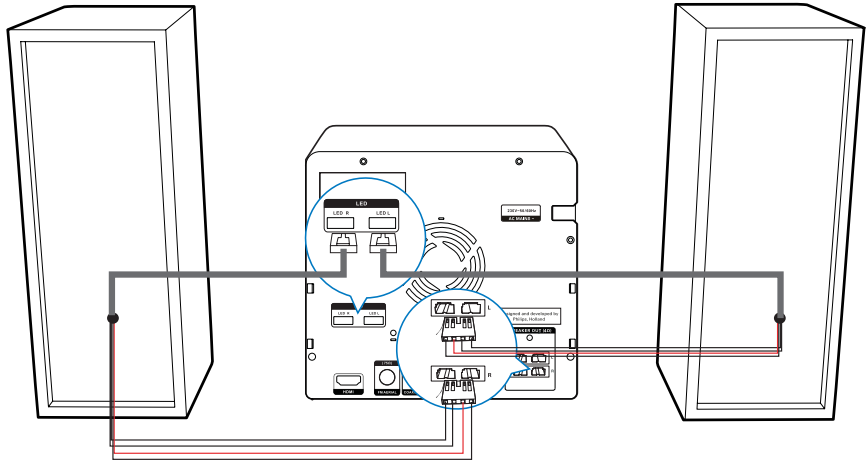

2



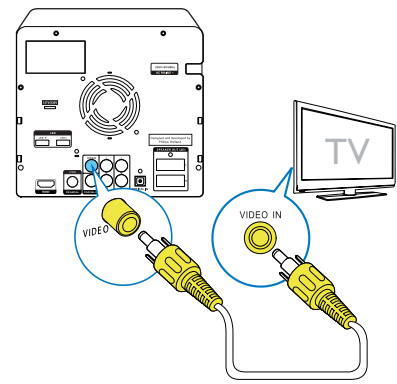
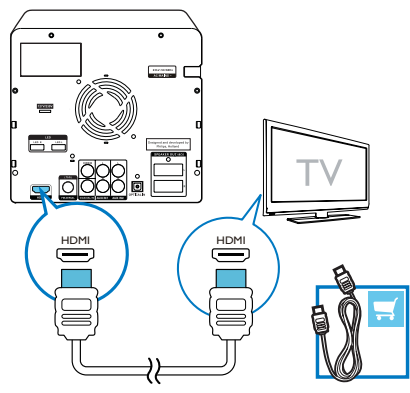

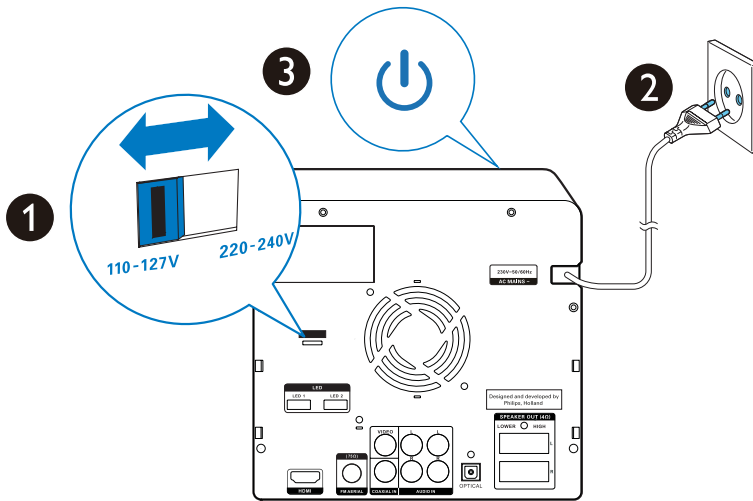
3



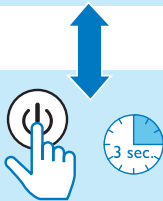

Pressione  novamente para alternar o aparelho para o modo de espera.



Mantenha pressionado  por mais de dois segundos para alternar para o modo de espera econômico.

Antes de conectar à alimentação, verifique se a voltagem da fonte de alimentação corresponde à voltagem definida no seletor de voltagem na parte traseira do aparelho.

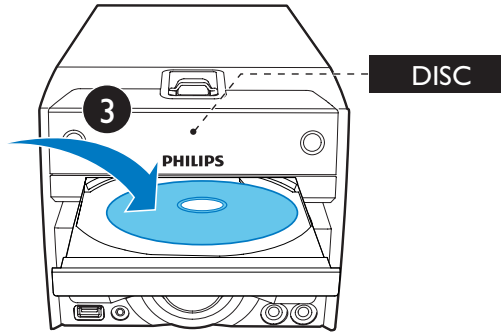
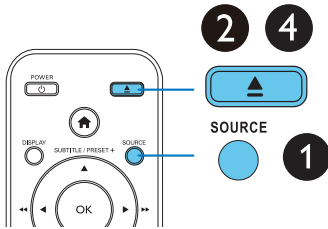

Código de região do DVD Países



América Latina

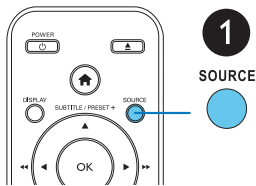

1 SOURCE

2

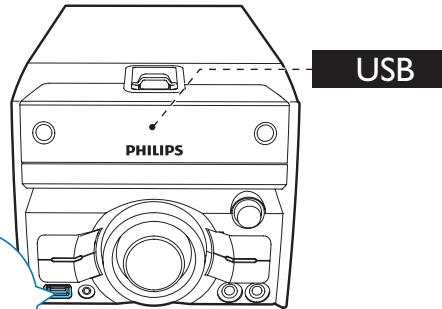
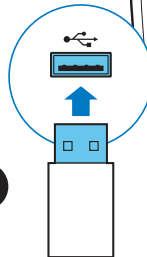

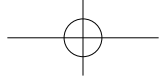

1

2

DISC

3

4

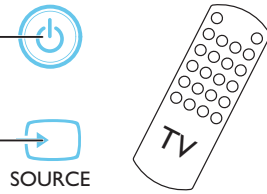
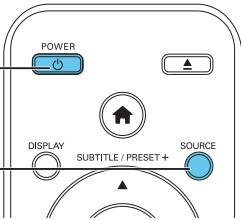

SOURCE

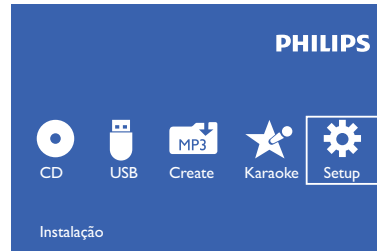

5

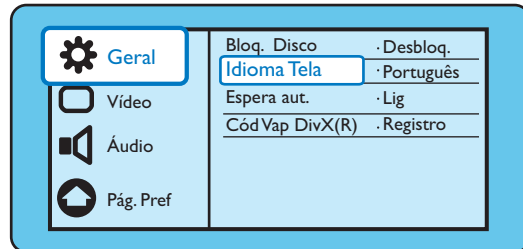
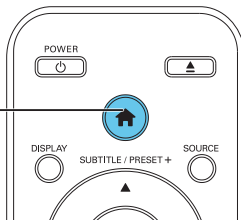

- 1 Pressione **SOURCE** repetidamente para alternar para a origem de disco.
- 2 Ligue a TV e pressione o botão de origem repetidamente para alternar para o canal de entrada de vídeo correto.



	Geral	Áudio	Inglês
	Vídeo	Legenda	Chinês
	Áudio	Menu Disco	Francês
	Pág. Pref	Controle Pais	Espanhol
		PBC	Português
		Senha	Polonês
		Legenda DivX	Italiano
		Inform. da versão	Turco

	Geral	Áudio	Desl
	Vídeo	Legenda	Inglês
	Áudio	Menu Disco	Chinês
	Pág. Pref	Controle Pais	Francês
		PBC	Espanhol
		Senha	Português
		Legenda DivX	Polonês
		Inform. da versão	Italiano



1



2

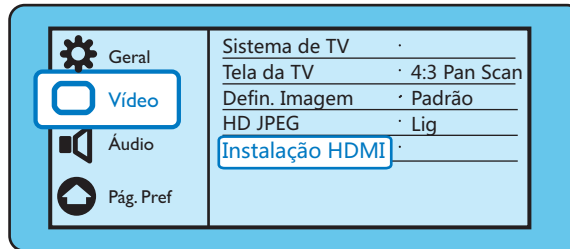

3

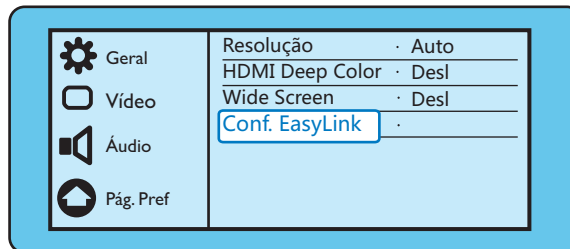

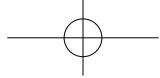

4

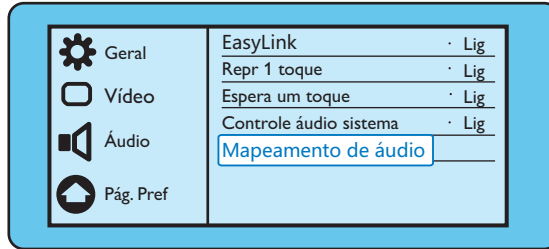

[Repr 1 toque]

Se a reprodução com um toque estiver ativada, pressione no controle remoto do aparelho para que a TV saia do modo de espera.

[Espera um toque]

Se o modo de espera com um toque estiver ativado, você poderá alternar para o modo de espera com o controle remoto da TV ou outros dispositivos HDMI-CEC.

[Controle áudio sistema]

Se o controle de áudio do sistema estiver ativado, o áudio do dispositivo conectado sairá dos alto-falantes do aparelho automaticamente quando você ligar o dispositivo.

[Mapeamento de áudio]

Se o controle de áudio do sistema não funcionar, mapeie o dispositivo conectado até o conector de entrada de áudio correto do aparelho.

5

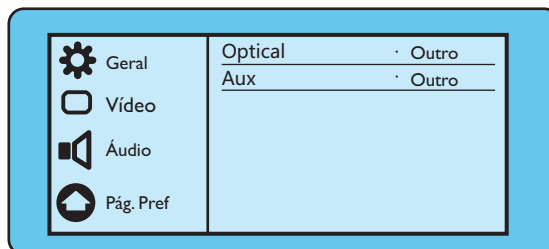

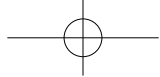

Controlar a reprodução

▲ / ▼	Seleciona uma pasta.
◀ / ▶ (◀◀ / ▶▶)	Avança/retrocede rapidamente.
◀ / ▶	Pula para o título/capítulo/faixa/arquivo anterior ou seguinte.
▶	Pausa ou reinicia a reprodução.
■	Interrompe a reprodução.
+/-	Aumente ou diminua o volume.
⊗	Emudece ou retoma o som.
SOUND/DBB	Intensifique o som com o Controle de efeito sonoro: rock, pop, samba e tecno. Liga ou desliga o reforço dinâmico de graves.
DISPLAY	Exibe informações de reprodução.

Opções de reprodução

[PBC]	Liga/desliga o Controle de reprodução.
[Prop. imagem]	Seleciona um formato de exibição de imagem adequado à tela da TV.
[Âng.]	Alterna os ângulos da câmera.
[Microfone]	Ativa ou desativa a saída de som do microfone.
[Conf. karaokê]	Aumenta ou diminui o nível de volume e de eco da entrada do microfone e o tom da música.
[Vocal]	Seleciona diferentes modos de áudio de karaokê ou desativa o vocal original.
[Zoom]	Durante a reprodução do vídeo, aumenta/diminui a panorâmica da imagem.
[Repetir]	Seleciona uma opção de repetição de reprodução ou desliga a função repetir.
[IR P/]	Durante a reprodução do vídeo, especifica uma posição de início da reprodução inserindo o número ou o tempo desejado.
[Retrocesso lento] e [Avanço lento]	durante a reprodução de vídeo, seleciona uma velocidade lenta de avanço/retrocesso.

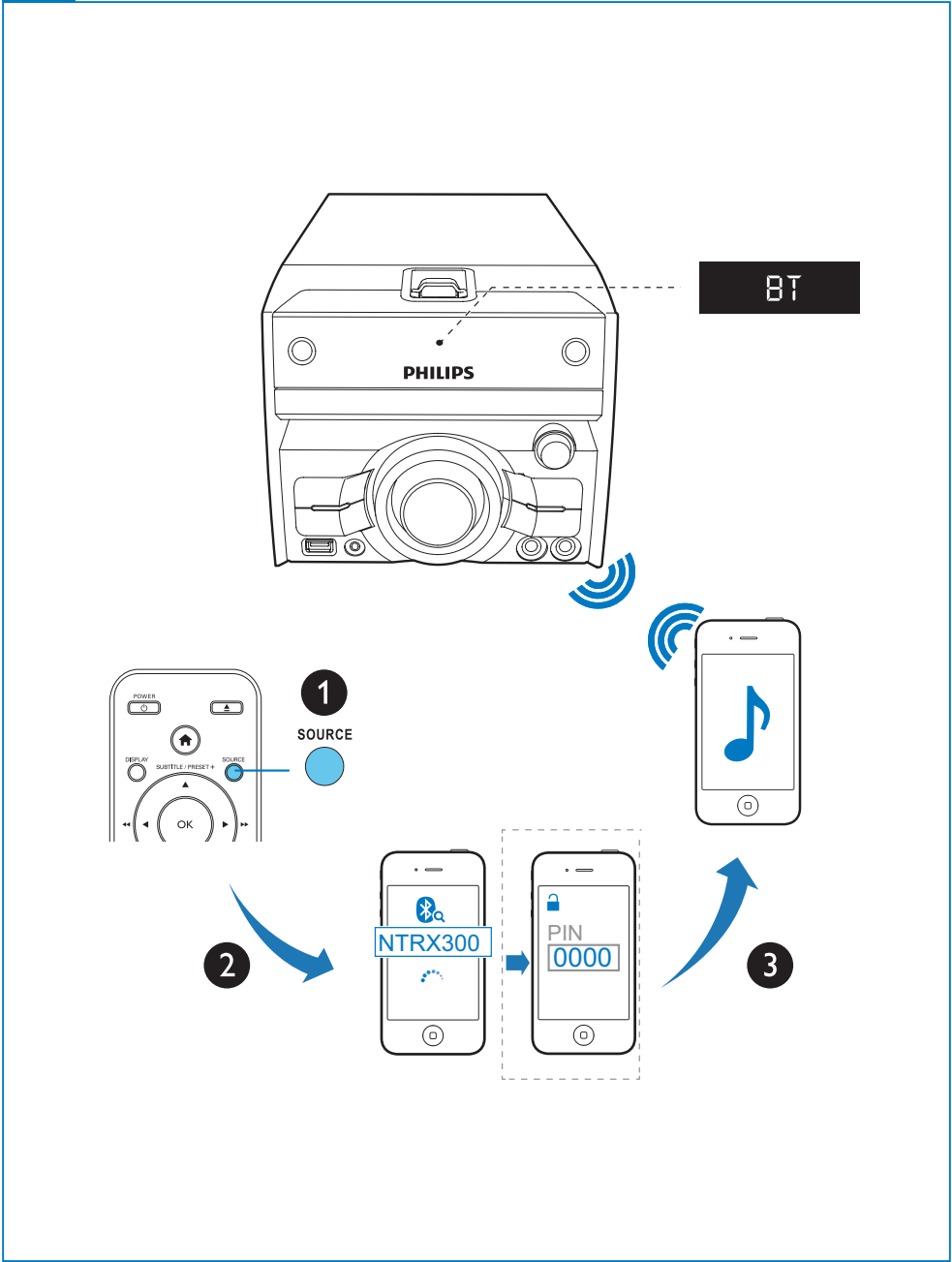
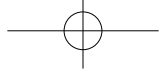



MP3

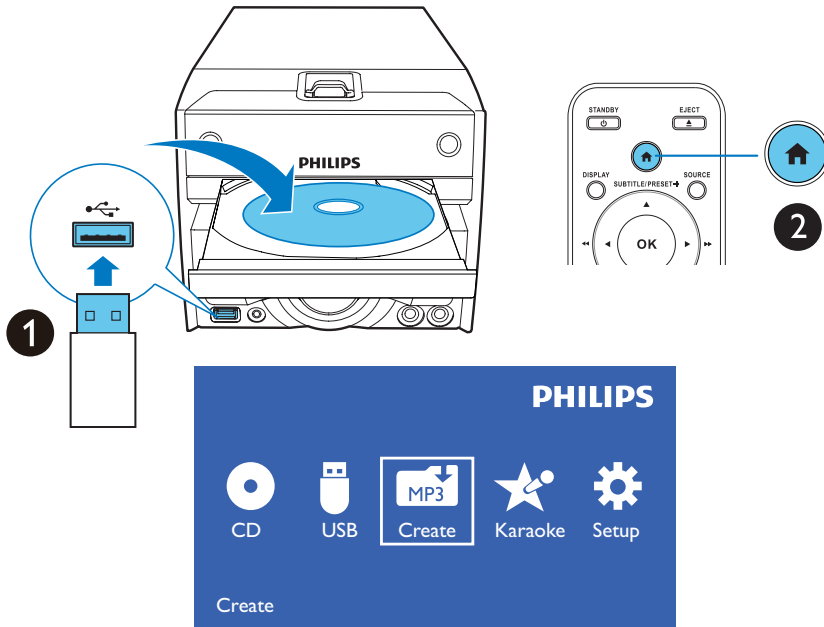

- 1 Verifique se a unidade USB e o disco estão inseridos.
- 2 Pressione (Tela inicial) para acessar o menu inicial.
- 3 Selecione **[Create MP3]**.
- 4 Siga as instruções na tela para criar faixas MP3 do disco na unidade USB.

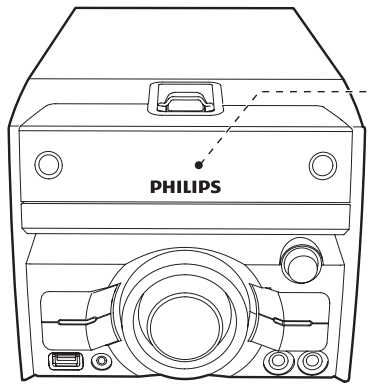
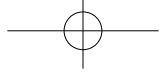

FM

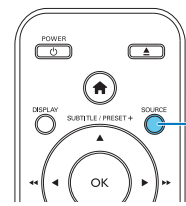

1
SOURCE

2 A  

97.1

101.5

⋮

2 B 

101.5

101.6

⋮

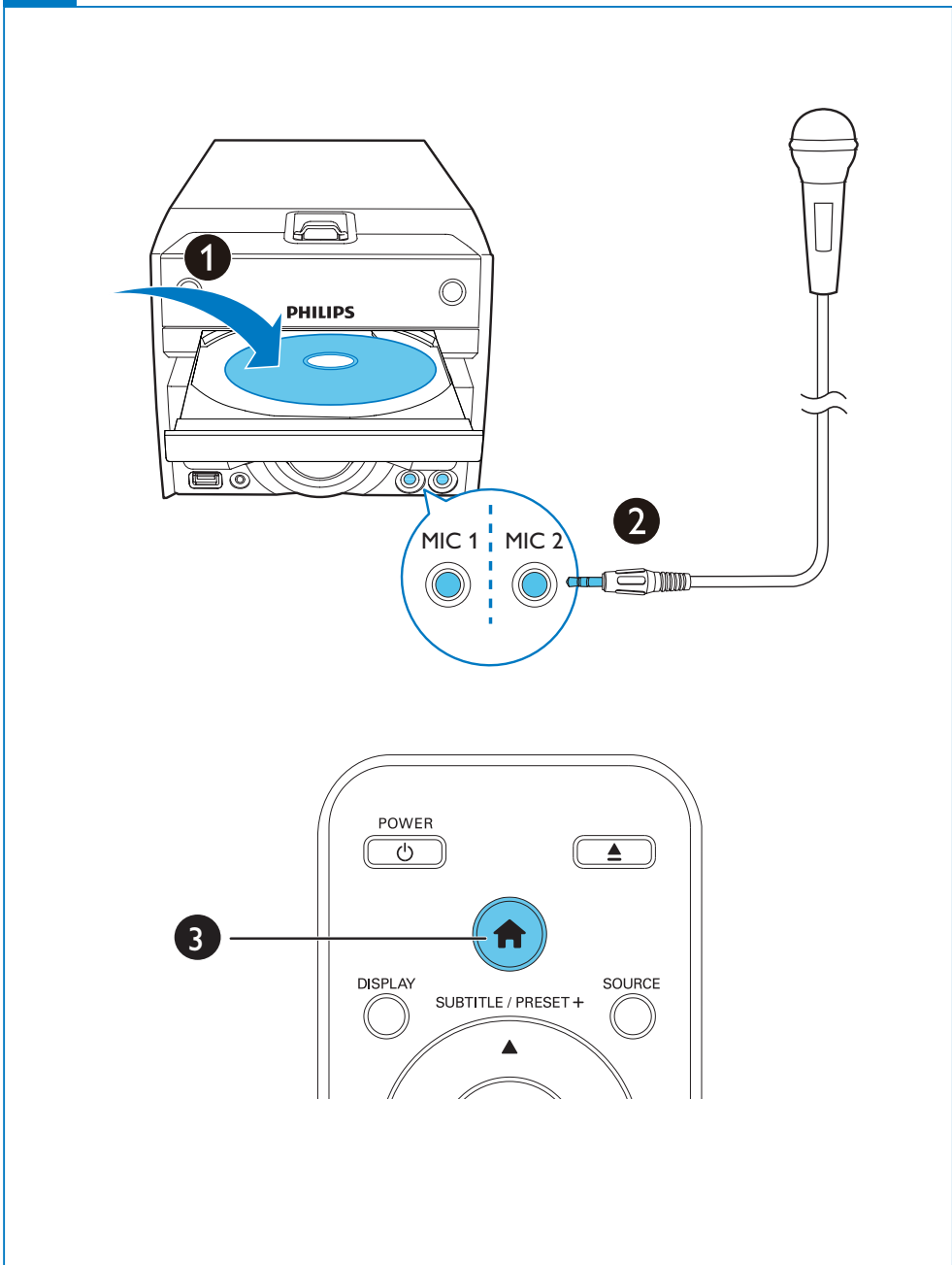
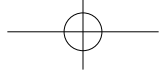

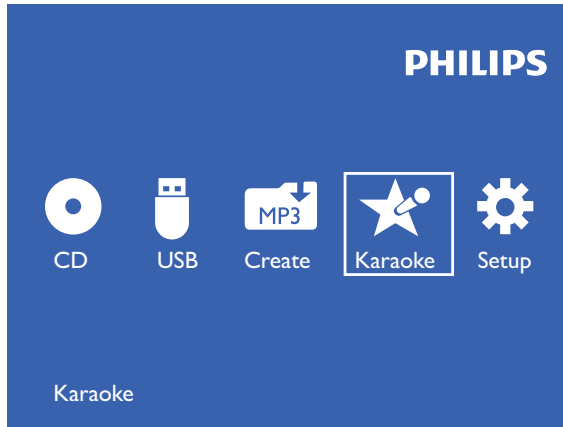

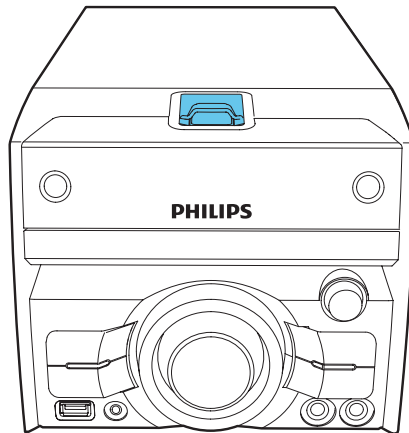
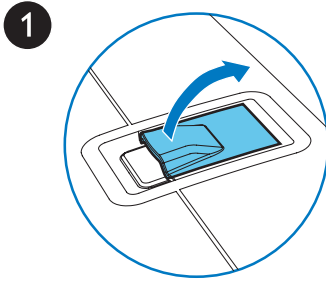
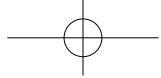

O efeito Nitro Boost adiciona características nítidas e vibrantes às suas músicas com pouco ruído de fundo.

O som mudará em 4 etapas.

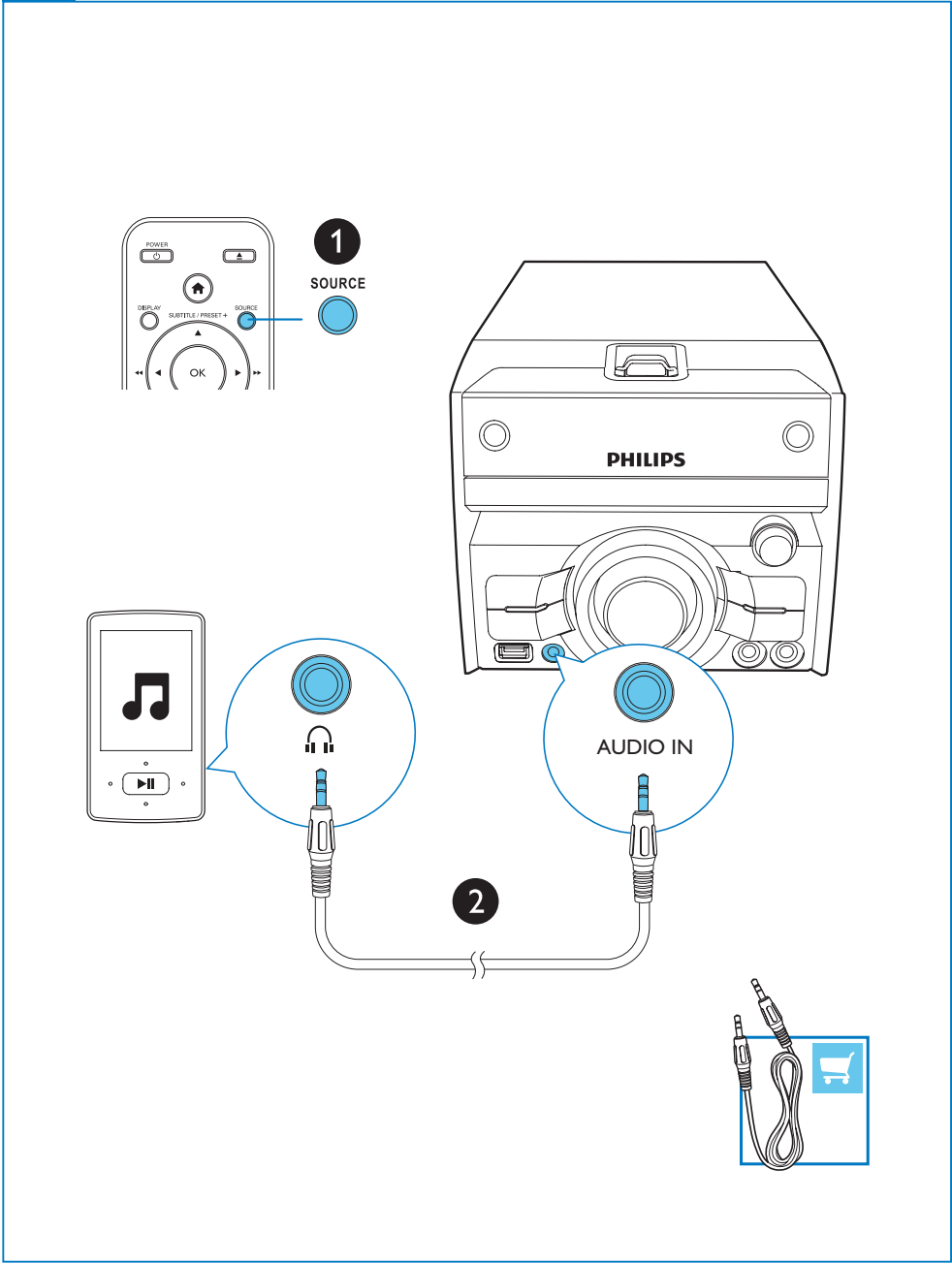
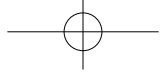

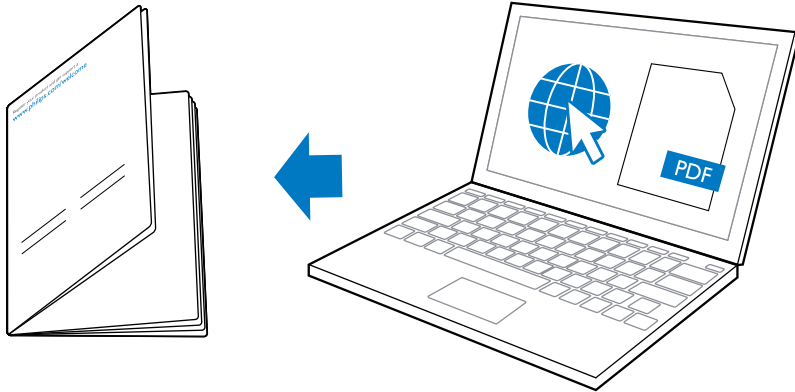
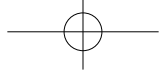

Para obter instruções detalhadas relativas à utilização, visite www.philips.com/support.

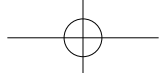

Especificações

Potência total de saída	400 W RMS @10% THD(-1dB)
Resposta em frequência	60 Hz - 16 kHz; ± 3 DB
Relação de sinal/ruído	≥ 70 dB
Distorção harmônica total	$< 10\%$
Entrada de áudio	600mV RMS
Impedância do alto-falante	4 ohm
Driver da caixa acústica	Woofer de 4" + tweeter de 20 mm
Sensibilidade	> 83 dB/m/W
Versão do Bluetooth	V2.1 + EDR
- Banda de frequência	2,4 GHz ~ banda ISM de 2,48 GHz
- Alcance	10m (espaço livre)
Faixa de sintonia	87,5-108MHz
Grade de sintonia	50 KHz
Versão do USB Direct	2.0 de velocidade total
5V de potência USB	≤ 500 mA
Diâmetro do disco	12 cm / 8 cm
Decodificação de vídeo	MPEG-1 / MPEG-2 / DivX
Vídeo DAC	12 bits
Alimentação AC	110-127V / 220-240V, 50/60 Hz
Consumo de energia em operação	80 W
Dimensões	
- Unidade principal (L x A x P)	180 x 164 x 402 mm
- Caixa do alto-falante (L x A x P)	160 x 440,5 x 385 mm
Peso	
- Unidade principal	3,3 kg
- Caixa do alto-falante	2 x 5,68 kg

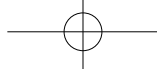

Evite o uso prolongado do aparelho com volume superior a 85 decibéis, pois isto poderá prejudicar a sua audição.

Recomendamos ajustar o volume a partir de um nível baixo até poder ouvi-lo confortavelmente e sem distorções.

A tabela abaixo lista alguns exemplos de situações e respectivos níveis de pressão sonora em decibéis.

Nível de Decibéis	Exemplos
30	Biblioteca silenciosa, sussurros leves
40	Sala de estar, refrigerador, quarto longe do trânsito
50	Trânsito leve, conversa normal, escritório silencioso
60	Ar condicionado a uma distância de 6 m, máquina de costura
70	Aspirador de pó, secador de cabelo, restaurante ruidoso
80	Tráfego médio de cidade, coletor de lixo, alarme de despertador a uma distância de 60 cm
OS RUÍDOS ABAIXO PODEM SER PERIGOSOS EM CASO DE EXPOSIÇÃO CONSTANTE	
90	Metrô, motocicleta, tráfego de caminhão, cortador de grama
100	Caminhão de lixo, serra elétrica, furadeira pneumática
120	Show de banda de rock em frente às caixas acústicas, trovão
140	Tiro de arma de fogo, avião a jato
180	Lançamento de foguete

Informação cedida pela Deafness Research Foundation, por cortesia

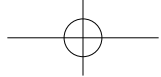

CERTIFICADO DE GARANTIA NO BRASIL

Este produto é garantido pela Philips do Brasil Ltda. por um período de 12 meses contados a partir da sua data de compra. Para que a garantia tenha validade, é imprescindível a apresentação da nota fiscal de compra do produto.

1. A Philips do Brasil Ltda. assegura ao proprietário deste produto a garantia de 365 dias (90 dias de garantia legal e 275 dias de garantia adicional) contados a partir da data de compra do produto conforme expresso na nota fiscal de compra, que passa a fazer parte deste certificado.
2. Esta garantia perderá a validade se:
 - a. O defeito apresentado for ocasionado por uso indevido ou em desacordo com o seu manual de instruções.
 - b. O produto for alterado, violado ou reparado por pessoa não autorizada pela Philips.
 - c. O produto for ligado a fonte de energia (rede elétrica, pilhas, bateria etc.) de características diferentes das recomendadas no manual de instruções e/ou no produto.
 - d. O número de série que identifica o produto estiver de alguma forma adulterado ou rasurado.
3. Estão excluídos desta garantia defeitos decorrentes do descumprimento do manual de instruções do produto, de casos fortuitos ou de força maior, bem como aqueles causados por agentes da natureza e acidentes.
4. Excluem-se igualmente desta garantia defeitos recorrentes do uso regular dos produtos em serviços não domésticos/residenciais ou em desacordo com as recomendações de uso descritas no manual do produto.
5. Nos municípios onde não exista posto de assistência técnica autorizada Philips, as despesas de transporte do produto e/ou do técnico autorizado correrão por conta do consumidor requerente do serviço.
6. A garantia não é válida se o produto necessitar de modificações ou adaptações para habilitá-lo a funcionar em qualquer outro país que não aquele para o qual foi designado, fabricado, aprovado e/ou autorizado ou tenha sofrido qualquer dano decorrente deste tipo de modificação.

Philips do Brasil Ltda.

No Brasil, para informações adicionais sobre o produto, entre em contato com o CIC – Centro de Informações ao Consumidor através dos telefones (11) 2121-0203 (Grande São Paulo) e 0800-701-0245 (demais regiões e estados).

Horário de atendimento: de segunda a sexta-feira, das 8h às 20h e sábados das 8h às 13h.

Visite também nossa página de suporte ao consumidor no website www.philips.com.br/suporte, onde está disponível a lista completa e atualizada das assistências técnicas autorizadas Philips.

Para atendimento fora do Brasil, contate a Philips local ou Philips Customer Service – Beukenlaan 2, 5651 CD Eindhoven, The Netherlands.

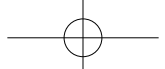

LISTA DE SERVIÇO AUTORIZADO - BRASIL

ACRE		ESPIRITO SANTO			
CRUZEIRO DO SUL	68-33227216	CACHOEIRA DE ITAPEMIRIM	28-35223524	IPATINGA	31-38222332
RIO BRANCO	68-32217642	COLATINA	27-37222288	ITABIRA	31-38316218
ALAGOAS		GUARAPARI	27-33614355	ITAJUBA	35-36211315
ARAPIRACA	82-35222367	LINHARES	27-33715052	ITAUNA	37-32412468
MACEIO	82-32417237	SAO MATEUS	27-37635597	JOAO MONLEVADE	31-38512909
PALMEIRA DOS INDIOS	82-34213452	VILA VELHA	27-32891233	JUIZ DE FORA	32-32151514
UNIAO DOS PALMARES	82-32811305	VITORIA	27-32233899	LAVRAS	35-38210550
AMAPA		GOIAS		MANHUACU	33-33314735
MACAPA	96-32175934	ANAPOLIS	62-33243562	MONTE CARMELO	34-38422082
AMAZONAS		CALDAS NOVAS	64-34532878	MONTE CLAROS	38-32218925
MANAUS	92-36633366	CATALAO	64-34412786	MURIAE	32-37224334
MANAUS	92-32324252	FORMOSA	61-36318166	PASSOS	35-35214342
BAHIA		GOIANESIA	62-33534967	PATOS DE MINAS	34-38222588
BARREIRAS	77-36113854	GOIANIA	62-32510933	POCOS DE CALDAS	35-37224618
CAMACARI	71-36219447	GOIANIA	62-32292908	PONTE NOVA	31-38172486
CRUZ DAS ALMAS	75-36212839	JATAI	64-36363638	POUSO ALEGRE	35-34212120
EUNAPOLIS	73-32815181	LUZIANIA	61-36228519	SAO JOAO DEL REI	32-33718306
FEIRA DE SANTANA	75-32232882	TRINDADE	62-35051505	SAO SEBASTIAO DO PARAISO	35-35313094
GUANAMBI	77-34512791	URUACU	62-33571285	SETE LAGOAS	31-37718570
ILHEUS	73-32315995	MARANHAO		TEOFILO OTONI	33-35225831
IRECE	74-36410202	ACAILANDIA	99-35381889	UBA	32-35323626
ITABUNA	73-36137777	BACABAL	99-36212794	UBERABA	34-33332520
JEQUIE	73-35254141	CAXIAS	99-35212377	UBERLANDIA	34-32123636
JUAZEIRO	74-36116456	CODO	99-36612942	VARGINHA	35-32216827
LAURO DE FREITAS	71-33784021	IMPERATRIZ	99-35232906	VICOSA	31-38918000
PAULO AFONSO	75-32811349	PEDREIRAS	99-36423142	PARA	
RIBEIRA DO POMBAL	75-32761853	SANTA INES	98-36537553	ALTAMIRA	91-35154349
SALVADOR	71-32473659	SAO JOSE DE RIBAMAR	98-32241581	ANANINDEUA	91-32354831
SALVADOR	71-32072070	SAO LUIS	98-33122976	BELEM	91-32421090
SALVADOR	71-33356233	MATO GROSSO		BELEM	91-32542424
SENHOR DO BONFIM	74-36413143	BARRA DO GARCAS	66-34011394	CAPANEMA	91-34621100
SERRINHA	75-32611794	CUIABA	65-33176464	MARABA	94-33215574
SANTO ANTONIO DE JESUS	75-36314470	LUCAS DO RIO VERDE	65-35491333	PARAGOMINAS	91-30110778
TEIXEIRA DE FREITAS	73-30111600	RONDONOPOLIS	66-34233888	SANTAREM	93-35235322
VITORIA DA CONQUISTA	77-34221917	VARZEA GRANDE	65-36826502	TUCURUI	94-37871140
CEARA		MATO GROSSO DO SUL		PARAIBA	
CRATEUS	88-36910019	CAMPO GRANDE	67-33831540	CAMPINA GRANDE	83-33212128
FORTALEZA	85-40088555	DOURADOS	67-34217117	GUARABIRA	83-32711159
IGUATU	88-35810512	MINAS GERAIS		JOAO PESSOA	83-32469689
ITAPIOCA	88-36312030	ARAGUARI	34-32416026	PARANA	
JUAZEIRO DO NORTE	88-35871973	ARAXA	34-36611132	ARAPONGAS	43-32521606
SOBRAL	88-36110605	ARCOS	37-33513455	CASCAVEL	45-32254005
TIANGUA	88-36713336	BELO HORIZONTE	31-32254066	CIANORTE	44-36292842
UBAJARA	88-36341233	BETIM	31-35322088	CURITIBA	41-32648791
DISTRITO FEDERAL		BOM DESPACHO	37-35222511	FOZ DO IGUAU	45-35234115
BRASILIA	61-33549615	CONTAGEM	31-33912994	IRATI	42-34221337
BRASILIA	61-34451991	CORONEL FABRICIANO	31-38411804	LONDRINA	43-33210077
		DIVINOPOLIS	37-32212353	MARINGA	44-32264620
		ELOI MENDES	35-32641245	PARANAGUA	41-34235914
		GOVERNADOR VALADARES	33-32716040	PARANAVAI	44-34234711
		GUAXUPE	35-35514124	PATO BRANCO	46-32242786
				PONTA GROSSA	42-30275061
				RIO NEGRO	47-36450251
				SANTO ANTONIO DA PLATINA	43-35341809
				UMUARAMA	44-30561485

A lista completa e atualizada dos nossos postos autorizados está disponível no site www.philips.com.br/suporte

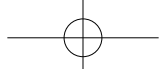

LISTA DE SERVIÇO AUTORIZADO - BRASIL

PERNAMBUCO

CAMARAGIBE 81-34581246
CARUARU 81-37220235
GARANHUNS 87-37610085
PAULISTA 81-34331142
RECIFE 81-34656042
RECIFE 81-32286123
SAO LOURENCO DA MATA 81-35253369
SERRA TALHADA 87-38311401

PIAUÍ

PARNAIBA 86-33222877
TERESINA 86-32230825
TERESINA 86-32214618

RIO DE JANEIRO

BARRA DO PIRAI 24-24437745
BELFORD ROXO 21-27795797
BOM JESUS DO ITABAPOANA 22-38312216
CABO FRIO 22-26451819
CAMPOS DOS GOYTAZAZES 22-27221499
DUQUE DE CAXIAS 21-27711508
ITAGUAI 21-26886491
ITAPERUNA 22-38236825
MAGE 21-26333342
NITEROI 21-26220157
NOVA FRIBURGO 22-25227692
PETROPOLIS 24-22454997
RESENDE 24-33550101
RIO DE JANEIRO 21-24284702
RIO DE JANEIRO 21-25892030
RIO DE JANEIRO 21-25096851
RIO DE JANEIRO 21-24315759
RIO DE JANEIRO 21-33810711
SAO GONCALO 21-27013214
TERESOPOLIS 21-27439467

RIO GRANDE DO NORTE

MOSSORO 84-33164448
NATAL 84-32132345
PAU DOS FERROS 84-33512334

RIO GRANDE DO SUL

BAGE 53-32411295
BENTO GONCALVES 54-34526825
CANELA 54-32821551
CAXIAS DO SUL 54-30211808
ERECHIM 54-33211933
FARROUPILHA 54-32683603
FREDERICO WESTPHALEN 55-37441850
GRAVATAI 51-30422830
JUJI 55-33327766
LAJEADO 51-37145155
MARAU 54-33424571
MONTENEGRO 51-36324187
NOVO HAMBURGO 51-35823191
OSORIO 51-36632524
PASSO FUNDO 54-33111104
PELOTAS 53-32223633
PORTO ALEGRE 51-32226941
PORTO ALEGRE 51-33256653

RIO GRANDE 53-32323211
SANTA CRUZ DO SUL 51-37153048
SANTA MARIA 55-30282235
SANTA ROSA 55-35128982
TRES DE MAIO 55-35358727
VACARIA 54-32311396
VENANCIO AIRES 51-37411443

RONDÔNIA

CACOAL 69-34431415
PORTO VELHO 69-32273377

RORAIMA

BOA VISTA 95-32249605

SANTA CATARINA

ARARANGUA 48-35220304
BALNEARIO CAMBORIU 47-33630706
BLUMENAU 47-33233907
BRUSQUE 47-33557518
CANOINHAS 47-36223615
CHAPECO 49-33221144
CONCORDIA 49-34423704
CRICIUMA 48-21015555
CURITIBANOS 49-32410851
FLORIANOPOLIS 48-32049700
ITAJAI 47-33444777
JARAGUA DO SUL 47-33722050
JOACABA 49-35220418
JOINVILLE 47-34331146
LAGES 49-32244414
LAGUNA 48-36443153
RIO DO SUL 47-35211920
RIO NEGRINHO 49-36440979
SAO MIGUEL DO OESTE 49-36220026
TUBARAO 48-36261651

SÃO PAULO

AGUAS DE LINDOIA 19-38241524
AMERICANA 19-34062914
AMPARO 19-38072674
ARACATUBA 18-36218775
ARARAQUARA 16-33368710
ASSIS 18-33242649
ATIBAIA 11-44118145
AVARE 14-37322142
BARRETOS 17-33222742
BAURU 14-31049551
BIRIGUI 18-36416376
BOTUCATU 14-38134090
CAMPINAS 19-37372500
CATANDUVA 17-35232524
CRUZEIRO 12-31433859
DIADEMA 11-40430669
FERNANDOPOLIS 17-34423752
FRANCA 16-37223898
GUARATINGUETA 12-31335030
GUARULHOS 11-24431153
IBITINGA 16-33417665

INDAIATUBA 19-38753831
ITAPETININGA 15-32710936
ITAQUAQUECETUBA 11-46404162
ITU 11-40230188
ITUVERAVA 16-37293365
JALES 17-36324479
JAU 14-36222117
JUNDIAI 11-39644284
LEME 19-35713528
LIMEIRA 19-34413286
LINS 14-35227283
MARILIA 14-34547437
MATAO 16-33821046
MAUA 11-45145233
MOGI DAS CRUZES 11-47941814
MOGI GUAÇU 19-38181171
OSASCO 11-36837343
OURINHOS 14-33225457
PIRACICABA 19-34340454
PORTO FERREIRA 19-35851891
PRESIDENTE PRUDENTE 18-39161028
REGISTRO 13-38212324
RIBEIRAO PRETO 16-36368156
SALTO 11-40296563
SANTO ANDRE 11-49905288
SANTOS 13-32272947
SAO BERNARDO CAMPO 11-41257000
SAO CAETANO DO SUL 11-42275339
SAO CARLOS 16-33614913
SAO JOAO DA BOA VISTA 19-36232990
SAO JOSE DO RIO PARDO 19-36085760
SAO JOSE DO RIO PRETO 17-32325680
SAO JOSE DOS CAMPOS 12-39239508
SAO PAULO 11-29791184
SAO PAULO 11-56676090
SAO PAULO 11-22722245
SAO PAULO 11-39757996
SAO PAULO 11-38457575
SAO PAULO 11-22966122
SAO PAULO 11-25770899
SAO PAULO 11-32222311
SAO ROQUE 11-47125635
SOROCABA 15-32241170
TABOAO DA SERRA 11-47871480
TAQUARITINGA 16-32524039
TAUBATE 12-36219080
TUPA 14-34962596
VALINHOS 19-38716629
VOTUPORANGA 17-34214940

SERGIPE

ARACAJU 79-32176080
ITABAIANA 79-34313023
LAGARTO 79-36312656

TOCANTINS

ARAGUAINA 63-34111818
GURUPI 63-33511038
PALMAS 63-32175628

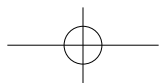
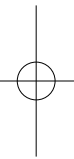
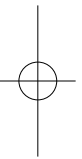
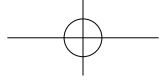

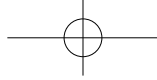

Specifications are subject to change without notice
© 2013 Koninklijke Philips Electronics N.V.
All rights reserved.

NTRX300_x78_UM_V1.0

