

Užregistruokite savo gaminį ir gaukite palaikymą adresu

[www.philips.com/support](http://www.philips.com/support)

M888



# Trumpas vartotojo vadovas

**PHILIPS**



# Svarbūs saugo nurodymai

## Įspėjimas

- Elektros tinklas priskiriamas pavojingiems. Vienintelis būdas išjungti kroviklį – atjungti jį nuo elektros lizdo maitinimo. Pasirūpinkite, kad elektros lizdas visada būtų lengvai pasiekiamas.
- Prieš naudodami gaminį susipažinkite su saugos informacija.
- Šis gaminys atitinka Europos radijo ir telekomunikacijų galinių įrenginių direktyvą (R&TTE) 1999/5/EC.
- Naudokite tik šiose naudotojo instrukcijose nurodytus maitinimo šaltinius.
- Naudokite tik šiose naudotojo instrukcijose nurodytas baterijas.
- Saugokite gaminį nuo skysčių.
- Jei bateriją pakeisite netinkamo tipo baterija, gali kilti sprogimas.
- Naudotas baterijas išmeskite laikydamiesi

nurodymų.

- Kai ragelis skamba ar įjungiamas laisvų rankų režimas, nelaikykite ragelio prie ausies, kad jos nepažeistumėte.

## Jei telefonas naudojamas kaip kūdikių stebėjimo prietaisas

- Prižiūrėkite vaikus, kad jie nežaistų su prietaisu.
- Pasirūpinkite, kad kūdikis negalėtų pasiekti kūdikio įrenginio ir adapterio laido (šie turi būti ne mažesniu kaip 1 metro / 3 pėdų atstumu nuo kūdikio).
- Laikykite tėvų įrenginį mažiausiai per 1,5 metro (5 pėdas) nuo kūdikio įrenginio, kad išvengtumėte grįžtamojo akustinio ryšio.
- Jokiu būdu nedėkite „kūdikio įrenginio“ į vaiko lovelę ar krepšį.
- Niekada neuždenkite tėvų įrenginio ir kūdikio

įrenginio (pvz., rankšluosčiu ar antklode). Visada pasirūpinkite, kad nebūtų uždengtos kūdikio įrenginio aušinimo angos.

- Šis prietaisas neskirtas naudoti asmenims (įskaitant vaikus), kurių fiziniai, jutimo ar protiniai gebėjimai yra riboti, arba tiems, kuriems trūksta patirties ir žinių, nebent už jų saugą atsakingas asmuo prižiūri arba nurodo, kaip naudoti prietaisą.
- Jei tėvų įrenginį padėsite prie siųstuvo ar kito DECT prietaiso (pvz., DECT telefono ar belaidžio ryšio maršrutizatoriaus, skirto interneto ryšiui), gali nutrūkti ryšys su kūdikio įrenginiu. Perkelkite kūdikių stebėjimo prietaisą toliau nuo kitų belaidžio ryšio įrenginių, kad ryšys būtų užmegztas vėl.
- Šis kūdikio stebėjimo siųstuvus sukurtas kaip pagalbinė priemonė. Tai nėra atsakingos ir tinkamos suaugusiųjų atliekamos priežiūros pakaitalas ir neturėtų būti taip naudojamas.

# 1 Apžvalga

## Skambina

- Įjungti parinkties meniu.
- OK**
- Garso profilio keitimas.
- Sureguliuokite garsą.
- Atšaukti. (priklauso nuo tinklo).
- Baigti skambutį.
- Išjungti / įjungti garsiakalbį.
- Išjungti / įjungti mikrofoną.
- # a/A Įjungti pauzę. (paspauskite ir palaikykite).

## Meniu

- Patvirtinti / Pasirinkti / Įjungti parinkties meniu.
- OK**
- Atšaukti
- Aukštyn / žemyn
- Išjungti meniu.

## Budėjimo režimas

- Atidaryti pagrindinį meniu.
- OK**
- Atidaryti perrinkimo sąrašą.
- Telefonų knyga
- Skamb. žurnal.
- Skambinti ir priimti skambučius.
- \*INT Skambinti per vidinį tinklą. (paspauskite ir palaikykite). Tik versijai su keliais telefono rageliais.
- Užrakinti / atrakinti klaviatūrą. (paspauskite ir palaikykite).
- Skambinti ir priimti skambučius.

## Įvesti teletekstą

- Trinti simbolį. Trinti visus simbolius (paspauskite ir palaikykite).
- Įvesti tarpą.
- # a/A Perjungti didžiąsias / mažąsias raides. (paspauskite ir palaikykite).
- Kairėn / dešinėn

## Pagrindinio meniu piktogramos

- Žadintuvas
- Telefonų knyga
- Paslaugos
- Garsai
- Telefono sąranka
- Kūdikio stebėjimo monitorius
- Ekranas
- Autoatsakiklis

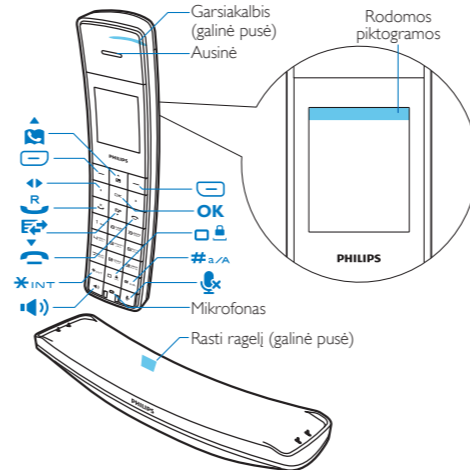

## Rodomos piktogramos

- Juostelių skaičius rodo ragelio ir bazinės stotelės ryšio būseną. Kuo daugiau juostelių, tuo geresnis signalas.
- Rodoma nuolat šalia neperskaityto įrašo apie praleistą skambutį, kai naršote skambučių žurnale.
- Pradedą mirksėti, kai yra naujas praleistas skambutis. Rodoma nuolat, kai naršote po praleistus skambučius skambučių žurnale.
- Įjungiamas žadintuvas.
- Tylusis režimas nustatytas, tačiau neatitinka aktyviojo laikotarpio ribų.
- Įjungtas garsiakalbis.
- Skambutis išjungtas. Tylusis režimas nustatytas ir atitinka aktyviojo laikotarpio ribas (telefonas neskamba).
- Atsakiklis: mirksi, kai yra nauja žinutė. Ji dega nuolatos, kai įjungtas telefono autoatsakiklis.
- Balso pranešimo indikatorius: mirksi, kai yra naujų pranešimų; nuolat šviečia: pranešimai peržiūrėti. \*Tai priklauso nuo tinklo.

ECO Įjungtas ECO režimas.

ECO+ Įjungtas „ECO+“ režimas.

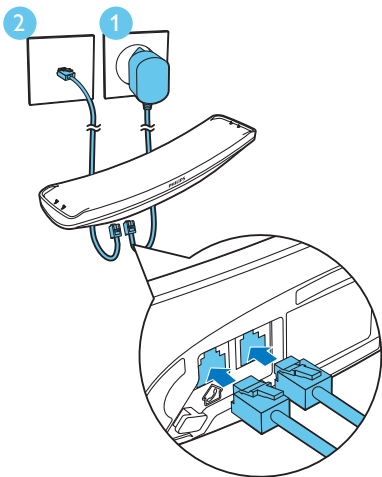

## 2 Prijunkite

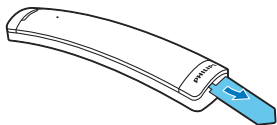

# 3 Išmokti naudotis

## Sukonfigūruokite telefoną



- 1 Telefono ragelyje yra įdėtos baterijos. Prieš kraudami ištraukite baterijų juostelę iš baterijų skyriaus dangtelio.
- 2 Kai pirmą kartą naudositės telefonu, pasirodys sveikinimo pranešimas (tai priklauso nuo šalies).
- 3 Jei liepiama, pasirinkite šalį ir kalbą.
- 4 Nustatykite datą ir laiką.
  - Jei laiką skaičiuojate 12 valandų formatu, paspaudę  /  mygtuką pasirinkite **[am]** arba **[pm]** (priklauso nuo šalies).

## Įkraukite telefoną

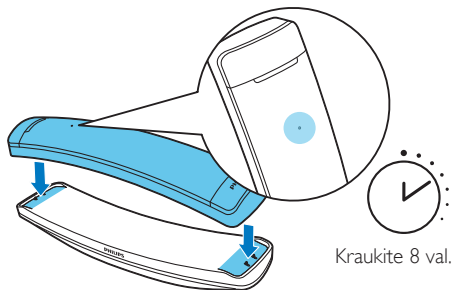

Kraukite 8 val.

Įkraukite ragelį padėję jį bet kuria kryptimi. Ragelio galinėje pusėje esanti LED sublyksi vieną kartą.

 > 84%

 36% - 52%

 68% - 84%

 18% - 36%

 52% - 68%

 < 18%

Mirksi: senka akumulatorius

## 4 Naudokitės

### Telefonų knyga

#### Irašo pridėjimas

- 1 Paspauskite  > **[Parin.]** > **[Pridėti naują]**.
- 2 Vykdykite instrukcijas ekrane.

#### Skambinimas iš telefonų knygos

- 1 Paspauskite .
- 2 Pasirinkite įrašą ir paspauskite .

#### Tiesioginės prieigos atmintis

Turite 9 tiesioginės prieigos atmintis (1–9 mygtukai). Jei norite automatiškai surinkti išsaugotą telefono numerį, veikiant budėjo režimui paspauskite ir palaikykite šiuos mygtukus. Atsižvelgiant į valstybę, mygtukai 1 ir 2 yra iš anksto nustatyti balso pašto numerio ir paslaugų teikėjo informacijos tarnybos numerio mygtukai (priklauso nuo tinklo).

### Skamb. žurnal.

#### Skambinimas iš skambučių žurnalo

- 1 Paspauskite  > **[Priim. skamb.]**.
- 2 Pasirinkite įrašą ir paspauskite .

#### Rodyti įrašą

- 1 Paspauskite  > **[Priim. skamb.]**.
- 2 Pasirinkite įrašą ir **[Parin.]** > **[Rodyti]**.

#### Išsaugoti įrašą

- 1 Paspauskite  > **[Priim. skamb.]**.
- 2 Pasirinkite įrašą ir **[Parin.]** > **[Išsaug. numerį]**.
- 3 Vykdykite instrukcijas ekrane.

#### Irašo ištrynimasis

- 1 Paspauskite  > **[Priim. skamb.]**.
- 2 Pasirinkite įrašą ir **[Parin.]** > **[Naikinti]**.
- 3 Vykdykite instrukcijas ekrane.

### Perrink. sąr.

#### Skambinimas iš perrinkimo sąrašo

- 1 Paspauskite **[Perr.]**.
- 2 Pasirinkite įrašą ir paspauskite .

#### Išsaugoti įrašą



- 1 Paspauskite **[Perr.]**.
- 2 Pasirinkite įrašą ir **[Parin.]** > **[Išsaug. numerį]**.
- 3 Vykdykite instrukcijas ekrane.

#### Irašo ištrynimasis

- 1 Paspauskite **[Perr.]**.
- 2 Pasirinkite įrašą ir **[Parin.]** > **[Naikinti]**.
- 3 Vykdykite instrukcijas ekrane.

### Telefono autoatsakiklis

#### Irašykite savo pranešimą

- 1 Paspauskite **[Meniu]**.
- 2 Paspauskite  /  ir pasirinkite  > **[Pranešimas]**.
- 3 Vykdykite instrukcijas ekrane.

#### Gautų žinučių perklausas





Pasirinkite **[Meniu]** >  > **[Išklausyti]**, tada paspauskite **[Gerai]**, kad patvirtintumėte.

#### Priimtų žinučių trynimasis

- 1 Klausydamiesi žinutės paspauskite **[Parin.]**, kad įjungtumėte parinkčių meniu.
- 2 Pasirinkite **[Naikinti]**, tada paspauskite **[Gerai]**, kad patvirtintumėte.

### Užregistruoti papildomus ragelius

Bazinėje stotelėje galite užregistruoti papildomų ragelių.

- 1 Pasirinkite **[Meniu]**.
- 2 Paspauskite  /  ir pasirinkite  > **[Užregistruoti]**.
- 3 Bazinėje stotelėje paspauskite ir 5 sekundes laikykite .
- 4 Įveskite sistemos PIN / prieigos kodą (0000).
- 5 Paspauskite **[Gerai]**, kad patvirtintumėte PIN / prieigos kodą.  
↳ Registravimas bus baigtas per mažiau nei 2 minutes.

# Daugiau informacijos

## 5

### Tylusis režimas

Parenka laiką, kada telefonas neskambės.

 > **[Tylus režimas]**

### „MySound“

Pritaikykite balso garsą savo nuožiūra.

 > **[MySound]**

### Eko režimas

Sumažina energijos suvartojimą / perdavimo galią; spinduliuotė ir diapazonas sumažinami iki maždaug 60 %.

 > **[Eko režimas]**

### „Eco+“ režimas

Veikiant budėjimo režimui spinduliuotė visiškai pašalinama (dėl to skambutis vėluos 2 sekundes, o budėjimo režimas bus 50 % trumpesnis).

 > **[ECO+ režimas]**

### Skambučių blokavimas

Užkerta kelią nepageidaujamiems pasirinktais numeriais išeinantiems skambučiams.

 > **[Skamb. draud.]**

# Techniniai duomenys



## Baterija

- Philips: 2 x AAA NiMH 1,2V įkraunamos 550 mAh baterijos

Naudokite tik pridedamas baterijas.

## Adapteris

- MEIC: MN-A003-E145  
įvestis: 100-240V~ 50/60 Hz 200 mA;  
išvestis: (i)6.5V 300 mA, (ii)7.5V 200 mA

Telefonų knyga su 250 įrašų

Skambučių žurnalas su 50 įrašų

Kalbėjimo laikas: 18 val.

Budėjimo laikas: 250 val.



## Pastaba

- Galite įdiegti DSL (skaitmeninės abonento linijos) filtrą, jei norite išvengti triukšmo ir su skambintojo ID susijusių problemų, atsirandančių dėl DSL trukdžių.
- Atitiktis deklaraciją rasite [www.p4c.philips.com](http://www.p4c.philips.com).







# ? Dažniausiai užduodami klausimai





## Ekране nerodomas signalo juostelės.

- Ragelis yra už veikimo diapazono ribų. Perkelkite jį arčiau bazinės stotelės.
- Jei ragelio ekrane rodoma **[Iregistruoti savo ragelį]**, užregistruokite ragelį. (Žr. skyrių „Užregistruoti papildomus ragelius“).

## Ką daryti, jei bazinėje stotelėje nepavyksta susieti (užregistruoti) papildomų ragelių?

Pilna bazinės stotelės atmintis. Paspauskite . Tada paspauskite  /  ir pasirinkite  > **[Išregistruoti]**, kad išregistruotumėte nenaudojamus ragelius, ir bandykite dar kartą.

## Pasirinkau netinkamą kalbą, kurios negaliu perskaityti, ką daryti?

- 1 Paspauskite  ir grįžkite į budėjimo režimo ekraną.
- 2 Paspauskite  ir atidarykite pagrindinio meniu ekraną.
- 3 Paspauskite  /  ir pasirinkite , tada ekrane pamatysite vieną iš toliau pateiktų tekstų:

<b>[Язык]</b>	<b>[Language]</b>	<b>[Мова]</b>
<b>[Kalba]</b>	<b>[Keel]</b>	<b>[Valoda]</b>

- 4 Pasirinkite ir paspauskite kalbą.
- 5 Pasirinkite savo kalbą.

## Mano ragelis veikia paieškos režimu, ką daryti?

- Įsitikinkite, kad bazinė stotelė turi maitinimo šaltinį.
- Priregistruokite ragelį bazinei stotelei.
- Laikykite ragelį arčiau bazinės stotelės.

## Ką daryti, jei nepavyksta pakeisti balso pašto nustatymų?

Balso pašto paslaugą tvarko jūsų paslaugų teikėjas, bet ne telefonas. Kreipkitės į paslaugų teikėją, kad jis pakeistų nustatymus.

## Neveikia

- Įsitikinkite, kad baterijos įkrautos.
- Įsitikinkite, kad tiekiamas maitinimas, o telefonas prijungtas.

## Ragelį įstačius į įkroviklį jis nekraunamas.

- Įsitikinkite, kad baterijos yra tinkamai įstatytos.
- Įsitikinkite, ar ragelis tinkamai įstatytas į įkroviklį. Ragelio galinėje pusėje esanti LED sublyksi vieną kartą.
- Įsitikinkite, ar įjungtas stotelės tonas. Ragelį tinkamai įstatę į bazinę stotelę išgirsite prijungimo garsą.
- Nešvarūs įkrovimo kontaktai. Pirmiausia atjunkite maitinimo šaltinį, tada drėgna šluoste nuvalykite kontaktus.
- Netinkamos naudoti baterijos. Įsigykite naujas baterijas iš savo pardavėjo.

## Blogas garsas (girdimas girgždesys, aidas ir pan.)

- Ragelis yra beveik už veikimo diapazono ribų. Perkelkite jį arčiau bazinės stotelės.
- Telefonui trukdo netoliese esantys elektros prietaisai. Perkelkite bazinę stotelę toliau nuo jų.
- Telefonas yra patalpoje storomis sienomis. Perkelkite bazinę stotelę toliau nuo jų.

## Ragelis neskamba.

Įsitikinkite, kad įjungta telefono melodija.

## Nerodomas skambintojo ID.

- Paslauga neįjungta. Kreipkitės į savo paslaugų teikėją.
- Skambintojo informacija sulaukoma arba neprieinama.

## Kaip valyti medinį ragelio paviršių?

Dalis šio gaminio yra padaryta iš kruopščiai atrinktos natūralios medienos. Veikiama tiesioginių arba netiesioginių saulės spindulių ir kitų aplinkos veiksnių, medienos ir apdailos spalva gali pasikeisti. Spalvos pasikeitimas yra natūralus senėjimo procesas ir tai nelaikoma gaminio gedimu arba pažeidimu. Mediena yra natūrali medžiaga, pasižyminti tam tikromis natūraliomis savybėmis ir kitimu, dėl kurio garantija nėra taikoma.

Gaminį rekomenduojame valyti tik sausa šluoste, nenaudojant alkoholio arba kitų valymo priemonių. Kitu atveju gali pakisti gaminio spalva arba gali būti pažeista apdaila.

i

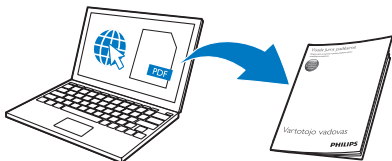

[www.philips.com/support](http://www.philips.com/support)

Jei norite perskaityti naudotojo vadovą internete, naudokite modelio numerį, kuris nurodytas bazinės stotelės apačioje esančioje etiketėje.



# CE 0168



Šis simbolis ant gaminio reiškia, kad gaminiui taikoma Europos Sąjungos direktyva 2012/19/EU.

2015 © Gibson Innovations Limited.

Visos teisės ginamos.

Šį gaminį pagamino ir parduoda „Gibson Innovations Ltd.“ ir „Gibson Innovations Ltd.“ suteikia su produktu susijusias garantijas.

„Philips“ ir „Philips“ skydo emblema yra registruotieji „Koninklijke Philips N.V.“ prekių ženklai. Jie naudojami pagal „Koninklijke Philips N.V.“ licenciją.

UMS\_M8881WW  
51\_LT\_V1.0  
WK15354