

Register your product and get support at

www.philips.com/welcome

AJH5100



DA Brugervejledning

PHILIPS

Indholdsfortegnelse

1	Vigtigt	3
	Sikkerhed	3

2	Din clockradio	4
	Indledning	4
	Hvad er der i kassen	4
	Oversigt over hovedenheden	5

3	Kom godt i gang	6
	Tilslut strømmen	6
	Tilslutning og indstilling	6
	Vælg tidszone	6
	Indstilling af ur	6
	Udskift batteri	7

4	Hovedfunktioner	7
	Lyt til FM-radio	7
	Lyt til afslappende musik	7
	Nyd stemningslys	8
	Reguler lydstyrken	8

5	Andre funktioner	8
	Indstil alarm-timeren	8
	Indstil sleep-timer	9
	Vælg sommertidstilstand	9
	Juster lysstyrken for displayet	9

6	Produktinformation	10
	Specifikationer	10

7	Fejlfinding	11
----------	--------------------	-----------

8	Meddelelse	11
----------	-------------------	-----------

1 Vigtigt

Sikkerhed

- Læs disse instruktioner.
- Følg alle instruktioner.
- Ventilationsåbninger må ikke blokeres. Installer apparatet i overensstemmelse med producentens instruktioner.
- Installer ikke apparatet i nærheden af varmekilder som f.eks. radiatorer, varmeapparater, ovne eller andre apparater (inkl. forstærkere), der producerer varme.
- Sørg for, at netledningen ikke trædes på eller klemmes, navnlig ved stikkene og stikforbindelserne samt det sted, hvor ledningen føres ud af clockradioen.
- Brug kun tilbehør og ekstraudstyr, der er godkendt af producenten.
- Fjern clockradioen fra stikkontakten under tordenvej, eller hvis den ikke skal bruges gennem længere tid.
- Al servicering skal udføres af kvalificeret personale. Din clockradio skal serviceres, hvis den er blevet beskadiget, f.eks. hvis netledningen beskadiges, der er blevet spildt væske på clockradioen, der er kommet fremmedlegemer ind i clockradioen, clockradioen er blevet udsat for regn eller fugt, eller hvis clockradioen ikke fungerer normalt eller er blevet tabt.
- Opbevar ikke batteriet i nærheden af varmekilder, sollys eller ild. Kast aldrig batteriet i ild.
- Udskift kun batteriet med samme eller tilsvarende type.
- Batteriet indeholder kemiske stoffer og bør derfor altid bortskaffes på forsvarlig vis.
- Hold batteriet uden for børns rækkevidde.
- Denne clockradioen må ikke udsættes for dryp eller stænk.
- Placer aldrig farlige genstande på clockradioen (f.eks. væskefyldte genstande eller tændte lys).
- Hvis stikket til Direct Plug-in-adapteren bruges til at afbryde enheden, forbliver enheden parat til betjening.

2 Din clockradio

Tillykke med dit køb, og velkommen til Philips! Hvis du vil have fuldt udbytte af den support, som Philips tilbyder, kan du registrere dit produkt på www.philips.com/welcome.

Indledning

Med denne clockradio kan du:

- lytte til FM-radio;
- holde styr på tiden,
- indstille en alarm;
- indstille tidszone og sommertid;
- vågne til summer, radio eller musik, der er lagret i clockradioen; og
- nyde stemningslys og musik.

Hvad er der i kassen

Kontroller og identificer indholdet af pakken:

- Hovedenhed (med batteri)
- Lynvejledning
- Sikkerhedsark

Oversigt over hovedenheden

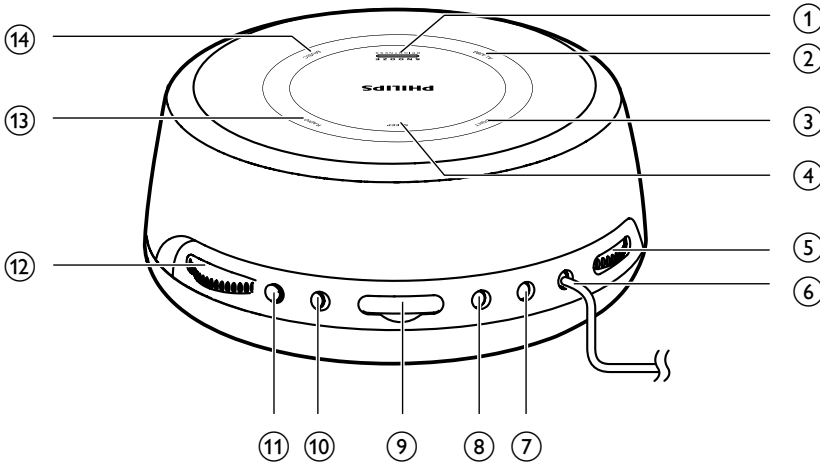

① SNOOZE/BRIGHTNESS

- Snooze-alarm.
- Juster lysstyrken for displayet

② ALARM

- Tænd/sluk alarmer.

③ LIGHT

- Tænd/sluk stemningslyset.
- Dæmp lysstyrken på stemningslyset.

④ SLEEP

- Indstil sleep-timer.

⑤ VOL

- Juster lydstyrken.

⑥ Netledning og antenne

⑦ LIGHT•COLOR

- Vælg farven på stemningslyset.

⑧ SET TIME

- Indstil tid.

⑨ BATTERY

- Udskift batteri.

⑩ 12/24H-DST

- Vælg mellem 12- eller 24-timers format.
- Aktiver eller deaktiver sommertidsfunktion.

⑪ TIME ZONE

- Vælg tidszone.

⑫ + TUNING -

- Find FM-radiostationer.
- Juster indstillinger.

⑬ RADIO

- Tænd/sluk for FM-radio.

⑭ MUSIC

- Aktiver eller deaktiver musik.

3 Kom godt i gang

Følg altid instruktionerne i dette afsnit i den angivne rækkefølge.

Tilslut strømmen

! Advarsel

- Risiko for produktskade! Sørg for, at forsyningsspændingen svarer til den spænding, der er trykt på bagsiden eller undersiden af clockradioen.
- Risiko for elektrisk stød! Tag altid stikket ud af kontakten, når AC-adapteren skal frakobles. Hiv aldrig i ledningen.

☰ Bemærk

- Identifikationspladen findes i bunden af clockradioen.

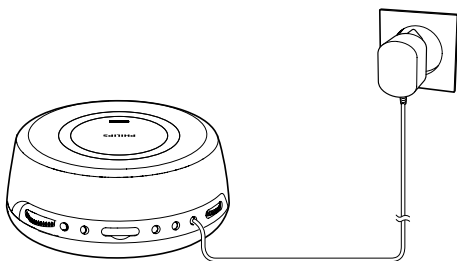

Tilslutning og indstilling

Klokkeslættet er forudindstillet fra fabrikkens side. Når strømmen tilsluttes, vises det indstillede klokkeslæt automatisk.

Det indbyggede litiumbatteri kan fastholde indstillingen af klokkeslæt, selvom strømmen afbrydes.

Vælg tidszone

Hvis timetallet i den forudindstillede tid ikke passer til din lokale tid, skal du justere tidszoneindstillingerne.

- 1 Tryk på **TIME ZONE** i standbytilstand.
↳ Den aktuelle tidszone blinker på displaypanelet.
- 2 Tryk gentagne gange på **TIME ZONE** for at vælge tidszone (justerbar i området -1 til +12).

Europa:

Vesteuropæisk tid (WET)	+0
Centraleuropæisk tid (CET)	+1 (standard)
Østeuropæisk tid (EET)	+2
Moskva-standardtid (MST)	+3

Indstilling af ur

Du kan indstille uret manuelt i standardtid.

- 1 Tryk på **SET TIME**, og hold den nede i 2 sekunder.
↳ Timecifrene blinker.
- 2 Roter **+ TUNING** - for at justere timetallet.
- 3 Tryk på **SET TIME** for at bekræfte.
↳ Minutcifrene blinker.
- 4 Gentag trin 2-3 for at indstille minuttal og 12/24-timers format.

☼ Tip

- Du kan også trykke på **12/24H DST** gentagne gange for at vælge 12/24-timers format.

Udskift batteri

Bemærk

- Du kan kun bruge vekselstrøm som strømforsyning. Det forudinstallerede litiumbatteri CR2032 kan kun give strøm til ur- og alarmindstillinger.
- Når strømmen er afbrudt, slukkes displayets baggrundsbelysning.

Når indikatoren for lavt batteri  vises, skal du udskifte batteriet som vist.

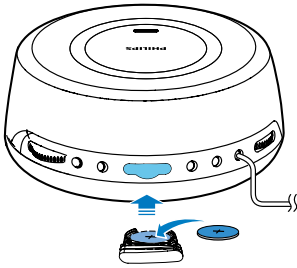

4 Hovedfunktioner

Lyt til FM-radio

Bemærk

- Placer antennen på så lang afstand som muligt fra TV, videobåndoptagere eller andre strålingskilder.
- For optimal modtagelse skal du trække antennen helt ud og justere dens position.

- 1 Tryk på **RADIO** for at tænde for FM-radio.
 - Sluk for FM-radio ved at trykke på **RADIO** igen.
- 2 Drej på **+ TUNING** - for at finde en FM-radiostation.

Lyt til afslappende musik

Med denne clockradio kan du slappe af ved at lytte til realistiske naturlyde og behagelig musik.

- 1 I standbytilstand skal du trykke på **MUSIC** for at aktivere lyde, der er lagret i clockradioen.
 - Stop afspilning af musikken ved at trykke på **MUSIC** igen.
- 2 Drej på **+ TUNING** - for at vælge en lyd. De 15 lyde står herunder:

Lydsekvens	Lydnavn
1	Regn
2	Tordenvejr
3	Bæk
4	Hav
5	Nat i skoven
6	Ild
7	Vind
8	Vindklokker
9	Tog
10	Rum

11	Hjerteslag
12	Hvid støj
13	Sovemusik 1
14	Sovemusik 2
15	Sovemusik 3

5 Andre funktioner

Indstil alarm-timeren



Bemærk

- Kontroller, at du har indstillet uret korrekt.

- 1 I standbytilstand skal du holde **ALARM** nede i 2 sekunder for at aktivere indstilling af alarm.
↳ Timecifrene blinker.
- 2 Roter **+ TUNING** - for at justere timetallet.
- 3 Tryk på **ALARM** for at bekræfte.
↳ Minutcifrene blinker.
- 4 Gentag trin 2-3 for at indstille minuttallet.
- 5 Gentag trin 2 til 3 for at vælge en alarmkilde.
 - **TUNE** og **FM**-ikon: Vælg den FM-kanal, du senest har lyttet til, som alarmlyd.

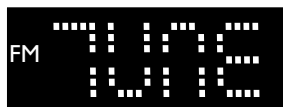

- **BUZ** og **(••)** -ikon: Vælg summer som alarmlyd.



- **Nx (1-5)** og **♪** -ikon: Vælg en af de fem gemte lyde som alarmlyd.



Nyd stemningslys

Denne clockradio kan give variabelt stemningslys. Du kan tilpasse lysets farve, så det passer til dit humør.

Sådan tænder og slukker du stemningslyset:

- 1 I standbytilstand skal du trykke på **LIGHT** for at tænde stemningslyset.
 - Du kan trykke på **LIGHT** to gange for at dæmpe lysstyrken på stemningslyset.
- 2 Sluk stemningslyset ved at trykke på **LIGHT** igen.

Sådan vælger du farven på stemningslyset:

Tryk gentagne gange på **LIGHT•COLOR** for at vælge en farve.

Reguler lydstyrken

Drej på **VOL** for at regulere lydstyrken.

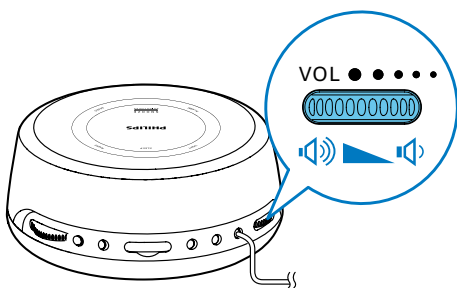

6 Gentag trin 2-3 for at indstille lydstyrken for alarmen.

↳ Alarmtiden og ikonet vises.

De fem gemte lyde finder herunder:

n1 Klokke

n2 Jungle

n3 Fugl

n4 Vækkemusik 1

n5 Vækkemusik 2

Aktivering/deaktivering af alarm-timeren

Tryk gentagne gange på **ALARM**.

↳ Alarmikonet vises, hvis alarm-timeren er slået til og forsvinder, hvis den er slået fra.

Snooze-alarm

Når alarmen lyder, skal du trykke på **SNOOZE**.

↳ Alarm indstilles til snooze og ringer igen ni minutter senere.

Indstil sleep-timer

Denne clockradio kan automatisk skifte til standbytilstand efter et bestemt tidsrum.

Tryk gentagne gange på **SLEEP** for at vælge tidsrummet for sleep-timer (i minutter).

↳ Når sleep-timeren er aktiveret, vises **zZ**.

For at deaktivere sleep-timeren skal du trykke gentagne gange på **SLEEP**, indtil **[OFF]** (fra) vises.

15 → 30 → 60 → 90 → 120
↑ |
 off |

Vælg sommertidstilstand

For lande med sommertid (DST) kan clockradioens DST-funktion aktiveres, således at der tages højde for sommertid.

Tryk på **12/24H · DST**, og hold den nede i 2 sekunder i standbytilstand.

↳ Uret sættes én time frem.



Bemærk

- Forlad DST-tilstanden ved at gentage ovenstående handling.

Juster lysstyrken for displayet

Tryk gentagne gange på **BRIGHTNESS** for at vælge forskellige lysstyrkeniveauer: højt, mellem og lavt.

6 Produktinforma- tion



Bemærk

- Produktoplysninger kan ændres uden varsel.

Generelle oplysninger

Vekselstrøm	100-240 V, 50/60 Hz
Strømforsbrug ved drift	3 W
Strømforsbrug ved standby	<1 W
Mål	
- Hovedenhed (B x H x D)	144 x 144 x 65 mm
Vægt	
- Med emballage	0,73 kg
- Hovedenhed	0,45 kg

Specifikationer

Forstærker

Vurderet effekt	0,6 W RMS
-----------------	-----------

Højtaler

Højtalerimpedans	8 ohm
Højtalerdriver	1,5"

Tuner

Indstillingsområde	87,5-108 MHz
--------------------	--------------

Indstilling af gitter	FM: 50 KHz
-----------------------	------------

Sensitivitet

– Mono, 26 dB S/N ratio FM: <22 dBf

– Stereo, 46 dB S/N ratio FM: <51,5 dBf

Søgeselektivitet	FM: <28 dBu
------------------	-------------

Samlet harmonisk

forvrængning FM: <5 %

Signal-/støjforhold	FM: >50 dBA
---------------------	-------------

7 Fejlfinding



Advarsel

- Fjern aldrig clockradioens kabinet.

Prøv aldrig selv at reparere clockradioen, da garantien i så fald bortfalder. Hvis der opstår fejl ved brug af clockradioen, bør du kontrollere følgende punkter, inden du bestiller reparation. Hvis der fortsat er problemer, skal du gå til Philips websted på www.philips.com/support. Når du kontakter Philips, skal du sørge for at have clockradioen ved hånden, og at modelnummeret og serienummeret er tilgængelige.

Ingen strøm

- Kontroller, at clockradioens strømkabel er korrekt tilsluttet.
- Kontroller, at der er strøm i stikkontakten.

Ingen reaktion fra clockradioen

- Fjern strømkablet, tilslut det igen, og tænd derefter for clockradioen igen.

Dårlig radiomodtagelse

- Øg afstanden mellem enheden og dit TV eller din VCR.
- Træk FM-antennen helt ud.

Alarmen fungerer ikke

- Indstil uret/alarmen korrekt.

Indstillet ur/alarm slettet

- Strømmen er blevet afbrudt, eller strømkablet er blevet frakoblet.
- Nulstil uret/alarmen.

8 Meddelelse



Dette produkt overholder EU's krav om radiointerferens.

Enhver ændring af dette apparat, som ikke er godkendt af WOOX Innovations, kan annullere brugerens ret til at betjene dette udstyr.



Dit produkt er udviklet og fremstillet i materialer og komponenter af høj kvalitet, som kan genbruges.



Når et produkt er forsynet med dette symbol med en overkrydset affaldsspand på hjul, betyder det, at produktet er omfattet af EU-direktiv 2002/96/EC.

Undersøg reglerne for dit lokale indsamlingsystem for elektriske og elektroniske produkter.

Følg de lokale regler, og bortskaf ikke dine udtjente produkter sammen med almindeligt husholdningsaffald. Korrekt bortskaffelse af udtjente produkter er med til at forhindre negativ påvirkning af miljø og helbred.



Dit produkt indeholder batterier, som er omfattet af EU-direktivet 2006/66/EC, og som ikke må bortskaffes sammen med almindeligt husholdningsaffald. Undersøg venligst de lokale indsamlingsregler for batterier, da korrekt bortskaffelse er med til at forhindre negativ påvirkning af miljø og helbred.

Miljøoplysninger

Al unødvendig emballage er udeladt. Emballagen er forenklet og består af tre materialer: Pap (kasse), polystyrenskum (buffer) og polyethylen (poser; beskyttende skumfolie).

Systemet består af materiale, der kan genbruges, hvis det adskilles af et specialfirma. Overhold de lokale regler angående udsmidning af emballage, opbrugte batterier og gammelt udstyr.

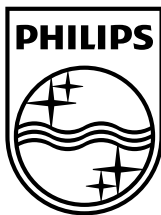

Specifications are subject to change without notice.
2014 © WOOX Innovations Limited. All rights reserved.
Philips and the Philips' Shield Emblem are registered
trademarks of Koninklijke Philips N.V. and are used by WOOX
Innovations Limited under license from Koninklijke Philips N.V.

AJH5100_12_UM_V2.0

