

Radio pulkstenis

AJ 3121

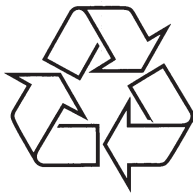

Tiecieties ar Philips Internetā
<http://www.philips.com>

Lietošanas instrukcija

INFORMĀCIJA PAR VIDES AIZSARDZĪBU

Produkts nav papildus jāiesaiņo. Mēs esam darījuši maksimālo, lai iesaiņošana būtu vienkārša divos atsevišķos materiālos: kartonā un papīrā.

Ierīce ir izgatavota no materiāliem, kuri var tikt izmantoti pēc tās darbības beigšanās, ko veic specializēti uzņēmumi. Lūdzu, ievērojiet vietējos noteikumus par vecā aprīkojuma un iesaiņojamā materiāla novietošanu speciāli tam paredzētajās vietās.

Atbrīvošanās no Jūsu vecās ierīces

Jūsu ierīce ir veidota un ražota ar augstas kvalitātes materiāliem un komponentēm, ko var pārstrādāt un lietot atkārtoti.

Ja precei ir pievienots šis pārsvītrotās riteņotās miskastes simbols, tas nozīmē, ka prece atbilst Eiropas Direktīvai 2002/96/EC.



Lūdzam apzināt vietējos atkritumu savākšanas punktus elektriskajām un elektroniskajām ierīcēm.

Lūdzam rīkoties saskaņā ar vietējiem noteikumiem un neizmest vecās ierīces kopā ar normāliem sadzīves atkritumiem. Pareiza atbrīvošanās no Jūsu vecā aprīkojuma palīdzēs novērst iespējamās negatīvas sekas dabai un cilvēka veselībai.

TRAUCĒJUMU NOVĒRŠANA

Ja rodas bojājumi, vispirms pārbaudiet zemāk norādītās atzīmes, un tikai tad nesiet aparātu uz remontu. Ja Jūs nevarat atrisināt problēmu, ņemot vērā zemāk norādītos padomus, sazinieties ar savu pārdevēju vai apkalpošanas centru.

BRĪDINĀJUMS: *Nekādā gadījumā nemēģiniet labot aparātu pašu spēkiem, jo tas pārtrauks garantijas iespējas. Neatveriet ierīci, jo pastāv risks saņemt elektrošoku.*

Problēma

- Iespējamais cēlonis
- Darbība

Nav skaņas/ strāvas

- Skaļums nav uzregulēts
- Noregulējiet skaļumu

Laiku pa laikam sprakšķoša skaņa FM pārraides laikā

- Vājš signāls
- Izstiepiet un fiksējiet antenu

Ilgstoši sprakšķoši/ svilpjoši traucējumi AM pārraides laikā

- Elektriski traucējumi no tuvumā esošiem TV, datora, fluorescējoša lampa utt.
- Novietojiet aparātu tālāk nost no citām elektriskām ierīcēm

Modinātāja režīms nestrādā

- Modinātāja laiks nav uzstādīts vai modinātāja režīms nav izvēlēts
- Uzstādiet modinātāja laiku un/ vai izvēlieties modinātāja režīmu.
- Skaļuma līmenis ir par zemu radio
- Noregulējiet skaļumu
- Radio modināšanas režīmam nav noregulēta radio stacija
- Uztveriet radio staciju

ATTĒLI

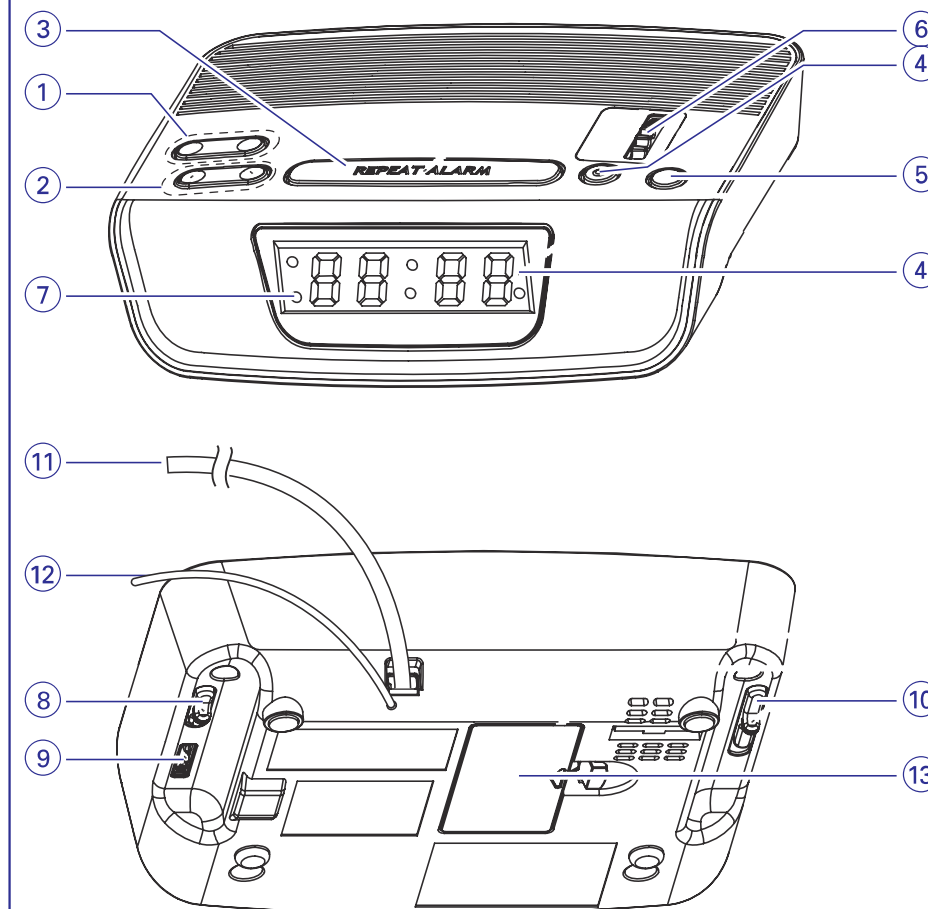

VADĪBAS (skatiet 1. zīm.)

1. SET TIME

- uzstāda pulksteņa laiku
- uzstāda modinātāja laiku

2. HR/ MIN

- regulē stundas/ minūtes pulksteņa un modinātāja laikam

3. SLEEP OFF/ REPEAT ALARM

- izslēdz modinātāju uz 9 minūšu ilgu periodu
- izslēdz radio taimera funkciju

4. ALARM RESET

- aptur aktīvo modinātāju uz 24 stundām

5. SLEEP

- aktivizē radio izslēgšanās taimera funkciju
- regulē laika periodu, pēc kura ierīcei jāizslēdzas

6. TUNING

- uztver radio stacijas

7. ALARM indikators

- iedegas, kad modinātājs ir aktivizēts

8. FM/MW

- izvēlas FM/ AM diapazonu

9. VOLUME

- regulē skaļuma līmeni

10. RADIO/ ALARM

OFF: izslēdz radio/ modinātāju

RADIO ON: ieslēdz radio

ALARM-RADIO: aktivizē radio modinātājam

ALARM BUZER: aktivizē zvanu modinātājam

11. Strāvas kabelis: energoapgādei

12. Antena

- uzlabo FM uztveri

13. Bateriju nodalījuma durtiņas

- **9 VOLT 6F22** tipa baterijas (komplektā nav iekļautas) ievietošanai, lai nodrošinātu pulksteņa atmiņas dublēšanu

INFORMĀCIJA PAR DROŠĪBU

- Novietojiet šo ierīci netālu no AC strāvas izejas ligzdas un tā, lai AC strāvas kabelis būtu viegli pieejams.
- Ja MAINS vads tiek izmantots, lai atvienotu ierīci, atvienotajai ierīcei jāproņām vajadzētu būt darbināmai.
- Novietojiet aparātu uz cietas un līdzenas virsmas tā, lai tā neslidētu.
- Ja Jūs paredzat ilgu laiku ierīci neizmantojot, atvienojiet strāvas kabeli no sienas rozetes. Tiek ieteikts arī izņemt bateriju no radio pulksteņa. Tas pasargās ierīci no elektrolīta iztecēšanas un radio pulksteņa sabojāšanas.
- Nepakļaujiet aparātu, baterijas mitruma, lietus, smilšu vai pārāk liela karstuma, ko izraisa karsējošas ierīces vai tieša saulesgaisma, iedarbībai.
- Ierīce nedrīkst nonākt kontaktā ar ūdeni.
- Novietojiet ierīci vietā, kur tai ir atbilstoša ventilācija, lai novērstu ierīces pārkaršanu. Atstājiet vismaz 15 cm lielu brīvu vietu starp ventilācijas atverēm un apkārtējām virsmām.
- Ventilāciju nedrīkst apgrūtināt, aplājot ierīci ar avīzēm, sedziņām, aizkariem, utt.
- Uz aparatūras nedrīkst novietot traukus ar šķidrumu, piem., vāzes.
- Uz aparatūras nedrīkst novietot atklātas liesmas objektus, piem., sveces.
- Lai tīrītu ierīci, lietojiet mīkstu, sausu kokvilnas drānu. Neizmantojiet nekādus tīrīšanas līdzekļus, kas satur alkoholu, amoniju, benzīnu vai abrazīvus, jo tie var sabojāt aparāta virsbūvi.

BRĪDINĀJUMS

Vadības slēdžu lietošana, noregulēšana vai izpilde citādi, kā šeit aprakstīts, var pakļaut bīstama starojuma ietekmei vai cita veida bīstamam procesam.

Šis produkts atbilst Eiropas Savienības radio tehnikas prasībām.

MODINĀTĀJA REŽĪMA IZSLĒGŠANA

MODINĀTĀJA ATKĀRTOŠANA

Šī iezīme atkārtos modinātāja zvani ik pēc 9 minūšu intervāla

1. Modinātāja zvana laikā nospiediet **REPEAT ALARM**.
2. Atkārtojiet procedūru, ja izlemjat to turpināt vēl 59 minūtes.
→ Modinātāja indikators (AL) joprojām būs iedegts.

IERĪCES IZSLĒGŠANĀS (SLEEP)

Šai ierīcei aparātam ir iebūvēts taimeris, kas ļauj ierīcei automātiski izslēgties radio atskaņošanas laikā pēc uzstādīta laika perioda. Tas ļauj Jums gulēt un klausīties radio, līdz Jūs iemiegat. Maksimālais izslēgšanās taimera laiks ir 1 stunda un 59 minūtes

IERĪCES IZSLĒGŠANĀS UZSTĀDĪŠANA

1. Uzstādiet **RADIO/ALARM OFF** pozīcijā.
2. Uzstādiet laiku, pēc kura ierīcei jāizslēdzas kādā no šiem veidiem:
 - Vienkārši nospiediet **SLEEP**, lai uzstādītu izslēgšanās laiku uz 59 minūtēm.
 - Turiet nospiestu **SLEEP** un atkārtoti nospiediet **MIN**, lai noregulētu izslēgšanās taimeri uz laiku no 59 minūtēm un mazāk.
 - Turiet nospiestu **SLEEP** un nospiediet **HR**, lai izslēgšanās taimera laikam pievienotu vienu stundu (1:59).
→ Lai atceltu izslēgšanos, nospiediet **SLEEP OFF**.

INSTALĀCIJA

STRĀVAS PADEVE

1. Pārlicinieties, vai **uz aparāta pamatnes novietotajā datu etiķetē** norādītais aparāta strāvas spriegums atbilst Jūsu mājas elektrotīkla spriegumam. Ja spriegums neatbilst, sazinieties ar aparāta pārdevēju, vai arī ar servisa centru.
2. Komplektā iekļautā strāvas vadu savienojiet ar elektrotīkla sienas rozeti.
3. **Lai radio pulksteņi atvienotu no strāvas pilnībā, izraujiet kontaktdakšu no elektrotīkla sienas rozetes.**

ATMIŅAS DUBLĒŠANA

Pulksteņa atmiņas dublēšana ļauj Jums saglabāt atmiņā pulksteņa un modinātāja režīmus dienai, ja notiek strāvas pārrāvumi, piemēram, strāvas zudums. Pārējās radio pulksteņa funkcijas un displeja apgaismojums tiek izslēgti. Tiklīdz strāva atkal parādās, displejā rāda pareizu laiku.

1. Atveriet bateriju nodalījuma durtiņas un ievietojiet tajā **9 voltu 6F22** tipa bateriju (komplektā nav iekļauta) atmiņas dublēšanai.
2. Aizveriet bateriju nodalījuma durtiņas.

PIEZĪME: Ja baterija atmiņas dublēšanai nav ievietota vai strāvas pārrāvums ir ilgāks, pulksteņa un modinātāja laiki Jums būs jāpārregulē.

Bateriju sastāvā ir ķīmiskas vielas, tāpēc tās atkritumos ir jāizmet pareizi.

Gaidīšanas režīma enerģijas patēriņš1.8 W

RADIO

Jūs varat šo ierīci izmantot arī kā radio!

1. Pagrieziet **RADIO ALARM** uz **RADIO ON** , lai ieslēgtu radio.
 2. Izvēlieties diapazonu, izmantojot **FM/ MW** pārslēgu.
 3. Pagrieziet **TUNING** vadību, lai noregulētu skaļuma līmeni.
 4. Izmantojiet **VOLUME** taustiņu, lai noregulētu skaņas skaļuma līmeni.
 5. Noregulējiet **RADIO/ ALARM** uz **OFF**, lai izslēgtu radio.
- Ja ir aktivizēta automātiskās izslēgšanās funkcija, lai izslēgti radio, jums jānospiež arī **SLEEP OFF** taustiņš.

Lai uzlabotu uztveri:

FM: izstiepiet un fiksējiet antenu optimālai uztverei.

AM: izmanto aparātā iebūvēto antenu. Pielāgojiet antenu optimālai uztverei, sameklējot aparāta labāko atrašanās vietu, to pagrozot.

PULKSTEŅA/ MODINĀTĀJA LAIKA UZSTĀDĪŠANA

Laiks ir parādīts, izmantojot 24- stundu sistēmas pulksteni.

1. Turiet nospiestu **SET TIME/ ALARM SET**.
2. Nospiediet **HR** vai **MIN** atkārtoti, vai turiet nospiestu attiecīgo taustiņu, lai noregulētu stundas un minūtes.
3. Atlaidiet **SET TIME/ ALARM SET** un **HR** vai **MIN** taustiņus, kad Jūs sasniedzat vajadzīgo laiku.
 - Uzstādītais pulksteņa laiks tiks parādīts displejā un sāks darboties.

MODINĀTĀJA REŽĪMU IZVĒLE

Lai izmantotu modinātāju, Jums vispirms jāuzstāda modinātāja laiks. Jūs varat izvēlēties vienu no diviem dažādiem modinātāja režīmiem, kas Jūs modina ar signālu vai radio.

1. Izvēlieties Jums vēlamo modinātāja režīmu, noregulējot **RADIO/ALARM** uz **RADIO** vai **BUZZER**.
 - Modinātāja indikators (AL) iedegsies.

Noderīgi padomi:

- Ja Jūs esat izvēlējušies radio režīmu, pārliecinieties, vai esat noregulējuši pietiekamu skaļuma līmeni, lai Jūs pamodinātu.
- Modināšana ar signālu ir uzstādīta noteiktā skaļumā, un to mainīt nevar.

MODINĀTĀJA REŽĪMA IZSLĒGŠANA

Ir trīs veidi, kā var izslēgt modinātāja režīmus. Ja Jūs negribat pilnībā atcelt modinātāja režīmus, **24 stundu atcelšanas opcija** automātiski tiks ieslēgta pēc 59 minūtēm kopš modinātāja režīmā pirmās izslēgšanas.

24 STUNDU ATCELŠANA

Ja Jūs vēlaties, lai modināšanas režīms tiktu apstādināts nekavējoties, bet vienlaicīgi vēlaties, lai tas saglabātos nākamajā dienā:

- Nospiediet **ALARM RESET** modinātāja zvana laikā.
 - Modinātāja indikators (AL) joprojām būs iedegts.

MODINĀTĀJA REŽĪMU PILNĪGA ATCELŠANA

Lai atceltu uzstādīto modinātāja laiku pirms tas sākas vai modinātāja režīma zvana laikā:

- Noregulējiet **RADIO/ALARM OFF** pozīcijā.
 - Modinātāja indikators (AL) izdzisis.