

Alati seal, et teid aidata

Registreerige oma toode ja saage abi kodulehelt
www.philips.com/support



Multiroomi kõlar BM6B/10

Eestikeelne kasutusjuhend

PHILIPS

Sisukord

1. Oluline	3
Ohutus	3
2. Teie multiroomi kõlar	4
Tutvustus	4
Mis kuulub varustusse?	4
Ülevaade peaseadmest	5
3. Ettevalmistused	7
Ühendamine vooluvõrku ja sisse lülitamine.....	7
4. Taasesitamine	9
Taasesitamine üksikrežiimis.....	9
Taasesitamine grupirežiimis	11
Taasesitamise juhtimine	12
5. Teised funktsioonid	13
Tarkvara uuendamine	13
Grupistaatuse taastamine.....	13
6. Toote informatsioon	14
Tehnilised andmed	14
7. Probleemide lahendamine	15
8. LED staatuse tähendused	16
9. Märkus	18
Kirjalik pakkumine	19

1. Oluline

Ohutus

- Veenduge, et toote ümber on piisavalt vaba ruumi ventilatsiooniks.
- Kasutage vaid tootja poolt ettenähtud lisaseadmeid/tarvikuid.
- Kasutage ainult selles kasutusjuhendis välja toodud voolutarvikuid.
- See seade on veekindel vastavalt IPX4 reitingule.
- Ärge asetage seadmele ühtegi ohuallikat (nt. põlevaid küünlaid).
- Kui seadme vooluvõrku ühendamisel kasutatakse pikendusjuhet ja te eemaldate seadme voolujuhtme pikendusjuhtme pistikust, jääb pikendusjuhe ise ikkagi pinge alla.



Hoiatus

- Ärge eemaldage seadme kesta.
- Ärge määrige ühtegi seadme osa.
- Asetage seade tasasele, kõvale ja stabiilsele pinnale.
- Ärge kunagi pange seda seadet teiste elektriliste seadmete peale.
- Hoidke seade eemal otsesest päikesevalgusest, lahtisest leegist ning kuumusest.



- See on topeltisolatsiooniga CLASS II toode, millel puudub kaitsev maandus.

2. Teie multiroomi kõlar

Õnnitleme teid Philipsi toote ostmise puhul ning tere tulemast Philipsi kasutajate hulka! Philipsi kasutajatoest võimalikult palju kasu saamiseks registreerige oma toode internetis aadressil www.philips.com/welcome.

Tutvustus

Selle veekindla Philips izzylink kõlariga, millel on sisseehitatud aku, on teil võimalik:

- kuulata muusikat oma Bluetooth-toega seadmetest;
- kuulata muusikat igal pool oma kodus, kasutades izzylink-toega multiroomi kõlareid (ei kuulu varustusse);
- kuulata muusikat välisest heliseadmest, kasutades 3,5mm helikaablit.

Mis kuulub varustusse?

Kontrollige üle ja tuvastage, kas varustusega on kaasas järgmised asjad:

- 1 x izzylink multiroomi kõlar
- 1 x vooluadapter
- Trükitud materjalid

Ülevaade peaseadmest

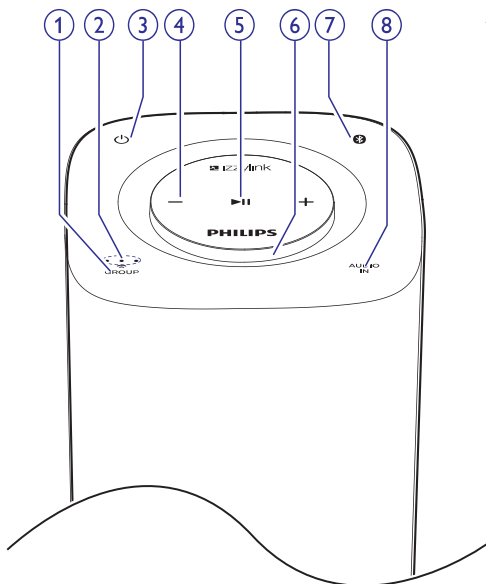

1. GROUP nupp/indikaator

- Vajutage ja hoidke nuppu all, et luua grupiühendus mõne teise izzylink-toega multiroomi kõlariga.
- Vajutage, et väljuda grupiühendusest või et naasta grupiühendusse.
- Vilgub grupiühenduse loomise ajal roheliselt.
- Muutub püsivalt roheliseks, kui grupiühendus on edukalt loodud.
- Vilgub roheliselt, kui kõlar toimib sekundaarse kõlarina ja ei ole ühendatud juhtkõlariga.

2. Signaali tugevuse indikaator

- Näitab grupiühenduse signaali tugevust.

3. nupp/indikaator

- Lülitab kõlari sisse või välja.
- Valgustub laadimise ajal punaselt.

4. +/-

- Keerake päripäeva/vastupäeva, et helitugevust suurendada/vähendada.
- Vajutage, et kõlari helitugevus vaigistada/taastada.

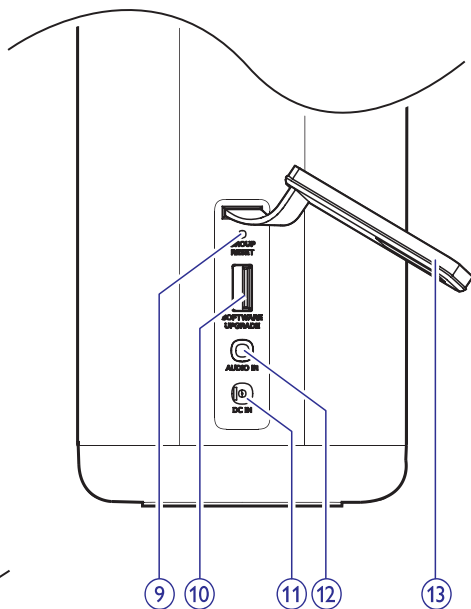

5.

- Taasesitamise alustamine, katkestamine või taastamine.

6. Helitugevuse indikaator

- Valgustub, kui seade on sisse lülitatud.
- Tumeneb, kui seade on puhkerežiimis.
- Muutub roheliseks, kui kõlar toimib grupiühenduses kui sekundaarne kõlar.

7. nupp/indikaator

- Vilgub sidumise režiimis siniselt.
- Muutub püsivalt siniseks, kui ühendus on Bluetooth-toega seadmega edukalt loodud.
- Lülitub välja, kui seade on välja lüüritatud/puhkerežiimis või kui kõlar toimib grupiühenduses kui sekundaarne kõlar.
- Vajutage ja hoidke kolm sekundit all, et Bluetooth ühendus katkestada.
- Vajutage ja hoidke kümme sekundit all, et kustutada sidumisege seotud informatsioon.

... Teie multiroomi kõlar

8. AUDIO IN nupp/indikaator

- Lüliti Audio In allika jaoks.
- Valgustub Audio In režiimis valgelt.

9. GROUP RESET

- Vajutage terava esemega, et taastada tehaseseaded.

10. SOFTWARE UPGRADE pesa

- USB pesa, mis on mõeldud ainult kõlarite tarkvara uuendamiseks.

11. DC IN pesa

- Voolujuhtme pesa.

12. AUDIO IN pesa

- Heli sisendpesa (3,5mm) välise heliseadme ühendamise jaoks.

13. Kaitsev kate

3. Ettevalmistused

Järgige selles peatükis olevaid juhendeid alati järjekorras.

Kui võtate Philipsiga ühendust, küsitakse seadme mudelit ja seerianumbrit. Mudeli number ja seerianumber on seadme all. Kirjutage need numbrid siia:

Mudeli number _____

Seerianumber _____

Ühendamine vooluvõrku ja sisse lülitamine

! Hoiatus

- Oht toodet kahjustada! Veenduge, et vooluringi voltide arv ühtib voltide arvuga, mis on märgitud kõlari alla.
- Elektrilöögi saamise oht! Kui eemaldate seadme vooluvõrgust, tõmmake juhett alati pistikust. Ärge kunagi tõmmake juhtmest.
- Enne, kui ühendate seadme vooluvõrku, veenduge, et olete teinud kõik vajalikud ühendused.

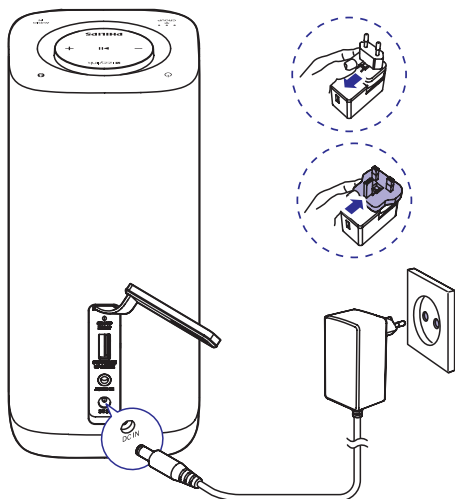

1. Tõmmake lahti kõlari taga olev kaitsev kate.
2. Ühendage vooluadapter:
 - kõlari taga oleva **DC IN** pesaga;
 - seinapistikuga.
 - ↳ Vooluindikaator valgustub.
 - ↳ Signaali tugevuse indikaator vilgub paar sekundit, kuni kõlari käivitub.
 - ↳ Esmakordsel kasutamisel või üksikrežiimis hakkab **Ⓢ** indikaator vilkuma ja seade siseneb sidumise režiimi.
 - ↳ Kui kõlar toimib grupirežiimis kui juhtkõlar, hakkab **Ⓢ** indikaator vilkuma, kuni kõlar leiab viimase ühendatud Bluetooth-toega seadme.
 - ↳ Kui kõlar toimib grupirežiimis kui sekundaarne kõlar, hakkab **GROUP** indikaator vilkuma, kuni kõlar leiab oma grupi juhtkõlari.

✱ Nõuanne

- Üksikrežiim tähendab, et üksikut Bluetooth kõlarit saab kasutada eraldiseisvana ning kõlar ei toimi grupiühenduses kui juhtkõlar ega sekundaarne kõlar.
- Grupirežiim tähendab, et mitu izzylink-toega multiroomi kõlarit moodustavad grupi, mille üks kõlaritest on juhtkõlar ja ülejäänud sekundaarsed kõlarid.

Puhkerežiimi lülitamine

- Vajutage üksikrežiimis nupule **Ⓢ**.
 - ↳ Helitugevuse indikaator tumeneb.
 - ↳ Kõik teised indikaatorid lülituvad välja.
- Vajutage grupirežiimis mõnel grupikõlaril nupule **Ⓢ**.
 - ↳ Iga grupikõlari helitugevuse indikaator tumeneb.
 - ↳ Kõik teised indikaatorid lülituvad välja.
- Vajutage üksikrežiimis uuesti nupule **Ⓢ**, et lülitada kõlar puhkerežiimist sisse.
- Vajutage grupirežiimis mõnel grupikõlaril nupule **Ⓢ**, et lülitada kõik kõlarid puhkerežiimist sisse.



Märkus

- Kui üksikrežiimis Bluetooth ühendus on katkenud või kui muusika taasesitamine on 15 minutit tagasi lõppenud, lülitub kõlar automaatselt puhkerežiimi.
- Kui grupirežiimis Bluetooth ühendus on juhtkõlariga katkenud või kui muusika taasesitamine on 15 minutit tagasi lõppenud, lülituvad kõik kõlarid automaatselt puhkerežiimi.

Sisseehitatud aku kasutamine

See kõlar võib töötada ka sisseehitatud taaslaetava aku toite peal.



Märkus

- Taaslaetaval akul on piiratud arv laadimistsükleid. Aku eluiga ja laadimistsüklite arv sõltuvad aku kasutamisest ja seadistustest.
- Aku täis laadimine võtab umbes kolm tundi.

Sisseehitatud aku laadmiseks:

- Ühendage seade AC vooluvõrku.
 - ↳ Vooluindikaator valgustub punaselt, kuni kõlar on täis laetud.

4. Taasesitamine

Taasesitamine üksikrežiimis



Üksikrežiim: tähendab, et kõlar ei ole grupeeritud ühegi teise izzylink-toega multiroomi kõlariga. Vastupidiselt, kõlarit kasutatakse kui eraldiseisvat kõlarit.

Ühendamine Bluetooth-toega seadmega

Märkus

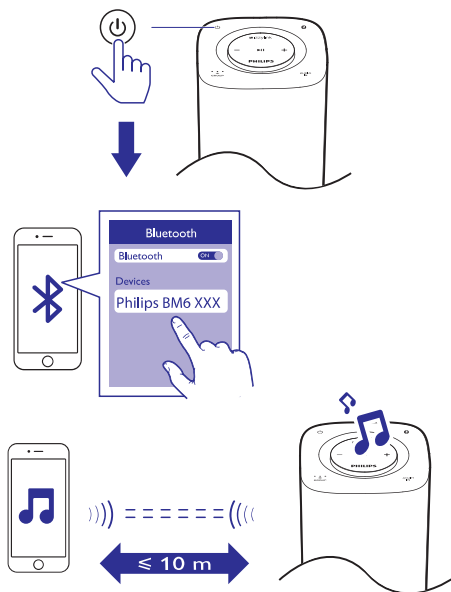
- Veenduge, et teie Bluetooth-toega seade on selle kõlariga ühilduv.
- Enne Bluetooth seadme sidumist selle kõlariga, lugege selle kasutusjuhendist Bluetooth ühilduvuse kohta.
- See kõlar suudab salvestada maksimaalselt 8 seotud seadet.
- Veenduge, et Bluetooth funktsioon on teie seadmel sisse lülitatud ja et teie seade on nähtav kõikidele teistele Bluetooth seadmetele.
- Kõik takistused selle kõlari ja Bluetooth seadme vahel võivad vähendada tegevusraadiust.
- Hoidke see kõlar eemal teistest elektroonilistest seadmetest, mis võivad põhjustada interferentsi.
- Selle kõlari ja Bluetooth seadme vaheline toimimisraadius on umbes 10 meetrit.



1. Vajutage nupule , et lülitada Bluetooth allikale ja siseneda sidumise režiimi.
↳  indikaator vilgub siniselt.
2. Aktiveerige oma Bluetooth seadmel Bluetooth ja otsige teisi Bluetooth seadmeid (vaadake Bluetooth seadme kasutusjuhendit).
3. Kui teie seadmes kuvatakse **[Philips BM6 XXX]**, valige see, et alustada sidumist ja ühendamist. Vajadusel sisestage vaikimisi parool "0000".
↳ Pärast edukat sidumist ja ühendamist piiksub kõlar kaks korda ja  indikaator muutub püsivalt siniseks.

Taasesitamine ühendatud Bluetooth-toega seadmest

Märkus

- Muusika taasesitamine katkeb, kui ühendatud mobiiltelefoni tuleb sissetulev kõne või kui videosalvestamine on pooleli.
- Pärast edukat Bluetooth ühenduse loomist alustage oma Bluetooth seadmel muusika taasesitamist.
 - ↳ Muusikat hakatakse Bluetooth seadmest üle kandma sellesse kõlarisse.

Ühenduse katkestamine Bluetooth-toega seadmega

- Deaktiveerige Bluetooth oma seadmel;
- Vajutage ja hoidke kõlaril rohkem kui 3 sekundit all nuppu 
- Liikuge seadme toimimisulatusest kaugemale.

Bluetooth ühenduste ajaloo kustutamine

- Vajutage ja hoidke kõlaril rohkem kui 10 sekundit all nuppu 

Bluetooth-toega seadmega ühenduse taastamine

- Kui varasemalt ühendatud Bluetooth seadmel on automaatse ühenduse taastamise funktsioon aktiveeritud, siis taastatakse ühendus automaatselt, kui seade on tuvastatud.
- Kui varasemalt ühendatud Bluetooth seadmel ei ole automaatse ühenduse taastamise funktsiooni, siis tuleb ühendus manuaalselt taastada.

Ühendamine mõne teise Bluetooth-toega seadmega

- Deaktiveerige praegusel seadmel Bluetooth ja seejärel, kui indikaator vilgub siniselt, ühendage mõne teise seadmega.

Nõuanne

- Enne, kui taastate ühenduse kõlari ja Bluetooth-toega seadme vahel (eriti iOS seadme vahel), võib olla vajalik ühenduste ajaloo kustutamine teie seadmes.

 indikaator	Kirjeldus
Vilkuv sinine	Ühendamine või ühenduse ootamine
Püsiv sinine	Ühendus loodud

Välise heliseadme kuulamine

Teil on võimalik kuulata välist heliseadet (nagu näiteks MP3 mängija) selle kõlari **AUDIO IN** pesa kaudu.

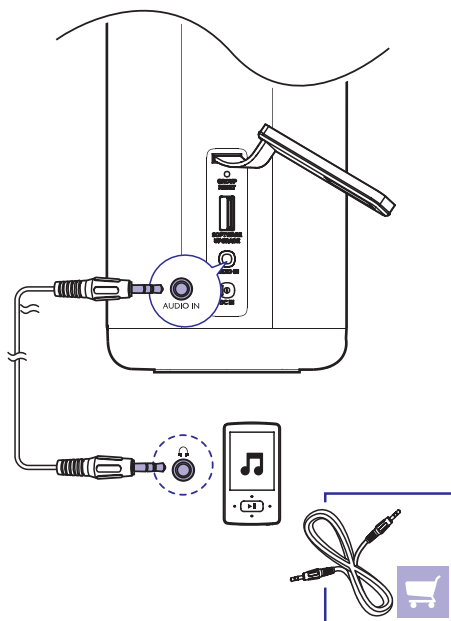

1. Tõmmake lahti kaitsev kate.
2. Ühendage helikaabel, millel on mõlemas otsas 3,5 mm otsik:
 - kõlari **AUDIO IN** pesaga; ja
 - välise heliseadme kõrvaklappide pesaga.
3. Vajutage nupule **AUDIO IN**, et lülitada AUDIO IN allikale.
 - ↳ **AUDIO IN** indikaator valgustub valgelt.
4. Taasesitage muusikat välisel heliseadmel (vaadake selle kasutusjuhendit).

... Taasesitamine

Taasesitamine grupirežiimis

Grupirežiim: Kui teil on rohkem kui üks iszylink-toega multiroomi kõlar, siis on teil võimalik luua grupp ja kanda muusikat üle kõikidesse grupikõlaritesse samal ajal.

Selle funktsiooni kasutamiseks on teil vaja osta rohkem kui üks iszylink-toega multiroomi kõlar.

Märkus

- Teil on võimalik luua grupp kuni viie kõlariga, millest üks on juhtkõlar ja teised neli sekundaarsed kõlarid.

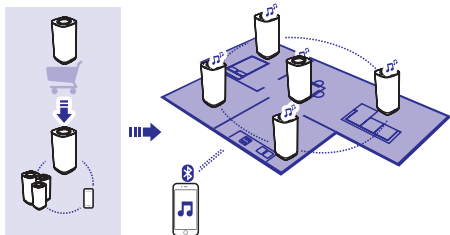

Grupi loomine

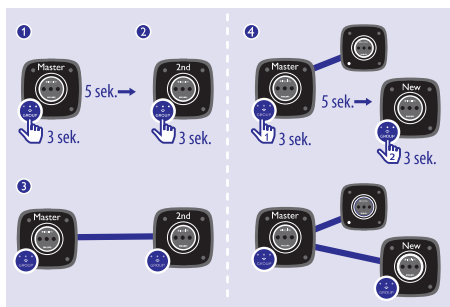

Märkus

- Kui te loote grupi, toimib esimesena grupirežiimis aktiveeritud kõlar kui juhtkõlar.

1. Hoidke esimesel kõlaril (juhtkõlar) 3 sekundit all nuppu **GROUP**.
2. Hoidke teisel kõlaril (sekundaarne kõlar) 3 sekundit all nuppu **GROUP**.
3. Oodake 15 kuni 30 sekundit, et ühendus loodaks.
4. Korrake samme 1 kuni 3, et lisada sekundaarseid kõlareid üks haaval.

Märkus

- Sekundaarseid kõlareid saab lisada vaid üks haaval. Iga kord, kui te lisate sekundaarse kõlari, vajutage ja hoidke juhtkõlaril all nuppu **GROUP**, kuni nupu indikaator vilgub ja kõlar piiksub.
- Kui sekundaarse kõlari signaali tugevuse indikaator näitab, et signaal on halb, liigutage see juhtkõlarile lähemale.

Teil on võimalik lisada juba loodud gruppidele või luua uus grupp ükskõik millistest järgnevatest kõlaritest:

- Tehaseadistustega kõlar
- Juhtkõlar, mis ei ole ühendatud ühegi sekundaarse kõlariga
- Sekundaarne kõlar, mis ei ole ühendatud juhtkõlariga (**GROUP** indikaator vilgub)

Bluetooth-toega seadme ühendamine juhtkõlariga ja taasesitamine terves grupis

Märkus

- Muusika taasesitamine katkeb, kui ühendatud mobiiltelefonil tuleb sissetulev kõne või kui video salvestamine on pooleli.

1. Kui juhtkõlariga ei ole enne Bluetooth ühendust seadistatud, siis siduge ja ühendage Bluetooth-toega seade juhtkõlariga.
2. Pärast edukat Bluetooth ühendust hakake taasesitama muusikat Bluetooth seadmel.
 - ↳ Muusikat hakatakse üle kandma teie Bluetooth seadmest tervele kõlarite grupile.

... Taasesitamine

Juhtkõlari muutmine

Teil on võimalik kergelt muuta grupi juhtkõlarit. Näiteks, kui Bluetooth ühendus on praeguse juhtkõlariga katkenud, siis on teil võimalik määrata lähim sekundaarne kõlar uueks juhtkõlariks.

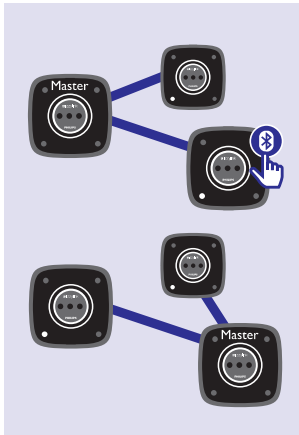

- Vajutage sekundaarsel kõlaril ükskõik millisele allikanupule, et muuta see grupi juhtkõlariks.
 - ↳ Siduge oma mobiilne seade uue juhtkõlariga, kui te ei ole sellega enne sidunud.

Lülitumine üksikrežiimi

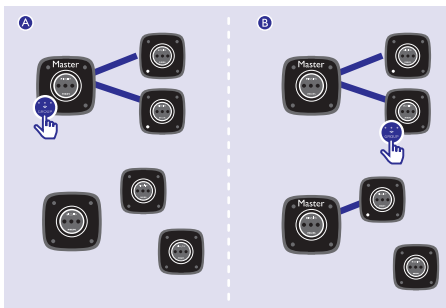

- A.** Vajutage juhtkõlaril nupule **GROUP**, et siseneda üksikrežiimi.
 - ↳ Sekundaarsed kõlarid otsivad uut juhtkõlarit kuni 15 minutit.

- ↳ Teil on võimalik luua uus grupp sekundaarsete kõlaritega või vajutada sekundaarselt kõlaril nupule **GROUP**, et siseneda üksikrežiimi.
- Vajutage juhtkõlaril uuesti nupule **GROUP**, et taastada grupirežiim.
- B.** Vajutage sekundaarsel kõlaril nupule **GROUP**, et siseneda üksikrežiimi.
 - ↳ Kõlari **GROUP** indikaator lülitub välja ja indikaator vilgub siniselt.
- Vajutage uuesti nupule **GROUP**, et grupiga uuesti liituda.
 - ↳ **GROUP** indikaator valgustub uuesti ja indikaator lülitub välja.

Taasesitamise juhtimine

Märkus

- Andmete puhverdamise tõttu võite kogeda mõningast viivitust, kui te taasesitate/katkestate taasesituse või reguleerite helitugevust Bluetooth seadmest.

Juhtimine kõlarist

- Üksikrežiimis lülitab kõlari sisse/välja.
- Grupirežiimis lülitab terve kõlarite grupi sisse/välja.
- Üksikrežiimis katkestab/taastab taasesituse praegusest kõlarist.
- Grupirežiimis katkestab/taastab taasesituse terves kõlarite grupis.
- Keerake päripäeva/vastupäeva, et suurendada/vähendada praeguse kõlari helitugevust.

Juhtimine ühendatud Bluetooth seadme abil

Teil on võimalik kasutada otse oma Bluetooth seadme juhtnuppe.

5. Teised funktsioonid

Tarkvara uuendamine

Ettevaatust

- Ühendage kõlar tarkvara uuendamise ajal alati vooluvõrguga.
- Ärge kunagi lülitage kõlarit välja ega eemaldage USB mäluseadet enne, kui tarkvara uuendamine on lõppenud.

Märkus

- Veenduge, et USB mäluseade on FAT16/32 vormindatud.

1. Minge oma arvutis/Macis aadressile www.philips.com/support.
2. Sisestage mudeli number, et leida uusim tarkvara uuendamise fail, mis on saadaval.

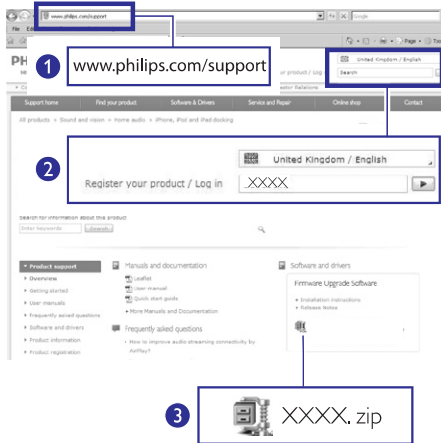

3. Pakkige uuendusfail (BM6.bin) lahti ja salvestage see USB mälupulga juurkausta.
4. Eemaldage kõlar vooluvõrgust.

5. Sisestage USB mälupulk kõlari taga asuvasse USB pesse.

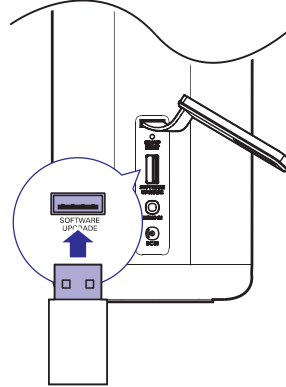

6. Ühendage kõlar uuesti vooluvõrku ja lülitage kõlar sisse.
7. Ärge eemaldage USB mälupulka ning oodake umbes 3 kuni 4 minutit, et tarkvara uuendamine lõppeks.
 - ↳ Tarkvara uuendamise lõppedes vilguvad kõik kõlari indikaatorid samal ajal.

Grupistaatuse taastamine

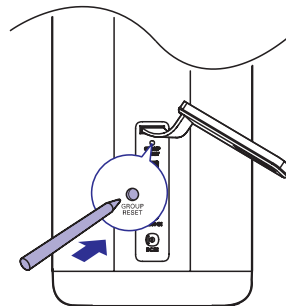

- Kui teil esineb grupeerimisel probleeme, siis saate kõlari taaskäivitada, vajutades terava esemega (nagu nõel) taaskäivitamise nuppu.
 - ↳ Kõlar taaskäivitub automaatselt.

6. Toote informatsioon



Märkus

- Toote tehnilisi andmeid võidakse muuta sellest eelnevalt ette teatamata.

Tehnilised andmed

Võimendi

Väljundvõimsus	2 x 7,5 W RMS @ 1% THD (voolujuhtme režiimis) 2 x 5 W RMS @ 1% THD (akutoitel)
Sageduse vastuvõtt	50Hz – 20 000 Hz
Signaali ja müra suhe	72 dBA
Audio-in sisend	500 mV RMS 22 kilo-oomi

Bluetooth

Bluetooth versioon	V2.1 + EDR
Bluetoothi profiil	A2DP AVRCP
Tegevusraadius	10 m (vabas ruumis)

Kõlarid

Kõlarite takistus	4 oomi
Kõlarite draiver	2 x 2" täisulatus
Tundlikkus	83 dB/m/W

Üldine informatsioon

Vooluvarustus	Sisend: 100 – 240 V~, 50/60Hz
PHILIPS	Väljund: 10 V === 2,4 A
Lülituva vooluvarustusega mudel: GME24A-100240FXR	

Voolutarbimine töörežiimis: 1,8 W

Voolutarbimine Eco puhkerežiimis: < 0,5 W

Mõõtmed

- Peaseade (l x k x s) 92 x 200 x 92 mm

Kaal

- Peaseade 1,188 kg

7. Probleemide lahendamine



Hoiatus

- Ärge kunagi eemaldage selle seadme kesta!

Mitte ühelgi tingimusel ei tohi te üritada seadet iseseisvalt parandada, kuna see katkestab garantii. Vea tekkimisel vaadake üle allpool olevad punktid enne, kui viite seadme parandusse. Kui te ei ole võimeline lahendama tekkinud probleemi neid vihjeid järgides, siis otsige abi Philipsi veebilehelt (www.philips.com/support). Kui võtate Philipsiga ühendust, siis veenduge, et teie seade on lähedal ja et teate seadme mudelit ja seerianumbrit.

Puudub vool

- Veenduge, et voolujuhe on korralikult ühendatud vooluringiga.
- Veenduge, et vooluringis on elekter olemas.
- Laadige oma kõlarit.
- Voolu säästmise eesmärgil lülitub seade automaatselt välja 15 minuti pärast kui ühtegi toimingut ei tehta.

Puudub heli

- Reguleerige helitugevust.
- Kontrollige, et kõlar ei oleks vaigistatud.

Mõned seadme nupud ei tööta või seade ei tööta nagu tavaliselt

- Võimalik, et aktiveerisite kogemata demorežiimi. Sellisel juhul eemaldage voolujuhe seinakontaktist, vajutage ja hoidke all nuppu , ning seejärel ühendage voolujuhe uuesti seinakontaktiga. Hoidke nuppu jätkuvalt 15 sekundi jooksul all, kuni kõik indikaatorid vilguvad demorežiimist väljumisel. Kui probleem püsib, korraldage sama tegevust. Seejärel on teil võimalik kõlar sisse lülitada ja kasutada nagu tavaliselt.

Kõlar ei reageeri

- Taaskäivitage kõlar.

Kuigi Bluetooth ühendus õnnestus, ei ole võimalik muusikat taasesitada

- Veenduge, et kõlari heliallikaks on valitud AUDIO IN. Eemaldage 3,5mm helikaabel.

- Seda Bluetooth seadet ei saa kasutada läbi selle kõlari muusika taasesitamiseks juhtmeta võrgu kaudu.

Kuigi Bluetooth ühendus õnnestus, on helikvaliteet kehv

- Bluetooth ühendus on nõrk. Liigutage Bluetooth seade sellele kõlarile lähemale või eemaldage nende vahelt kõik takistused.

Bluetooth ühendus selle kõlariga ei õnnestu

- Bluetooth seade ei toeta selle kõlari jaoks vajalikku profiili.
- Bluetooth seadmel ei ole Bluetooth sisse lülitatud. Vaadake Bluetooth seadme kasutusjuhendit, et leida, kuidas Bluetooth sisse lülitada.
- Kõlar ei ole ühendusrežiimis või toimib grupirežiimis kui sekundaarne kõlar. Grupirežiimis on teil võimalik luua Bluetooth ühendus vaid juhtkõlariga.
- Kõlar on juba ühendatud mõne teise Bluetooth seadmega. Katkestage see ühendus ja proovige siis uuesti.

Grupiühendus katkeb

- Liigutage sekundaarsed kõlarid juhtkõlarile lähemale.
- Sekundaarseid kõlareid on võimalik juurde lisada ainult ükshaaval.
- Te ei saa grupeerida rohkem kui neli kõlarit juhtkõlariga.
- Juhtkõlar võib olla lülitatud üksikrežiimi.

Grupiühenduse korral katkeb muusika aegajalt

- Kui te kogete muusika ülekande katkemist võib see olla tingitud sellest, et teie kodune Wi-Fi võrk on ülekoormatud. Kuigi izzylink on teie kodusest Wi-Fi võrgust sõltumatu, kasutab see kõlaritega suhtlemiseks Wi-Fi signaale. Proovige järgnevat:
 - 1) Vähendage oma koduses Wi-Fi võrgu koormust (nt. katkestage suurte failide alla laadimine või teiste andmete üle kandmine);
 - 2) Taaskäivitage juhtkõlar, eemaldades voolujuhtme ja seejärel selle uuesti ühendades.

8. LED staatuse tähendused

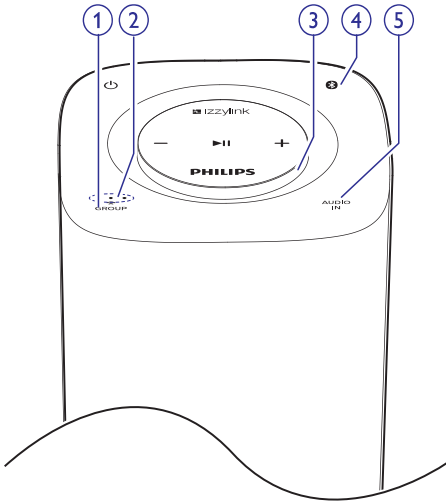

(1) GROUP indikaatori staatus	Tähendus
Väljas	Kõlar on välja lülitatud. Kõlar on üksikrežiimis.
Vilkuv roheline	Kõlar on loomas grupiühendust juhtkõlariga/sekundaarse kõlariga. Kõlar toimib kui sekundaarne kõlar ja sellel puudub ühendus juhtkõlariga.
Püsivalt roheline	Kõlar on grupiühenduses juhtkõlariga/sekundaarse kõlariga. Kõlar toimib kui juhtkõlar ja sellel puudub ühendus sekundaarse kõlariga.

(2) Ülekande kvaliteedi indikaatorite staatus	Tähendus
Kõik kolm indikaatorit on valgustunud	Grupiühenduse signaali tugevus on suurepärane.
Kaks indikaatorit on valgustunud	Grupiühenduse signaali tugevus on hea.
Ainult üks indikaatorit on valgustunud	Grupiühenduse signaali tugevus on halb. Liigutage sekundaarsed kõlarid juhtkõlarile lähemale.
Ühtegi indikaatorit ei ole valgustunud	Kõlar on välja lülitatud, on üksikrežiimis või grupiühendus on katkenud.

(3) Helitugevuse indikaatori staatus	Tähendus
Väljas	Kõlar on välja lülitatud.
Püsiv valge on eredalt valgustunud	Kõlar on üksikrežiimis sisse lülitatud. Kõlar on sisse lülitatud ning see toimib grupiühenduses kui juhtkõlar.
Püsiv roheline on eredalt valgustunud	Kõlar on sisse lülitatud ning see toimib grupiühenduses kui sekundaarne kõlar.
Püsiv valge on pooleldi valgustunud	Kõlar lülitub üksikrežiimis puhkerežiimi. Kõlar lülitub puhkerežiimi ning toimib grupiühenduses kui juhtkõlar.
Püsiv roheline on pooleldi valgustunud	Kõlar lülitub puhkerežiimi ning toimib grupiühenduses kui sekundaarne kõlar.

... LED staatuse tähendused

(4) Bluetooth indikaatori staatus	Tähendus
Vilkuv sinine	Kõlar on välja lülitatud. Kõlar toimib grupiühenduses kui sekundaarne kõlar. Kõlar loob grupiühendust juhtkõlariga/sekundaarse kõlariga.
Püsiv sinine	Kõlar on sidumise režiimis.
Püsivalt roheline	Kõlar on ühendatud Bluetooth-toega seadmega.

(5) AUDIO IN indikaatori staatus	Tähendus
Väljas	Kõlar on välja lülitatud. Kõlar toimib grupiühenduses kui sekundaarne kõlar. Kõlar loob grupiühendust juhtkõlariga/sekundaarse kõlariga.
Püsiv valge	Kui kõlar on üksikrežiimis või kui kõlar toimib kui juhtkõlar, kõlari allikaks on AUDIO IN.

CE 1588

Käesolevaga deklareerib Gibson Innovations, et see toode on vastavuses oluliste direktiivi 1999/5/EK nõuetega ja teiste asjakohaste sätetega.

Vastavuse Deklaratsiooni (Declaration of Conformity) koopia on kättesaadav aadressil www.p4c.philips.com.

Kõik muudatused või modifikatsioonid, mis ei ole selgesõnaliselt kinnitatud äriühingu Gibson Innovations poolt, võivad tühistada kasutaja õiguse seadme kasutamiseks.

Vana toote hävitamine



Teie seade koosneb kõrgekvaliteedilistest materjalidest ja osadest, mida on võimalik taaskasutada ja ümber töödelda.



See sümbol tootel näitab, et seade vastab Euroopa direktiivile 2012/19/EL.

Palun tutvuge kohalike võimalustega vanade elektri- ja elektroonikaseadmete eraldi kogumise süsteemi kohta. Järgige kohalikke seadusi ning ärge kunagi hävitage seda seadet hariliku majapidamisprügi hulgas. Korrektne seadme hävitamine aitab vältida kahju keskkonnale ja inimestevisele.



Ettevaatust

- Sisseehitatud aku eemaldamine tühistab garantii ja võib toote hävitada.

Sisseehitatud aku eemaldamiseks viige oma toode alati professionaali juurde.

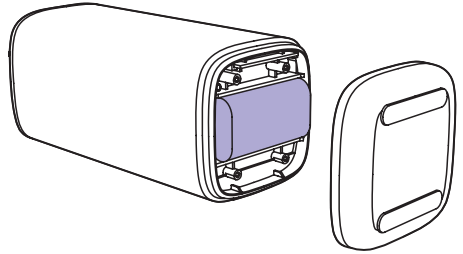

Keskkonnaalane informatsioon

Selle seadme puhul ei ole kasutatud üleliigset pakkematerjali. Pakendit on lihtne eraldada kolmeks erinevaks materjaliks: kartong (karp), polüüstreemplast (puhver), polüetüleen (kotike, kaitsev vahtplast).

Teie seade sisaldab materjale, mida on võimalik ümber töödelda ja korduvalt kasutada, kui seade on lahti võetud selleks litsentseeritud ettevõttes.

Pakkematerjalide, vanade patareide ning seadmete hävitamisel järgige palun kohalikke eeskirju.



Bluetooth® sõnaühend ja logod on äriühingule Bluetooth SIG, Inc. kuuluvad registreeritud kaubamärgid ning Gibson Innovations Limited kasutab neid litsentside alusel. Kõik teised kaubamärgid ja ärinimed on vastavate omanike omand.



Märkus

- Tüübiplaat asub seadme all.

Kirjalik pakkumine

Käesolevaga pakub Gibson Innovations Limited soovi korral selles seadmes kasutatud avatud lähtekoodiga tarkvarapakettide lähtekoodi täieliku koopia, kui see on nõutud vastavate litsentsidega. See pakkumine kehtib kuni kolm aastat pärast toote ostmist. Lähtekoodi koopia omandamiseks kirjutage aadressile open.source-gi@gibson.com. Kui te ei soovi kasutada e-posti või kui te ei saa kinnitust ühe nädala jooksul pärast postitust sellele e-posti aadressile, saatke tavakiri aadressile "Open Source Team, Gibson Innovations Limited, 5/F Philips Electronics Building, 5 Science Park East Avenue, Hong Kong Science Park, Shatin, N.T. Hong Kong".



2016 © Gibson Innovations Limited. Kõik õigused kaitstud.

Selle toote tootis ja seda müüakse Gibson Innovations Ltd. vastutusel ning Gibson Innovations Ltd. on selle toote garantiidaja. Philips ja Philipsi kilp on äriühingule Koninklijke Philips N.V. kuuluvad registreeritud kaubamärgid ning neid kasutatakse Koninklijke Philips N.V. litsentsi alusel.

BM6_10_UM_V1.0

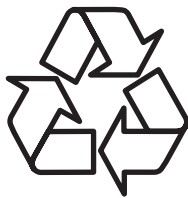

Külastage Philipsit internetis:
<http://www.philips.com>