



XL340

www.philips.com/support

AR Teléfono

⚠ Advertencia

Utilice únicamente baterías recargables.

Cargue cada microteléfono durante al menos 24 horas antes de su uso.

PHILIPS

Índice

1	Información importante	3	3.6	Modo en espera	10
1.1	Por su seguridad	3	3.7	Verificar la señal	10
1.2	Requisitos de alimentación	3	4	Uso del teléfono	11
1.3	Conexión del teléfono	3	4.1	Llamar	11
1.4	¿Necesita ayuda?	3	4.2	Contestar a una llamada	11
1.5	Información de seguridad	3	4.3	Altavoz del teléfono	11
1.6	Conformidad	3	4.4	Ajustar el volumen del sonido	12
1.7	Precauciones de seguridad	3	4.5	Finalizar una llamada	12
1.8	Cuidado medioambiental	3	4.6	Realizar una segunda llamada	12
1.9	Reciclaje y desechado	4	4.7	Contestar a una segunda llamada	12
2	Su teléfono	5	4.8	Llamada de conferencia	12
2.1	Contenido de la caja	5	4.9	Utilizar la intercomunicación	12
2.2	Vista general del teléfono	6	4.10	Introducción de texto o números	12
2.3	Vista general de la base	7	5	Uso avanzado de su teléfono	14
2.4	Iconos en pantalla	7	5.1	Memoria de agenda	14
3	Primeros pasos	8	5.2	Personalizar su teléfono	14
3.1	Conectar la base	8	5.3	Funciones avanzadas	16
3.2	Conectar el cargador	8	6	Ajustes predeterminados	19
3.3	Insertar las pilas en el microteléfono	8	7	Tabla de referencia rápida de los menús del teléfono	20
3.4	Cargar las pilas	8			
3.5	Conformidad con la norma GAP	9			

Índice

8	Datos técnicos	21
9	Preguntas más frecuentes	22
10	Índice	24

1 Información importante

1.1 Por su seguridad

Antes de instalar su XL340, lea atentamente la siguiente información.

1.2 Requisitos de alimentación

- El producto necesita una fuente de alimentación de 220-240 V, corriente alterna monofásica, excluyendo las instalaciones TI definidas en la norma EN 60950. En caso de corte de energía, puede perderse la comunicación.

⚠ Advertencia

La red eléctrica está clasificada como peligrosa de acuerdo con los criterios de la norma EN 60950. El único modo de desconectar la alimentación de este producto es desenchufando la fuente de alimentación de la toma de corriente. Asegúrese de que la toma de corriente está situada cerca del aparato y de que siempre está accesible.

1.3 Importante para el usuario

Los aparatos de la Clase II, que se identifican con el símbolo , poseen ficha de 2 espigas planas sin toma de tierra, pues poseen doble aislación o aislación reforzada en todas sus partes.

NO LA ELIMINE colocando un adaptador o reemplazando la ficha con otra de 2 espigas cilíndricas, ya que la misma es compatible con los tomacorrientes con toma de tierra.



1.4 Conexión del teléfono

- Utilice siempre el cable de línea suministrado con el producto ya que, de lo contrario, es posible que no tenga tono de llamada.
- Si dispone de una conexión de banda ancha DSL a Internet, compruebe que tiene un filtro DSL conectado directamente a cada toma de

línea utilizada en la casa y que el módem y el teléfono están conectados a la ranura de filtro correcta (una específica para cada uno).

1.5 ¿Necesita ayuda?

Si desea más información sobre la solución de problemas y preguntas más frecuentes (FAQ):

- Ayuda en línea: www.philips.com/support
- Solución de problemas: consulte la página 22

1.6 Información de seguridad

⚠ Advertencia

Este equipo no está diseñado para realizar llamadas de emergencia en caso de corte de energía. Debe disponerse de una alternativa para realizar llamadas de emergencia.

1.7 Conformidad

Por la presente, Philips declara que el XL340 está en conformidad con los requisitos esenciales y otras disposiciones relevantes de la Directiva 1999/5/CE. Este producto únicamente puede conectarse a las redes telefónicas analógicas de los países indicados en el embalaje.

La Declaración de conformidad está disponible en www.philips.com/support.

1.8 Precauciones de seguridad

- No permita que el microteléfono entre en contacto con agua.
- No abra el microteléfono ni la base. Podría quedar expuesto a altos voltajes.
- No permita que los contactos de carga o las pilas entren en contacto con materiales conductores.
- Nunca utilice un tipo de pila diferente al suministrado: riesgo de explosión.

⚠ Advertencia

Los objetos metálicos pueden quedar retenidos si se colocan cerca o sobre el auricular del microteléfono.

1.9 Cuidado medioambiental

Recuerde observar las regulaciones locales relacionadas con el desecho de los materiales de embalaje, pilas agotadas y teléfonos viejos y, cuando sea posible, fomente su reciclaje.

1.10 Reciclaje y desecho

Instrucciones de desecho para productos viejos:

La finalidad de la directiva WEEE (Residuos de Aparatos Eléctricos y Electrónicos; 2002/96/CE) es asegurarse de que los productos se reciclan utilizando las mejores técnicas de tratamiento, recuperación y reciclaje disponibles para garantizar la salud humana y un alto grado de protección medioambiental.

Su producto está diseñado y fabricado con materiales y componentes de alta calidad, que pueden ser reciclados y reutilizados.

No deseche su viejo producto en el cubo de basura doméstica.

Infórmese sobre el sistema de recogida local selectiva para productos eléctricos y electrónicos marcados con este símbolo.



Utilice una de las siguientes opciones de desecho:

- Desechado del producto completo (incluyendo cables, enchufes y accesorios) en las instalaciones de recogida designadas por WEEE.
- Si compra un producto nuevo, entregue el producto viejo completo al minorista. La tienda debe aceptarlo según lo dispuesto en la directiva WEEE.

Instrucciones de desecho para pilas:

Las pilas no deben desecharse con la basura doméstica.



Información de embalaje:

Philips ha marcado el embalaje con símbolos estándar diseñados para fomentar el reciclaje y el desecho adecuado de sus desperdicios.

Se ha realizado una contribución financiera al sistema de reciclaje y recuperación nacional asociado.



El material de embalaje etiquetado es reciclable.



2 Su teléfono

2.1 Contenido de la caja

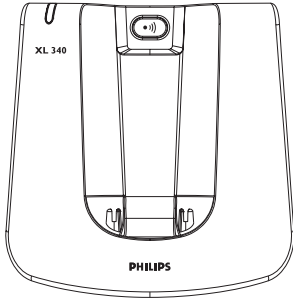

Base

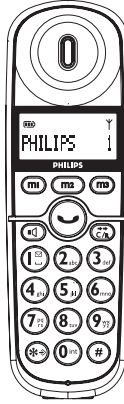

Microteléfono

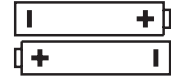

2 pilas recargables

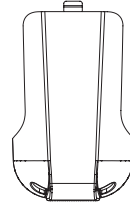

Tapa del compartimento de las pilas

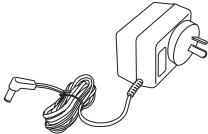

Adaptador de alimentación para la base

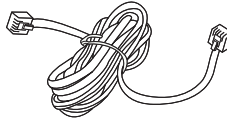

Cable de línea*



Manual de usuario



Guía de inicio rápido



Garantía

Compruebe que todos estos elementos se encuentran en la caja. Si falta alguno, póngase en contacto con su distribuidor. En paquetes múltiples encontrará microteléfonos, cargadores, unidades de alimentación y pilas adicionales.

Nota

* Es posible que, en la caja, el adaptador de línea no esté conectado al cable de línea. En este caso, debe conectar el adaptador de línea al cable de línea antes de conectarlo a la toma de línea.

Nota

Este sistema telefónico cumple las normas FCC sobre Compatibilidad con Audífonos.

2.2 Vista general del teléfono

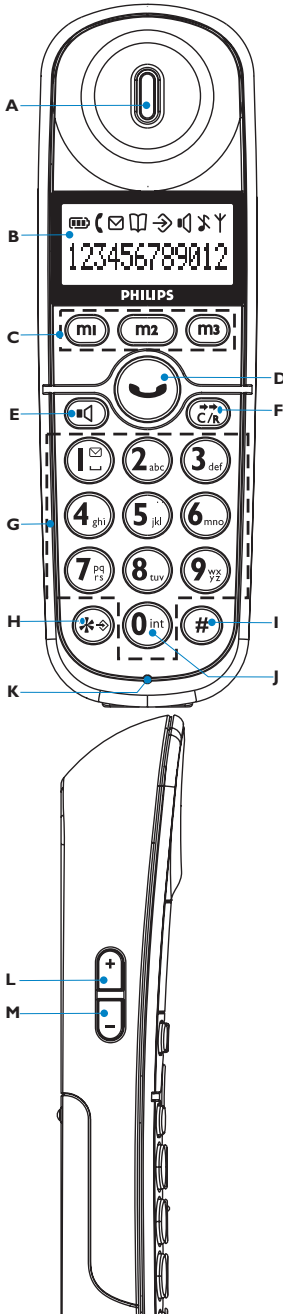

A Auricular

B Pantalla

C Teclas de acceso directo a memorias

Se utilizan para acceder directamente a las memorias.

D Tecla de comunicación

Se utiliza para descolgar y contestar a una llamada.

Si se está consultando una memoria, se utiliza para marcar el número.

Se utiliza para finalizar una llamada.

E Tecla de altavoz

Se utiliza para activar o desactivar el altavoz. Se utiliza para cambiar la melodía del timbre.

F Tecla de remarcaación, cancelación y rellamada

Se utiliza para cancelar una operación.

Se utiliza para marcar el último número marcado.

Se utiliza para enviar una señal flash.

G Teclas numéricas

Se utilizan para marcar dígitos e introducir caracteres.

Se utilizan para acceder a memorias adicionales.

H Tecla asterisco y programa

Se utiliza para insertar * (asterisco).

Se utiliza para entrar en modo programa.

I Tecla almohadilla y pausa

Se utiliza para insertar #.

Se utiliza para insertar una pausa (P) durante la marcación.

J Tecla de intercomunicación

Se utiliza para realizar llamadas de intercomunicación.

K Micrófono

L Tecla de volumen +

Se utiliza para subir el volumen del timbre y del sonido.

M Tecla de volumen -

Se utiliza para bajar el volumen del timbre y del sonido.

⚠ Advertencia

La activación de manos libres puede subir repentinamente el volumen del altavoz a un nivel muy alto. Compruebe que el teléfono no está demasiado cerca de su oído.

2.3 Vista general de la base

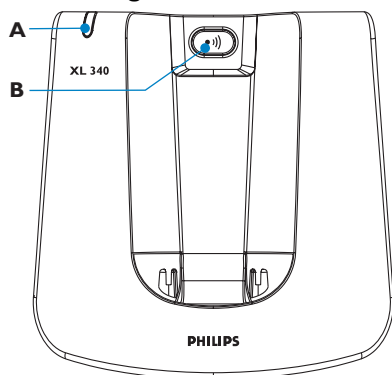

A LED









Se ilumina cuando se está utilizando la línea. Parpadea cuando recibe una llamada entrante. Parpadea cuando tiene un mensaje nuevo en el buzón de voz.

B Tecla de localización

Se utiliza para localizar uno o varios microteléfonos. Se utiliza para registrar uno o varios microteléfonos.

2.4 Iconos en pantalla

Cuando se utiliza el teléfono por primera vez, a veces es necesario esperar hasta que las pilas estén suficientemente cargadas para que aparezcan los iconos en la pantalla. La pantalla proporciona información sobre el funcionamiento de su teléfono. Los siguientes iconos pueden aparecer en la línea superior de la pantalla.

-  Muestra el nivel de carga actual de las pilas. Se desplaza durante la carga.
-  El teléfono está siendo utilizado. Parpadea mientras suena.
-  Hay un nuevo mensaje de voz en su buzón de voz en red (se necesita suscripción).
-  Se está revisando o editando una memoria de agenda.
-  El teléfono está en modo programa.
-  El altavoz está activado.
-  El timbre está desactivado.
-  El microteléfono está enlazado con la base.

3 Primeros pasos

3.1 Conectar la base

Coloque la base suficientemente cerca del teléfono y de las tomas de corriente, de modo que lleguen los cables.

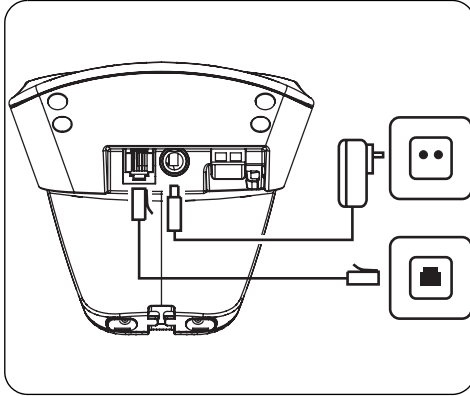

- 1 Conecte el cable de línea telefónica a la toma del teléfono situada en la parte inferior de la base y a las tomas de corriente de la pared.
- 2 Conecte la clavija de salida del adaptador de alimentación a la toma situada en la parte inferior de la base. Conecte el adaptador de alimentación a la toma de corriente de la pared.

⚠ Advertencia

La red eléctrica está clasificada como peligrosa según los criterios de la norma EN 60950. El único modo de desconectar la alimentación de este producto es desenchufando la fuente de alimentación de la toma de corriente. Asegúrese de que la toma de corriente está situada cerca del aparato y de que siempre está accesible.

3.2 Conectar el cargador

Si ha comprado un paquete múltiple, cada microteléfono adicional se suministra con un cargador y un adaptador de cargador.

- 1 Conecte la clavija de salida del adaptador de cargador a la parte inferior del cargador.
- 2 Conecte el adaptador de cargador a una toma de corriente de la pared.

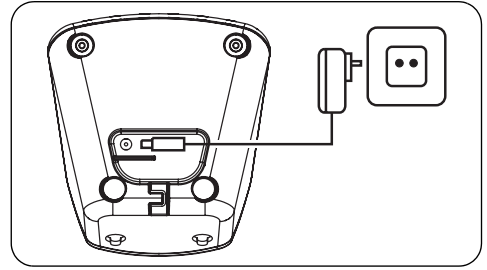

3.3 Insertar las pilas en el microteléfono

- 1 Coloque las dos pilas recargables (incluidas) en el compartimento de las pilas.

⚠ Advertencia

Compruebe la polaridad de las pilas al insertarlas. Una polaridad incorrecta puede dañar el producto.

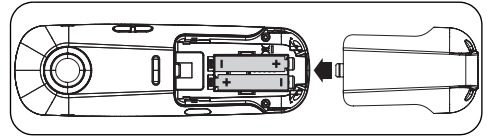

- 2 Deslice firmemente la tapa del compartimento de las pilas hasta que encaje en su sitio.

⚠ Advertencia

EXISTE RIESGO DE EXPLOSIÓN SI LAS PILAS SE SUSTITUYEN POR PILAS DEL TIPO INCORRECTO. UTILICE EL TIPO DE PILAS SUMINISTRADO CON ESTE PRODUCTO. NUNCA UTILICE PILAS NO RECARGABLES.

3.4 Cargar las pilas

⚠ Advertencia

La base siempre debe estar enchufada a la red eléctrica cuando está cargando o está en uso.

Nota

Si las pilas están completamente agotadas, el microteléfono no podrá encenderse inmediatamente. El microteléfono puede calentarse durante la carga inicial. Esto es normal.

Coloque el microteléfono en la base o el cargador y deje que las pilas carguen continuamente durante 24 horas antes de utilizar el teléfono.

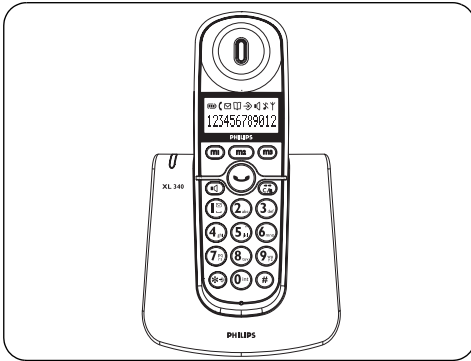

- El icono de pila  aparece en la pantalla cuando se ha iniciado la carga.

Nota

La garantía no se aplica a pilas y otros componentes con vida útil limitada o expuestos a desgaste.

3.4.1 Advertencia de nivel de carga bajo

Un icono de pila vacía  indica que las pilas deben cargarse.

Coloque el microteléfono en la base o el cargador para cargar las pilas.

Nota

El microteléfono entrará en modo suspendido cuando alcance un nivel de voltaje de las pilas muy bajo.

Nota

Un aviso de nivel de carga bajo (con el teléfono descolgado) también le informará de que el microteléfono debe cargarse.

Si se produce durante una llamada, puede que la llamada se interrumpa poco después del aviso.

3.4.2 Duración y alcance de las pilas

La duración óptima de las pilas se alcanza después de 3 ciclos completos de carga y descarga. El alcance óptimo se alcanza cuando no hay ningún otro aparato eléctrico funcionando dentro del área de alcance.

Duración de las pilas en modo conversación:	Hasta 12 horas
Duración de las pilas en modo en espera:	Hasta 150 horas
Alcance en interior:	Hasta 50 metros
Alcance en exterior:	Hasta 300 metros

3.5 Conformidad con la norma GAP

La norma GAP garantiza que todos los microteléfonos y bases GAP DECT™ cumplen una mínima norma de funcionamiento independientemente de sus marcas. El microteléfono y base XL340 cumplen la norma GAP, lo que significa que garantizan las funciones mínimas: registrar un microteléfono, captar la señal de línea, realizar una llamada y recibir una llamada. Puede que las funciones avanzadas no estén disponibles si los utiliza con otras marcas. Para registrar y utilizar el microteléfono XL340 con una base conforme con GAP de una marca diferente, siga primero el procedimiento descrito en las instrucciones del fabricante y, a continuación, el procedimiento descrito en este manual para registrar un microteléfono. Para registrar un microteléfono de una marca diferente a la base XL340, ponga la base en modo de registro y, a continuación, siga el procedimiento descrito en las instrucciones del fabricante del microteléfono.

3.6 Modo en espera

Su teléfono está en modo en espera cuando está inactivo. La pantalla en espera muestra el nombre del microteléfono, número de microteléfono, icono de pila e icono de señal.

3.7 Verificar la señal

El icono de señal  muestra el estado de enlace entre su microteléfono y la base.

 fijo: el microteléfono y la base están enlazados.

 parpadeando: el microteléfono y la base han perdido el enlace.

4 Uso del teléfono

4.1 Llamar

Advertencia

Este teléfono no está diseñado para realizar llamadas telefónicas de emergencia cuando se produce un corte de energía. Debe disponerse de una alternativa para acceder a los servicios de emergencia.

4.1.1 Realizar una llamada

- 1 Pulse  y espere hasta que suene el tono de llamada.
- 2 Marque el número al que desea llamar.
 - *El número aparece en la pantalla y se marca.*

4.1.2 Temporizador de llamada

El temporizador de llamada muestra la duración de su llamada actual en la pantalla. Se muestra en minutos y segundos (MM:SS) durante la primera hora. Después de la primera hora se muestra en horas y minutos (HH:MM).

4.1.3 Marcación preliminar (marcación previa)

Con la marcación previa puede ver y editar el número al que está llamando antes de marcarlo.

- 1 Introduzca el número al que desea llamar.
 - *El número aparece en la pantalla.*



- 2 Pulse .

Nota

Puede introducir hasta 24 dígitos. Pulse  para borrar un dígito incorrecto.

4.1.4 Llamar al último número marcado

Con la remarcación, puede llamar al último número marcado.

- 1 Pulse .
- 2 Pulse .

- *El último número marcado aparece en la pantalla y se marca.*

4.1.5 Llamar desde una memoria de agenda

Pulse  mientras consulta una memoria.

- *La memoria de agenda aparece en la pantalla y se marca.*

Nota

Si el número tiene más de 12 dígitos, en la pantalla sólo se mostrarán los últimos 12 dígitos.

Si desea más información sobre la función de memoria de agenda, consulte “Memoria de agenda” en la página 14.

4.2 Contestar a una llamada

Cuando reciba una llamada, el teléfono sonará y  parpadeará en la pantalla.

Pulse  para contestar a la llamada.

Nota

Si se desactiva el timbre, el teléfono no sonará cuando haya una llamada entrante.

4.2.1 Contestar a una llamada en modo manos libres

La función de manos libres le permite conversar con la persona que llama sin tener que sujetar el teléfono. También permite que otras personas presentes se unan a la conversación.

Cuando reciba una llamada, el teléfono sonará y  parpadeará en la pantalla.

Pulse  para contestar a la llamada.

4.3 Altavoz del teléfono

Durante una llamada, pulse  para activar y desactivar el altavoz.

-  *aparece en la pantalla del microteléfono cuando el altavoz está activado.*

4.4 Ajustar el volumen del sonido

Durante una llamada,

- 1 pulse para subir el volumen,
- 2 pulse para bajar el volumen.

4.5 Finalizar una llamada

Pulse durante una llamada para finalizarla.

4.6 Realizar una segunda llamada

- 1 Pulse durante una llamada.
 - **R** aparece y se escucha un tono de llamada.
- 2 Introduzca el número al que desea llamar.
- 3 Después de que contesten a la segunda llamada, puede pulsar para alternar entre estas 2 llamadas.

4.7 Contestar a una segunda llamada

Si durante una llamada entra otra llamada, el microteléfono emite un pitido corto periódicamente para avisarle. Puede contestar sin finalizar la llamada actual.

- 1 Pulse cuando se produzca la segunda llamada.
 - **R** aparece en la pantalla, la llamada actual se pone en espera y puede conversar con la segunda persona que llama.
- 2 A continuación, pulse para alternar entre estas 2 llamadas.

4.8 Llamada de conferencia

4.8.1 Unirse a una conversación

Durante una llamada, otro microteléfono puede unirse a la conversación pulsando .

- Se escuchará un breve pitido (tono de aviso) en el microteléfono original para informarle de que se ha iniciado la llamada de conferencia.

4.8.2 Salir de una llamada de conferencia

Durante una llamada de conferencia, pulse para salir de la llamada de conferencia.

- *El otro microteléfono permanece conectado al interlocutor externo.*

4.9 Utilizar la intercomunicación

Puede llamar a alguien en la misma casa utilizando la función de intercomunicación.

- 1 Mantenga pulsado .
- 2 Si sólo hay 2 microteléfonos registrados a la base, la intercomunicación se realizará automáticamente. En caso contrario, introduzca el número de microteléfono al que desea realizar la llamada de intercomunicación.
- 3 Pulse para contestar a la llamada de intercomunicación cuando suene el teléfono.

4.10 Introducción de texto o números

Puede introducir textos y números para las memorias de agenda y otras funciones.

- 1 Pulse la tecla correspondiente tantas veces como sea necesario hasta alcanzar el carácter deseado.
- 2 Pulse para borrar un carácter. Mantenga pulsado para borrar todos los caracteres introducidos.
- 3 Pulse para cambiar entre mayúsculas y minúsculas.
 - *Todos los caracteres introducidos posteriormente aparecerán en el tipo de letra seleccionado.*

Ejemplo para escribir "Peter"

- | | | |
|---|--------------------|--------------|
| 1 | Pulse una vez: | P |
| 2 | Pulse una vez: | P |
| 3 | Pulse dos veces: | Pe |
| 4 | Pulse una vez: | Pet |
| 5 | Pulse dos veces: | Pete |
| 6 | Pulse tres veces: | Peter |



Tabla de introducción de mayúsculas	
Teclas	Caracteres asignados
1	[espacio] 1 , . ! ? : ; ' "
2	A B C 2 À Á Â Ã Ä Å Æ Ç
3	D E F 3 È É Ê Ë Ì
4	G H I 4 Ì Í Î Ï
5	J K L 5 []
6	M N O 6 Ñ Ò Ó Ô Õ Ö Ø Ù
7	P Q R S 7 Δ ⊙ Λ Ξ Σ
8	T U V 8 Ù Ú Û Ü
9	W X Y Z 9 Ý ÿ
0	0 \$ € @ _ () < > ~
*	* # + - / = & %

Tabla de introducción de minúsculas	
Teclas	Caracteres asignados
1	[espacio] 1 , . ! ? : ; ' "
2	a b c 2 À Á Â Ã Ä Å Æ Ç
3	d e f 3 È É Ê Ë Ì
4	g h i 4 Ì Í Î Ï
5	j k l 5 []
6	m n o 6 Ñ Ò Ó Ô Õ Ö Ø Ù
7	p q r s 7 Δ ⊙ Λ Ξ Σ
8	t u v 8 Ù Ú Û Ü
9	w x y z 9 Ý ÿ
0	0 \$ € @ _ () < > ~
*	* # + - / = & %

5 Uso avanzado de su teléfono

5.1 Memoria de agenda

Su teléfono tiene 12 memorias de agenda que le facilitan la realización de llamadas. Cada memoria puede almacenar un nombre de hasta 12 caracteres y un número de hasta 24 dígitos.



Tipo de memoria	Tecla asociada
Memorias de acceso directo	  
Memorias adicionales	Teclas numéricas 1 ~ 9

5.1.1 Guardar una memoria de agenda

Desde el modo en espera:

- 1 Introduzca el número.
Mantenga pulsado  para introducir una pausa.
 - Se muestra como **P**.
- 2 Mantenga pulsada la tecla numérica correspondiente (1 a 9)

○

- 2 pulse sobre una memoria de acceso directo (  ).
- El número se guarda. Oirá un tono de confirmación y aparecerá **NOMBRE?**.

- 3 Introduzca el nombre.

- 4 Mantenga pulsada la misma tecla de memoria para guardar el nombre.

Nota

La memoria actual de la agenda puede sustituirse introduciendo un número y un nombre en el mismo lugar de la memoria. La nueva entrada sobrescribirá la existente sin que se muestre ninguna información de advertencia.

5.1.2 Consultar una memoria de agenda

Puede ver estas memorias cuando el microteléfono está en modo en espera.

Pulse sobre una memoria de acceso directo



○

mantenga pulsada la tecla numérica correspondiente (1 a 9).

- Se mostrará el nombre y el número.

5.1.3 Borrar todas las memorias



Puede borrar todas las memorias utilizando la función restaurar. Si desea más información, consulte la página 17.

5.2 Personalizar su teléfono

5.2.1 Cambiar el nombre del teléfono

Puede cambiar el nombre de su teléfono. Si tiene más de un microteléfono, puede poner un nombre a cada uno. El nombre del microteléfono puede tener un máximo de 10 caracteres. Puede estar compuesto de A-Z, 0-9 y espacio.



Desde el modo en espera:

- 1 Mantenga pulsado  hasta que aparezca **MENÚ?**.
- 2 Introduzca **40**.
- 3 Mantenga pulsado .
- Se muestra el nombre actual del microteléfono.
- 4 Edite el nombre.
- 5 Mantenga pulsado  para confirmar.

5.2.2 Seleccionar el idioma en pantalla

Su teléfono admite muchos idiomas.

Desde el modo en espera:

- 1 Mantenga pulsado  hasta que aparezca **MENÚ?**.
- 2 Introduzca el número índice de idioma (consulte abajo).
- 3 Mantenga pulsado  para confirmar.



Idioma	Número índice
Inglés	10
Neerlandés	11
Francés	12

Idioma	Número índice
Alemán	13
Italiano	14
Ruso	15
Español	16
Turco	17
Danés	18
Sueco	19
Noruego	20
Griego	21
Polaco	22
Portugués	23
Finlandés	24
Hebreo	25

5.2.3 Encendido / apagado de la luz de fondo

La pantalla LCD y la tecla  pueden iluminarse cuando se utiliza el teléfono.



Desde el modo en espera:

- 1 Mantenga pulsado  hasta que aparezca **MENÚ?**.
- 2 Introduzca **44**.
- 3 Mantenga pulsado  para confirmar.
 - Se muestra el nuevo ajuste.

5.2.4 Descolgar automáticamente

Esta función le proporciona la comodidad de contestar a una llamada cogiendo el microteléfono del soporte o cargador. No es necesario que pulse .



Desde el modo en espera:

- 1 Mantenga pulsado  hasta que aparezca **MENÚ?**.
- 2 Introduzca **42**.
- 3 Mantenga pulsado  para confirmar.
 - Se muestra el nuevo ajuste.

5.2.5 Colgar automáticamente

Esta función le proporciona la comodidad de finalizar una llamada colocando el microteléfono en el soporte de carga. No es necesario que pulse .



Desde el modo en espera:

- 1 Mantenga pulsado  hasta que aparezca **MENÚ?**.
- 2 Introduzca **43**.
- 3 Mantenga pulsado  para confirmar.
 - Se muestra el nuevo ajuste.

5.2.6 Marcación automática



La marcación automática le proporciona la comodidad de realizar una llamada desde las memorias de agenda asociadas a la tecla 1 ó 2 manteniendo pulsada la tecla 1 ó 2 en el modo en espera. No es necesario que pulse .

Desde el modo en espera:

- 1 Mantenga pulsado  hasta que aparezca **MENÚ?**.
- 2 Introduzca **45**.
- 3 Mantenga pulsado  para confirmar.
 - Se muestra el nuevo ajuste.





5.2.7 Seleccionar la melodía del timbre

Desde el modo en espera:

- 1 Mantenga pulsado  hasta que aparezca el nombre de la melodía actual.
- 2 Seleccione la melodía deseada pulsando las teclas numéricas 0 a 9.
- 3 Pulse  para confirmar.

5.2.8 Cambiar el volumen del timbre

Desde el modo en espera:

- 1 Mantenga pulsado  hasta que aparezca el nombre de la melodía actual.
- 2 Pulse  y  para subir o bajar el nivel de volumen.
- 3 Pulse  para confirmar.



Nota

Si el nivel de volumen está ajustado a **DESACTIVADA**, aparece .

5.2.9 Activar y desactivar el tono del teclado

Los tonos del teclado son tonos que emite el microteléfono cada vez que pulsa una tecla.

Desde el modo en espera:





- 1 Mantenga pulsado  hasta que aparezca **MENÚ?**.
- 2 Introduzca **41**.
- 3 Mantenga pulsado  para confirmar.
 - Se muestra el nuevo ajuste.

5.3 Funciones avanzadas

5.3.1 Registrar un microteléfono

Si ha anulado el registro de un microteléfono sin darse cuenta, puede volver a registrarlo. Los microteléfonos adicionales deben registrarse a la base antes de poder utilizarlos.

Desde el modo en espera:

- 1 Mantenga pulsado  hasta que aparezca **MENÚ?**.
- 2 Introduzca **51**. Mantenga pulsado  hasta que aparezca **BASE?**.
- 3 Seleccione la base utilizando las teclas numéricas (1, 2, 3 o 4). Mantenga pulsado  para confirmar.
- 4 Si aparece **PIN?**, introduzca el PIN del sistema (por defecto, 0000). Mantenga pulsado  hasta que aparezca **BUSCANDO...**
- 5 Mantenga pulsado  en la base durante 3 segundos.
 - Se iluminará el LED de la base durante 30 segundos.
 - Si el registro es satisfactorio, el microteléfono mostrará **REGISTRADO**.



Nota

Si el registro no es satisfactorio, el microteléfono mostrará **FALLO**. Repita los procedimientos anteriores y vuélvalo a intentar.

5.3.2 Seleccionar una base

Si su microteléfono está registrado en más de 1 base, puede seleccionar qué base utilizará el microteléfono. Puede elegir una base fija o puede dejar que el microteléfono busque automáticamente una base disponible cercana (selección de base AUTO).

Desde el modo en espera:





- 1 Mantenga pulsado  hasta que aparezca **MENÚ?**.
- 2 Introduzca el número índice de la base (consulte abajo).
- 3 Mantenga pulsado  para confirmar.
 - Si la selección es satisfactoria, el microteléfono mostrará la base seleccionada. De lo contrario, el teléfono mostrará **FALLO**.

Selección de base	Número índice
BASE 1	64
BASE 2	65
BASE 3	66
BASE 4	67
AUTO	68

5.3.3 Anular el registro de un microteléfono

Un microteléfono puede anular el registro de otro microteléfono registrado en la misma base. No puede anular su propio registro.

Desde el modo en espera:

- 1 Mantenga pulsado  hasta que aparezca **MENÚ?**.
- 2 Introduzca **52**. Mantenga pulsado  hasta que aparezca **MICROTEL.?**.
- 3 Introduzca el número del microteléfono del que desea anular el registro. Mantenga pulsado  para confirmar.
- 4 Si aparece **PIN?**, introduzca el PIN del sistema (por defecto, 0000).
- 5 Mantenga pulsado  para confirmar.
 - Si la anulación del registro es satisfactoria, el microteléfono mostrará **ELIMINADO**.

5.3.4 Cambiar el PIN del sistema

Se necesita un PIN (Número de Identificación Personal) para registrar y anular el registro de un microteléfono. El PIN predeterminado de fábrica es 0000. Puede cambiarlo por otro PIN personal. El PIN puede tener hasta 8 dígitos.

Desde el modo en espera:

- 1 Mantenga pulsado ***#** hasta que aparezca **MENÚ?**.
- 2 Introduzca **50**. Mantenga pulsado ***#** hasta que aparezca **PIN?**.
- 3 Introduzca el PIN del sistema. Mantenga pulsado ***#** hasta que aparezca **NUEVO PIN?**.
- 4 Introduzca el nuevo PIN. Mantenga pulsado ***#** hasta que aparezca **REPITA PIN?**.
- 5 Vuelva a introducir el nuevo PIN para verificarlo. Mantenga pulsado ***#** para confirmar.
 - Si el PIN se cambia satisfactoriamente, el microteléfono mostrará **GUARDADO**.

Nota

El código PIN predeterminado del producto es 0000. Si modifica este código PIN, guarde los detalles del PIN en un lugar seguro donde pueda acceder fácilmente a ellos. No pierda el código PIN.

5.3.5 Restaurar su teléfono

Puede restaurar su teléfono a los ajustes de fábrica. Para saber los ajustes que se restauran, consulte la página 19.

Desde el modo en espera:

- 1 Mantenga pulsado ***#** hasta que aparezca **MENÚ?**.
- 2 Introduzca **01** si desea mantener las memorias sin modificar.
- 2 Introduzca **02** si desea mantener las memorias sin modificar.
- 3 Mantenga pulsado ***#** hasta que aparezca **PROCESANDO...**

5.3.6 Seleccionar la duración flash

Esta opción es útil cuando se utilizan servicios de operador. El valor predeterminado de la duración flash que se preajusta en su XL340 debe ser el más adecuado para la red de su país y, por lo tanto, no debe cambiarlo.

Desde el modo en espera:

- 1 Mantenga pulsado ***#** hasta que aparezca **MENÚ?**.
- 2 Introduzca el número índice de la duración flash (consulte abajo).
- 3 Mantenga pulsado ***#** hasta que se muestre el nuevo ajuste.

Duración flash	Número índice
FLASH 1	71
FLASH 2	72
FLASH 3	73
FLASH 4	74
FLASH 5	75
FLASH 6	76
FLASH 7	77

5.3.7 Seleccionar la duración de la pausa

Esta opción es útil cuando se utilizan servicios de operador. El valor predeterminado de la duración de la pausa que se preajusta en su XL340 debe ser el más adecuado para la red de su país y, por lo tanto, no debe cambiarlo.

Desde el modo en espera:



- 1 Mantenga pulsado ***#** hasta que aparezca **MENÚ?**.
- 2 Introduzca el número índice de duración de la pausa (consulte abajo).
- 3 Mantenga pulsado ***#** hasta que se muestre el nuevo ajuste.

Duración de la pausa	Número índice
PAUSA 1	78
PAUSA 2	79

5.3.8 Seleccionar el modo de marcación (depende del país)

El valor predeterminado del modo de marcación que se preajusta en su XL340 debe ser el más adecuado para la red de su país y, por lo tanto, no debe cambiarlo.

Desde el modo en espera:

- 1 Mantenga pulsado  hasta que aparezca **MENÚ?**.
- 2 Introduzca **60**.
- 3 Mantenga pulsado  para confirmar.
 - Se muestra el nuevo ajuste.

5.3.9 Marcación de tono temporal en modo de marcación por pulsos

Si el modo de marcación se ajusta a pulsos, puede mantener pulsado  para ajustar la marcación de tono temporal.



- **d** se mostrará en la pantalla. Los siguientes dígitos se marcarán como tonos hasta que cuelgue.

5.3.10 Ajustar la inserción de prefijo

La función de inserción de prefijo comprueba y da formato al número de llamada saliente antes de marcarse. Si los primeros dígitos del número coinciden con los dígitos ajustados como **DETECTAR**, éstos se sustituirán por los dígitos ajustados como **PREFIJO**.

Por ejemplo, si ha ajustado **DETECTAR** como **604** y **PREFIJO** como **967**, cuando está llamando al 6045551212, el número realmente marcado es el 9675551212, aunque el número mostrado seguirá siendo el 6045551212.

Desde el modo en espera:

- 1 Mantenga pulsado  hasta que aparezca **MENÚ?**.
- 2 Introduzca **62**. Mantenga pulsado .
- 3 Edite los dígitos **DETECTAR**
O
3 introduzca uno nuevo si aparece **DETECTAR?** (como 604 en el ejemplo anterior).
- 4 Mantenga pulsado  para confirmar.

- 5 Edite los dígitos **PREFIJO**

O

- 5 introduzca uno nuevo si aparece **PREFIJO?** (como 967 en el ejemplo anterior).

- 6 Mantenga pulsado  para confirmar.



 **Nota**

Si el número marcado comienza por **#**, ***** o **P**, no se añadirá el **PREFIJO**.

 **Nota**

Mantenga pulsado  para insertar una pausa en el **PREFIJO**.

5.3.11 Indicación de mensaje en espera

Si se ha suscrito al servicio de correo de voz desde su proveedor de servicios local,  aparecerá cuando tenga un mensaje nuevo en su buzón de voz. El LED de la base parpadeará. Después de escuchar todos los mensajes nuevos,  desaparecerá. El LED de la base dejará de parpadear.

 **Nota**

Es posible que aparezca **BUZON DE VOZ** en la pantalla si tiene algún mensaje nuevo en su buzón de voz, pero desaparecerá después de hacer una llamada saliente.

5.3.12 Localizar microteléfonos

Puede utilizar esta función para localizar microteléfonos.

Desde el modo en espera, pulse  en la base.

- Todos los microteléfonos registrados en la base emitirán el tono de localización durante 30 segundos y la pantalla mostrará **LOCALIZANDO...**

 **Nota**

Puede detener la localización pulsando cualquier tecla de cada microteléfono o volviendo a pulsar  en la base.

6 Ajustes predeterminados

Estos son los ajustes predeterminados en fábrica para su teléfono.

Funciones	Ajustes después de restaurar
Idioma en pantalla	Spanish (Español)
Nombre de microteléfono	PHILIPS
Descolgar automáticamente	DESACTIVADA
Colgar automáticamente	Activado
Luz de fondo	Activado
Modo de marcación	Tono
Tono del teclado	Activado
Duración flash	Flash 1
Duración de la pausa	Pausa 1
Prefijo	[Vacío]
Selección de melodía	RING 1
Volumen del timbre	Nivel 3
Volumen del auricular	Nivel 3
Volumen del altavoz	Nivel 3
Indicación de mensaje en espera	DESACTIVADA
Código PIN	0000
Selección de la base	AUTO
Marcación automática	DESACTIVADA
Último número marcado	[Vacío]
Memorias de agenda*	[Vacío]

* Estas memorias permanecerán sin modificar al realizar una restauración 02

7 Tabla de referencia rápida de los menús del teléfono

La siguiente tabla muestra los menús de su teléfono.

Recuerde: mantenga pulsado ***#** hasta que aparezca **MENÚ?** para introducir el número índice del menú.

Pulse **C/A** para salir inmediatamente de cualquier menú.

Número índice	Menú
01	Restauración completa
02	Restauración parcial
10 - 25	Idioma
40	Nombre del microteléfono
41	Tono del teclado
42	Descolgar automáticamente
43	Colgar automáticamente
44	Luz de fondo
45	Marcación automática
50	Código PIN
51	Registro
52	Anulación del registro
60	Modo de marcación
62	Inserción de prefijo
64 - 68	Selección de base
71 - 77	Duración flash
78 - 79	Duración de la pausa

8 Datos técnicos

Características generales del teléfono

- Identificación del nombre y número de la persona que llama
- 12 memorias de agenda con acceso directo
- Llamada de conferencia y correos de voz
- Intercomunicación
- Selección de la base

Pilas

- 2 pilas NiMH AAA 750 mAh

Peso y dimensiones

- Microteléfono: 160 gramos
180 x 32 x 56 mm (Alt. x Prof. x An.)
- Base: 150 gramos
94 x 128 x 117 mm (Alt. x Prof. x An.)

Rango de temperatura

- Funcionamiento: 0°C a +46°C
- Almacenamiento: -25°C a +70°C

Humedad relativa

- Funcionamiento: hasta 95% a 40°C
- Almacenamiento: hasta 95% a 40°C

9 Preguntas más frecuentes

En este capítulo encontrará las preguntas más frecuentes sobre su teléfono y sus respuestas.

Configuración

No hay tono de llamada

- Compruebe las conexiones del teléfono y de la alimentación.
- Es posible que el microteléfono esté fuera de alcance. Acérquese a la base.
- Es posible que el nivel de carga de las pilas sea bajo. Cargue las pilas.

El icono de pérdida de enlace está parpadeando

- Acérquese a la base.
- Si el microteléfono muestra **NO REGISTR.**, debe registrarlo. Consulte la página 16.

El microteléfono no se enciende

- Cargue las pilas: coloque el microteléfono en la base / cargador. El icono de pila se mueve durante la carga. Después de un rato, el teléfono se encenderá.

El microteléfono no carga

- Compruebe las conexiones de la base / cargador.
- Es posible que las pilas estén defectuosas. Compre pilas nuevas a su distribuidor.
- Compruebe que las pilas están insertadas correctamente.
- Compruebe que el microteléfono está colocado correctamente en la base / cargador. El icono de pila se mueve durante la carga.

Se pierde la comunicación durante una llamada

- Cargue las pilas.
- Acérquese a la base.

Sonido

El microteléfono no suena

- Compruebe que la melodía del microteléfono está activada. Consulte la página 15.
- Es posible que haya demasiados teléfonos compartiendo la misma línea telefónica. Desconecte alguno de los teléfonos.

No hay tono del microteléfono en la base

- Compruebe las conexiones de alimentación de la base / cargador.
- Es posible que el microteléfono no esté colocado correctamente. Vuélvalo a colocar.
- Es posible que los contactos de carga estén sucios. Limpie los contactos con un paño húmedo.

Comportamiento del producto

Mala calidad de sonido (ruidos, ecos, etc.) durante una llamada

- Es posible que el microteléfono esté casi fuera de alcance. Acérquese a la base.
- Es posible que se produzcan interferencias en el teléfono debido a la cercanía de aparatos eléctricos. Traslade la base a otro lugar.
- Es posible que el teléfono esté en un lugar con paredes gruesas. Traslade la base a otro lugar.

No se muestra la identificación de llamada

- Es posible que el servicio de identificación de llamadas no esté activado. Compruébelo con el proveedor del servicio.
- Es posible que la información de la persona que llama esté oculta o no disponible.
- Deje sonar el teléfono al menos una vez antes de contestar.

El servicio de segunda llamada no funciona

- Es posible que el servicio de segunda llamada no esté activado. Puede que su operador telefónico no disponga del servicio de segunda llamada. Compruebe la disponibilidad de este servicio con su proveedor de servicios telefónicos.
- Compruebe que la selección flash es correcta. Consulte la página 17.

*** Consejo**

Si las soluciones anteriores no le ayudan a solucionar su problema, desconecte el microteléfono y la base, espere 15 minutos y pruebe de nuevo.

10 Índice

- A**
 - Adaptador de alimentación, conectar 8
 - Adaptador de línea 5
 - Advertencia de nivel de carga bajo 9
 - Ajustar la inserción de prefijo 18
 - Alcance 9
 - Altavoz del teléfono 11
 - Anular el registro de un microteléfono 16
 - Auricular 6
 - Ayuda 3
- B**
 - Base, vista general 7
 - Borrar todas las memorias 14
 - Buzón de voz 18
- C**
 - Cable de línea, conectar 8
 - Caracteres asignados 13
 - Cargador 8
 - Cargar las pilas 8
 - Colgar automáticamente 15
 - Conectar el cargador 8
 - Conectar la base 8
 - Conexión 3
 - Conformidad 3
 - Consultar una memoria de agenda 14
 - Contenido de la caja 5
 - Contestar a una llamada 11
 - Contestar a una segunda llamada 12
 - Cuidado medioambiental 3
- D**
 - Datos técnicos 21
 - Descolgar automáticamente 15
 - Dimensiones 21
 - Duración de la pausa, seleccionar 17
 - Duración de las pilas 9
 - Duración flash, seleccionar 17
- E**
 - Ejemplo para introducir textos 12
- F**
 - Finalizar una llamada 12
 - Funciones avanzadas 16
- G**
 - Garantía 9
 - Guardar una memoria de agenda 14
- H**
 - Humedad relativa 21
- I**
 - Icono de señal 10
 - Iconos en pantalla 7
 - Identificación de llamada 22
 - Idioma en pantalla, seleccionar 14
 - Indicación de mensaje en espera 18
 - Insertar las pilas 8
 - Intercomunicación 12
 - Introducción de texto o números 12
- L**
 - LED, base 7
 - Llamada de conferencia 12
 - Llamar 11
 - Llamar al último número marcado 11
 - Llamar desde una memoria de agenda 11
 - Localizar microteléfonos 18
 - Luz de fondo, encendido/apagado 15
- M**
 - Marcación automática 15
 - Marcación de tono temporal 18
 - Marcación previa 11
 - Melodía del timbre, seleccionar 15
 - Memoria de agenda 14
 - Modo de marcación, cambiar 18
 - Modo en espera 10
 - Modo manos libres 11
- N**
 - Nombre, microteléfono 14
 - Norma GAP 9
 - Números, introducción 12

P

Pantalla 6
Paquetes múltiples 5
Personalizar 14
Peso 21
Pilas 8, 21
PIN 17
PIN del sistema, cambiar 17
Preguntas más frecuentes 22
Primeros pasos 8

R

Rango de temperatura 21
Realizar una llamada 11
Reciclaje y desechado 4
Registrar un microteléfono 16
Requisitos de alimentación 3
Restaurar su teléfono 17

S

Salir de una llamada de conferencia 12
Segunda llamada 12
Seguridad 3
Seleccionar una base 16
Solución de problemas 22

T

Tabla de introducción de mayúsculas 13
Tabla de introducción de minúsculas 13
Tabla de referencia rápida de los menús del teléfono 20
Tapa del compartimento de las pilas 8
Tecla de localización 7
Teclas, teléfono 6
Teléfono, vista general 6
Temporizador de llamada 11
Timbre, desactivada 16
Tono del teclado, activada / desactivada 16

V

Volumen del sonido, ajustar 12
Volumen del timbre, cambiar 15



© 2007 Koninklijke Philips Electronics N.V.

All rights reserved.

Reproduction in whole or in part is prohibited without
the written consent of the copyright owner.

Document order number : 3111 285 33741



Printed in PRC