

## CD Clock Radio

AJ3910

Manuale per l'utente  
Manual do usuário  
Brugermanual  
Användarhandböckerna  
Käyttöoppaita  
εγχειρίδιο χρήσης



Meet Philips at the Internet  
<http://www.audio.philips.com>

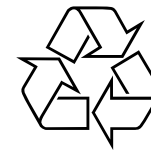

AJ 3910

# PHILIPS



Printed in China

Jason-0441

1

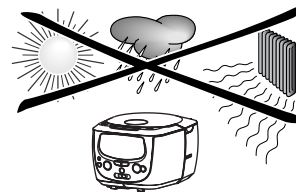
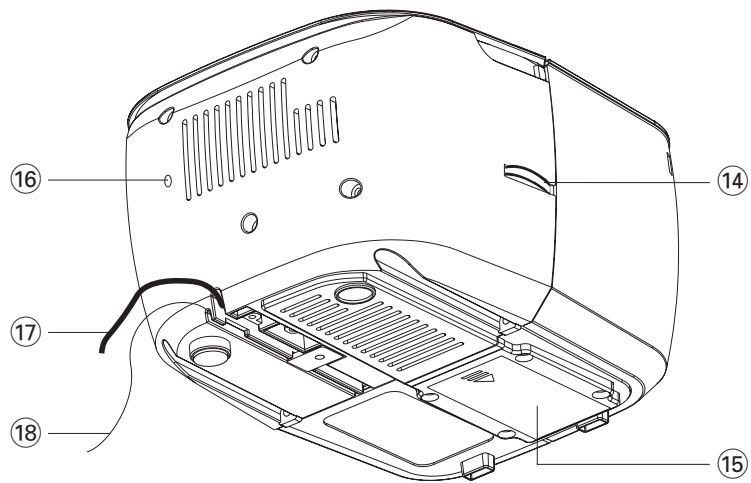
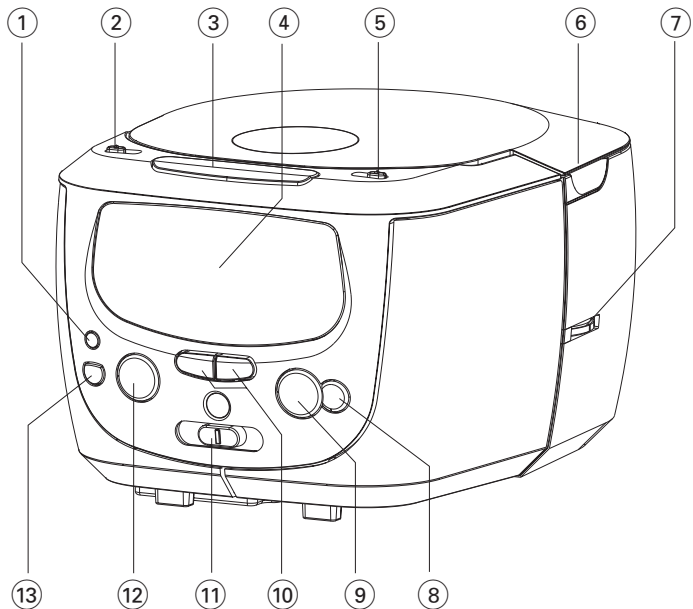

## Svenska

## Knappar/Strömmatning från nätet

### Knappar (see figure 1)

- ① **SET TIME** – ställer klocktid
- ② **ALARM 1**
  - **ON** – sätt på larm 1
  - **SET** – ställer larm 1 tid
  - **OFF** – stäng av larm 1
- ③ **REPEAT ALARM** – slår av larmet i 6 minuters period
- ④ **Display** – för att visa tiden för klockan/väckning och apparatens status.
- ⑤ **ALARM 2**
  - **ON** – sätt på larm 2
  - **SET** – ställer larm 2 tid
  - **OFF** – stäng av larm 2
- ⑥ **LIFT TO OPEN** – lyft här för att öppna CD-luckan.
- ⑦ **TUNING** – för att ställa in en radiostation.
- ⑧ **STOP ■** – för att stoppa CD-spelning.
- ⑨ **PLAY / PAUSE ►II** – för att stoppa/ pausera CD-spelning.
- ⑩ **MIN ◀◀ / HOUR ►►**
  - för att ställa om klockan/ väckningstiderna
  - för att hoppa över CD-spår/ söka efter ett visst ställe.
- ⑪ **FM•MW•BUZ•CD**
  - för att välja som ljudkälla funktionerna:FM, MW eller CD
  - väljer radio, summerton eller CD alarm läge
- ⑫ **POWER / ALARM RESET**
  - sätt på/ stäng av enheten
  - stoppar larm aktivering i 24 timmar
  - avslutar SLEEP funktion
- ⑬ **SLEEP**
  - slår på radio, CD för timer läge
  - justerar timer alternativ för radio / CD uppspelning
- ⑭ **VOLUME** – justerar ljudnivån

- ⑮ **Batterifack** – lägg i 9 volts batteri, type 6F22 (medföljer ej) för minnes backup.
- ⑯ **RESET** – tryck om inställning / display inte reagerar vid knapptryckning
- ⑰ **Nätsladden** – anslut till sedan till vägguttaget.
- ⑱ **Sladdantenn** - förbättrar FM radio-mottagning

### Strömmatning från nätet

- 1 Se efter att nätspänningen, som anges på apparatens undersida, stämmer med eltypen där du bor. Om inte, rådgör med butiken eller en serviceverkstad.
- 2 Sätt i nätkontakten i ett vägguttag. Då får apparaten ström, och i rutan visas 0:00. Du måste ställa in korrekt tid.
- 3 För att apparaten ska vara helt strömlös måste kontakten ha dragits ur vägguttaget.

### Typlåten sitter på apparatens undersida.

**Strömförbrukning i standby-läge**  
(klockläge) ..... 1.6W

### Backup för klockminne

Vid ett strömbavbrott kommer klockradion att slå av. När strömförsörjningen är tillbaka, kommer klockdisplayen att visa 0:00 och du måste återigen ställa in rätt tid på klockan. För att bevara inställd klocktid och inställda alarmtid(er) i händelse av ett strömbavbrott, eller annat avbrott, lägg i ett 9 volts batteri (vi föreslår att du använder ett batteri av typ 6F22, medföljer ej) i batterifacket: det kommer då att agera som backup för klockminnet. Tiden kommer emellertid inte att lysa på klockdisplayen. Användande av alarmfunktion, FM / MW radio och CD är också exkluderade. As soon as the power supply returns,

## Klockan

the display will indicate the correct time. Så snart som strömmen kommer tillbaka, visas rätt tid i teckenrutan igen.

- 1 Anslut kontakten till vägguttaget.
- 2 Öppna batterifacket och sätt in antingen i batteri.
- Ersätt batteriet en gång per år, eller så ofta som nödvändigt.

### Batterier innehåller kemiska ämnen och måste kasseras på rätt sätt.

### Ställa klockan

#### Displayen på klockan

Tiden framträder och displayen indikerar också om du har slagit på alarmfunktion(erna), indikatorerna kommer att vara upplysta respektive bredvid ALARM 1 och ALARM 2 på displayen. Tiden visas enligt 24-timmarssystemet.

- 1 Håll ner **SET TIME**.
- 2 Tryck och håll nere **MIN ◀◀** eller **HOUR ►►** för att justera minuter eller timmar.
- 3 Släpp upp **SET TIME** och **MIN ◀◀ / HOUR ►►** när du har nått önskad inställning.

### Radio

- 1 Tryck på **POWER** för att koppla på enheten. → POWER knappen lyser upp.
- 2 Använd **FM•MW•BUZ•CD** för att välja FM eller MW våglängd.
- 3 Använd **TUNING** (på sidan av panelen) för att hitta din station.
- 4 Justera ljudet med **VOLUME**.
- 5 Tryck på **POWER** för att stänga av enheten. → POWER knappens lyse kommer att slå av.

## Radio/ CD-Spelare

### Hur du förbättrar radiomottagningen:

FM: dra ut och vrid antennens ände för att få optimal mottagning.

MW: använder en inbyggd antenn. Rikta antennen genom att vrida på hela apparaten.

### Denna produkt uppfyller kraven i EU:s avstörningsdirektiv.

### Spela en CD

På denna CD-spelare kan du spela ljudskivor och CD-R. Försök inte spela CD-ROM, CD-RW, CDi, VCD, DVD eller dator-CD.

- 1 Öppna CD-luckan.
  - 2 Lägg i en CD-skiva med den tryckta sidan upp och stäng luckan.
  - 3 Tryck på **POWER** för att koppla på enheten. → POWER knappen lyser upp.
  - 4 Använd **FM•MW•BUZ•CD** för att välja **CD**.
  - 5 Tryck på **PLAY / PAUSE ►II** för att starta CD-spelningen. → Aktuellt spårnummer visas helt kort
  - 6 Justera ljudet med **VOLUME**.
  - 7 För att avbryta trycker du på **►II**.
  - 8 Tryck på **►II** för att starta CD-spelningen igen.
  - 9 Tryck på **STOP ■** för att stoppa CD-spelningen. → Det totala antalet spår visas helt kort.
  - 10 Tryck på **POWER** för att stänga av enheten. → POWER knappens lyse kommer att slå av.
- Bra tips:** Du kan också trycka på **POWER** för att stoppa CD-spelningen.

## CD-Spelare

### Välja ett annat spår utan CD-spelning

- Tryck på ►► en eller flera gånger för att hoppa till nästa spår.
- Tryck på ◀◀ mer än en gång för att hoppa till föregående spår.
- Tryck på ◀◀ en gång, så spelas det aktuella spåret om från början.  
Spårnumret visas helt kort i rutan när du trycker på ◀◀, ►► för att hoppa över spår.

### Hitta ett stycke inom ett spår

- 1 Håll ner ◀◀ eller ►► under CD- spelningen.  
→ Då spelas CD-skivan vid hög hastighet och låg volym, och i rutan visas Cd: och aktuellt spårnummer.
- 2 Släpp upp ◀◀ or ►► när du känner igen det ställe du vill lyssna på.  
→ Då fortsätter normal uppspelning.

### Klass 1 laserapparat

**Varning:** Om apparaten används på annat sätt än i denna bruksanvisning specificerats, kan användaren utsättas för osynlig laserstrålning, som överskrider gränsen för laserklass 1.

## Larmet

### Använda larmet

#### Allmänt

Du kan ställa in två olika väckningstider, ALARM 1 eller ALARM 2 och väckningslägena CD, radio eller ringning.

#### Ställ in alarmtiden

- 1 Tryck **ALARM 1** eller **ALARM 2** knappen för **SET**.  
→ Slocknar: (larm 1 eller larm 2).

**Bra tips:** *Försök inte trycka på både ALARM knap-  
parna för SET på samma gång.*

- 2 Håll ner **MIN** ◀◀ / **HOURL** ►► för att ställa in både minuterna och timmarna.
- 3 Släpp upp **MIN** ◀◀ / **HOURL** ►► när du har nått önskad inställning..  
→ Om du behöver justera tiden långsamt, minut för minut, tryck och släpp upp **MIN** ◀◀ / **HOURL** ►► upprepade gånger.
- 4 Skjut **ALARM 1** eller **ALARM 2** knappen för att slå **OFF**.  
→ Då visas klockan i rutan igen. För att se den inställda alarmtiden, skjut **ALARM 1** eller **ALARM 2** knappen för att slå **SET**.

#### Ställ in alarmläge

- 1 Tryck på **POWER** för att stänga av enheten.
- 2 Välj vilken typ av alarmläge: antingen FM, MW, summerton eller CD genom att använda **FM-MW-BUZ-CD** källväljaren.
- 3 Skjut **ALARM 1** eller **ALARM 2** knappen för att slå **ON**.  
→ Respektive ALARM indikator lyser upp på displayen.

## Larmet

- Vid inställd alarmtid, kommer radion, CD eller summertonen att slå på och automatiskt slå av ungefär 60 minuter senare.

#### Bra tips:

- Om CD alarmläget är valt, måste en CD läggas i. CD kommer att spela upp första spåret.
- Om du har valt Radio eller CD som sömnfunktion, kommer det sedan att bli din alarmfunktion.

### Stänga av larmet

Det finns tre sätt att stänga av larmet. Om du inte väljer att stänga av larmet helt och hållet kommer **24 timmars larm upprepnings** varianten att väljas automatiskt efter 60 minuter från det att larmet först ljuder.

#### 24 timmars larm upprepnings

Om du vill att larmet ska stängas av omedelbart men samtidigt att det ska minnas larminställningen påföljande dag:

→ Under larmet, tryck **POWER / ALARM RESET**.

#### Upprepnings av larm

I denna funktion upprepas väckningen med nio minuters mellanrum.

- 1 Under väckningen trycker du på **REPEAT ALARM**.
- 2 Du kan om du vill fortsätta med det under en hel timme.

#### Stäng av Larmet helt och hållet

Skjut **ALARM 1** eller **ALARM 2** knappen för att slå **OFF**.

→ Alarmindikatorn kommer att försvinna från displayen.

## SLEEP

### SLEEP(insomning)

Denna enhet har en inbyggd timer för insomning som möjliggör att radion stängs av automatiskt efter en viss tid. Det finns fyra insomningsvarianter: 90, 60, 30 minuter och stäng av.

#### Inställning och Avstängning av SLEEP

- 1 Tryck på **POWER** för att stänga av enheten.
- 3 Ställ in insomningstid genom att trycka på **SLEEP** en eller flera gånger tills önskad insomningstid visas.  
→ Displayen visar - - (stäng av) → 90 (minuter) → 60 → 30 → - - ...
- 4 Efter några sekunder, kommer apparaten att slå på.  
→ Om CD läget är valt, tryck **PLAY / PAUSE** ►► för att påbörja uppspelning.
- 5 Apparaten kommer att slå av automatiskt efter den valda tiden.
- 6 För att ta bort timer funktionen, tryck antingen på **SLEEP** knappen en eller fler gånger tills dess att "- -" framträder eller tryck **POWER** för att slå av.

#### Bra tips:

- Sovfunktionen kommer inte att påverka dina inställda alarminställning(ar).
- Om du har ett alarm inställt i radio eller CD läge, se till att du har justerat volymen tillräckligt högt för att väcka dig innan du ställer in sömnfunktionen.

## Underhåll och Säkerhet

### Säkerhetsinformation

- Ställ apparaten på en hård plan yta så att den inte kan vicka.
- Utsätt inte apparaten, batterier, CD-skivor eller kassetter för fuktighet, regn, sand eller stark värme från värmelement eller direkt solljus.
- Apparatur bör inte exponeras för droppande eller stänkande vatten.
- Täck inte över apparaten. Det ska finnas ett utrymme på minst 15 cm mellan ventilationshålen och omgivande ytor så att värmen kan sprida sig.
- Förhindra inte ventilationen genom övertäckning av ventilationsöppningarna med föremål såsom tidningar, dukar, gardiner etc.
- Placera ingen öppen eld på apparaten såsom tända ljus.
- Inga vattenfyllda objekt, som vaser, ska placeras på apparaten
- De mekaniska delarna av apparaten innehåller självsmörjande lager och får inte oljas eller smörjas.
- Gör ren apparaten med ett mjukt något fuktat sämskskinn. Använd inte rengöringsmedel som innehåller alkohol, ammoniak, bensen eller material med skurverkan. Då kan höljet skadas.

### Hantering av CD-spelaren och CD-skivor

- Vidrör aldrig linsen på CD-spelaren!
- Plötsliga förändringar i den omgivande temperaturen kan ge upphov till kondens som får linsen på CD-spelaren att bli immig. Då går det inte att spela CD-skivor: Försök inte att göra ren linsen, utan låt apparaten stå i varm omgivning tills fuktigheten avdunstar.
- Stäng alltid CD-luckan för att hålla CD-släden fri från damm. Släden kan dammas med en mjuk torr duk.
- För att göra ren CD-skivan ska du torka den i en rak linje från mitten och ut mot kanten med en mjuk luddfri duk. Använd inte rengöringsmedel - då kan skivan skadas.
- Skriv aldrig på en DC-skiva och sätt inte några etiketter på den.

### VARNING

**Om du använder knapparna på annat än här angivet sätt eller utför andra justeringar eller förfaranden än de här angivna kan du utsättas för skadlig strålning eller andra risker.**

## FELSÖKNING

**Om det uppstår ett fel ska du först kontrollera råden nedan innan du tar apparaten till lagning. Om du inte kan lösa ett problem med hjälp av råden nedan bör du vända dig till butiken eller en serviceverkstad.**

**VARNING: Öppna inte apparaten. Du riskerar då att få elektrisk stöt. Försök under inga omständigheter att reparera apparaten själv. Då gäller inte garantin längre.**

### Inget ljud

- Volymen inte inställd
- Ställ in volymen

### Inget händer när du trycker på knapparna

- Statisk urladdning
- Tryck på RESET hålet eller slå av enheten från strömförsörjning och återanslut den efter 5 minuter.

### CD-spelning fungerar inte

- CD-skivan mycket skrapad eller smutsig
- Byt ut eller gör ren CD-skivan
- Laserlinsen är immig
- Vänta tills linsen har aklimatiserat sig
- Laserlinsen smutsig
- Gör ren linsen genom att spela en lin-srengöringsskiva
- CD-R är inte finaliserad
- Använd en finaliserad CD-R

### Det knastrar då och då under FM-sändning

- Svag signal
- Dra ut trådantennen helt

### Det knastrar hela tiden eller hörs väsande störningar under MW-sändning

- Elektriska störningar från TV, datorer, lysrör etc.
- Flytta bort apparaten från annan elektrisk utrustning

### Väckningsläge fungerar inte

- Alarmtiden är inte inställd
- Se **Ställ in alarmtiden**
- Alarmläge är inte valt
- Se **Ställ in alarmläge**.
- Ingen CD är ilagd och CD är valt som alarmläge.
- Lägg i en CD

### Miljöinformation

Vi har hållit mängden förpackningsmaterial till ett minimum och gjort det enkelt att källsortera i tre kategorier, nämligen papp (lådan), polystyren (syötttskyddet) och plast (påsar, skumplast).

**Din apparat innehåller material som kan återvinnas om den omhändertas av ett specialistföretag. Följ anvisningarna från din kommun beträffande kassering av förpackningsmaterial, uttjänta batterier och gammal utrustning**