

Register your product and get support at

www.philips.com/welcome

AZ202/B/C/N/R



FR Mode d'emploi

PHILIPS

1 Important

Sécurité

Consignes de sécurité importantes

- ① Lisez attentivement ces consignes.
- ② Conservez soigneusement ces consignes.
- ③ Tenez compte de tous les avertissements.
- ④ Respectez toutes les consignes.
- ⑤ N'utilisez pas cet appareil à proximité d'une source d'eau.
- ⑥ Nettoyez l'appareil avec un chiffon sec uniquement.
- ⑦ N'obstruez pas les orifices de ventilation. Installez l'appareil conformément aux consignes du fabricant.
- ⑧ N'installez pas l'appareil à proximité de sources de chaleur telles que des radiateurs, registres de chaleur, poêles ou autres appareils (incluant les amplificateurs) produisant de la chaleur.
- ⑨ Évitez de marcher sur le cordon d'alimentation ou de le pincer, notamment au niveau des fiches, des prises de courant et de son point de sortie sur l'appareil.
- ⑩ Utilisez uniquement les pièces de fixation/accessoire spécifié(s) par le fabricant.



- ⑪ Utilisez uniquement l'appareil avec le chariot, le socle, le trépied, le support ou la table spécifié(e) par le fabricant ou vendu(e) avec l'appareil. Lorsque vous utilisez un chariot, prenez garde à ne pas le faire basculer avec l'appareil lorsque vous le déplacez. Vous risqueriez de vous blesser.
- ⑫ Débranchez cet appareil en cas d'orage ou pendant les longues périodes d'inutilisation.
- ⑬ Confiez toutes les tâches de maintenance à un personnel qualifié. Des travaux de maintenance sont nécessaires en cas d'endommagement de l'appareil : par exemple, endommagement du cordon d'alimentation ou de la fiche, déversement de liquide ou chute d'objets à l'intérieur de l'appareil, exposition de l'appareil à la pluie ou à l'humidité, dysfonctionnement ou chute de l'appareil.
- ⑭ Utilisation des piles – ATTENTION – Pour éviter les fuites de piles pouvant endommager l'appareil ou entraîner des blessures corporelles ou des dégâts matériels, respectez les consignes suivantes :
- Installez correctement toutes les piles, en prenant garde aux sens + et - indiqués sur l'appareil.
 - Ne mélangez pas les piles (neuves et anciennes, au carbone et alcalines, etc.).
 - Retirez les piles du compartiment si vous n'utilisez pas l'appareil pendant une longue période.
 - Les piles ne doivent pas être exposées à une chaleur excessive (lumière du soleil, feu ou source assimilée).
- ⑮ Votre appareil ne doit pas être exposé aux fuites goutte à goutte ou aux éclaboussures.

- ⑩ Ne placez pas d'objets susceptibles d'endommager votre appareil à proximité de celui-ci (par exemple, objets remplis de liquide ou bougies allumées).



Avertissement

- Ne retirez jamais le boîtier de l'appareil.
 - Ne graissez jamais aucun composant de cet appareil.
 - Ne posez jamais cet appareil sur un autre équipement électrique.
 - Conservez cet appareil à l'abri des rayons du soleil, des flammes nues et de toute source de chaleur.
 - Ne regardez jamais le rayon laser émis par l'appareil.
 - Veillez à maintenir un accès facile au cordon d'alimentation, à la fiche ou à l'adaptateur pour débrancher l'appareil.
- Si la prise d'alimentation ou un coupleur d'appareil est utilisé(e) comme dispositif de découplage, celui-ci doit rester facilement accessible.



Attention

- L'utilisation de commandes ou de réglages, ou de toute autre procédure que celles données dans ce document risque d'exposer l'utilisateur à une utilisation ou à des radiations dangereuses.

Avis

Ce produit est conforme aux spécifications d'interférence radio de la Communauté Européenne.



Toute modification apportée à cet appareil qui ne serait pas approuvée expressément par Philips Consumer Lifestyle peut invalider l'habilitation de l'utilisateur à utiliser l'appareil.

Recyclage

Votre produit a été conçu et fabriqué avec des matériaux et des composants de haute qualité pouvant être recyclés et réutilisés.



La présence du symbole de poubelle barrée indique que le produit est conforme à la directive européenne 2002/96/CE :



Ne jetez pas ce produit avec les ordures ménagères ordinaires. Renseignez-vous sur les dispositions en vigueur dans votre région concernant la collecte séparée des appareils électriques et électroniques. La mise au rebut correcte de l'ancien produit permet de préserver l'environnement et la santé.

Votre produit contient des piles relevant de la Directive européenne 2006/66/EC qui ne doivent pas être mises au rebut avec les déchets ménagers.

Lorsque le symbole en forme de poubelle à roulettes barrée avec le symbole "Pb" figure sur un produit, cela signifie que ce produit est conforme à la directive pour l'enlèvement:



Renseignez-vous sur les réglementations locales concernant la collecte des piles. La mise au rebut citoyenne des piles permet de protéger l'environnement et la santé.

L'enregistrement et la reproduction de tout élément peuvent être soumis à un accord préalable. Reportez-vous au Copyright Act 1956 (Loi de 1956 sur les droits d'auteurs) et aux Performer's Protection Acts 1958 to 1972 (Loi sur la protection des auteurs de 1958 à 1972) pour plus d'informations.

Informations sur l'environnement

Tout emballage superflu a été évité. Nous avons fait notre possible pour permettre une séparation facile de l'emballage en trois matériaux : carton (boîte), pâte à papier (amortisseur de chocs) et polyéthylène (sacs, feuille protectrice en mousse).

Votre appareil se compose de matériaux recyclables et réutilisables à condition d'être démontés par une entreprise spécialisée. Respectez les réglementations locales pour vous débarrasser des emballages, des piles usagées et de votre ancien équipement.

Cet appareil présente les étiquettes suivantes :

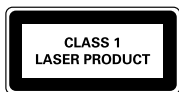

Symbole d'équipement de classe II



Ce symbole indique que l'appareil est équipé d'un système de double isolation.

2 Votre lecteur de CD

Introduction

Avec ce lecteur de CD, vous pouvez :

- écouter des disques audio ;
- écouter des stations de radio FM/MW ;

- écouter de la musique via des périphériques externes ;
- programmer l'ordre de lecture des pistes.

La fonction DBB (Dynamic Bass Boost, amplification dynamique des basses) vous aide à profiter pleinement de votre musique.





Contenu de l'emballage

Vérifiez et identifiez les différentes pièces contenues dans l'emballage :

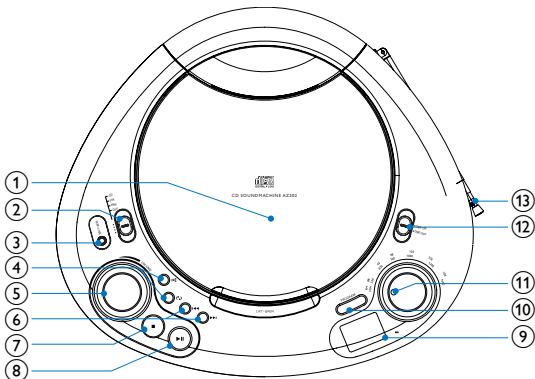
- Unité principale
- Cordon d'alimentation secteur
- Manuel d'utilisation

Présentation de l'unité principale



- ① **LIFT-OPEN**
 - Permet d'ouvrir ou de fermer le logement du disque.
- ② **Sélecteur de source**
 - Permet de sélectionner une source : CD, FM ou MW.
 - Permet d'éteindre l'appareil.
- ③ **MP3 LINK**
 - Permet de connecter un périphérique audio externe.
- ④ 
 - Permet de lire les pistes de façon aléatoire.
- 
 - Permet de lire les pistes en boucle.
- ⑤ **VOLUME**
 - Permet de régler le volume.
- ⑥ 
 - Permet de passer à la piste précédente/suivante.
 - Permet d'effectuer une recherche dans une piste.
- ⑦ 
 - Permet d'arrêter la lecture.
- ⑧ 
 - Permet de démarrer ou de suspendre la lecture.
- ⑨ **Afficheur**
 - Permet d'afficher l'état actuel.
- ⑩ **PROGRAM**
 - Permet de programmer des pistes et de parcourir la programmation.
- ⑪ **Touche de syntonisation**
 - Permet de sélectionner une station FM/MW.

12 DBB ON/OFF

- Permet d'activer/de désactiver l'amplification dynamique des basses.

13 Antenne

3 Guide de démarrage



Attention

- L'utilisation de commandes ou de réglages, ou de toute autre procédure que celles données dans ce document risque d'exposer l'utilisateur à une utilisation ou à des radiations dangereuses.

Les instructions fournies dans ce chapitre doivent être suivies dans l'ordre énoncé.

Si vous contactez Philips, vous devrez préciser les numéros de modèle et de série de votre appareil. Les numéros de modèle et de série sont indiqués sous l'appareil. Notez ces numéros ici :

N° de modèle _____

N° de série _____

Installation des piles



Remarque

- L'appareil peut être alimenté directement sur le secteur (CA) ou à l'aide de piles.
- Les piles ne sont pas incluses dans les accessoires fournis.

1 Ouvrez le compartiment à piles.

- 2 Insérez 6 piles (modèle : R14 / UM2/C-cells) en respectant la polarité (+/-) indiquée.
- 3 Fermez le compartiment à piles.

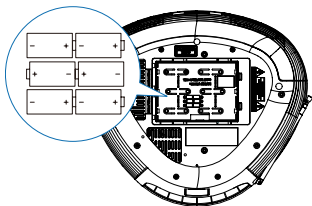

Alimentation



Avertissement

- Risque d'endommagement du produit ! Vérifiez que la tension d'alimentation correspond à la valeur de tension imprimée sous ou au dos de l'appareil.
- Risque d'électrocution ! Lorsque vous débranchez l'alimentation secteur, tirez sur la fiche électrique, jamais sur le cordon.



Remarque

- Installez l'appareil à proximité d'une prise secteur facilement accessible.

- 1 Branchez le cordon d'alimentation sur :

- la prise **AC MAINS** de l'appareil ;
- la prise secteur.

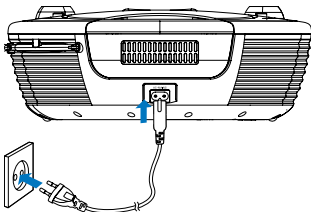

Conseil

- Pour mettre l'appareil complètement hors tension, déconnectez le cordon d'alimentation de la prise secteur.



Remarque

- Pour économiser de l'énergie : après utilisation, mettez l'appareil hors tension.

Mise sous tension

- 1 Réglez le **sélecteur de source** sur **CD, FM** ou **MW**.

Mise hors tension

- 1 Réglez le **sélecteur de source** sur **OFF**.

4 Lecture

Lecture d'un disque

- 1 Réglez le **sélecteur de source** sur **CD**.
- 2 Soulevez pour ouvrir le logement du disque.
- 3 Insérez un disque, face imprimée vers le haut, puis fermez le logement du disque.
- 4 Appuyez sur **▶||** pour commencer la lecture.
 - Pour suspendre/reprendre la lecture, appuyez sur **▶||**.
 - Pour arrêter la lecture, appuyez sur **■**.
 - Pour sélectionner une autre piste, appuyez sur **|◀◀▶▶|**.
 - Pour effectuer une recherche dans une piste, maintenez **|◀◀▶▶|** enfoncé, puis relâchez pour reprendre la lecture normale.

Écoute de la radio

Réglage d'une station de radio

- 1 Réglez le **sélecteur de source** sur **FM** ou **MW**.
- 2 Tournez le bouton **TUNING** pour régler une station de radio.



Conseil

- Placez l'antenne aussi loin que possible du téléviseur, du magnétoscope ou de toute autre source de rayonnement.
- Pour une réception optimale, déployez entièrement l'antenne FM et modifiez-en la position.

Écoute de la musique à partir d'un périphérique externe

Vous pouvez écouter de la musique à partir d'un lecteur MP3 via cet appareil.



Remarque

- Lorsque vous connectez un appareil externe à la prise **MP3 LINK**, l'appareil bascule automatiquement sur la source **MP3 LINK**.

- 1 Utilisez un câble muni aux deux extrémités de fiches de 3,5 mm (non fourni) pour connecter la prise **MP3 LINK** (3,5 mm) de votre appareil à la prise casque d'un lecteur MP3.

5 Options de lecture

Réglage du volume

- 1 Pendant la lecture, tournez le bouton **VOLUME** pour augmenter/diminuer le volume.

Renforcement des basses

- 1 Pendant la lecture, réglez le bouton **DBB** sur **ON/ OFF** pour activer/désactiver le renforcement dynamique des basses.

Sélection des modes de lecture

Répéter



- 1 Appuyez sur  pour lire la piste en cours ou toutes les pistes en boucle.
 - [REP] : répétition d'une piste.
 - REP ALL] : répétition de tout le CD/programme.

Lecture aléat.

- 1 Appuyez sur  pour lire toutes les pistes dans un ordre aléatoire.
 - [SHUFFLE] : lecture aléatoire des pistes.

Programmation des pistes

Vous pouvez programmer jusqu'à 20 pistes.

- 1 En mode CD, à l'arrêt, appuyez sur **PROGRAM** pour activer le mode de programmation.
- 2 Appuyez sur  pour sélectionner un numéro de piste, puis appuyez sur **PROGRAM** pour confirmer.
- 3 Répétez les étapes 2 et 3 pour programmer d'autres pistes.
- 4 Appuyez sur  pour lire les pistes programmées.
 - ↳ Pendant la lecture, [PROG] s'affiche.
- Pour passer en revue la programmation, à l'arrêt, appuyez sur **PROGRAM**.

Pour supprimer la programmation :

- 1 En mode CD, à l'arrêt, appuyez sur **PROGRAM** pour activer le mode de programmation.
- 2 Appuyez sur  jusqu' à ce que [00] s'affiche, puis appuyez sur **PROGRAM**.
 - ↳ Le programme est effacé.

6 Informations sur le produit



Remarque

- Les informations sur le produit sont sujettes à modifications sans notification préalable.

Caractéristiques techniques

Disque

Type de laser	Semi-conducteur
Diamètre du disque	12 cm/8 cm
Disques pris en charge	CD-DA, CD-R, CD-RW
CNA audio	24 bits / 44,1 kHz
Distorsion harmonique totale	< 1 %
Réponse en fréquence	60 Hz-16 kHz
Rapport signal/bruit	> 62 dBA

Tuner

Gamme de fréquences	FM : 87,5 - 108 MHz ; MW : 530 - 1 600 kHz
Distorsion harmonique totale	< 3 %
Rapport signal/bruit	> 50 dB

Informations générales

Alimentation	CA : 220 - 240 V, 50/60 Hz CC : 9 V, 6 piles 1,5 V R14/UM2
Consommation électrique en mode de fonctionnement	15 W
Consommation électrique en mode veille	< 1 W
Dimensions	
- Unité principale (l x H x P)	297 x 112 x 264 mm
Poids	1,6 kg

Entretien

Nettoyage du boîtier

- Utilisez un chiffon doux légèrement imprégné d'une solution détergente douce. N'utilisez pas de solutions à base d'alcool, de solvant, d'ammoniaque ni de produits abrasifs.

Nettoyage des disques

- En cas d'encrassement d'un disque, nettoyez-le avec un chiffon. Essuyez le disque du centre vers l'extérieur.
- N'utilisez pas de solvants comme le benzène, les diluants, les détergents disponibles dans le commerce ou les aérosols antistatiques pour disques analogiques.



Nettoyage de la lentille

- À la suite d'une utilisation prolongée, des impuretés ou de la poussière peuvent s'accumuler sur la lentille. Pour garantir une lecture de bonne qualité, nettoyez la lentille en utilisant le nettoyeur de lentille pour lecteur de CD de Philips ou d'une autre marque. Suivez les instructions fournies avec le nettoyeur.

7 Dépannage



Avertissement

- Ne retirez jamais le boîtier de l'appareil.

Pour que votre garantie reste valide, n'essayez jamais de réparer le système vous-même.

En cas de problème lors de l'utilisation de cet appareil, vérifiez les points suivants avant de faire appel au service d'assistance. Si aucune solution à votre problème n'a été trouvée, visitez le site Web Philips (www.philips.com/welcome). Lorsque vous contactez Philips, placez votre appareil à portée de main et gardez le numéro de modèle et le numéro de série de l'appareil à disposition.

Pas d'alimentation

- Assurez-vous que la fiche d'alimentation de l'appareil est correctement branchée.
- Assurez-vous que la prise secteur est alimentée.
- Insérez les piles en respectant la polarité (signes +/-) conformément aux indications.
- Remplacez la pile.

Absence de son

- Réglez le volume.

Aucune réponse de l'appareil

- Retirez les piles puis rallumez l'appareil.
- Débranchez et rebranchez la prise d'alimentation secteur, puis rallumez l'appareil.

Aucun disque détecté

- Insérez un disque.
- Vérifiez que le disque n'a pas été inséré à l'envers.
- Attendez que la condensation sur la lentille se soit évaporée.
- Remplacez ou nettoyez le disque.
- Utilisez un CD finalisé ou un disque dont le format est compatible.

Mauvaise qualité de la réception radio

- Éloignez l'appareil de votre téléviseur ou magnétoscope.
- Déployez entièrement l'antenne FM.



© 2010 Koninklijke Philips Electronics N.V.

All rights reserved.

AZ202_12_UM_V4.0

