

# Siempre a su disposición para ayudarle

Registre el producto y obtenga asistencia en  
[www.philips.com/support](http://www.philips.com/support)

CE133



## Manual del usuario

**PHILIPS**



# Contenido

<b>1 Seguridad</b>	<b>4</b>
<b>2 Sistema de audio para el automóvil</b>	<b>5</b>
Introducción	5
Contenido de la caja	5
Descripción general del sistema	6
<b>3 Instalación del sistema de audio para el coche</b>	<b>9</b>
Conexión de los cables	9
Montaje en el salpicadero	10
Colocación del panel frontal	12
<b>4 Introducción</b>	<b>13</b>
La primera vez que lo use:	13
Ajuste del formato de la hora	13
Ajuste del reloj	13
Selección de una fuente	13
Selección de la zona de escucha	14
Silenciamiento del sonido de botones	14
<b>5 Cómo escuchar la radio</b>	<b>15</b>
Cómo cambiar al modo de radio	15
Selección de una región del sintonizador	15
Selección de una sensibilidad del sintonizador	15
Búsqueda de una emisora de radio	15
Almacenamiento de emisoras de radio en la memoria	15
Reproducción con RDS	16
<b>6 Reproducción de un dispositivo de almacenamiento</b>	<b>19</b>
Control de reproducción	19
Cambio de pistas	20
<b>7 Cómo escuchar un reproductor externo</b>	<b>21</b>

<b>8 Ajuste del sonido</b>	<b>22</b>
<b>9 Información adicional</b>	<b>23</b>
Carga de un dispositivo USB	23
Restablecimiento del sistema	23
Sustitución del fusible	23
<b>10 Información del producto</b>	<b>24</b>
<b>11 Solución de problemas</b>	<b>25</b>
<b>12 Aviso</b>	<b>26</b>
Cómo deshacerse del producto antiguo	26
Aviso sobre marcas comerciales	26
Copyright	26

# 1 Seguridad

Asegúrese de leer y comprender todas las instrucciones antes de utilizar este dispositivo.

La garantía no cubre los daños producidos por no haber seguido las instrucciones.

- La modificación del producto podría provocar una radiación de EMC peligrosa u otras situaciones de peligro.
- Este dispositivo ha sido diseñado para su funcionamiento exclusivo con alimentación de CC de 12 V con conexión a tierra.
- Para garantizar la seguridad durante la conducción, ajuste el volumen a un nivel cómodo y seguro.
- El uso de fusibles incorrectos puede provocar daños o incendios. Cuando necesite cambiar el fusible, consulte con un profesional.
- Para que la instalación sea segura, utilice sólo el equipo de montaje incluido.
- Para evitar cortocircuitos, no exponga el producto a la lluvia ni al agua.
- No exponga el dispositivo a goteos ni salpicaduras.
- No coloque sobre la unidad objetos que puedan suponer un peligro (por ejemplo, objetos que contengan líquido o velas encendidas).
- Nunca inserte objetos en las ranuras de ventilación u otras aberturas del dispositivo.
- Limpie el dispositivo con un paño suave humedecido. No utilice sustancias como alcohol, productos químicos ni productos de limpieza domésticos para limpiar el dispositivo.

## 2 Sistema de audio para el automóvil

Le felicitamos por su compra y le damos la bienvenida a Philips. Para poder beneficiarse por completo de la asistencia que ofrece Philips, registre el producto en [www.philips.com/welcome](http://www.philips.com/welcome).

- Archivos WMA  
Versiones: V4, V7, V8, V9 (L1 y L2)  
Frecuencias de muestreo: 44,1 kHz, 48 kHz  
Velocidades de bits: 64 -192 kbps y velocidades de bits variables
- Etiqueta ID3 v2.0 o superior
- **Archivos no compatibles:**  
Archivos AAC, WAV y PCM.  
Archivos WMA con protección DRM (.wav; .m4a; .m4p; .mp4 y .aac)  
Archivos WMA con formato sin pérdidas

### Introducción

Con este sistema, puede:

- disfrutar del audio de dispositivos de almacenamiento USB, tarjetas SD, tarjetas SDHC y otros reproductores externos, y
- escuchar emisoras de radio.

Puede mejorar la salida de sonido con los siguientes efectos de sonido:

- Refuerzo dinámico de graves (DBB)
- Control digital del sonido (DSC)

Medios reproducibles:

- Dispositivo de almacenamiento USB
  - Compatibilidad: USB 2.0, USB 1.1
  - Clase compatible: MSC (Clase de almacenamiento masivo)
  - Capacidad máxima: 32 GB
- Tarjeta SD/SDHC
  - Capacidad máxima: 32 GB
- Archivos
  - Sistema de archivos: FAT16, FAT32
  - Número máximo de carpetas: 99
  - Número máximo de pistas/archivos: 999
  - Nivel máximo del directorio: 8
  - Archivos MP3  
Frecuencias de muestreo: 32 kHz, 44,1 kHz, 48 kHz  
Velocidades de bits: 8 - 320 kbps y velocidades de bits variables

### Contenido de la caja

Compruebe e identifique el contenido del paquete:

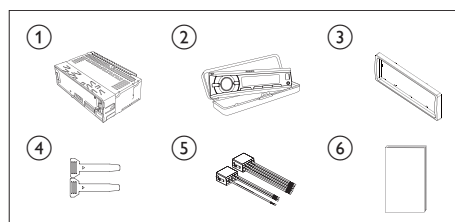





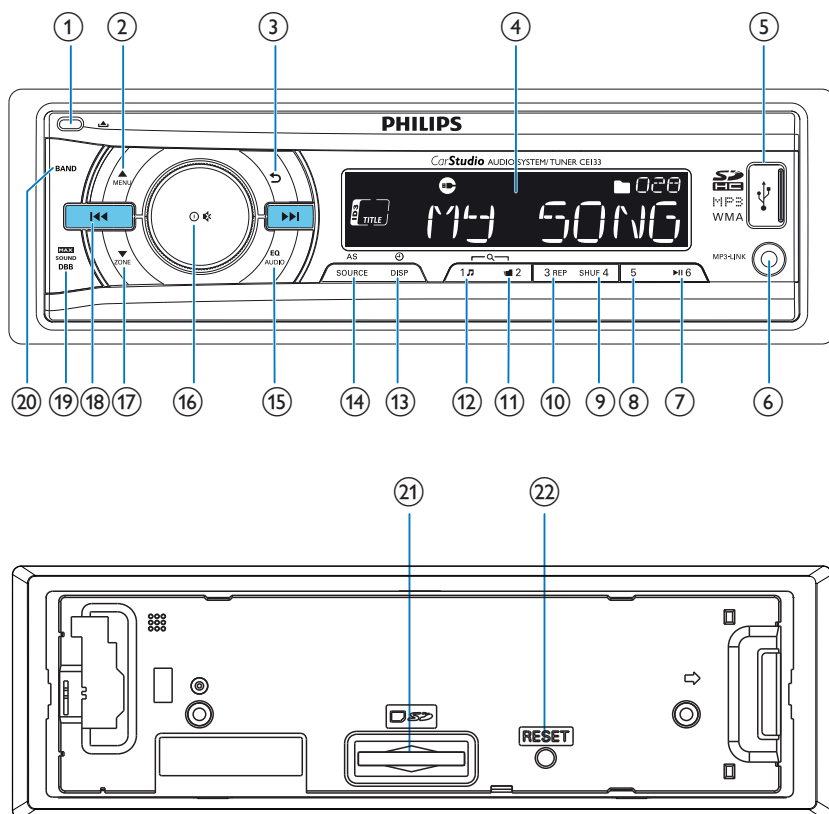

- ① Unidad principal (con carcasa)
- ② Funda de transporte (con panel frontal incluido)
- ③ Embellecedor
- ④ Herramienta de desmontaje, 2 piezas
- ⑤ Conector ISO macho, 2 piezas
- ⑥ Manual de usuario

## Descripción general del sistema



- ①
  - Desbloquea el panel frontal.
- ②
  - Para pistas .wma y .mp3, púlselo para seleccionar la carpeta anterior.
  - Manténgalo pulsado para acceder al menú del sistema.
  - Púlselo para seleccionar una banda del sintonizador.
- ③
  - Volver al menú anterior.
- ④ **Pantalla LCD**
- ⑤
  - Se conecta a un dispositivo de almacenamiento USB.
- ⑥ **MP3-LINK**
  - Se conecta a la toma de salida de audio (normalmente la toma de auriculares) de un dispositivo externo.
- ⑦
  - Inicia, pausa o reanuda la reproducción de las pistas.
  - En el modo de radio, púlselo para seleccionar la emisora de radio presintonizada número 6.

- En el modo de radio, manténgalo pulsado para guardar la emisora de radio actual en el canal número 6.
- ⑧ 5
- En el modo de radio, púselo para seleccionar la emisora de radio presintonizada número 5.
  - En el modo de radio, manténgalo pulsado para guardar la emisora de radio actual en el canal número 5.
- ⑨ SHUF 4
- En el modo de radio, púselo para seleccionar la emisora de radio presintonizada número 4.
  - En el modo de radio, manténgalo pulsado para guardar la emisora de radio actual en el canal número 4.
  - Para pistas .wma y .mp3, púselo varias veces para seleccionar un modo de reproducción: reproduzca todas las pistas de forma aleatoria ([SHU ALL]), reproduzca las pistas de la carpeta actual de forma aleatoria ([SHU FLD]) o reproduzca todas las pistas del dispositivo de almacenamiento en orden ([SHU OFF]).
- ⑩ 3 REP
- En el modo de radio, púselo para seleccionar la emisora de radio presintonizada número 3.
  - En el modo de radio, manténgalo pulsado para guardar la emisora de radio actual en el canal número 3.
  - Para pistas .wma y .mp3, púselo varias veces para seleccionar un modo de repetición: repite la pista actual ([REP ONE]), repite todas las pistas de la carpeta actual ([TPR FLD]) o repite todas las pistas del dispositivo de almacenamiento ([TPR ALL]).
- ⑪  2
- En el modo de radio, púselo para seleccionar la emisora de radio presintonizada número 2.
- En el modo de radio, manténgalo pulsado para guardar la emisora de radio actual en el canal número 2.
  - Para pistas de .wma y .mp3, púselo para acceder a la lista de carpetas.
- ⑫ 1 
- En el modo de radio, púselo para seleccionar la emisora de radio presintonizada número 1.
  - En el modo de radio, manténgalo pulsado para guardar la emisora de radio actual en el canal número 1.
  - Para pistas de .wma y .mp3, púselo para acceder a la lista de pistas.
- ⑬  /DSP
- Pulse varias veces para mostrar la información disponible sobre la pista actual.
  - Pulse varias veces para mostrar la información RDS disponible.
  - Mantenga pulsado para mostrar el ajuste del reloj.
- ⑭ AS/SOURCE
- Púselo varias veces para seleccionar una fuente.
  - En el modo de radio, mantenga pulsado para activar la búsqueda automática de emisoras de radio.
- ⑮  ES AUDIO
- Pulse varias veces para seleccionar un ecualizador de sonido preestablecido.
  - Manténgalo pulsado para activar la configuración de graves, agudos, balance y atenuador.
- ⑯  
- Púselo para encender el sistema.
  - Manténgalo pulsado para apagar el sistema.
  - Púselo para silenciar los altavoces o activar el sonido desde el estado de silencio.
  - Púselo para confirmar una opción.
  - Gírelo para cambiar entre las opciones del menú.
  - Gírelo para ajustar el nivel volumen.

17 

- Para pistas .wma/.mp3, pulse para seleccionar la carpeta siguiente.
- Manténgalo pulsado para activar la selección de zonas de escucha.
- Púselo para seleccionar una banda del sintonizador.

18 

- Sintoniza una emisora de radio.
- Pulse para saltar a la pista anterior o siguiente.
- Mantenga pulsado para rebobinar la pista o hacer una búsqueda rápida hacia delante.

19 

- Púselo para activar o desactivar la función de **MAX Sound**.
- Manténgalo pulsado para activar o desactivar el efecto de sonido DBB (refuerzo dinámico de graves).

20 **BAND**

- Púselo varias veces para seleccionar una banda del sintonizador.

21 

- Inserte una tarjeta SD o SDHC.

22 **RESET**

- Púselo para restablecer la configuración predeterminada de fábrica del sistema.



### 3 Instalación del sistema de audio para el coche



#### Precaución

- Use los controles sólo como se indica en este manual de usuario.

Siga siempre las instrucciones de este capítulo en orden.

Estas instrucciones se aplican a una instalación típica. No obstante, si los requisitos de su vehículo son distintos, debe realizar los ajustes correspondientes. Si tiene alguna pregunta sobre los kits de instalación, consulte al su distribuidor local.



#### Nota

- Este sistema ha sido diseñado para su funcionamiento exclusivo con alimentación de CC de 12V con conexión a tierra.
- Instale siempre el sistema en el salpicadero. Su instalación en otras zonas puede resultar peligrosa ya que la parte posterior del sistema se calienta durante su uso.
- Para evitar que se produzca un cortocircuito: asegúrese de que el motor está desconectado antes de realizar la conexión.
- Asegúrese de conectar los cables de alimentación amarillo y rojo después de conectar el resto de cables.
- Asegúrese de proteger todos los cables sueltos con cinta aislante.
- Asegúrese de que los cables no queden atrapados bajo los tornillos de hierro o en zonas que puedan moverse (por ejemplo, el riel del asiento).
- Asegúrese de que todos los cables de tierra estén conectados a una única toma de tierra.
- Para que la instalación sea segura, utilice sólo el equipo de montaje incluido.
- El uso de fusibles incorrectos puede provocar daños o incendios. Cuando necesite cambiar el fusible, consulte con un profesional.
- Al conectar otros dispositivos a este sistema, asegúrese de que la potencia del circuito del vehículo sea superior a la del valor total de fusible de todos los dispositivos conectados.
- No conecte los cables de los altavoces a la carrocería metálica o al chasis del vehículo.
- No conecte entre sí los cables con rayas de los altavoces.

### Conexión de los cables



#### Nota

- Asegúrese de proteger todos los cables sueltos con cinta aislante.
- Consulte a un profesional para conectar los cables como se indica a continuación.

- 1 Compruebe el cableado del coche con cuidado y conecte los cables a los conectores ISO macho.

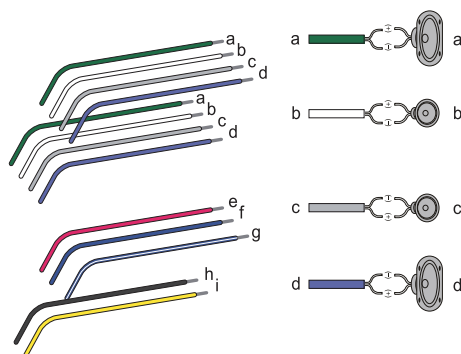

Conectores ISO macho	Conectar a
a Banda verde, banda verde con borde negro	Altavoz posterior izquierdo
b Banda blanca, banda blanca con borde negro	Altavoz izquierdo delantero
c Banda gris, banda gris con borde negro	Altavoz derecho delantero
d Banda morada, banda morada con borde negro	Altavoz posterior derecho
e Banda roja	Llave de contacto +12V CC cuando se enciende/ACC
f Banda azul	Cable de control del relé de la antena eléctrica/ del motor
g Banda azul con borde blanco	Cable de control del relé del amplificador
h Banda negra	A tierra
i Banda amarilla	A la batería de automóvil de +12V que está alimentada en todo momento

**2** Conecte la antena y el amplificador como se muestra en la imagen, si procede.

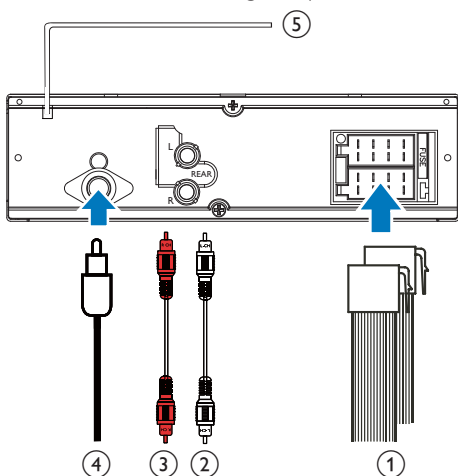

Tomas del panel trasero	Tomas o conectores externos
1 Para conectores ISO macho	Como se indica anteriormente
2 <b>REAR L</b>	Altavoz posterior izquierdo
3 <b>REAR R</b>	Altavoz posterior derecho
4 <b>ANTENNA</b>	Antena
5 Banda morada	Módulo de control remoto OE

### Consejo

- La disposición de las patillas de los conectores ISO depende del tipo de vehículo. Para evitar daños a la unidad, conéctelos correctamente.

## Montaje en el salpicadero

- Si el vehículo no dispone de una unidad de a bordo o de un equipo de navegación, desconecte el terminal negativo de la batería.
  - Si la batería del vehículo no está desconectada, asegúrese de que los cables pelados no se toquen entre sí para evitar que se produzca un cortocircuito.
- 1** Asegúrese de que la abertura del salpicadero tiene las siguientes medidas:

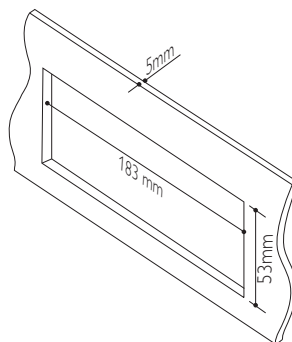

- 2 Extraiga la carcasa de montaje con las herramientas de desmontaje incluidas.

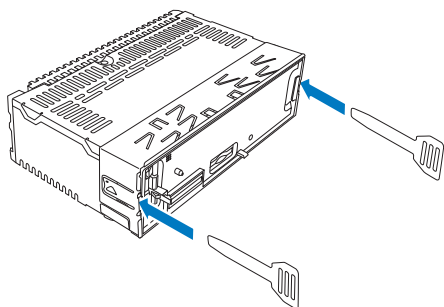

- 3 Instale la carcasa en el salpicadero y doble las pestañas hacia el exterior para fijarla.

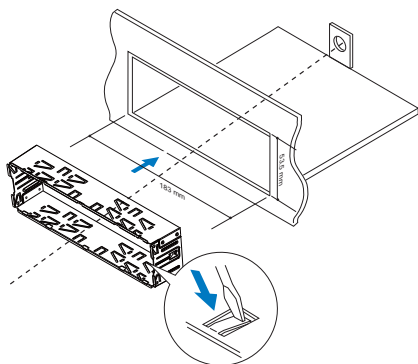

- 4 Deslice la unidad en el salpicadero hasta que oiga un "clic".

- 5 Coloque el embellecedor:

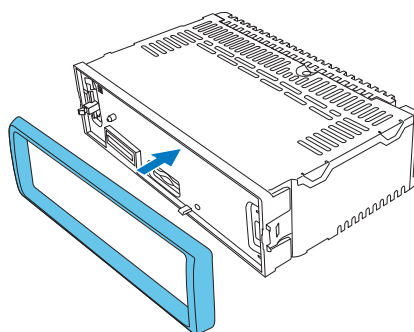

- 6 Vuelva a conectar el terminal negativo de la batería del vehículo.

## Colocación del panel frontal

- 1 Inserte la muesca del panel en el al chasis en la unidad principal.

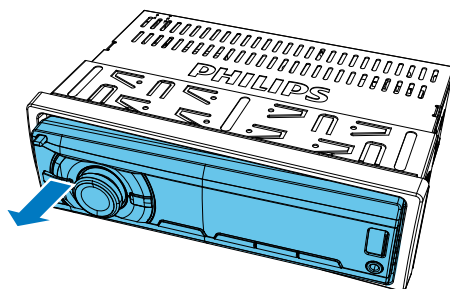
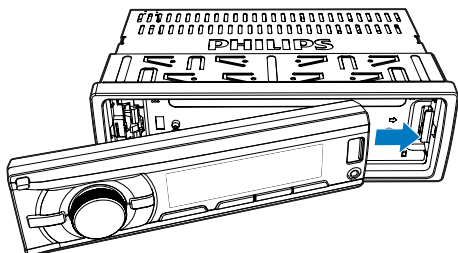

- 2 Presione el extremo izquierdo del panel frontal hacia adentro hasta que se coloque firmemente con un "clic".

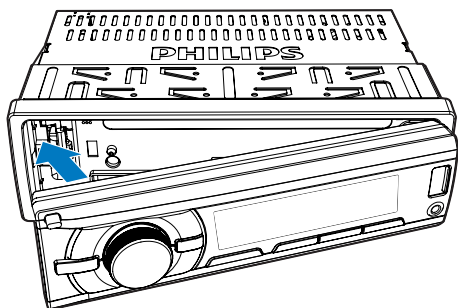

## Extracción del panel frontal



### Nota

- Antes de insertar una tarjeta de SD o SDHC, o restablecer el sistema, extraiga el panel frontal.
- Antes de extraer el panel frontal, asegúrese de que el sistema está apagado.

- 1 Pulse  para liberar el panel frontal.
- 2 Tire del panel frontal para extraerlo.

## 4 Introducción

### La primera vez que lo use:

- 1 Pulse **⊕** para encender el sistema.  
↳ **[PHILIPS]** se visualiza y, a continuación **[SELECT OPERATING REGION]** (Seleccione una región de radio) aparece.
- 2 Cuando se muestra una de las opciones siguientes, gire **⊖** para seleccionar una región de radio que coincida con su ubicación.
  - **[AREA EUROPE]** (Europa occidental)
  - **[AREA ASIA]** (Pacífico asiático)
  - **[AREA MID--EAST]** (Oriente Próximo)
  - **[AREA AUST]** (Australia)
  - **[AREA RUSSIA]** (Rusia)
  - **[AREA USA]** (Estados Unidos)
  - **[AREA LATIN]** (Latinoamérica)
  - **[AREA JAPAN]** (Japón)
- 3 Pulse **⊕** para confirmar.  
↳ El sistema cambia al modo de radio automáticamente.
  - Para apagar el sistema, mantenga pulsado **⊕** hasta que la retroiluminación de la pantalla se apague.

### Ajuste del formato de la hora

- 1 Mantenga pulsado **▲** para acceder el menú del sistema.
- 2 Pulse **▲** / **▼** varias veces hasta que se muestre **[CLK 24H]** o **[CLK 12H]**.
- 3 Gire **⊖** para seleccionar **[CLK 24H]** o **[CLK 12H]**.
  - **[CLK 24H]**: formato 24 horas
  - **[CLK 12H]**: formato 12 horas

### Ajuste del reloj

- 1 Mantenga pulsado **▲** para acceder el menú del sistema.
- 2 Pulse **▲** / **▼** varias veces hasta que se muestre **[CLK]** con dígitos de la hora parpadeando.
- 3 Gire **⊖** en sentido contrario al de las agujas del reloj para ajustar la hora.
- 4 Gire **⊖** en el sentido de las agujas del reloj para ajustar los minutos.

### Visualización del reloj

Mantenga pulsado **⊕** / **DISP** hasta que se muestre **[CLK]** y el ajuste de reloj.

- Para salir de la pantalla del reloj, pulse cualquier botón o gire **⊖**.



### Selección de una fuente

Pulse **AS/SOURCE** varias veces para seleccionar una fuente.

- **[RADIO]**: para escuchar emisoras de radio FM/AM.
- **[MP3--LINK]**: para escuchar la entrada de audio a través de la toma **MP3-LINK**.
- **[USB]**: cuando un dispositivo de almacenamiento USB está conectado y se ha reconocido, puede seleccionar esta fuente para reproducir archivos de audio almacenados en el mismo.
- **[SD/SDHC]**: cuando se inserta y se reconoce una tarjeta SD/SDHC, puede seleccionar esta fuente para reproducir archivos de audio almacenados en el mismo.

---





## Selección de la zona de escucha

- 1 Mantenga pulsado  hasta que se muestre una de las siguientes opciones.
  - **[ALL]**: para todos los pasajeros
  - **[FRONT-L]**: solo para el asiento delantero izquierdo
  - **[FRONT-R]**: solo para el asiento delantero derecho
  - **[FRONT]**: solo para los pasajeros delanteros
- 2 Pulse  /  varias veces para seleccionar una zona de escucha.

---

## Silenciamiento del sonido de botones

El pitido de los botones está activado de manera predeterminada.

- 1 Mantenga pulsado  para acceder el menú del sistema.
- 2 Pulse  /  varias veces hasta que se muestre **[BEEP ON]** o **[BEEP OFF]**.
  - **[BEEP ON]**: activa el sonido de los botones.
  - **[BEEP OFF]**: silencia el sonido de los botones.
- 3 Gire  para cambiar el ajuste.

## 5 Cómo escuchar la radio

### Cómo cambiar al modo de radio

- 1 Pulse **AS/SOURCE** varias veces para cambiar la fuente a **[RADIO]**.
- 2 Pulse **▲** / **▼** varias veces para seleccionar una banda.

### Selección de una región del sintonizador

Puede seleccionar una región de radio que coincida con su ubicación.

- 1 Mantenga pulsado **▲** para acceder el menú del sistema.
- 2 Pulse **▲** / **▼** varias veces hasta que se muestre una de las siguientes opciones.
  - **[AREA EUROPE]** (Europa occidental)
  - **[AREA ASIA]** (Pacífico asiático)
  - **[AREA MID--EAST]** (Oriente Próximo)
  - **[AREA AUST]** (Australia)
  - **[AREA RUSSIA]** (Rusia)
  - **[AREA USA]** (Estados Unidos)
  - **[AREA LATIN]** (Latinoamérica)
  - **[AREA JAPAN]** (Japón)
- 3 Gire **⊙** para seleccionar una región.

### Selección de una sensibilidad del sintonizador

Para buscar emisoras solo con señales fuertes o más emisoras de radio, puede cambiar la sensibilidad del sintonizador.

- 1 Mantenga pulsado **▲** para acceder el menú del sistema.
- 2 Pulse **▲** / **▼** varias veces hasta que se muestre **[LOC ON]** o **[LOC OFF]**.
- 3 Gire **⊙** para seleccionar un ajuste.
  - **[LOC ON]**: busca emisoras de radio solo con señales fuertes.
  - **[LOC OFF]**: busca emisoras de radio con señales fuertes y débiles.

### Búsqueda de una emisora de radio

#### Búsqueda de una emisora de radio automáticamente

Pulse **⏮** o **⏭** para buscar la emisora de radio anterior o siguiente con señales fuertes.

#### Búsqueda de una emisora de radio manualmente

- 1 Mantenga pulsado **⏮** o **⏭** hasta que **[M]** parpadee.
- 2 Pulse **⏮** o **⏭** varias veces hasta que se muestre la frecuencia objetivo.

### Almacenamiento de emisoras de radio en la memoria



#### Nota

- Puede almacenar un máximo de seis emisoras en cada banda.

## Almacenamiento automático de las emisoras de radio

- 1 Pulse **MENU** o **ZONE** varias veces para seleccionar una banda.
- 2 Mantenga pulsado **AS/SOURCE** hasta que aparezca **[STORE---**].
  - ↳ Después de completar la búsqueda, la primera emisora de radio almacenada se transmite automáticamente.
  - Para seleccionar una emisora de radio almacenada, pulse **1** **FM**, **2** **REP**, **SHUF** **4**, **5**, o **▶▶6**.

## Almacenamiento manual de las emisoras de radio

- 1 Pulse **MENU** o **ZONE** varias veces para seleccionar una banda del sintonizador.
- 2 Sintonice la emisora de radio que desee almacenar.
- 3 Vuelva a conectar **1** **FM**, **2** **REP**, **SHUF** **4**, **5** o **▶▶6** para almacenar la emisora de radio en el canal seleccionado.
  - Para seleccionar una emisora de radio almacenada, pulse **1** **FM**, **2** **REP**, **SHUF** **4**, **5**, o **▶▶6**.

## Reproducción con RDS

La función RDS (Sistema de datos por radio, del inglés Radio Data System) sólo funciona en áreas con emisoras FM que emiten señales RDS. Si sintoniza una emisora RDS, el nombre de la emisora aparece.

## Activación de la función RDS



### Nota

- La función RDS está activada de manera predeterminada.
- Sólo cuando la función de RDS está activada, se puede acceder a los ajustes relacionados con RDS.

- 1 Mantenga pulsado **MENU** para acceder el menú del sistema.
- 2 Pulse **MENU** / **ZONE** varias veces hasta que se muestre **[RDS ON]** o **[RDS OFF]**.
- 3 Gire **◀** para seleccionar **[RDS ON]**.
  - ↳ La función RDS se activa.
  - Para desactivar la función RDS, gire **▶** para seleccionar **[RDS OFF]**.

## Selección de un tipo de programa

Antes de sintonizar emisoras RDS, puede seleccionar un tipo de programa para buscar programas solo de la categoría seleccionada.

- 1 Mantenga pulsado **MENU** para acceder el menú del sistema.
- 2 Pulse **MENU** o **ZONE** varias veces hasta que se muestre **[PTY]**.
- 3 Pulse **◀** para acceder a la lista de tipos de programas.
- 4 Gire **◀** para seleccionar un tipo de programa y, a continuación, pulse **◀** para confirmar.





Elemento	Tipo de programa	Descripción
1	NEWS	Servicios de noticias
2	AFFAIRS	Política y asuntos exteriores
3	INFO	Programas de información especiales
4	SPORT	Deportes
5	EDUCATE	Educación y formación superior
6	DRAMA	Obras radiofónicas y literatura
7	CULTURE	Cultura, religión y sociedad
8	SCIENCE	Ciencia
9	VARIED	Programas de entretenimiento
10	POP M	Música pop



Elemento	Tipo de programa	Descripción
11	ROCK M	Música rock
12	EASY M	Música ligera
13	LIGHT M	Música clásica ligera
14	CLASSICS	Música clásica
15	OTHER M	Programas musicales especiales
16	WEATHER	Meteorología
17	FINANCE	Finanzas
18	CHILDREN	Programas infantiles
19	SOCIAL	Temas sociales
20	RELIGION	Religión
21	PHONE IN	Tertulia radiofónica
22	TRAVEL	Viaje
23	LEISURE	Ocio
24	JAZZ	Música jazz
25	COUNTRY	Música country
26	NATION M	Música nacional
27	OLDIES	Grandes clásicos
28	FOLK M	Música folk
29	DOCUMENT	Documentales
30	TEST	Prueba de alarma
31	ALARM	Alarma





## Uso de frecuencias alternativas

Si la señal de una emisora RDS es deficiente, active la función AF (Frecuencia alternativa) para buscar otra emisora que transmita el mismo programa.

- 1 Mantenga pulsado  para acceder el menú del sistema.
- 2 Pulse  /  varias veces hasta que se muestre **[AF ON]** o **[AF OFF]**.
- 3 Gire  para seleccionar un ajuste.
  - **[AF ON]**: activa la función AF.
  - **[AF OFF]**: desactiva la función AF.





## Ajuste de la región de sintonización de AF

Puede ajustar la región para la sintonización de AF.

- 1 Mantenga pulsado  para acceder el menú del sistema.
- 2 Pulse  /  varias veces hasta que se muestre **[REG ON]** o **[REG OFF]**.
- 3 Gire  para seleccionar un ajuste.
  - **[REG ON]**: solo se pueden sintonizar automáticamente las emisoras RDS de la región actual.
  - **[REG OFF]**: todas las emisoras RDS se pueden sintonizar automáticamente.

## Recepción de datos sobre el tráfico

Si no desea perderse los datos sobre el tráfico, active la función TA (datos sobre el tráfico).

- 1 Mantenga pulsado  para acceder el menú del sistema.
- 2 Pulse  /  varias veces hasta que se muestre **[TA ON]** o **[TA OFF]**.
- 3 Gire  para seleccionar un ajuste.
  - **[TA ON]**: cuando hay datos sobre el tráfico disponibles, el sistema activa automáticamente el modo de sintonizador y comienza a emitir los datos sobre el tráfico. Cuando terminan los datos sobre el tráfico, el sistema vuelve al modo anterior.
  - **[TA OFF]**: los datos sobre el tráfico no se transmiten automáticamente.







### Consejo

- Cuando se transmiten datos sobre el tráfico, puede pulsar  para cambiar el sistema al modo anterior.

---

## Sincronización del reloj del sistema

Puede sincronizar el reloj del sistema con una emisora RDS que transmite señales horarias.

- 1 Mantenga pulsado  para acceder el menú del sistema.
- 2 Pulse  /  varias veces hasta que se muestre **[CT ON]** o **[CT OFF]**.
- 3 Gire  para seleccionar un ajuste.
  - **[CT ON]**: sincroniza el reloj del sistema con la emisora RDS automáticamente.
  - **[CT OFF]**: se desactiva la sincronización automática del reloj con la emisora RDS.



### Consejo

- La precisión de la hora depende de la emisora RDS que transmite las señales horarias.

## 6 Reproducción de un dispositivo de almacenamiento

Este sistema puede reproducir archivos .mp3 y .wma copiados en un dispositivo de almacenamiento compatible.

### Nota



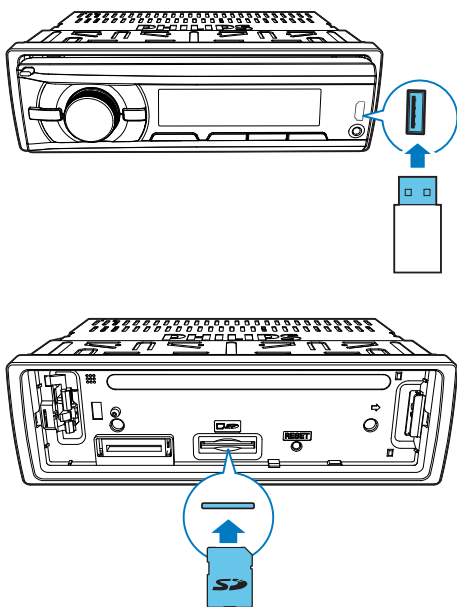



- WOOX Innovations no garantiza la compatibilidad con todos los dispositivos de almacenamiento.
- No admite el sistema de archivos NTFS (New Technology File System, Sistema de archivos de nueva tecnología).



- 1 Conecte un dispositivo de almacenamiento USB o tarjeta SD/SDHC compatibles.
  - Para una tarjeta SD/SDHC, primero desmonte el panel frontal, inserte la tarjeta en la ranura , y a continuación monte el panel frontal.

- 2 Pulse **AS/SOURCE** varias veces para cambiar la fuente.
  - **[USB]**: para un dispositivo de almacenamiento USB conectado a la toma USB del panel frontal
  - **[SD/SDHC]**: para una tarjeta SD/SDHC insertada en la ranura 
- 3 Si no comienza la reproducción, pulse **▶||6**.

## Control de reproducción

Botón	Función
	Pulse varias veces para seleccionar una carpeta.
<b>▶  6</b>	Detiene o reinicia la reproducción.
	Pulse para reproducir la pista anterior o la siguiente.
	
	Mantenga pulsado para rebobinar la pista o hacer una búsqueda rápida hacia delante.
	
	Pulse varias veces para mostrar la información disponible sobre la pista actual.
<b>3 REP</b>	Pulse varias veces para seleccionar un modo de repetición: <ul style="list-style-type: none"> <li>• <b>[REP ONE]</b>: repite la pista actual,</li> <li>• <b>[TPR FLD]</b>: repite todas las pistas en la carpeta actual, o</li> <li>• <b>[TPR ALL]</b>: repite todas las pistas en el dispositivo de almacenamiento.</li> </ul>
<b>SHUF 4</b>	Pulse varias veces para seleccionar un modo de reproducción: <ul style="list-style-type: none"> <li>• <b>[SHU ONE]</b>: reproduce todas las pistas de forma aleatoria,</li> <li>• <b>[SHU FLD]</b>: reproduce las pistas de la carpeta actual de forma aleatoria, o</li> <li>• <b>[SHU OFF]</b>: reproduce todas las pistas en el dispositivo de almacenamiento en orden.</li> </ul>



---

## Cambio de pistas

Durante la reproducción, puede cambiar de pistas o carpetas rápidamente.



---

### Cambio de pistas de forma directa

- 1 Pulse **1**  para acceder a la lista de pistas.
  - ↳ Se muestra el nombre de la pista actual.
- 2 Gire  para alternar entre las pistas.
- 3 Pulse  para reproducir la pista seleccionada.

---

### Cambio de carpetas por una pista

- 1 Pulse **2**  para acceder a la lista de carpetas.
  - ↳ Se muestra el nombre de la carpeta actual.
- 2 Gire  para alternar entre las carpetas.
- 3 Pulse  para seleccionar la carpeta.
  - ↳ El sistema empieza a reproducir la primera pista de la carpeta.

## 7 Cómo escuchar un reproductor externo



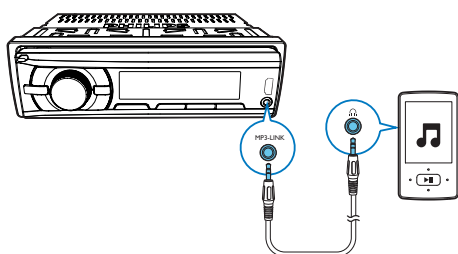



Puede utilizar el sistema para amplificar la entrada de audio de un reproductor externo, por ejemplo, un reproductor de MP3.



- 1 Pulse **AS/SOURCE** varias veces para cambiar la fuente a **[MP3--LINK]**.
- 2 Conecte ambos extremos de un cable de entrada de audio con conector de 3,5 mm entre
  - la toma **MP3-LINK** del panel frontal y
  - la toma de salida de audio (normalmente la toma de auriculares) del reproductor externo.
- 3 Reproduzca audio en el reproductor externo.

## 8 Ajuste del sonido

Las siguientes operaciones son aplicables para todos los medios compatibles.

Botón	Función
	Gírelo para aumentar o disminuir el nivel de volumen.
	Púselo para silenciar los altavoces o activar el sonido desde el estado de silencio.
	Púselo para activar o desactivar la función de <b>MAX Sound</b> .
	Manténgalo pulsado para activar o desactivar el refuerzo dinámico de graves (DBB).
	Pulse varias veces para seleccionar un ecualizador de sonido.
	<ol style="list-style-type: none"><li>1 Mantenga pulsado para activar la configuración del ecualizador de sonido personalizado.</li><li>2 Pulse varias veces para seleccionar una opción: <b>[BAS]</b> (Graves), <b>[TRE]</b> (Agudos), <b>[BAL]</b> (Balance) o <b>[FAD]</b> (Atenuador).</li><li>3 Gire  para configurar el ajuste.</li></ol>

## 9 Información adicional

### Carga de un dispositivo USB

Puede cargar su dispositivo USB, por ejemplo un smartphone, con este producto.

#### Nota

- El voltaje de salida de la toma USB es de 5 V con una corriente de salida de 1,0 A.

Conecte su dispositivo USB al producto mediante un cable USB. Una vez que se conecte y detecte el dispositivo USB, comenzará a cargarse automáticamente.

### Restablecimiento del sistema

Si el sistema funciona irregularmente, restablezca la configuración predeterminada de fábrica del sistema

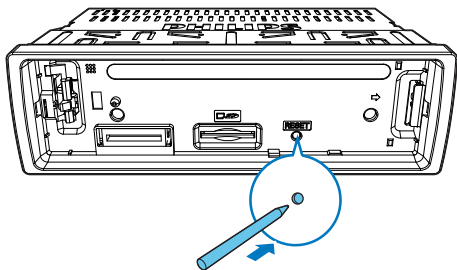

- 1 Quite el panel frontal.
- 2 Pulse el botón **RESET** con la punta de un bolígrafo o un palillo de dientes.
  - ↳ Todos los ajustes se restablecen a los valores predeterminados de fábrica.

### Sustitución del fusible

Si no hay energía, compruebe el fusible y sustitúyalo si está dañado.

- 1 Compruebe las conexiones eléctricas.
- 2 Elimine el fusible dañado del panel posterior.
- 3 Inserte un nuevo fusible con las mismas especificaciones (15 A).

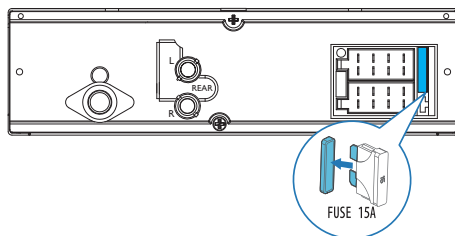

#### Nota

- Si el fusible se rompe inmediatamente después de sustituirlo, puede que haya un error de funcionamiento interno. En tal caso, consulte a su distribuidor local.

# 10 Información del producto



## Nota

- Las especificaciones están sujetas a cambios sin previo aviso.

## Información general

Fuente de alimentación	CC de 12 V (11 V - 16 V), tierra negativo
Fusible	15 A
Impedancia del altavoz adecuada	4 - 8 $\Omega$
Potencia de salida máxima	4 x 50 W
Potencia de salida continua	22 W x 4 RMS (4 $\Omega$ distorsión armónica total del 10%.)
Voltaje de salida de preamplificador	2,5 V
Nivel de entrada auxiliar	$\geq$ 500 mV
Dimensiones (ancho x alto x profundo)	188 x 58 x 110 mm
Peso	0,63 kg

## Radio

Rango de frecuencia - FM	87,5 - 108 MHz (100 kHz por paso en búsqueda automática y 50 kHz por paso en búsqueda manual)
Sensibilidad utilizable - AM (MW) (señal-ruido = 20 dB)	8 $\mu$ V
Rango de frecuencia - AM (MW)	522-1620 kHz (9 kHz) 533-1710 kHz (10 kHz)
Sensibilidad utilizable - AM (MW) (señal-ruido = 20 dB)	30 $\mu$ V



# 11 Solución de problemas



## Advertencia

- No quite nunca la carcasa de este producto.

Para que la garantía mantenga su validez, no trate nunca de reparar el producto usted mismo.

Si tiene problemas al usar el dispositivo, compruebe los siguientes puntos antes de llamar al servicio técnico. Si no consigue resolver el problema, vaya a la página Web de Philips ([www.philips.com/support](http://www.philips.com/support)). Cuando se ponga en contacto con el Servicio de Atención al Cliente, asegúrese de que el producto está cerca y de que tiene disponibles el número de modelo y de serie.

### No hay alimentación o sonido.

- Se ha cortado la fuente de alimentación de la batería del coche o esta se ha agotado. Enchufe el sistema a la batería del coche.
- El motor del vehículo no está en marcha. Encienda el motor del vehículo.
- El cable no está conectado correctamente. Compruebe las conexiones.
- El fusible se ha quemado. Sustituya el fusible.
- El volumen es demasiado bajo. Ajustar el volumen.
- Si las soluciones anteriores no le sirven de ayuda, pulse el botón **RESET**.
- Asegúrese de que el formato de la pista actual es compatible.

### Hay ruido en las emisiones.

- Las señales son muy débiles. Seleccione otras emisoras con señales más fuertes.
- Compruebe la conexión de la antena del vehículo.
- Cambie el ajuste de emisión de estéreo a monofónico.

### Se han perdido las emisoras presintonizadas.

- El cable de la batería no está conectado correctamente. Conecte el cable de la batería al terminal que siempre tiene alimentación.

### La pantalla muestra el mensaje ERR-12.

- Error de datos. Compruebe el dispositivo de almacenamiento USB o tarjeta SD o SDHC.

# 12 Aviso

Cualquier cambio o modificación que se realice en este dispositivo que no esté aprobada expresamente por WOOX Innovations puede anular la autoridad del usuario para utilizar el equipo.

---

## Cómo deshacerse del producto antiguo

El producto ha sido diseñado y fabricado con materiales y componentes de alta calidad que pueden reciclarse y reutilizarse. Nunca se deshaga del producto con el resto de la basura doméstica. Infórmese de la legislación local sobre la recogida selectiva de pilas y productos eléctricos y electrónicos. La eliminación correcta de estos productos ayuda a evitar consecuencias potencialmente negativas para el medio ambiente y la salud humana. Visite [www.recycle.philips.com](http://www.recycle.philips.com) para obtener más información sobre un centro de reciclaje de su zona.

### Información medioambiental

Se ha suprimido el embalaje innecesario. Hemos intentado que el embalaje sea fácil de separar en tres materiales: cartón (caja), espuma de poliestireno (corcho) y polietileno (bolsas, lámina de espuma protectora). El sistema se compone de materiales que se pueden reciclar y volver a utilizar si lo desmonta una empresa especializada. Siga la normativa local acerca del desecho de materiales de embalaje, pilas agotadas y equipos antiguos.

---

## Aviso sobre marcas comerciales



Windows Media y el logotipo de Windows son marcas comerciales o marcas comerciales registradas de Microsoft Corporation en EE. UU. u otros países.

Otras marcas comerciales y nombres comerciales pertenecen a sus respectivos propietarios.

---

## Copyright

2014 © WOOX Innovations Limited. Todos los derechos reservados.

Philips y el emblema de escudo de Philips son marcas registradas de Koninklijke Philips N.V. y se utilizan por WOOX Innovations Limited bajo licencia de Koninklijke Philips N.V.

Las especificaciones están sujetas a cambios sin previo aviso. WOOX se reserva el derecho a modificar los productos en cualquier momento sin tener la obligación de ajustar los suministros anteriores con arreglo a ello.





Specifications are subject to change without notice  
2014 © WOOX Innovations Limited. All rights reserved.

Philips and the Philips' Shield Emblem are registered trademarks of Koninklijke Philips N.V.  
and are used by WOOX Innovations Limited under license from Koninklijke Philips N.V.

CE133\_98\_UM\_V3.0

