

Docking Entertainment System

DC1010

Register your product and get support at
www.philips.com/welcome

Benutzerhandbuch



PHILIPS

1

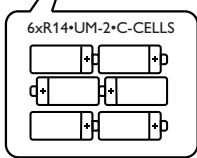
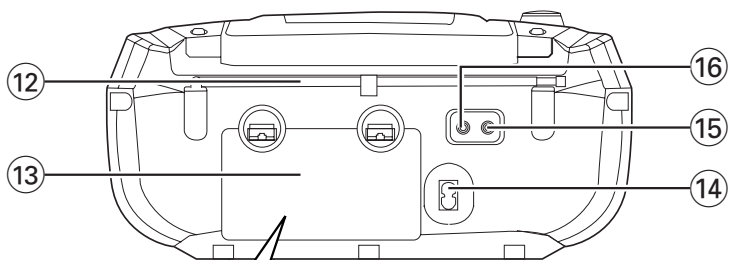
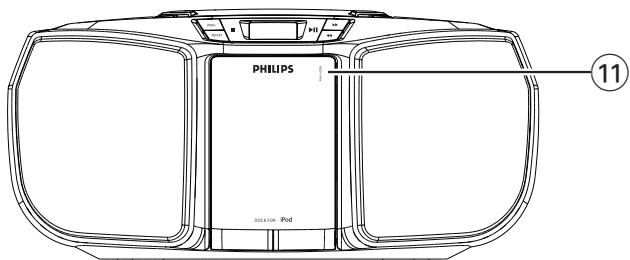
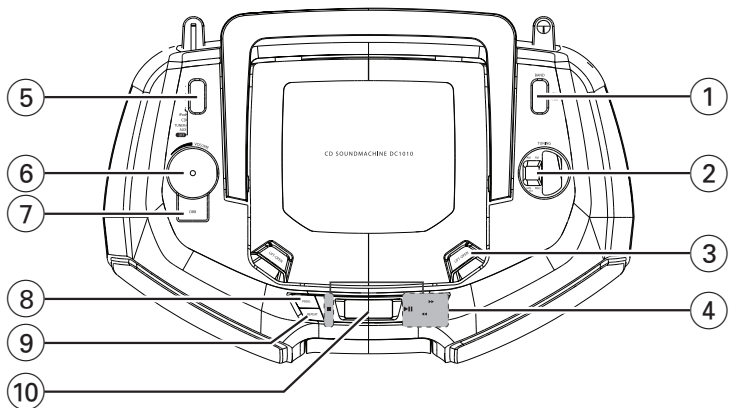

2



3



4



5



6

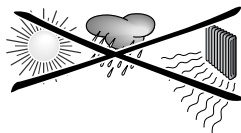

Gehörschutz

Wählen Sie eine moderate Lautstärke:

- Das Verwenden von Kopfhörern bei zu hoher Lautstärke kann Ihrem Gehör schaden. Dieses Produkt kann Töne in einem Dezibelbereich wiedergeben, der bei einem gesunden Menschen bereits nach weniger als einer Minute zum Gehörverlust führen kann. Der höhere Dezibelbereich ist für Personen gedacht, die bereits unter einer Beeinträchtigung ihres Hörvermögens leiden.
- Die Lautstärke kann täuschen. Mit der Zeit passt sich die als angenehm empfundene Lautstärke der tatsächlichen Lautstärke an. Deswegen kann es vorkommen, dass nach längerem Zuhören als "normal" empfunden wird, was in Wirklichkeit sehr laut und für Ihr Gehör schädlich ist. Um diesen Effekt zu vermeiden, sollten Sie Ihre Lautstärke aus einem sicheren Bereich auswählen, bevor sich ihr Gehör daran gewöhnt, und Sie sollten diese Einstellung nicht verändern.

So finden Sie Ihren sicheren Lautstärkepegel:

- Stellen Sie den Lautstärkeregel auf eine geringe Lautstärke.
- Erhöhen Sie langsam die Lautstärke, bis der Ton klar und deutlich zu hören ist.

Hören Sie nur eine angemessene Zeit:

- Bei sehr intensiver Nutzung kann auch eine "sichere" Lautstärke zum Gehörverlust führen.
- Verwenden Sie deshalb Ihre Geräte in vernünftiger Weise, und pausieren Sie in angemessenen Zeitabständen.

Beachten Sie bei der Verwendung von Kopfhörern folgende Richtlinien:

- Hören Sie nur bei angemessener Lautstärke und nur eine angemessene Zeit lang.
- Achten Sie darauf, auch nach Gewöhnung an einen Lautstärkepegel, diesen nicht zu erhöhen.
- Stellen Sie die Lautstärke nur so hoch ein, dass Sie Umgebungsgeräusche noch wahrnehmen können.
- Bei potentiell gefährlichen Situationen sollten Sie sehr vorsichtig sein oder die Verwendung kurzzeitig unterbrechen.
- Verwenden Sie die Köpfrörer nicht, während Sie ein motorisiertes Fahrzeug führen, Fahrrad oder Skateboard fahren usw. Dies könnte für den Straßenverkehr gefährlich sein und ist in vielen Ländern verboten.

Herzlichen Glückwunsch zu Ihrem Kauf und willkommen bei Philips!

Um den Support von Philips optimal zu nutzen, registrieren Sie Ihr Produkt bitte unter www.philips.com/welcome.

Zubehör im Lieferumfang

- Netzkabel
- iPod-Dock
- Line-in-Kabel

Ober- und Vorderseite (Siehe 1)

- BAND** – Auswahl des Frequenzbands UKW oder AM
- TUNING** – Einstellen von Radiosendern
- LIFT•OPEN** – Öffnen des CD-Fachs
- ▶||** – Starten oder Anhalten der CD-Wiedergabe
 - – Beenden der Wiedergabe
 - Löschen eines CD-Programms
 - ◀, ▶ – Rückwärtssuche/Springen in Abschnitten/Titel
- Quellenauswahlschalter: Tuner/AUX, CD, iPod, OFF**
 - Auswahl von AUX, CD, iPod oder Tuner als Audioquelle
 - Ausschalten des Gerät
- VOLUME** – Einstellen des Lautstärkepegels
- DBB**
 - Verstärkung der Bässe
- PROG** – Programmieren und Kontrollieren programmierter Titelnummern
- REPEAT** – Wiederholen von Titeln/CD-Programmen/ganzen CDs
- Display** – Anzeige der CD-/iPod-Funktionen

Rückseite (Siehe 1)

- DOCK für den iPod**
 - Ladestation für Adapter, die zum Anschließen Ihres iPod-Players für die Wiedergabe bzw. das Aufladen über dieses System verwendet wird.
- Teleskop-Antenne** – Verbesserung des UKW-Empfangs
- Batteriefach** – Zum Einlegen von 6 x 1,5 V R-14/ UM2/ C-Zellen öffnen
 -
- AC MAINS** – Anschluss für Netzkabel
- 🎧** – 3,5 mm Stereokopfhörerbuchse

Nützliche Tipps: Beim Anschluss von Kopfhörern werden die Lautsprecher stummgeschaltet.
- AUX** – 3,5 mm Audio-Eingangsbuchse

Stromversorgung

ACHTUNG

- Sichtbare und unsichtbare Laserstrahlung. Bei geöffneter Abdeckung sollten Sie den Strahl nicht ansehen.
- Hochspannung! Nicht öffnen. Sie setzen sich der Gefahr eines elektrischen Schlages aus! Das Gerät enthält keine Teile, die vom Benutzer repariert werden können.
- Modifikationen am Gerät können zu gefährlichen EMV-Strahlungen oder anderen gefährlichen Vorgängen führen. Dieses Gerät entspricht den Richtlinien der Europäischen Union zu Funkstörungen.

This set complies with the radio interference requirements of the European Community.

Stromversorgung

Um die Batterien zu schonen, sollten Sie das Gerät wenn möglich über das Netzkabel betreiben.

Vergewissern Sie sich, dass Sie den Stecker vom Gerät und von der Wandsteckdose entfernt haben, bevor Sie die Batterien einsetzen.

Batterien

(nicht im Lieferumfang enthalten)

- 1 Öffnen Sie das Batteriefach, und legen Sie sechs Batterien vom Typ **R-14, UM-2** oder **C-Zelle** ein (vorzugsweise Alkalibatterien). Achten Sie dabei auf die richtige Polung entsprechend der Markierungen "+" und "-" im Batteriefach (Siehe 1).
- 2 Vergewissern Sie sich, dass die Batterien richtig eingesetzt sind und fest sitzen, und schließen Sie dann das Batteriefach. Das Gerät ist jetzt betriebsbereit.

- Entfernen Sie die Batterien, falls diese leer sind oder das Gerät für einen längeren Zeitraum nicht verwendet wird.
- Batterien enthalten chemische Substanzen und müssen daher ordnungsgemäß entsorgt werden.
- Das Produkt enthält Perchlorat – möglicherweise ist eine besondere Handhabung notwendig. Siehe www.dtsc.ca.gov/hazardouswaste/perchlorate.

- Der inkorrekte Gebrauch von Batterien kann zum Auslaufen von Batteriesäure führen und Rostbildung im Batteriefach oder das Aufbrechen der Batterien zur Folge haben:
- Verwenden Sie keine Kombination aus verschiedenen Batterien, z. B. Alkali- und Zink-Kohle-Batterien. Verwenden Sie für das Gerät nur Batterien desselben Typs.
- Verwenden Sie niemals eine Kombination aus alten und neuen Batterien.
- Entfernen Sie die Batterien aus dem Gerät, wenn Sie es für längere Zeit nicht benutzen.

Verwendung des Netzkabelanschlusses

- 1 Prüfen Sie, ob die vorhandene Stromspannung mit dem aufgedruckten Wert auf der Rück- oder Unterseite des Geräts übereinstimmt. Sollte dies nicht der Fall sein, wenden Sie sich an Ihren Händler oder an ein Service Center.
- 2 Schließen Sie ein Netzkabel an den AC MAINS-Anschluss und eine Steckdose an. Das Gerät wird nun mit Strom versorgt und ist betriebsbereit.
- 3 Um das Gerät vollständig auszuschalten, ziehen Sie den Stecker aus der Steckdose.
- 4 Installieren Sie die Einheit in der Nähe einer Steckdose, und achten Sie darauf, dass der Stecker leicht zugänglich ist.

Grundlegende Funktionsweise/Radio CD Player

- Ziehen Sie bei schweren Gewittern den Stecker aus der Steckdose, um das Gerät zu schützen. Kinder können sich ernsthaft verletzen, da das nicht angeschlossene Kabelende noch immer Strom führt, wenn nur der Stecker vom Netzanschluss auf der Geräterückseite entfernt wurde.

Das Typenetikett befindet sich auf der Geräteunterseite.

Nützliche Tipps:

- Um nicht unnötig Energie zu verbrauchen, stellen Sie den Quellenwahlschalter nach Benutzung des Geräts auf **OFF**.

Grundlegende Funktionsweise

- 1 Um die Audioquelle auszuwählen, stellen Sie den Quellenauswahlschalter auf: **TUNER**, **AUX**, **CD**, **iPod**, oder **OFF**.
- 2 Zum Ausschalten des Geräts bringen Sie den Quellenauswahlschalter in die Position **OFF**. Stellen Sie außerdem sicher, dass die Cassettentasten freigegeben sind.

Nützliche Tipps:

*Wenn Sie im Tuner-Modus ein 3,5 mm Aux-In-Kabel anschließen, schaltet das Gerät automatisch auf die Quelle **AUX** um.*

Lautstärke anpassen

Sie können die Lautstärke über den Regler **VOLUME** anpassen.

Radioempfang

- 1 Stellen Sie den Quellenwahlschalter auf **TUNER**.
 - 2 Stellen Sie den Schalter **BAND** auf **FM** oder **AM** ein.
 - 3 Drehen Sie den Regler **TUNING**, um einen Sender einzustellen.
- Ziehen Sie für den Empfang von UKW-Radio (**FM**) die ausziehbare Antenne aus, und drehen Sie diese, bis der Empfang optimal ist. Schieben Sie die Antenne ein wenig zusammen, falls das Signal zu stark ist.
 - Für **AM** verwendet das Gerät eine integrierte Antenne. Richten Sie für einen optimalen Empfang diese Antenne aus, indem Sie das ganze Gerät drehen.
- 4 Um das Radio auszuschalten, stellen Sie den Quellenwahlschalter auf **OFF**.

CD Player

CD-Wiedergabe

Dieser CD-Player gibt Audio-Discs, einschließlich CD-Rs und CD-RWs, wieder:

- MP3 CD-ROMs, CD-I, CDV, VCD, DVD oder Computer-CDs können mit dem Gerät nicht wiedergegeben werden.

WICHTIG!

- CDs, die mit Kopierschutztechnologien einiger Hersteller verschlüsselt wurden, können möglicherweise von diesem Gerät nicht wiedergegeben werden.

1 Stellen Sie den Quellenwahlschalter auf **CD**.

2 Öffnen Sie das Disc-Fach.

3 Legen Sie eine CD mit der beschrifteten Seite nach oben ein, und schließen Sie das CD-Fach vorsichtig.

→ Auf dem Display wird zunächst -- und dann die Anzahl aller Titel angezeigt.
(Siehe [2], [3])

4 Drücken Sie am Gerät auf **▶II**, um die Wiedergabe zu starten.

→ Display: **▶** und die aktuelle Titelnummer.
(Siehe [4])

5 Drücken Sie **▶II.**, um die Wiedergabe zu unterbrechen. Drücken Sie **▶II.** erneut, um die Wiedergabe fortzusetzen.

6 Drücken Sie **■**, um die CD-Wiedergabe zu beenden.

Nützliche Tipps:

Die Wiedergabe wird auch angehalten, wenn:

- Sie das CD-Fach öffnen;
- Sie als Audioquelle **TUNER, AUX**, oder **OFF** auswählen;
- Das Ende der CD erreicht wurde.

Auswahl eines anderen Titels

- Drücken Sie einmal oder mehrfach auf **◀◀** oder **▶▶**, bis die gewünschte Titelnummer im Display angezeigt wird.
- Drücken Sie im Stopp-/Pause-Modus auf **▶II**, um die Wiedergabe zu starten.

Finding a passage within a track

- 1 Halten Sie während der Wiedergabe **◀◀/▶▶** gedrückt.
→ Die CD wird mit erhöhter Geschwindigkeit und geringer Lautstärke wiedergegeben.
- 2 Lassen Sie **◀◀/▶▶** los, wenn Sie den gewünschten Abschnitt erreicht haben.
→ Die normale Wiedergabe wird fortgesetzt.

Nützliche Tipps:

- Wenn Sie während der Suche das Ende des letzten Titels erreichen, wird die Wiedergabe automatisch angehalten.

Programmieren von Titelnummern

Sie können bis zu 20 Titel in der gewünschten Reihenfolge speichern. Auf Wunsch können Sie jeden beliebigen Titel auch mehrfach speichern.

- 1 Drücken Sie **PROG** in der Stopp-Position, um die Programmierung zu aktivieren.
→ Display: Die Anzeigen **PROG** und **□□** blinken (Siehe [5]).
- 2 Drücken Sie **◀◀** oder **▶▶**, um die gewünschte Titelnummer auszuwählen.
→ Display: Die Anzeigen **PROG** und die gewünschte Titelnummer blinken.
- 3 Drücken Sie auf **PROG**, um die gewünschte Titelnummer zu speichern.

CD Player

- Display: Die Anzeigen **PROG** und **00** blinken und zeigen so an, dass der nächste Titel programmiert werden kann.
- 4** Wiederholen Sie die Schritte **2** bis **3**, um alle gewünschten Titel auszuwählen und zu speichern.
- 5** Drücken Sie **▶II**, um Ihr Programm wiederzugeben.
- Display: Die Anzeige **PROG** blinkt während der Wiedergabe.

Nützliche Tipps:

- Wenn Sie versuchen, mehr als 20 Titel zu speichern, kann kein Titel ausgewählt werden, und auf dem Display blinkt - - .

So überprüfen Sie ein Programm

- Halten Sie in der Stopp-Position **PROG** für zwei Sekunden gedrückt, um die gespeicherten Titelnummern anzuzeigen.

Löschen eines Programms

So kann der Inhalt des Speichers gelöscht werden:

- Drücken Sie in der Stopp-Position auf **PROG**, um in den Programmmodus zu gelangen, und drücken Sie anschließend auf **■**;
 - Wählen Sie als Audioquelle **TUNER**, **AUX**, oder **OFF**;
 - Öffnen Sie das CD-Fach.
- Display: Die Anzeige **PROG** wird ausgeblendet.

Anderer Wiedergabemodus

REPEAT

Sie können den aktuellen Titel oder die gesamte Disc wiederholt wiedergeben und die Modi REPEAT (Wiederholen) mit PROGRAM (Programm) kombinieren.

REPEAT – Der aktuelle Titel wird wiederholt.

REPEAT ALL– Die CD/das Programm wird wiederholt.

- 1** Drücken Sie einmal oder mehrfach **REPEAT**, um den Wiedergabemodus auszuwählen.
→ Im Display wird der ausgewählte Modus angezeigt.
- 2** Drücken Sie in der Stopp-/Pause-Position **▶II**, um die Wiedergabe zu starten.
- 3** Drücken Sie für die Rückkehr zur normalen Wiedergabe wiederholt auf **REPEAT**, bis die verschiedenen Modi nicht mehr angezeigt werden.
– Sie können auch **■** drücken, um den Wiedergabemodus zu löschen.

Technische Daten

Stromverbrauch.....3.1W

Kompatible iPod-Player

- Das Docking-Entertainment-System ist mit allen im Handel erhältlichen Apple iPod-Modellen mit 30-pin-Anschluss kompatibel: iPod touch (8 GB, 16 GB), iPod classic (80 GB, 160 GB), iPod video (30 GB, 60 GB, 80 GB), und iPod nano Generationen 1 bis 3.

Wiedergabe von einem iPod-Player

- 1 Setzen Sie den iPod korrekt in die Docking-Station ein. Vergewissern Sie sich, dass Sie den passenden Dock-Adapter gewählt haben.
- Der iPod-Player muss eingeschaltet sein, bevor Sie den iPod als Quelle auswählen.
- 2 Stellen Sie den Quellenauswahlschalter auf **iPod**.
→ Das iPod-Dock-Symbol wird angezeigt.
- 3 Die Wiedergabe startet automatisch. Die Wiedergabefunktionen für Wiedergeben, Überspringen, Schnellvor- und -rücklauf sowie Pause sind über die Bedienelemente von diesem Gerät und über seine Fernbedienung verfügbar.

Aufladen des iPod-Akkus über die Docking-Station

- Setzen Sie den iPod-Player im iPod-/Tuner-/Standby-/AUX-Modus zum Laden direkt in die Ladestation ein.

Anschließen eines externen Geräts

Sie können das Audiosignal eines angeschlossenen externen Geräts über die Lautsprecher des DC1010 wiedergeben.

- 1 Stellen Sie den Quellenwahlschalter auf **AUX** ein.
- 2 Verwenden Sie ein Line-Eingangskabel (nicht im Lieferumfang), um die AUX-Buchse des DC1010 (3,5 mm, an der Geräterückseite) mit einem AUDIO OUT- oder Kopfhöreranschluss eines externen Geräts (z. B. CD-Player oder Videorecorder) zu verbinden.

Handhabung von CD-Player und CDs

- Wenn der CD-Player CDs nicht richtig liest, verwenden Sie eine Reinigungs-CD zur Reinigung der Linse, bevor Sie das Gerät in Reparatur geben.
- Die Linse des CD-Players darf nicht berührt werden!
- Plötzliche Änderungen der Umgebungstemperatur können zu Kondensation auf der Linse des CD-Players führen. In diesem Fall können keine CDs wiedergegeben werden. Versuchen Sie nicht, die Linse zu reinigen. Lassen Sie das Gerät in warmer Umgebung stehen, bis die Flüssigkeit verdampft ist.
- Schließen Sie stets das CD-Fach, um eine Staubbildung auf der Linse zu vermeiden.
- Wischen Sie die CD mit einem weichen, flusenfreien Tuch in geraden Linien von der Mitte zum Außenrand hin ab. Verwenden Sie keine Reinigungsmittel. Diese könnten die CD beschädigen.
- Beschriften oder bekleben Sie CDs nicht.

Sicherheitsinformationen

- Stellen Sie das Gerät auf eine feste, ebene und stabile Oberfläche, sodass es nicht kippen kann.
- Setzen Sie das Gerät und die Batterien nicht Feuchtigkeit, Regen, Sand oder starker Hitze durch Heizungen oder direktes Sonnenlicht aus.
- Es dürfen keine Flüssigkeiten in das Gerät gelangen.
- Stellen Sie eine angemessene Belüftung sicher, indem Sie zwischen den Lüftungsöffnungen und umgebenden Oberflächen mindestens 15 Zentimeter Abstand halten, um einen Hitzestau zu vermeiden.
- Die Lüftungsöffnungen dürfen nicht durch Gegenstände wie Zeitungen, Tischdecken, Vorhänge usw. blockiert werden.
- Stellen Sie keine mit Wasser gefüllten Gegenstände wie Vasen auf dem Gerät ab.
- Stellen Sie keine offenen Feuerquellen wie brennende Kerzen auf dem Gerät ab.
- Die mechanischen Teile des Geräts sind selbstschmierend und müssen daher nicht geölt oder geschmiert werden.
- Verwenden Sie ein weiches, trockenes Tuch zum Reinigen. Verwenden Sie keine Reinigungsmittel, die Alkohol, Ammoniak, Benzol oder Schleifmittel enthalten, da hierdurch das Gehäuse beschädigt werden kann.
- Wenn der Netzstecker bzw. Gerätekuppler als Trennvorrichtung verwendet wird, muss die Trennvorrichtung frei zugänglich bleiben.

Fehlerbehebung

Wenn ein Fehler auftritt, prüfen Sie zunächst die unten stehenden Punkte, bevor Sie einen Reparaturdienst aufsuchen.

Wenn Sie ein Problem trotz dieser Hinweise nicht lösen können, wenden Sie sich bitte an Ihren Händler oder das Service Center:

WARNUNG: Öffnen Sie das Gerät nicht, da Sie einen Stromschlag erleiden könnten. Versuchen Sie unter keinen Umständen, das Gerät selbst zu reparieren, da ansonsten die Garantie erlischt.

Problem

- Mögliche Ursache
- Lösung

Kein Ton/kein Strom

- Die Lautstärke ist nicht eingestellt.
- Stellen Sie die Lautstärke (VOLUME) ein.
- Das Netzkabel ist nicht richtig angeschlossen.
- Schließen Sie das Netzkabel richtig an.
- Die Batterien sind leer/nicht korrekt eingelegt.
- Legen Sie (neue) Batterien korrekt ein.
- Die CD enthält keine Audiodateien.
- Drücken Sie ◀◀, ▶▶ einmal oder mehrfach, um von einer Datendatei zu einem Audiotitel zu wechseln.

Der Display funktioniert nicht ordnungsgemäß/Das Gerät reagiert nicht auf die Betätigung der Bedienelemente

- Elektrostatische Entladung:
- Schalten Sie das Gerät ab, und ziehen Sie den Gerätestecker. Schließen Sie das Gerät nach einigen Sekunden wieder an.

Lautes Brummen oder Rauschen

- Elektrische Interferenz: Das Gerät befindet sich zu dicht am Fernsehgerät, Videorecorder oder Computer.
- Vergrößern Sie den Abstand zwischen den Geräten.

Anzeige - -

- Es wurde keine CD eingelegt.
- Legen Sie eine CD ein.
- Die CD ist stark verkratzt oder verschmutzt.
- Reinigen Sie die CD, oder legen Sie eine andere CD ein; siehe Wartung
- Es befindet sich Kondenswasser auf der Laserlinse.
- Warten Sie, bis die Linse trocken ist.
- Die CD-R(W) ist leer oder nicht finalisiert.
- Verwenden Sie nur finalisierte CD-R(W)s oder geeignete Audio-CDs.

Hinweis:

Stellen Sie sicher, dass die CD nicht mithilfe von Kopierschutztechnologien verschlüsselt wurde, da einige dieser CDs nicht mit dem Compact Disc-Standard kompatibel sind.

Es werden Titel übersprungen

- Die CD ist beschädigt oder verschmutzt.
- Tauschen Sie die CD aus, oder reinigen Sie sie.
- Die Programm-Funktion ist aktiv.
- Beenden Sie die Programm-Funktion.

Hinweis:

Eine stark verkratzte oder verschmutzte CD kann zu Störungen bei der Wiedergabe führen.