

Reģistrējiet Jūsu preci un iegūstiet atbalstu
www.philips.com/welcome

MCM 355/12

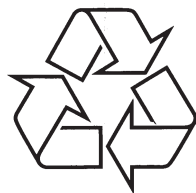

Tiecieties ar Philips Internetā
<http://www.philips.com>

Lietošanas instrukcija

1 Svarīgi	3	7 Skaņas regulēšana	16
Drošība.....	3	Skaļuma regulēšana	16
Ievērībai.....	5	Saglabāta skaņas efekta izvēle.....	16
2 Jūsu mazā sistēma	6	Basu pastiprināšana	16
Ievads.....	6	Skaņas apklusināšana	16
Kas atrodas iepakojumā	6	8 Citas funkcijas	17
Galvenās ierīces pārskats	7	Gulētiešanas taimera iestatīšana	17
Tālvadības pults pārskats	8	Modinātāja taimera iestatīšana	17
3 Sākums	10	Ārējas ierīces klausīšanās.....	17
Skaļruņu pieslēgšana	10	Klausīšanās, izmantojot austiņas.....	17
FM antenas pieslēgšana	10	9 Preces informācija	18
Strāvas pieslēgšana.....	10	Specifikācijas.....	18
Bateriju ievietošana tālvadības pultī.....	11	USB atskaņojamības informācija	19
Pulksteņa iestatīšana	11	Atbalstītie MP3 disku formāti	19
Ieslēgšana	11	RDS programmu tipi	19
4 Atskaņošana	12	10 Traucējumu novēršana	20
Disku atskaņošana	12		
Atskaņošana no USB	12		
5 Atskaņošanas iespējas	13		
Atkārtota atskaņošana un atskaņošana sajauktā secībā	13		
Celiņu programmēšana	13		
Atskaņošanas informācijas apskate	13		
6 Radio klausīšanās	14		
Radio stacijas uzregulēšana	14		
Radio staciju automātiska programmēšana.....	14		
Radio staciju manuāla programmēšana	14		
Saglabātas radio stacijas uzregulēšana	14		
RDS informācijas apskate	15		
RDS pulksteņa iestatīšana	15		

Drošība

Iepazīstiet šos drošības simbolus



(UZMANĪBU; ELEKTROŠOKA RISKS; NEATVĒRT;
UZMANĪBU: LAI SAMAZINĀTU ELEKTROŠOKA RISKU,
NENOŅEMĪET KORPUSU (VAI MUGURPUSI). IERĪCE
NESATUR DAĻAS, KO VARĒTU APKOPT LIETOTĀJS.
APKOPEŠ DARBUS ATSTĀJIET KVALIFICĒTA SERVISA
PERSONĀLA ZIŅĀ.)



Šī 'zibens bulta' norāda uz neizolētu materiālu Jūsu ierīces iekšpusē, kas var izraisīt elektrošoku. Visu Jūsu mājas iemītņieku drošības dēļ, nenoņemiet preces korpusu.

'Izsaukuma zīme' pievērš uzmanību funkcijām, par kurām Jums jāizlasa komplektā iekļautajā literatūrā, lai novērstu darbības un apkopes problēmas.

BRĪDINĀJUMS: Lai samazinātu uguns un elektrošoka risku, šo ierīci nedrīkst pakļaut lietum un mitrumam, un uz šīs ierīces nedrīkst novietot ar ūdeni pildītus priekšmetus kā vāzes.

UZMANĪBU: Lai novērstu elektrošoku, pilnībā ievietojiet kontaktdakšu strāvas rozetē.

Svarīgi drošības norādījumi

1. Izlasiet šos norādījumus.
2. Saglabājiet šos norādījumus.
3. Ievērojiet visus brīdinājumus.
4. Sekojiet visiem norādījumiem.
5. Nelietojiet šo ierīci ūdens tuvumā.
6. Tīriet tikai ar sausu lupatu.
7. Nenobloķējiet nevienu no ventilācijas atverēm. Uzstādiet saskaņā ar ražotāja norādījumiem.

8. Nenovietojiet jebkādu karstuma avotu tuvumā, kā radiatori, sildītāji, plītis vai citas ierīces (tai skaitā pastiprinātāji), kas ražo karstumu.
9. Aizsargājiet strāvas vadu no pastiprinātas slodzes – staigāšanas uz tā, raušanas, sevišķi pie kontaktdakšas un vietā, kur tas iznāk no ierīces.
10. Lietojiet tikai ražotāja noteiktos papildus piederumus.
11. Lietojiet tikai uz ražotāja noteiktajiem vai ar ierīci pārdotajiem ratiņiem, statīva, kronšteina vai galda. Ja tiek lietoti ratiņi, esiet piesardzīgi, kad ratiņi ar ierīci tiek pārvietoti, lai izvairītos no savainojuma no apgāšanās.



12. Atvienojiet šo ierīci no strāvas pirkona negaisa laikā, kā arī, ja ierīce netiks lietota ilgu laiku.
13. Atstājiet visas apkopes kvalificēta servisa personāla ziņā. Apkope ir nepieciešama, ja ierīce jebkādā veidā ir bojāta, piemēram, ja ir bojāts strāvas vads vai kontaktdakša, ierīcē ir iekļuvis šķidrums vai svešķermeņi, ierīce ir tikusi pakļauta lietum vai mitrumam, nestrādā pareizi vai ir nomesta zemē.
14. **BRĪDINĀJUMS** par bateriju lietošanu – Lai novērstu bateriju noplūdi, kas var izraisīt ķermeņa savainojumus, īpašuma bojājumu vai bojājumu ierīcei:
 - Ievietojiet baterijas pareizi, ievērojot indikācijas + un – uz ierīces.
 - Nelietojiet vienlaicīgi dažādas baterijas (vecas un jaunas vai oglekļa un sārnu, u.tml.).
 - Izņemiet baterijas, ja ierīce netiks lietota ilgu laiku.
15. Ierīci nedrīkst pakļaut pilieniem vai šļakstiem.

16. **Nenovietojiet uz ierīces nekādus bīstamības avotus (piem., priekšmetus, kas pilni ar ūdeni, aizdedzinātas sveces).**
17. **Šī prece var saturēt svinu un dzīvsudrabu. Šo materiālu izmešana var tikt ierobežota dabas aizsardzības apsvērumu dēļ. Informācijai par izmešanu vai pārstrādi, sazinieties ar vietējām varas iestādēm vai Elektronikas Industrijas Aliansi: www.eiae.org.**
18. **Ja strāvas kontakts vai sadalītājs tiek lietots kā atslēgšanas ierīce, atslēgšanas ierīcei jābūt viegli pieejamai un darba kārtībā.**

! Brīdinājums

- Nekad nenoņemiet šīs ierīces korpusu.
- Nekad neļojiet nevienu šīs ierīces daļu.
- Nekad nenovietojiet šo ierīci uz cita elektriskā aprīkojuma.
- Nepakļaujiet šo ierīci tiešai saules gaismai, atklātai liesmai un karstumam.
- Nekad nelūkojieties lāzera starā ierīces iekšienē.
- Nodrošiniet vieglu pieeju strāvas vadam, kontaktam vai adapterim, lai varētu atslēgt šo ierīci no strāvas.

Pārkaršanas risks! Nekādā gadījumā neuzstādiet šo ierīci slēgtā telpā. Vienmēr atstājiet vismaz 10 cm brīvas vietas ap ierīci, lai nodrošinātu ventilāciju. Pārliecinieties, ka aizkari un citi priekšmeti neaizsedz ierīces ventilācijas atveres.

Dzirdes drošība

Klausieties normālā skaļumā

- Austiņu lietošana lielā skaļumā var bojāt Jūsu dzirdi. Šī prece var veidot skaņas decibelu diapazonos, kas var radīt dzirdes zudumus normāliem cilvēkiem, pat ja pakļauti mazāk kā minūti. Augstākie decibelu diapazoni ir paredzēti tiem, kam jau var būt dzirdes traucējumi.
- Skaņa var būt maldinoša. Pēc laika Jūsu dzirdes “komforta līmenis” adaptējas augstākajiem skaņas līmeņiem. Tādēļ pēc ilgākas klausīšanās, kas izklausās “normāli”, var patiesībā būt skaļi un bojājoši Jūsu dzirdei. Lai nodrošinātu pret to, iestatiet Jūsu skaļumu drošā līmenī, pirms Jūsu dzirde adaptējas, un atstājiet to šādā līmenī.

Lai izveidotu drošu skaļuma līmeni:

- Iestatiet Jūsu skaļumu zemā līmenī.
- Lēni palieliniet skaņu, līdz Jūs dzirdat komfortabli un skaidri, bez traucējumiem.

Klausieties saprātīgus laika periodus:

- Paildzināta pakļaušana skaņai, pat normālā “drošā” skaļumā, arī var izraisīt dzirdes zudumu.
- Noteikti lietojiet Jūsu aprīkojumu saprātīgi un ņemiet pietiekamus pārtraukumus.

Lietojot Jūsu austiņas, noteikti ievērojiet sekojošus nosacījumus:

- Klausieties saprātīgā skaļumā saprātīgus laika periodus.
- Neregulējiet skaļumu, kad Jūsu dzirde adaptējas.
- Negrieziet skaļumu tik skaļi, ka nedzirdat, kas notiek ap jums.
- Potenciāli bīstamās situācijās, ievērojiet piesardzību vai īslaicīgi pārtrauciet lietošanu. Nelietojiet austiņas, darbinot motorizētu transporta līdzekli, velosipēdu, skritulsdēli, utt., tas var radīt satiksmes negadījumu un nav atļauts daudzās valstīs.

10. TRAUCĒJUMU NOVĒRŠANA

! Brīdinājums

- Nekad nenovietojiet šīs ierīces korpusu.

Lai saglabātu garantiju, nekādā gadījumā nemēģiniet labot sistēmu paši.

Ja rodas problēmas ar šīs ierīces lietošanu, pārbaudiet punktus zemāk, pirms pieprasāt servisu. Ja problēmu neizdodas atrisināt, skatiet www.philips.com/welcome. Sazinoties ar Philips, pārliecinieties, ka ierīce ir līdzās un ir pieejami modeļa un sērijas numuri.

Ierīce neieslēdzas

- Pārliecinieties, ka galvenās ierīces maiņstrāvas vads ir kārtīgi pieslēgts.
- Pārliecinieties, ka strāvas rozetē ir strāva.
- Strāvas taupīšanas nolūkos sistēma automātiski izslēdzas 15 minūtes pēc celiņa atskaņošanas beigām, ja netiek lietota neviena vadība.

Nav skaņas vai tā ir sliktas kvalitātes

- Regulējiet skaļumu.
- Pārliecinieties, ka skaļruņi ir kārtīgi pieslēgti.
- Pārliecinieties, ka atkailinātais skaļruņa vada gals ir iespiests.

Kreisā un labā skaņas izejas ir otrādāk

- Pārbaudiet skaļruņu savienojumus un novietojumu.

Ierīce nereaģē

- Atvienojiet un atkal pieslēdziet strāvas vadu, tad atkārtoti ieslēdziet ierīci.
- Strāvas taupīšanas nolūkos sistēma automātiski izslēdzas 15 minūtes pēc celiņa atskaņošanas beigām, ja netiek lietota neviena vadība.

Tālvadības pults nestrādā

- Pirms Jūs spiežat jebkuru funkcijas taustiņu, vispirms izvēlieties avotu ar tālvadības pulti, nevis uz galvenās ierīces.
- Samaziniet attālumu starp tālvadības pulti un ierīci.
- Ievietojiet baterijas, ievērojot polaritāti (+/-), kā norādīts.

- Nomainiet bateriju.
- Mērķējiet tālvadības pulti tieši uz tālvadības sensoru ierīces priekšpusē.

Netiek uztverts disks

- Ievietojiet disku.
- Pārliecinieties, ka diska etiķetes puse ir uz augšu.
- Gaidiet, līdz izžūst kondensāts no lēcas.
- Nomainiet vai notīriet disku.
- Lietojiet aizvērtu CD vai pareiza formāta disku.

Slikta radio uztveršana

- Palieliniet attālumu starp ierīci un Jūsu TV vai videomagnetofonu.
- Pilnībā izritiniet FM antenu.
- Pieslēdziet ārā FM antenu.

Taimeris nestrādā

- Iestatiet pareizu laiku.
- Ieslēdziet taimeri.

Pulksteņa/taimera iestatījums ir izdzēsts

- Ir bijis strāvas padeves pārrāvums vai atvienots strāvas vads.
- Atkārtoti iestatiet pulksteņi/taimeri.

... SVARĪGI

Ievērojiet



Šī prece atbilst Eiropas Kopienas radio traucējumu prasībām.

Šī prece atbilst sekojošu direktīvu un vadlīniju prasībām: 2004/108/EC + 2006/95/EC

Jebkādas šai ierīcei veiktas izmaiņas vai modifikācijas, kas nav īpaši apstiprinātas no Philips Consumer Lifestyle, var liegt lietotājam tiesības darbināt šo aprīkojumu.

Pārstrāde

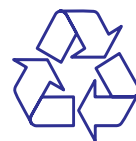

Jūsu prece ir veidota un ražota, izmantojot augstas kvalitātes materiālus, ko var pārstrādāt un lietot atkārtoti. Ja Jūs redzat pārsvitrotās miskastes simbolu piestiprinātu pie preces, tas nozīmē, ka prece atbilst Eiropas Direktīvai 2002/96/EC.



Nekad neizmetiet Jūsu veco preci kopā ar citiem sadzīves atkritumiem. Apziniet vietējos noteikumus par elektrisko un elektronisko preču atsevišķo savākšanu. Pareiza Jūsu vecās preces izmešana palīdz novērst potenciālas negatīvas sekas apkārtējai videi un cilvēku veselībai.

Jūsu prece satur baterijas, kas atbilst Eiropas Direktīvai 2006/66/EC, ko nedrīkst izmest kopā ar sadzīves atkritumiem. Ja Jūs redzat pārsvitrotās miskastes simbolu ar ķīmisko simbolu 'Pb', tas nozīmē, ka baterijas atbilst svina direktīvas prasību kopumam:



Apziniet vietējos noteikumus par bateriju atsevišķo savākšanu. Pareiza bateriju izmešana palīdz novērst potenciālas negatīvas sekas apkārtējai videi un cilvēku veselībai.

Informācija par dabas aizsardzību

Viss nevajadzīgais iepakojums ir noņemts. Mēs esam centušies padarīt iepakojumu viegli sadalāmu trīs materiālos: kartons (kaste), polistirola putas (triecienu slāpētājs) un polietilēns (maisīņi, aizsargājošā burbuļu lapa).

Jūsu sistēma sastāv no materiāliem, ko var pārstrādāt un lietot atkārtoti, ja izjaukšanu veicis specializēts uzņēmums. Apziniet vietējos noteikumus par iepakojuma materiālu, tukšo bateriju un vecā aprīkojuma izmešanu.



Windows Media un Windows logo ir Microsoft Corporation zīmoli vai reģistrēti zīmoli Amerikas Savienotajās Valstīs un/vai citās valstīs.

Šī ierīce iekļauj šo apzīmējumu:

**AUGSTĀKĀS
KVALITĀTES LĀZERA
PRECE**

2. JŪSU MAZĀ SISTĒMA

Apsveicam ar Jūsu pirkumu un laipni lūgti Philips! Lai pilnībā izmantotu atbalstu, ko piedāvā Philips, reģistrējiet Jūsu precī www.Philips.com/welcome.

Ievads

Ar šo ierīci Jūs varat izbaudīt mūziku no audio diskiem, USB ierīcēm un citām ārējām ierīcēm, vai klausīties radio stacijas.

Skaņas bagātināšanai, ierīce piedāvā Jums dažādus skaņas efektu iestatījumus, kā Digitāla Skaņas Kontrolē (DSC) un Dinamisks Basu Pastiprinājums (DBB).

Ierīce atbalsta šādus mediju formātus:

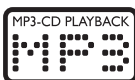

Kas atrodas iepakojumā

Pārbaudiet un identificējiet Jūsu ierīces iepakojuma saturu:

- Galvenā ierīce
- Skaļruņi (x2)
- Strāvas vads
- Tālvadības pults
- FM antena
- MP3 savienojuma vads
- Lietošanas pamācība
- Ātrā starta ceļvedis

... PRECES INFORMĀCIJA

USB atskaņojamības informācija

Saderīgās USB ierīces:

- USB zibatmiņa (USB 2.0 vai USB 1.1)
- USB atskaņotāji (USB 2.0 vai USB 1.1)
- Atmiņas kartes (darbam ar šo MCM355, nepieciešams papildus karšu lasītājs)

Atbalstītie formāti

- USB vai atmiņas failu formāts: FAT12, FAT16, FAT32 (sektora izmērs: 512 baiti).
- MP3 bitu ātrums (datu ātrums): 32-320 Kbps un mainīgs bitu ātrums.
- WMA v9 vai jaunāka
- Direktoriņu dziļums līdz 8 līmeņiem.
- Maksimālais albumu/direktoriņu skaits: 99
- Maksimālais celiņu/virsrakstu skaits: 999
- ID3 etiķete v2.0 vai jaunāka
- Faila nosaukums Unicode UTF8 (maksimālais garums: 128 baiti)

Neatbalstītie formāti:

- Tukši albumi: tukšs albums ir albums, kas nesatur MP3/WMA failus un netiek rādīts displejā.
- Neatbalstīti failu formāti tiek izlaisti. Piemēram, Word dokumenti (.doc) vai MP3 faili ar paplašinājumu .dif tiek ignorēti un netiek atskaņoti.
- AAC, WAV, PCM audio faili
- DRM aizsargāti WMA faili (.wav, .m4a, .m4p, .mp4, .aac)
- WMA faili Lossless formātā

Atbalstītie MP3-CD formāti:

- ISO 9660, Joliet
- Maksimālais virsrakstu skaits: 512 (atkarībā no faila nosaukuma garuma)
- Maksimālais albumu skaits: 255
- Atbalstītās atjaunošanas frekvences: 32 kHz, 44.1 kHz, 48 kHz.
- Atbalstītie bitu ātrumi: 32~256 (kbps), mainīgs bitu ātrums.

RDS programmu tipi

NO TYPE	Nav RDS programmas tipa
NEWS	Ziņas
AFFAIRS	Politika un pašreizējie notikumi
INFO	Īpašas informācijas programmas
SPORT	Sports
EDUCATE	Izglītojošas programmas
DRAMA	Radio lugas un literatūra
CULTURE	Kultūra, reliģija un sabiedrība
SCIENCE	Zinātne
VARIED	Izklaides programmas
POP M	Popmūzika
ROCK M	Roks
MOR M	Viegla mūzika
LIGHT M	Viegla klasiskā mūzika
CLASSICS	Klasiskā mūzika
OTHER M	Īpašas mūzikas programmas
WEATHER	Laikapstākļi
FINANCE	Finanses
CHILDREN	Bērnu programmas
SOCIAL	Sociālie notikumi
RELIGION	Reliģija
PHONE IN	Iezvanišanās
TRAVEL	Ceļojumi
LEISURE	Vaļas brīdim
JAZZ	Džeza
COUNTRY	Kantrī mūzika
NATION M	Nacionālā mūzika
OLDIES	Sena mūzika
FOLK M	Tautas mūzika
DOCUMENT	Dokumentāls
TES	Modinātāja pārbaude
ALARM	Modinātājs

9. PRECES INFORMĀCIJA



Piezīme

- Preces informācija var mainīties bez iepriekšēja brīdinājuma.

Specifikācijas

Pastiprinātājs

Novērtētā izejas jauda4X50W RMS
Frekvenču veiktspēja63 – 14000 Hz, 3dB
Signāla – trokšņa attiecība>62dB

Disks

Lāzera tipsPusvadītāju
Diska diametrs12cm/8cm
Atbalstītie diskiCD-DA, CD-R, CD-RW,
MP3-CD, WMA-CD
Audio DAC24biti / 44.1kHz
Kopējie harmoniskie traucējumi<1%
Frekvenču veiktspēja63Hz – 14kHz
S/T attiecība>65dBA

Uztvērējs (FM)

Uztveršanas diapazons87.5 – 108MHz
Regulēšanas solis50KHz
Jutība
- Mono, 26dB S/T attiecība<22 dBf
Meklēšanas jutība>28dBf
Kopējie harmoniskie traucējumi<3%
Signāla trokšņa attiecība>45dB

Skaļruņi

Skaļruņu pretestība6 omi

Vispārēja informācija

Maiņstrāvas barošana220 – 230V, 50Hz
Strāvas patēriņš darbības režīmā42W
Strāvas patēriņš gaidīšanas režīmā<20W
Strāvas patēriņš ekonomiskajā režīmā<0.8W
Izmēri
- Galvenā ierīce (P x A x D)173 x 257 x 240 mm
- Skaļruņu kastes (P x A x D) ...173 x 257 x 240 mm
Svars
- Ar iepakojumu10.8 kg
- Galvenā ierīce2.3 kg
- Skaļruņu kaste2 x 2.8 kgg

... JŪSU MAZĀ SISTĒMA

Galvenās ierīces pārskats

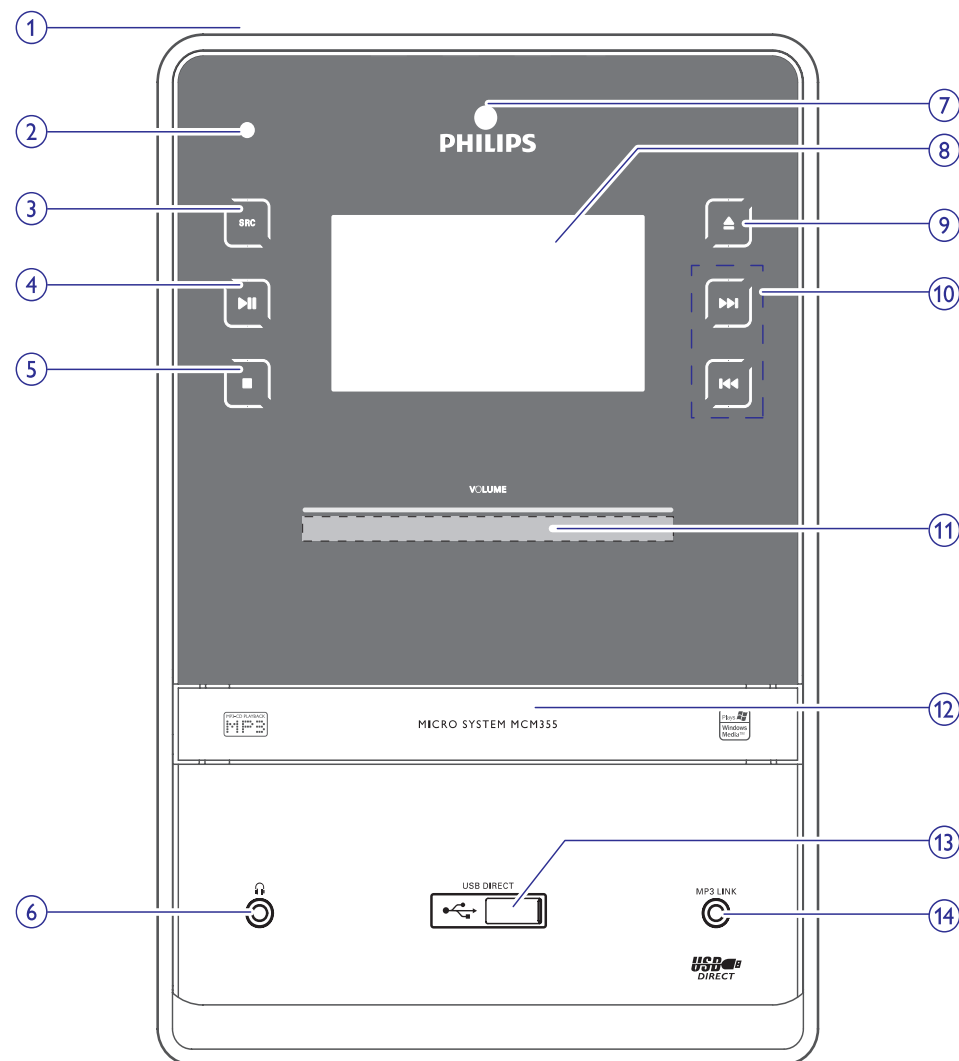

1. POWER (barošana)

- Ieslēdz ierīci, pārslēdz to gaidīšanas režīmā vai ekonomiskajā gaidīšanas režīmā.

2. Ieslēgšanas indikators

3. SRC

- Izvēlas avotu: CD, USB, RADIO, MP3 LINK vai AUX.

4. Play/Pause

- Sāk vai iepauzē atskaņošanu.

5. Stop

- Beidz atskaņošanu vai dzēš programmu.

6. Headset

- Austiņu pieslēgšanai.

7. Tālvadības pults sensors

8. Displejs

- Parāda pašreizējo statusu.

9. ▲

- Atver vai aizver diska nodalījumu.

10. ⏪ / ⏩

- Pārlec uz iepriekšējo/nākamo celiņu.
- Tin atpakaļ vai uz priekšu celiņa/diska/USB robežās.
- Uzregulē radio staciju.

11. Skajuma kontrole

- Regulē skajumu.

12. Diska nodalījums

13. ↔

- Kontakts USB saglabāšanas ierīcei.

14. MP3 LINK

- Audio ieejas (3.5mm) kontakts ārējai audio ierīcei.

Tālvadības pults pārskats

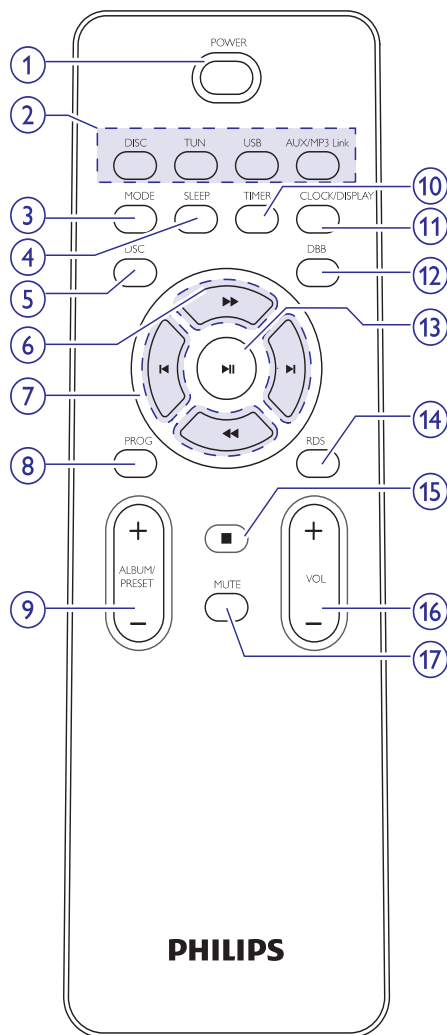

1. POWER

- Ieslēdz ierīci, pārslēdz to gaidišanas vai ekonomiskajā gaidišanas režīmā.

2. Avota izvēles taustiņi (CD, TUN, USB, AUX/MP3 LINK)

- Izvēlas avotu: CD, RADIO, USB vai AUX/MP3 LINK.

Gulētiešanas taimera iestatīšana

Šī ierīce var automātiski pārslēgties gaidišanas režīmā pēc noteikta laika.

1. Kad sistēma ir ieslēgta, atkārtoti spiediet taustiņu **SLEEP**, lai izvēlētos laika periodu (minūtēs).
 - ↳ Kad gulētiešanas taimers ir aktivizēts, displejā parādās indikācija "zZ".

Lai deaktivizētu gulētiešanas taimeri

1. Atkārtoti spiediet taustiņu **SLEEP**, līdz displejā parādās indikācija "SLEEP OFF" (gulētiešana izslēgta).
 - ↳ Kad gulētiešanas taimers ir deaktivizēts, indikācija "zZ" pazūd no displeja.

Modinātāja taimera iestatīšana

Šo ierīci var lietot kā modinātāju. Noteiktā laikā tiek aktivizēts DISKS, RADIO vai USB.

1. Pārliecinieties, ka pulkstenis ir iestatīts pareizi.
2. Gaidišanas režīmā nospiediet un vairāk kā 2 sekundes turiet taustiņu **TIMER**.
3. Spiediet taustiņu **DISC**, **TUN** vai **USB**, lai izvēlētos avotu.
4. Spiediet taustiņu **TIMER**, lai apstiprinātu.
 - ↳ Tiek parādīti un sāk mirkšķināties stundu cipari.
5. Spiediet taustiņus **VOL+/-**, lai iestatītu stundas.
6. Spiediet taustiņu **TIMER**, lai apstiprinātu.
 - ↳ Tiek parādīti un sāk mirkšķināties minūšu cipari.
7. Spiediet taustiņus **VOL+/-**, lai iestatītu minūtes.
8. Spiediet taustiņu **TIMER**, lai apstiprinātu.
 - ↳ Taimers ir iestatīts un aktivizēts.

Modinātāja taimera aktivizācija un deaktivizācija

1. Atkārtoti spiediet taustiņu **TIMER**, lai aktivizētu vai deaktivizētu taimeri.
 - ↳ Ja taimers ir aktivizēts, displejā parādās indikācija "zZ".
 - ↳ Ja taimers ir deaktivizēts, indikācija "zZ" pazūd no displeja.

⏮ Piezīme

- Ja ir izvēlēts DISKA/USB avots, bet tajā nav atskaņojamu celiņu, automātiski tiek aktivizēts radio.

Ārējas ierīces klausīšanās

Jūs varat klausīties ārējas ierīces, izmantojot šo ierīci.

Audio ierīcei ar austiņu kontaktu:

1. Spiediet taustiņu **AUX/MP3 LINK**, lai izvēlētos MP3 savienojuma avotu.
2. Pieslēdziet komplektā iekļauto MP3 LINK vadu pie
 - Šīs ierīces **MP3 LINK** kontakta
 - MP3 atskaņotāja austiņu kontakta
3. Sāciet atskaņošanu uz MP3 atskaņotāja. (Skatīt MP3 atskaņotāja lietošanas pamācību.)

Citām audio ierīcēm

1. Spiediet taustiņu **AUX/MP3 LINK**, lai izvēlētos AUX avotu.
2. Pieslēdziet audio vadus pie
 - Šīs ierīces **LINE IN** kontaktiem
 - Audio ierīces audio izejas kontaktiem
3. Sāciet atskaņošanu uz ierīces. (Skatīt ierīces lietošanas pamācību.)

Klausīšanās, izmantojot austiņas

1. Pieslēdziet austiņas kontaktam uz ierīces.

7. SKAŅAS REGULĒŠANA

Skaļuma regulēšana

1. Atskaņošanas laikā, lai regulētu skaļumu:
 - Uz tālvadības pults: spiediet taustiņus **VOL +/-**.
 - Uz galvenās ierīces: slidiniet pa skaļuma vadību uz priekšējā paneļa.

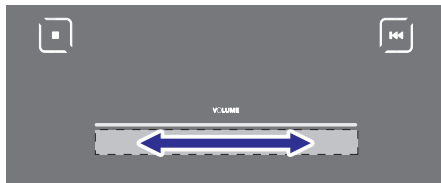

Noteikta skaņas efekta izvēle

1. Atskaņošanas laikā atkārtoti spiediet taustiņus **DSC**, lai izvēlētos:
 - [POP] (popmūzika)
 - [CLASSIC] (klasika)
 - [ROCK] (Trilleris)
 - [JAZZ] (džezs)

Basu pastiprināšana

1. Atskaņošanas laikā spiediet taustiņu **DBB**, lai ieslēgtu vai izslēgtu dinamisku basu pastiprinājumu.
 - ↳ Ja DBB ir aktivizēts, displejā parādās indikācija DBB.

Skaņas izslēgšana

1. Atskaņošanas laikā spiediet taustiņu **MUTE**, lai apklusinātu/atjaunotu skaņu.

... JŪSU MAZĀ SISTĒMA

3. MODE

- Izvēlas atkārtotas vai sajauktas secības atskaņošanas režīmu.

4. SLEEP

- Iestata gulētiešanas taimerī.

5. DSC

- Izvēlas saglabātu skaņas efektu.

6. ◀◀/▶▶

- Ātri tin atpakaļ vai uz priekšu celiņa vai diska robežās.
- Uzregulē radio staciju.

7. ◀▶/▶▶

- Pārlec uz iepriekšējo/nākamo celiņu.

8. PROG

- Programmē celiņus vai parāda programmu.
- Programmē radio stacijas.

9. ALBUM/PRESET +/-

- Izvēlas saglabātu radio staciju.
- Pārlec uz iepriekšējo/nākamo albumu.

10. TIMER

- Iestata modinātāja taimerī.
- Aktivizē vai deaktivizē modinātāja taimerī.

11. CLOCK/DISPLAY

- Iestata pulksteni.
- Atskaņošanas laikā izvēlas rādāmo informāciju.

12. DBB

- Ieslēdz vai izslēdz dinamisku basu pastiprinājumu.

13. ▶||

- Sāk vai iepauzē atskaņošanu.

14. RDS

- Parāda FM radio stacijas pieejamo RDS (Radio Datu Sistēmas) informāciju.

15. ■

- Beidz atskaņošanu vai dzēš programmu.

16. VOL +/-

- Regulē skaļumu.

17. MUTE

- Izslēdz skaņu.

3. SĀKUMS

! Uzmanību

- Citu kā šeit norādīto vadību vai regulējumu lietošana vai procedūru veikšana var izraisīt bīstama stāvokļa ietekmi vai citu nedrošu darbību.

Vienmēr secīgi izpildiet šajā nodaļā esošos norādījumus.

Ja Jūs sazināties ar Philips, Jums tiks jautāts šīs ierīces modeļa un sērijas numurs. Modeļa numurs un sērijas numurs atrodas ierīces mugurpusē. Pierakstiet šos numurus šeit:

Modeļa Nr. _____

Sērijas Nr. _____

Skalņu pieslēgšana

≡ Piezīme

- Pārliedzieties, ka vadu un kontaktu krāsas atbilst.

1. Nospiediet kontakta stiprinājumu.
2. Pilnībā ievietojiet vada atkailināto galu.
 - Ievietojiet labā skalņa vadus pie kontaktiem 'Right L/Right H', kreisā skalņa vadus pie kontaktiem 'Left L/Left H'.
 - Ievietojiet sarkanos/zilos vadus kontaktos '+', melnos vadus kontaktos '-'.
3. Atlaidiet kontakta stiprinājumu.

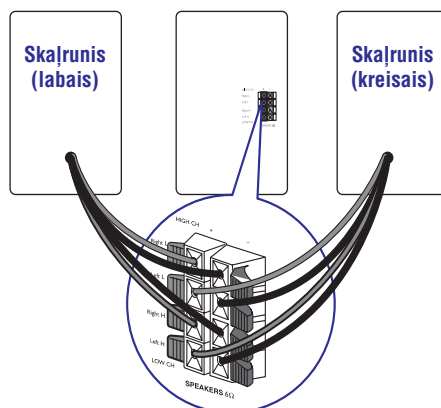
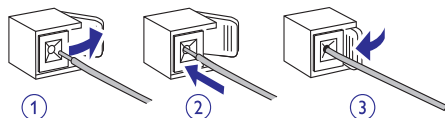

FM antenas pieslēgšana

1. Pieslēdziet komplektā iekļauto FM antenu pie galvenās ierīces kontakta **FM AERIAL**.

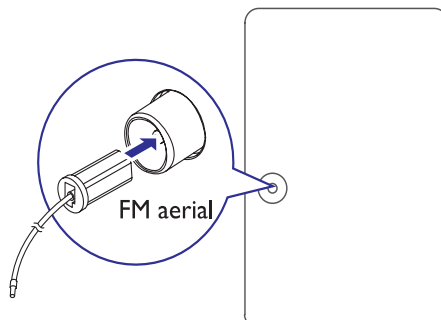

Strāvas pieslēgšana

! Uzmanību

- Preces bojājuma risks! Pārliedzieties, ka strāvas padeves voltāža atbilst voltāžai, kas norādīta ierīces mugurpusē vai apakšā.
- Elektriskā šoka risks! Atvienojot strāvas vadu, vienmēr velciet aiz kontaktdakšas. Nekādā gadījumā nevelciet aiz vada.
- Pirms strāvas pieslēgšanas, pārliedzieties, ka ir veikti visi citi savienojumi.

... RADIO KLAUSĪŠANĀS

RDS informācijas parādīšana

Radio Datu Sistēma (RDS) ir pakalpojums, kas nosūta papildus informāciju kopā ar FM staciju. Ja Jūs klausāties FM staciju ar RDS signālu, displejā parādās 'RDS' un stacijas nosaukums.

1. Uzregulējiet RDS radio staciju.
2. Atkārtoti spiediet taustiņu **RDS**, lai caurskatītu sekojošu informāciju (ja pieejama):
 - ↳ Stacijas nosaukums.
 - ↳ Programmas tips, kā **[NEWS]** (ziņas), **[SPORT]** (sports), **[POP M]** (popmūzika)...
 - ↳ Radio teksta ziņojumus.
 - ↳ Frekvenci.

≡ Piezīme

- RDS programmu tipu definīcijas ir pieejamas (skatīt 'RDS programmu tipi').

RDS pulksteņa iestatīšana

Jūs varat lietot laika signālu, kas tiek raidīts kopā ar RDS signālu, lai automātiski iestatītu ierīces pulksteni.

1. Uzregulējiet RDS radio staciju, kas raida laika signālu.
2. Nospiediet un vairāk kā 2 sekundes turiet taustiņu **RDS**.
 - ↳ Ierīce nolasa RDS laiku un automātiski iestata pulksteni.

≡ Piezīme

- Raidītā laika precizitāte ir atkarīga no RDS stacijas, kas izsūta laika signālu.

6. RADIO KLAUSĪŠANĀS

Radio stacijas uzregulēšana

Piezīme

- Optimālai uztveršanai, pilnībā izstiepiet un regulējiet FM antenas novietojumu.
- Šī ierīce nav saderīga ar MW radio uztveršanu.

1. Spiediet taustiņu **TUN**, lai izvēlētos radio avotu.
2. Nospiediet un vairāk kā 2 sekundes turiet taustiņu **◀◀ / ▶▶**.
 - ↳ Displejā parādās [SEARCH] (meklē).
 - ↳ Radio automātiski uzregulē radio staciju ar pietiekami spēcīgu signālu.
3. Atkārtojiet soli 2, lai uzregulētu citas radio stacijas.
 - Lai uzregulētu vāju radio staciju, atkārtoti spiediet taustiņus **◀◀ / ▶▶**, līdz tiek atrasta optimāla uztveršana.

Radio staciju automātiska programmēšana

Piezīme

- Jūs varat saglabāt līdz 40 radio stacijas.

1. Radio režīmā, nospiediet un 2 sekundes turiet taustiņu **PROG**, lai aktivizētu automātiskas programmas režīmu.
 - ↳ Displejā parādās indikācija [AUTO].
 - ↳ Visas pieejamās radio stacijas tiek ieprogrammētas signāla stipruma secībā.
 - ↳ Pirmā saglabātā radio stacija tiek automātiski atskaņota.

Radio staciju manuāla programmēšana

Piezīme

- Jūs varat saglabāt līdz 40 radio stacijas.

1. Uzregulējiet radio staciju.
2. Spiediet taustiņu **PROG**, lai aktivizētu programmas režīmu.
 - ↳ Displejā mirkšķinās indikācija [PROG] (programma).
3. Spiediet taustiņus **ALBUM/PRESET +/-**, lai piešķirtu radio stacijai numuru (1 līdz 40), tad spiediet taustiņu **PROG**, lai apstiprinātu.
 - ↳ Displejā parādās saglabātās radio stacijas numurs un frekvence.
4. Atkārtojiet augstāk minētos soļus, lai ieprogrammētu citas stacijas.

Piezīme

- Lai pārrakstītu saglabātu radio staciju, ieprogrammējiet tās vietā citu radio staciju.

Saglabātas radio stacijas izvēle

1. Spiediet taustiņus **ALBUM/PRESET +/-**, lai izvēlētos saglabātās radio stacijas numuru.

... SĀKUMS

1. Pieslēdziet strāvas vadu kontaktam AC~MAINS uz galvenās ierīces.
2. Pieslēdziet strāvas vadu sienas rozetei.

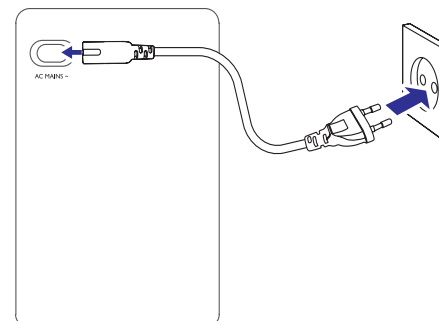

Bateriju ievietošana tālvadības pultī

Uzmanību

- Eksplozijas risks! Nepakļaujiet baterijas karstumam, saules gaismai un ugunij. Nekad neizmetiet baterijas ugunī.
- Samazināta baterijas mūža risks! Nekad nelietojiet vienlaicīgi dažādu tipu vai marķu baterijas.
- Preces bojājuma risks! Ja tālvadības pults netiks lietota ilgu laiku, izņemiet baterijas.

1. Atveriet baterijas nodalījumu.
2. Ievietojiet 2 AAA baterijas, ievērojot polaritāti (+/-) kā norādīts.
3. Aizveriet baterijas nodalījumu.

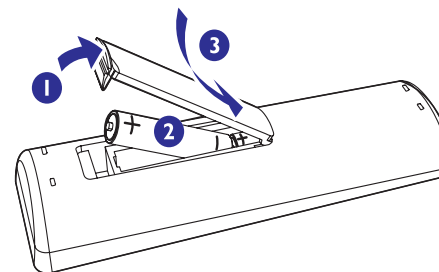

Pulksteņa iestatīšana

1. Gaidīšanas režīmā nospiediet un turiet taustiņu **CLOCK/DISPLAY**, lai aktivizētu pulksteņa iestatīšanas režīmu.
 - ↳ Displejā īsi parādās [SET CLOCK] (iestatīt pulksteni). Tad stundu cipari tiek parādīti un sāk mirkšķināties.
2. Atkārtoti spiediet taustiņu **■**, lai izvēlētos 12-stundu vai 24-stundu formātu.
3. Spiediet taustiņus **+VOL-**, lai iestatītu stundas.
4. Spiediet taustiņu **CLOCK/DISPLAY**, lai apstiprinātu.
 - ↳ Minūšu cipari tiek parādīti un sāk mirkšķināties.
5. Spiediet taustiņus **+VOL-**, lai iestatītu minūtes.
6. Spiediet taustiņu **CLOCK/DISPLAY**, lai apstiprinātu pulksteņa iestatījumu.

Ieslēgšana

1. Spiediet taustiņu **POWER** uz galvenās ierīces.
 - ↳ Ierīce ieslēdzas uz pēdējo izvēlēto avotu.

Pārslēgšana gaidīšanas režīmā

1. Spiediet taustiņu **POWER**, lai pārslēgtu ierīci gaidīšanas režīmā.
 - ↳ Displeja apgaismojums tiek izslēgts.
 - ↳ Displejā parādās pulkstenis (ja iestatīts).

Lai pārslēgtu ierīci ekonomiskajā gaidīšanas režīmā

1. Gaidīšanas režīmā nospiediet un vairāk kā 2 sekundes turiet taustiņu **POWER**.
 - ↳ Displeja apgaismojums tiek izslēgts.

4. ATSKAŅOŠANA

Disku atskaņošana

1. Spiediet taustiņu **DISC**, lai izvēlētos diska avotu.
2. Spiediet taustiņu **▲** uz priekšējā paneļa, lai atvērtu diska nodalījumu.
3. Ievietojiet disku ar apdrukāto pusi uz augšu un aizveriet diska nodalījumu.
 - ↳ Atskaņošana sākas automātiski.
 - Lai iepauzētu/turpinātu atskaņošanu, spiediet **▶||**.
 - Lai beigtu atskaņošanu, spiediet **■**.
 - MP3/WMA diskam: lai izvēlētos albumu, spiediet **ALBUM/PRESET +/-**.
 - Lai pārlektu celiņu, spiediet **◀|▶**.
 - Lai meklētu celiņa robežās, nospiediet un turiet **◀◀/▶▶**. Atlaidiet, lai turpinātu normālu atskaņošanu.

Atskaņošana no USB

Piezīme

- Pārliecinieties, ka USB ierīce satur atskaņojamu saturu.

1. Atveriet USB kontakta vāciņu uz priekšējā paneļa.

2. Pieslēdziet USB ierīci atvērtajam kontaktam.

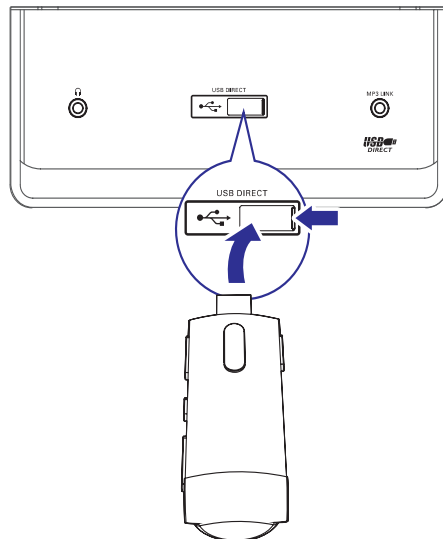

3. Spiediet taustiņu **USB**, lai izvēlētos USB avotu.
 - ↳ Displejā tiek parādīts kopējais celiņu skaits.
 - ↳ Atskaņošana sākas automātiski.
 - Lai iepauzētu/turpinātu atskaņošanu, spiediet **▶||**.
 - Lai beigtu atskaņošanu, spiediet **■**.
 - Lai izvēlētos albumu, spiediet **ALBUM/PRESET +/-**.
 - Lai pārlektu celiņu, spiediet **◀|▶**.
 - Lai meklētu celiņa robežās, nospiediet un turiet **◀◀/▶▶**. Atlaidiet, lai turpinātu normālu atskaņošanu.

5. ATSKAŅOŠANAS IESPĒJAS

Atkārtota un sajaukta atskaņošana

1. Atskaņošanas laikā atkārtoti spiediet taustiņu **MODE**, lai izvēlētos:
 - [REP] (atkārtot): pašreizējais celiņš tiek atskaņots atkārtoti.
 - [REP ALL] (atkārtot visu): visi celiņi tiek atskaņoti atkārtoti.
 - [SHUF] (sajaukt secību): visi celiņi tiek atskaņoti sajauktā secībā.
 - [REP ALL SHUF] (atkārtot visu sajauktā secībā): visi celiņi tiek atskaņoti atkārtoti sajauktā secībā.
2. Lai turpinātu normālu atskaņošanu, atkārtoti spiediet taustiņu **MODE**, līdz neviens atkārtotības režīms netiek rādīts displejā.



Padoms

- Sajauktu secību nevar izvēlēties, atskaņojot ieprogrammētus celiņus.

Celiņu programmēšana

Jūs varat ieprogrammēt ne vairāk kā 20 celiņus.

1. CD/USB režīmā, kad atskaņošana ir apturēta, spiediet taustiņu **PROG**, lai aktivizētu programmas režīmu.
 - ↳ Displejā mirkšķinās [PROG] (programma).
2. MP3/WMA celiņiem, spiediet taustiņus **ALBUM/PRESET +/-**, lai izvēlētos albumu.
3. Spiediet taustiņus **◀|▶**, lai izvēlētos celiņa numuru, tad spiediet taustiņu **PROG**, lai apstiprinātu.

4. Atkārtotiet soļus 2 un 3, lai ieprogrammētu citus celiņus.
5. Spiediet taustiņu **▶||**, lai atskaņotu ieprogrammētos celiņus.
 - ↳ Atskaņošanas laikā tiek rādīta indikācija [PROG] (programma).
 - Lai dzēstu programmu, spiediet taustiņu **■**, kad atskaņošana ir apturēta.
 - Lai apskatītu programmu, nospiediet un vairāk kā 2 sekundes turiet taustiņu **PROG**, kad atskaņošana ir apturēta.

Atskaņošanas informācijas parādīšana

1. Atskaņošanas laikā atkārtoti spiediet taustiņu **CLOCK/DISPLAY**, lai izvēlētos dažādu atskaņošanas informāciju.