

Registre su producto y obtenga asistencia en
www.philips.com/welcome

FWM999



ES Manual del usuario

PHILIPS

Contenido

| | | | |
|---|----|---|----|
| 1 Importante | 4 | Refuerzo del balance | 18 |
| Seguridad | 4 | Selección de un efecto de sonido preestablecido | 18 |
| Aviso | 5 | Mejora de graves | 18 |
| <hr/> | | Virtual Surround | 18 |
| 2 Su minisistema Hi-Fi | 6 | Sonido personalizado para la acústica ambiental | 19 |
| Introducción | 6 | <hr/> | |
| Contenido de la caja | 6 | 8 Cómo escuchar la radio | 19 |
| Descripción de la unidad principal | 7 | Sintonización de una emisora de radio | 19 |
| Descripción del control remoto | 9 | Programación automática de emisoras de radio | 19 |
| <hr/> | | Programación manual de emisoras de radio | 20 |
| 3 Conexión | 11 | Selección de una emisora de radio presintonizada | 20 |
| Conexión de la antena FM | 11 | <hr/> | |
| Conexión de la antena AM | 11 | 9 Grabación USB/SD | 20 |
| Conexión de los altavoces | 12 | Grabación en un dispositivo USB | 20 |
| Conexión de la alimentación | 13 | Programación de grabación de radio a USB/SD | 21 |
| <hr/> | | <hr/> | |
| 4 Introducción | 13 | 10 Otras funciones | 22 |
| Preparación del control remoto | 13 | Ajuste del temporizador de alarma | 22 |
| Instalación automática de emisoras de radio | 14 | Ajuste del temporizador de desconexión automática | 22 |
| Ajuste del reloj | 14 | Cómo escuchar un dispositivo externo | 22 |
| Encendido | 14 | Eliminación desde un dispositivo USB/SD | 23 |
| <hr/> | | Copia de archivos entre los dispositivos SD y USB | 23 |
| 5 Reproducción | 15 | Karaoke | 23 |
| Reproducción de discos | 15 | <hr/> | |
| Reproducción de un dispositivo USB | 15 | 11 Información del producto | 24 |
| Reproducción desde tarjetas SD | 16 | Especificaciones | 24 |
| Reproducción de un dispositivo externo | 16 | Información sobre reproducción de USB | 25 |
| <hr/> | | Formatos de disco MP3 compatibles | 26 |
| 6 Opciones de reproducción | 17 | Mantenimiento | 26 |
| Repetición y reproducción aleatoria | 17 | <hr/> | |
| Programación de pistas | 17 | 12 Solución de problemas | 27 |
| Cómo mostrar la información de reproducción | 17 | <hr/> | |
| <hr/> | | <hr/> | |
| 7 Ajuste del nivel de volumen y del efecto de sonido | 18 | <hr/> | |
| Ajuste del nivel de volumen | 18 | <hr/> | |
| Silenciamiento del sonido | 18 | <hr/> | |

1 Importante

Seguridad

- ① Lea estas instrucciones.
 - ② Guarde estas instrucciones.
 - ③ Preste atención a todas las advertencias.
 - ④ Siga todas las instrucciones.
 - ⑤ No use este aparato cerca del agua.
 - ⑥ Utilice únicamente un paño seco para la limpieza.
 - ⑦ No bloquee las aberturas de ventilación. Realice la instalación de acuerdo con las indicaciones del fabricante.
 - ⑧ No instale cerca ninguna fuente de calor como, por ejemplo, radiadores, rejillas de calefacción, hornos u otros aparatos que produzcan calor (incluidos los amplificadores).
 - ⑨ Evite que se pise o doble el cable de alimentación, en particular junto a los enchufes, tomas de corriente y en el punto donde salen del aparato.
 - ⑩ Use exclusivamente los dispositivos/ accesorios indicados por el fabricante.
 - ⑪ Use únicamente el carrito, soporte, trípode o mesa indicados por el fabricante o que se incluya con el aparato. Cuando use un carrito, tenga cuidado al mover juntos el carrito y el aparato para evitar lesiones, ya que se puede volcar.
- 
- ⑫ Desenchufe el aparato durante las tormentas eléctricas o cuando no lo utilice durante un periodo largo de tiempo.
 - ⑬ El servicio técnico debe realizarlo siempre personal cualificado. Se requerirá servicio de asistencia técnica cuando el aparato sufra algún tipo de daño como, por ejemplo, que el cable de alimentación o el enchufe estén dañados, que se haya derramado líquido o hayan caído objetos dentro del aparato, que éste se haya expuesto a la lluvia o humedad, que no funcione normalmente o que se haya caído.
 - ⑭ **ATENCIÓN** en el uso de las pilas. Para evitar fugas de las pilas que puedan causar lesiones corporales, daños en la propiedad o a la unidad:
 - Instale todas las pilas correctamente, siguiendo las indicaciones de + y - de la unidad.
 - No mezcle pilas (antiguas y nuevas, o de carbón y alcalinas, etc.).
 - Quite las pilas cuando no use la unidad durante un periodo largo de tiempo.
 - ⑮ No exponga el aparato a goteos ni salpicaduras.
 - ⑯ No coloque sobre el aparato objetos que puedan suponer un peligro (por ejemplo, objetos que contengan líquido o velas encendidas).
 - ⑰ Este producto puede contener plomo y mercurio. Es posible que el desecho de estos materiales se encuentre bajo regulación debido a causas medioambientales. Para obtener información sobre el desecho o reciclaje, póngase en contacto con las autoridades locales o con Electronic Industries Alliance: www.eiae.org.

- 18) Si usa el enchufe de alimentación o un adaptador para desconectar el aparato, éstos deberán estar siempre a mano.

Advertencia

- No quite nunca la carcasa de este aparato.
- No lubrique ninguna pieza de este aparato.
- No coloque nunca este aparato sobre otro equipo eléctrico.
- No exponga el aparato a la luz solar directa, al calor o a las llamas.
- No mire nunca al haz láser que está dentro del aparato.
- Asegúrese de tener siempre un fácil acceso al cable de alimentación, al enchufe o al adaptador para desconectar el aparato de la corriente.

Precaución

- El uso de controles, los ajustes o el funcionamiento distintos a los aquí descritos pueden producir exposición a la radiación u otras situaciones de peligro.

Aviso

Cualquier cambio o modificación que se realice en este dispositivo que no esté aprobada expresamente por Philips Consumer Lifestyle puede anular la autoridad del usuario para utilizar el equipo.



La copia no autorizada de material protegido contra copia, incluidos programas informáticos, archivos, emisiones y grabaciones de sonido, puede infringir los derechos de copyright y constituir un delito. Este equipo no se debe utilizar para tales fines.

Información medioambiental

Se ha suprimido el embalaje innecesario. Hemos intentado que el embalaje sea fácil de separar en tres materiales: cartón (caja),

espuma de poliestireno (corcho) y polietileno (bolsas, lámina de espuma protectora).

El sistema se compone de materiales que se pueden reciclar y volver a utilizar si lo desmonta una empresa especializada. Siga la normativa local acerca del desecho de materiales de embalaje, pilas agotadas y equipos antiguos.



Windows Media y el logotipo de Windows son marcas comerciales o marcas comerciales registradas de Microsoft Corporation en EE. UU. u otros países.

Este aparato incluye esta etiqueta:

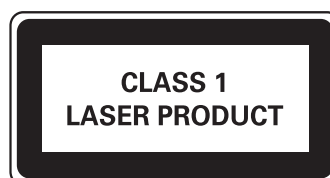

2 Su minisistema Hi-Fi

Le felicitamos por su compra y le damos la bienvenida a Philips. Para poder beneficiarse por completo de la asistencia que ofrece Philips, registre el producto en www.Philips.com/welcome.

Introducción

Con esta unidad puede disfrutar del audio procedente de discos, dispositivos USB, reproductores iPod, dispositivos externos o emisoras de radio.

Para su mayor comodidad, puede cargar hasta tres discos al mismo tiempo.

Para mejorar el sonido, esta unidad ofrece los siguientes efectos de sonido:

- Sonido MAX para un refuerzo de alimentación instantáneo
- Control digital del sonido (DSC)
- Refuerzo dinámico de graves (DBB)
- Incredible Surround (IS)
- Control virtual basado en el ambiente (VAC)

La unidad admite los siguientes formatos multimedia:



Contenido de la caja

Compruebe e identifique el contenido del paquete:

- 1 unidad principal
- 1 cable de alimentación de CA
- 1 adaptador de enchufe de alimentación
- 2 altavoces frontales
- 2 altavoces posteriores
- 2 subwoofers
- Control remoto con 2 pilas AAA
- 1 cable de antena FM
- 1 antena de cuadro AM
- 1 cable de conexión MP3
- 1 guía de inicio rápido
- 1 manual de usuario

Descripción de la unidad principal

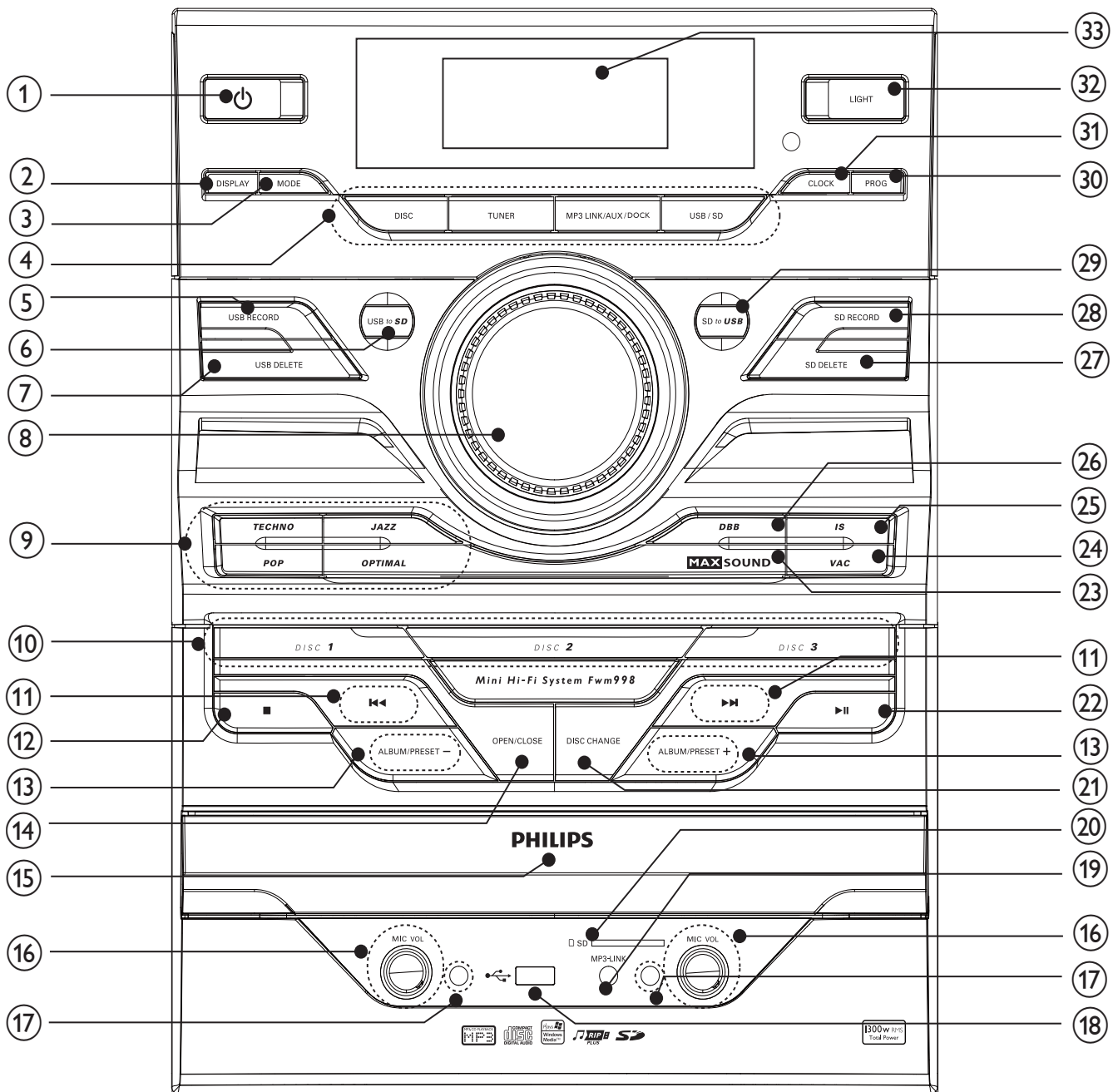

- ① **⏻**
- Enciende la unidad o la cambia al modo de espera.
- ② **DISPLAY**
- Selecciona la información de la pantalla.

- ③ **MODE**
- Selecciona el modo de repetición de la reproducción o de reproducción aleatoria.
- ④ **Botones de selección de fuente**
- Selecciona una fuente.

- ⑤ **USB RECORD**
 - Graba en un dispositivo USB.
- ⑥ **USB to SD**
 - Copia archivos de audio de un dispositivo USB a una tarjeta SD.
- ⑦ **USB DELETE**
 - Elimina archivos de audio almacenados en un dispositivo USB.
- ⑧ **VOLUME**
 - Ajusta el volumen.
- ⑨ **DSC**
 - Selecciona un ajuste preestablecido del ecualizador de sonido.
- ⑩ **DISC 1/2/3**
 - Selecciona un disco.
- ⑪ **⏮⏪⏩⏭**
 - Salta a la pista anterior o siguiente.
 - Busca en una pista, disco, dispositivo USB/SD/base.
 - Sintoniza una emisora de radio.
 - Ajusta la hora.
- ⑫ **■**
 - Detiene la reproducción o borra un programa.
- ⑬ **ALBUM/PRESET+/-**
 - Salta al álbum anterior o siguiente.
 - Selecciona una emisora de radio presintonizada.
 - Ajusta la hora.
 - Selecciona el formato de 12 ó 24 horas.
- ⑭ **OPEN/CLOSE**
 - Abre o cierra la bandeja de discos.
- ⑮ **Puerta del compartimento de discos**
- ⑯ **MIC VOL**
 - Ajusta el volumen del micrófono.
- ⑰ **Puerto de micrófono**
 - Toma para el micrófono.
- ⑱ **🔌**
 - Toma para un dispositivo de almacenamiento masivo USB.
- ⑲ **MP3 LINK**
 - Toma de entrada de audio (de 3,5 mm) para un dispositivo de audio externo.
- ⑳ **Ranura para tarjeta SD**
- ㉑ **DISC CHANGE**
 - Cambia un disco.
- ㉒ **▶||**
 - Inicia la reproducción del disco o hace una pausa.
- ㉓ **MAX SOUND**
 - Activa o desactiva el refuerzo de alimentación instantáneo para el sonido.
- ㉔ **VAC**
 - Selecciona un ajuste del ecualizador basado en el ambiente.
- ㉕ **IS**
 - Activa o desactiva el sonido Incredible Surround.
- ㉖ **DBB**
 - Activa o desactiva la mejora dinámica de graves.
- ㉗ **SD DELETE**
 - Elimina archivos de audio almacenados en un dispositivo SD.
- ㉘ **SD RECORD**
 - Para grabar en una tarjeta SD.

29) SD to USB

- Copia archivos de audio de una tarjeta SD a un dispositivo USB.

30) PROG

- Programa las pistas.
- Programa las emisoras de radio.

31) CLOCK

- Para ajustar el reloj o para verlo.





32) LIGHT

- Activa o desactiva el efecto de iluminación.

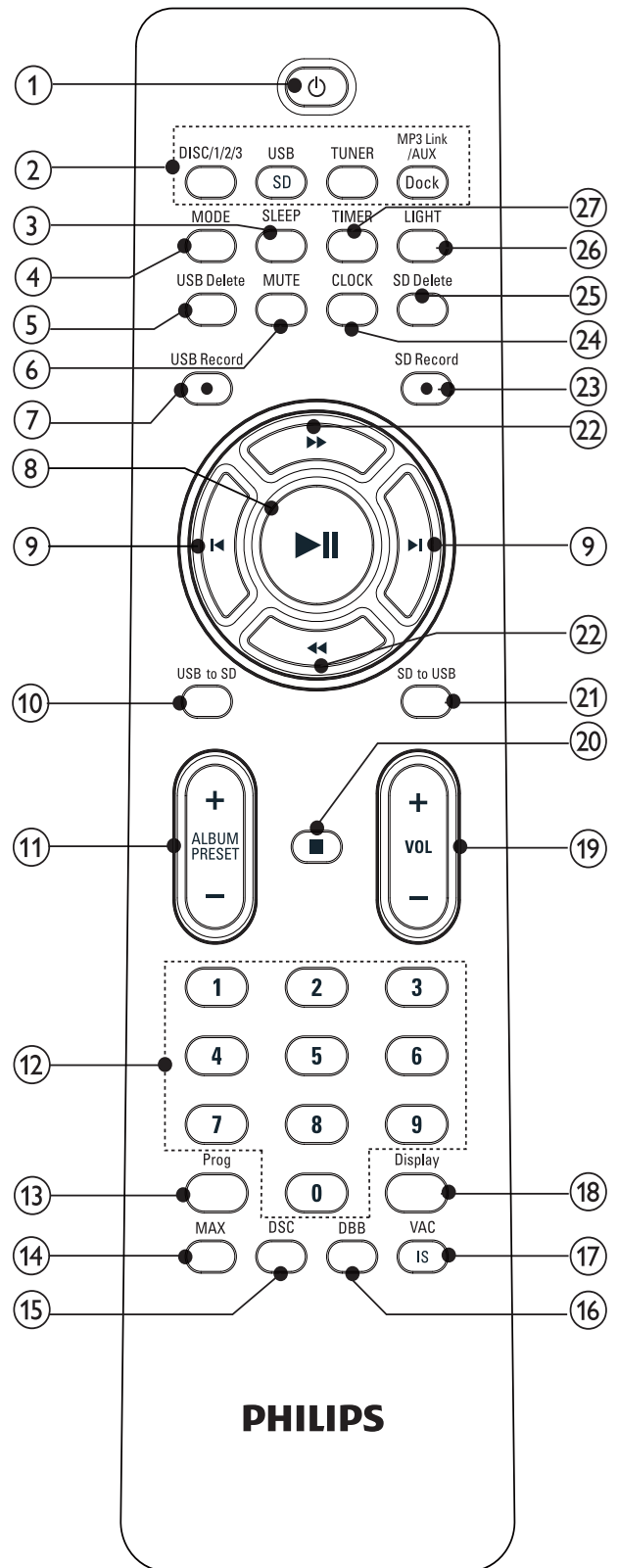
33) Pantalla

- Muestra el estado.

Descripción del control remoto

- ① 
 - Enciende la unidad o la cambia al modo de espera.
- ② **Botones de selección de fuente**
 - Selecciona una fuente.
- ③ **SLEEP**
 - Ajusta el temporizador de desconexión automática.
- ④ **MODE**
 - Selecciona el modo de repetición de la reproducción o de reproducción aleatoria.
- ⑤ **USB DELETE**
 - Elimina archivos de audio almacenados en un dispositivo USB.
- ⑥ **MUTE**
 - Silencia el sonido.
- ⑦ **USB RECORD**
 - Graba en un dispositivo USB.
- ⑧ 
 - Inicia la reproducción del disco o hace una pausa.
- ⑨ 
 - Salta a la pista anterior o siguiente.
- ⑩ **USB to SD**
 - Copia archivos de audio de un dispositivo USB a una tarjeta SD.
- ⑪ **ALBUM/PRESET+/-**
 - Salta al álbum anterior o siguiente.
 - Selecciona una emisora de radio presintonizada.
 - Ajusta la hora.
 - Selecciona el formato de 12 ó 24 horas.
- ⑫ **Teclado numérico**
 - Selecciona directamente una pista del disco.
- ⑬ **PROG**
 - Programa las pistas.
 - Programa las emisoras de radio.
- ⑭ **MAX SOUND**
 - Activa o desactiva el refuerzo de alimentación instantáneo para el sonido.
- ⑮ **DSC**
 - Selecciona un ajuste preestablecido del ecualizador de sonido.
- ⑯ **DBB**
 - Activa o desactiva la mejora dinámica de graves.
- ⑰ **VAC/IS**
 - Selecciona un ajuste del ecualizador basado en el ambiente.
 - Activa o desactiva el sonido Incredible Surround.
- ⑱ **DISPLAY**
 - Selecciona la información de la pantalla.
- ⑲ **VOL +/-**
 - Ajusta el volumen.
- ⑳ 
 - Detiene la reproducción o borra un programa.
- ㉑ **SD to USB**
 - Copia archivos de audio de una tarjeta SD a un dispositivo USB.
- ㉒ 
 - Salta a la pista anterior o siguiente.
 - Busca en una pista, disco, dispositivo USB/SD/base.
 - Sintoniza una emisora de radio.
 - Ajusta la hora.

- ②③ **SD RECORD**
 - Para grabar en una tarjeta SD.
- ②④ **CLOCK**
 - Para ajustar el reloj o para verlo.
- ②⑤ **SD DELETE**
 - Elimina archivos de audio almacenados en un dispositivo SD.
- ②⑥ **LIGHT**
 - Activa o desactiva el efecto de iluminación.
- ②⑦ **TIMER**
 - Ajusta el temporizador de la alarma.

3 Conexión

Conexión de la antena FM

- 1 Conecte la antena FM suministrada a la toma **FM** situada en la parte posterior de la unidad principal.

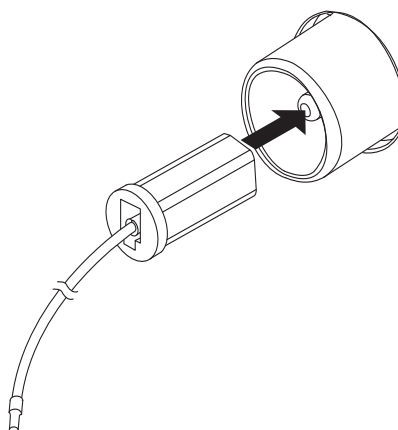

Conexión de la antena AM

- 1 Monte la antena de cuadro AM.

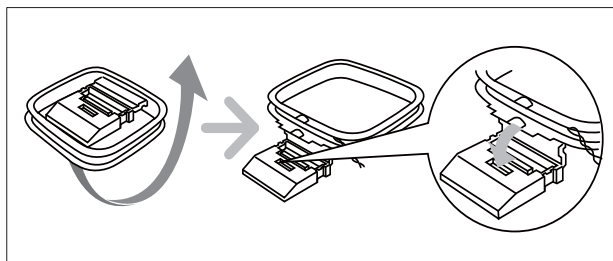

- 2 Conecte la antena de cuadro AM a la toma **AM** situada en la parte posterior de la unidad principal.

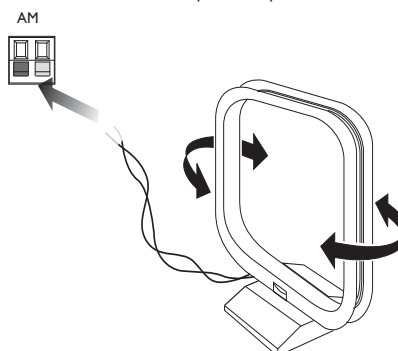

Conexión de los altavoces

Nota

- Para obtener un sonido óptimo, utilice únicamente los altavoces suministrados.
- Sólo debe conectar altavoces con un nivel de impedancia igual o superior al de los altavoces suministrados. Consulte la sección de especificaciones de este manual.

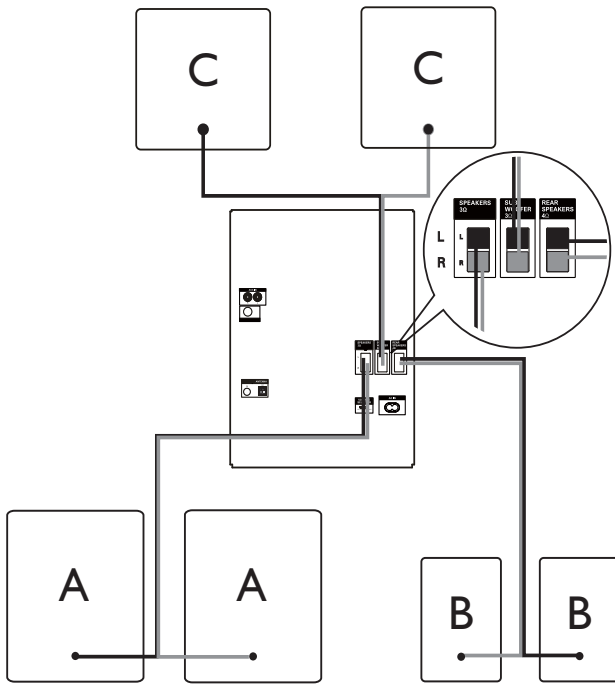

A: altavoces frontales;
B: altavoces posteriores;
C: subwoofers

Conexión de los altavoces frontales

- 1 Encuentre las tomas "SPEAKERS" en la unidad principal.
- 2 Inserte el conector negro del cable del altavoz frontal derecho a "R" y el conector negro del cable del altavoz frontal izquierdo a "L".

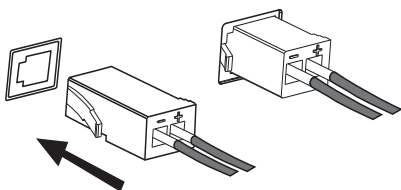

Conexión de los altavoces posteriores

- 3 Encuentre las tomas "REAR SPEAKERS" en la unidad principal.
- 4 Inserte el conector gris del cable del altavoz posterior derecho a "R" y el conector gris del cable del altavoz posterior izquierdo a "L".

Conexión de los subwoofers

- 5 Inserte los conectores azules de los cables del subwoofer a las tomas "SUB WOOFER".

Conexión de la alimentación

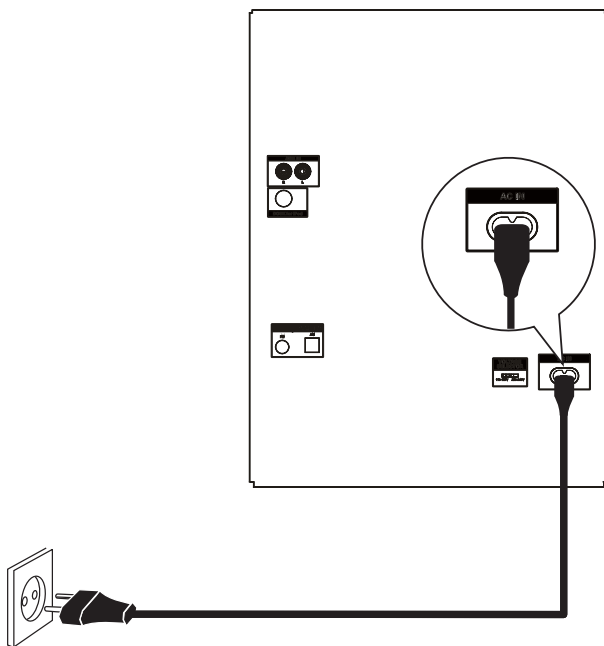

Precaución

- Riesgo de daños en el producto. Compruebe que el voltaje de la fuente de alimentación se corresponde con el voltaje indicado en el selector de voltaje ubicado en la parte posterior de la unidad.
- Asegúrese de que la toma para la fuente de alimentación puede soportar la carga de corriente actual de 10A.
- Antes de conectar el cable de alimentación de CA, asegúrese de que ha realizado correctamente las demás conexiones.



Nota

- La placa de identificación está situada en la parte posterior de la unidad principal.

- 1 Conecte el cable de alimentación de CA:
 - a la unidad principal;
 - al enchufe de la pared.

4 Introducción



Precaución

- El uso de controles, los ajustes o el funcionamiento distintos a los aquí descritos pueden producir exposición a la radiación u otras situaciones de peligro.

Siga siempre las instrucciones de este capítulo en orden.

Si se pone en contacto con Philips, se le preguntará el número de serie y de modelo del aparato. El número de modelo y el número de serie se encuentran en la parte posterior del aparato. Escriba los números aquí:

Número de modelo _____

Número de serie _____

Preparación del control remoto



Nota

- Riesgo de explosión. Mantenga las pilas alejadas del calor, la luz del sol o el fuego. Nunca tire las pilas al fuego.

Para cambiar la pila del mando a distancia:

- 1 Abra el compartimento de las pilas.
- 2 Inserte dos pilas AAA con la polaridad (+/-) correcta, tal como se indica.
- 3 Cierre el compartimento de las pilas.

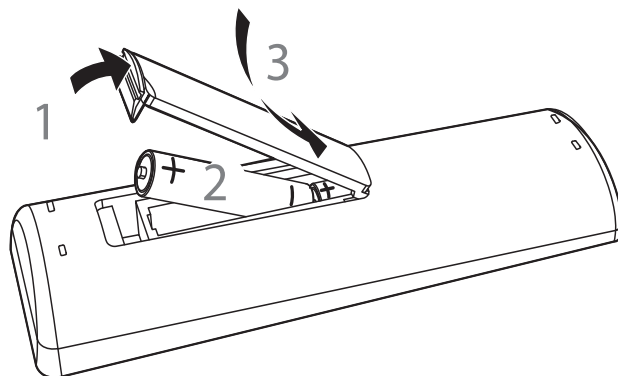



Nota

- Si no va a utilizar el mando a distancia durante un período largo de tiempo, quite las pilas.
- No combine una pila nueva y otra antigua ni diferentes tipos de pilas.
- Las pilas contienen sustancias químicas, por lo que debe deshacerse de ellas correctamente.

Instalación automática de emisoras de radio

Si conecta la alimentación y no hay emisoras de radio almacenadas, la unidad comienza a guardar emisoras automáticamente.

- 1 Conecte la unidad a la fuente de alimentación.
 - ↳ Aparece [AUTO INSTALL - PRESS PLAY] (instalación automática, pulse el botón de reproducción).
- 2 Pulse ►|| en la unidad principal para comenzar la instalación.
 - ↳ Aparece [AUTO] (automático).
 - ↳ La unidad almacena automáticamente emisoras de radio con la potencia de señal suficiente.
 - ↳ Cuando se hayan almacenado todas las emisoras de radio disponibles, se reproducirá automáticamente la primera emisora de radio presintonizada.

Ajuste del reloj

- 1 En el modo de espera, pulse **CLOCK** para activar el modo de ajuste del reloj.
 - ↳ Se muestra el formato de 12 ó 24 horas.
- 2 Pulse **ALBUM/PRESET+/-** repetidamente para seleccionar el formato de 12 ó 24 horas.

- 3 Pulse **CLOCK** para confirmar.
 - ↳ Aparecerán los dígitos del reloj y empezarán a parpadear.
- 4 Pulse **ALBUM/PRESET+/-** para ajustar la hora.
- 5 Pulse ◀◀/▶▶ para ajustar los minutos.
- 6 Pulse **CLOCK** para confirmar.



Consejo

- Para ver el reloj durante la reproducción, pulse **CLOCK**.

Encendido

- 1 Pulse ⏻.
 - ↳ La unidad cambia a la última fuente seleccionada.

Pasar al modo de espera

- 1 Pulse ⏻ para poner la unidad en modo de espera.
 - ↳ Se apagará la retroiluminación del panel de visualización.
 - ↳ En el panel de visualización aparecerá el reloj (si está ajustado).

5 Reproducción

Reproducción de discos

- 1 Pulse **CD 1/2/3** para seleccionar la fuente de disco.
- 2 Pulse **OPEN/CLOSE** en la unidad principal para abrir el compartimento de discos.
- 3 Cargue hasta dos discos en las bandejas de discos, con la cara impresa hacia arriba.
 - Para cargar el tercer disco, pulse **DISC CHANGE** en la unidad principal para girar la bandeja discos.

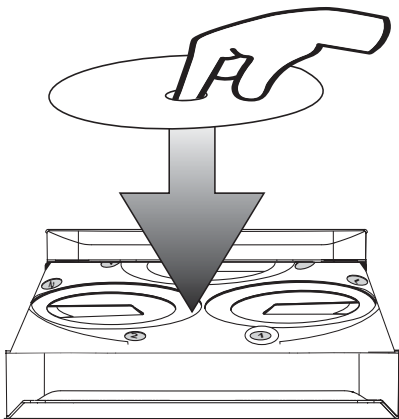

- 4 Pulse **OPEN/CLOSE** en la unidad principal para cerrar el compartimento de discos.
 - ↳ La reproducción se inicia automáticamente.
 - Para seleccionar un disco, pulse **DISC 1/2/3**.
 - Para hacer una pausa/reanudar la reproducción, pulse **▶||**.
 - Para detener la reproducción, pulse **■**.
 - Para seleccionar otra pista, pulse **◀▶** o pulse un botón numérico.
 - Para seleccionar un álbum, pulse **ALBUM/PRESET+/-**.
 - Para buscar en una pista, mantenga pulsado **◀◀/▶▶**, después suéltelo para reanudar la reproducción normal.

Reproducción de un dispositivo USB

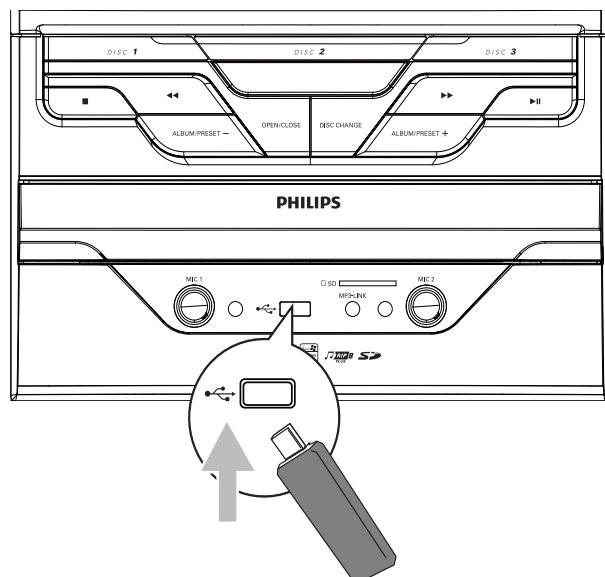

Nota

- Asegúrese de que el dispositivo USB contiene audio con un formato que se pueda reproducir. (consulte 'Información sobre reproducción de USB' en la página 30)

- 1 Inserte el conector USB del dispositivo en la toma
- 2 Pulse **USB/SD** para seleccionar el dispositivo USB como fuente.
- 3 Pulse **ALBUM/PRESET+/-** para seleccionar una carpeta.
- 4 Pulse **◀▶** para seleccionar un archivo de audio.
- 5 Pulse **▶||** para iniciar la reproducción.
 - Para hacer una pausa/reanudar la reproducción, pulse **▶||**.
 - Para detener la reproducción, pulse **■**.
 - Para buscar dentro de un archivo de audio, mantenga pulsado **◀◀/▶▶**, después suéltelo para reanudar la reproducción normal.

Reproducción desde tarjetas SD

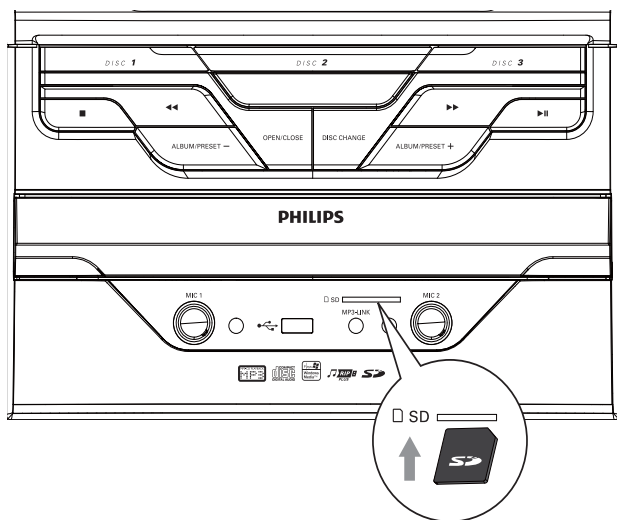

Nota

- Asegúrese de que la tarjeta USB contiene audio con un formato que se pueda reproducir. (consulte 'Información sobre reproducción de USB' en la página 30)

- 1 Introduzca la tarjeta SD en la ranura para tarjeta SD.
- 2 Pulse **USB/SD** para seleccionar el dispositivo SD como fuente.
- 3 Pulse **ALBUM/PRESET+/-** para seleccionar una carpeta.
- 4 Pulse **◀▶** para seleccionar un archivo de audio.
- 5 Pulse **▶||** para iniciar la reproducción.
 - Para hacer una pausa/reanudar la reproducción, pulse **▶||**.
 - Para detener la reproducción, pulse **■**.
 - Para buscar dentro de un archivo de audio, mantenga pulsado **◀◀▶▶**, después suéltelo para reanudar la reproducción normal.





Reproducción de un dispositivo externo

También puede escuchar un dispositivo de audio externo a través de esta unidad.

- 1 Pulse **MP3-LINK** para seleccionar la fuente de conexión MP3.
- 2 Conecte el cable de conexión MP3 suministrado a:
 - la toma **MP3 LINK** (3,5 mm) de la unidad.
 - la conexión para auriculares del dispositivo externo.
- 3 Comience la reproducción del dispositivo (consulte el manual de usuario del dispositivo).

6 Opciones de reproducción

Repetición y reproducción aleatoria

- 1 Pulse **MODE** repetidamente hasta seleccionar:
 - : la pista actual se reproduce una y otra vez.
 - : todas las pistas se reproducen una y otra vez.
 - : todas las pistas se reproducen de forma aleatoria repetidamente.
 - : todas las pistas se reproducen de forma aleatoria.
- 2 Para volver a la reproducción normal, pulse **MODE** varias veces hasta que el modo de reproducción desaparezca.





Consejo

- Al reproducir pistas programadas no se puede seleccionar el modo de reproducción aleatoria.

Programación de pistas

Puede programar un máximo de 40 pistas.

- 1 En el modo de CD/USB, cuando la acción esté detenida, pulse **PROG** para activar el modo de programa.
 - ↳ Aparece [PROG] (programa).
- 2 Para pistas MP3/WMA, pulse **ALBUM/PRESET+/-** para seleccionar un álbum.
- 3 Pulse  para seleccionar un número de pista y, a continuación, pulse **PROG** para confirmar.
- 4 Repita los pasos 2 y 3 para seleccionar y almacenar todas las pistas del programa.

- 5 Pulse  para reproducir las pistas programadas.
 - ↳ Durante la reproducción, aparece [PROG] (programa).

- Para borrar el programa, pulse  en la posición de parada.

Cómo mostrar la información de reproducción

- 1 Durante la reproducción, pulse **DISPLAY** repetidamente para seleccionar diferente información de reproducción.

7 Ajuste del nivel de volumen y del efecto de sonido

Nota

- El sonido MAX y DSC (control digital del sonido) no se pueden activar al mismo tiempo.

Ajuste del nivel de volumen

Precaución

- Por la salud de sus oídos y la consideración a otras personas, no se recomienda escuchar audio a niveles de volumen altos durante mucho tiempo.

- 1 Durante la reproducción, pulse **VOL +/-** para aumentar o disminuir el nivel de volumen.

Silenciamiento del sonido

- 1 Durante la reproducción, pulse **MUTE** para activar o desactivar la función de silencio.

Refuerzo del balance

El sonido MAX proporciona un refuerzo instantáneo a la potencia de sonido.

- 1 Pulse **MAX** para activar o desactivar el refuerzo de potencia instantáneo.
↳ Si se activa el sonido MAX, se muestra **MAX**.

Selección de un efecto de sonido preestablecido

El DSC (control digital de sonido) le permite disfrutar de efectos de sonido especiales.

- 1 Durante la reproducción, pulse **DSC** varias veces para seleccionar:
 - [JAZZ] (jazz)
 - [POP] (pop)
 - [TECHNO] (tecno)
 - [OPTIMAL] (óptimo)

Mejora de graves

El mejor ajuste DBB (mejora dinámica de graves) se genera automáticamente para cada selección de DSC. Puede seleccionar manualmente el ajuste DBB que mejor se adapte al entorno de escucha.

- 1 Durante la reproducción, pulse **DBB** varias veces para seleccionar:
 - DBB 1
 - DBB 2
 - DBB 3
 - DBB off (desactivado)↳ Si se desactiva, se muestra **DBB**.

Virtual Surround

Puede mejorar el audio con un efecto de sonido Virtual Surround.

- 1 Mantenga pulsado **VAC/IS** para activar o desactivar Incredible Surround.
 - En la unidad principal, pulse **IS**.↳ Se se activa Incredible Surround, se muestra [INC SURR] (Incredible Surround).

Sonido personalizado para la acústica ambiental

- 1 Durante la reproducción, pulse **VAC/IS** repetidamente para seleccionar un tipo de entorno de escucha:
 - [HALL] (sala)
 - [CONCERT] (concierto)
 - [CINEMA] (cine)

8 Cómo escuchar la radio

Sintonización de una emisora de radio

- 1 Pulse **TUNER** repetidamente para seleccionar FM o AM.
- 2 Mantenga pulsado **◀▶** durante más de 2 segundos.
 - ↳ Aparece [SEARCH] (buscar).
 - ↳ La radio sintoniza automáticamente una emisora de recepción fuerte.
- 3 Repita el paso 2 para sintonizar más emisoras.
 - Para sintonizar una emisora de recepción débil, pulse **◀▶** repetidamente hasta obtener una recepción óptima.

Programación automática de emisoras de radio

Puede programar un máximo de 40 emisoras de radio presintonizadas.

- 1 En el modo de sintonizador, mantenga pulsado **PROG** durante más de 2 segundos para activar el modo de programa automático.
 - ↳ Aparece [AUTO] (automático).
 - ↳ Todas las emisoras disponibles se programan en el orden de potencia de recepción de la banda de ondas.
 - ↳ La primera emisora de radio programada se retransmite automáticamente.

Programación manual de emisoras de radio

Puede programar un máximo de 40 emisoras de radio presintonizadas.

- 1 Sintoniza una emisora de radio.
- 2 Pulse **PROG** para activar el modo de programa.
↳ [PROG] (programa) parpadea en la pantalla.
- 3 Pulse **ALBUM/PRESET+/-** para asignar un número a esta emisora de radio; a continuación, pulse **PROG** para confirmar.
↳ Aparecen el número de presintonía y la frecuencia de la emisora presintonizada.
- 4 Repita los pasos anteriores para programar otras emisoras.



Consejo

- Para sobrescribir una emisora programada, guarde otra emisora en su lugar.

Selección de una emisora de radio presintonizada

- 1 En el modo de sintonizador, pulse **ALBUM/PRESET+/-** para seleccionar un número de presintonía.



Consejo

- Coloque la antena lo más lejos posible de un televisor, vídeo u otra fuente de radiación.
- Para una recepción óptima, extienda por completo la antena y ajuste su posición.

9 Grabación USB/SD

Las pistas de CD de audio, los archivos MP3, la radio y el audio de los dispositivos externos se graban en formato .mp3 y los archivos WMA se graban en formato .wma.

La primera vez que grabe en un dispositivo USB/SD, se creará automáticamente una carpeta llamada "PHILIPS" en dicho dispositivo. Cada vez que grabe en un dispositivo USB/SD, los archivos grabados se guardarán en una subcarpeta de la carpeta "PHILIPS". Los archivos y las subcarpetas se nombran de forma numérica en el orden en que fueron creados.

Grabación en un dispositivo USB

- 1 Conecte un dispositivo USB/SD compatible.
- 2 Prepare la fuente desde la que desea grabar.
 - Disco: seleccione el disco como fuente y cargue un disco. Puede seleccionar una pista desde la que se iniciará la grabación.
 - Radio: sintonice una emisora de radio.
 - MP3 LINK/AUX: seleccione MP3 link/AUX como fuente y, a continuación, conecte un dispositivo externo y comience su reproducción.
 - Karaoke: para cantar durante el karaoke.
- 3 Pulse **USB RECORD** o **SD RECORD** para iniciar la grabación.
 - Para discos, pulse **USB RECORD** o **SD RECORD** repetidamente para seleccionar:

- Ⓐ [REC ONE] (grabar una): se graba la primera pista o la pista actual.
 - Ⓑ [REC ALL] (grabar todo): se graban todas las pistas o las pistas restantes.
- ↳ La reproducción del disco se inicia automáticamente desde el principio del disco, o desde la pista seleccionada, y comienza la grabación.
- Para detener la grabación, pulse ■.

Nota

- Si el dispositivo USB/SD no dispone de memoria suficiente para guardar los archivos de audio, se mostrará un mensaje indicando que la memoria está llena.

Programación de grabación de radio a USB/SD

Programe las grabaciones de radio de antemano y podrá oír sus programas favoritos cuando quiera.

Nota

- La grabación sólo se activa en el modo de espera.
- La duración máxima de la grabación es de 12 horas.

- 1 Asegúrese de que ajusta el reloj correctamente.
- 2 Conecte un dispositivo USB/SD.
- 3 Sintoniza una emisora de radio.
- 4 Pulse ϕ para cambiar a modo de espera.
- 5 Mantenga pulsado **TIMER** durante más de 2 segundos.
 - ↳ Se mostrará un mensaje para seleccionar la fuente.
- 6 Pulse **TUNER** repetidamente para seleccionar FM o AM.
- 7 Pulse **USB RECORD** o **SD RECORD**.

↳ Se mostrarán los dígitos del temporizador de inicio y empezarán a parpadear.

8 Pulse **ALBUM/PRESET+/-** para ajustar la hora.

9 Pulse \lll/\ggg para ajustar los minutos.

10 Pulse **TIMER** para confirmar.

↳ Se mostrarán los dígitos del temporizador de finalización y empezarán a parpadear.

11 Pulse **ALBUM/PRESET+/-** para ajustar la hora.

12 Pulse \lll/\ggg para ajustar los minutos.

13 Pulse **TIMER** para confirmar.

↳ Aparece ϕ .

↳ A las horas programadas, comenzará la grabación y se detendrá automáticamente.

↳ Una vez finalice la grabación, la unidad cambiará al modo de espera.

Para desactivar o volver a activar un temporizador de grabación

1 En el modo de espera, pulse **TIMER** repetidamente.

↳ Si el temporizador está activado, se muestra ϕ .

↳ Si el temporizador está desactivado, desaparece ϕ .

10 Otras funciones

Ajuste del temporizador de alarma



Esta unidad se puede utilizar como despertador. El disco, radio o dispositivo USB/SD se activa y se reproduce a la hora fijada.

Nota

- Si ha establecido un temporizador de grabación y un temporizador de alarma, sólo se activará el último.

- 1 Asegúrese de que ha ajustado el reloj correctamente.
- 2 Pulse **⏻** para cambiar a modo de espera.
- 3 Mantenga pulsado **TIMER** durante más de 2 segundos.
↳ Se mostrará un mensaje para seleccionar la fuente.
- 4 Pulse **CD 1/2/3** o **TUNER**, o bien **USB/SD** para seleccionar la fuente.
- 5 Pulse **TIMER** para confirmar.
↳ Aparecerán los dígitos del reloj y empezarán a parpadear.
- 6 Pulse **ALBUM/PRESET+/-** para ajustar la hora.
- 7 Pulse **◀▶** para ajustar los minutos.
- 8 Pulse **TIMER** para confirmar.
↳ El temporizador está ajustado y activado.

Para desactivar o volver a activar un temporizador de alarma

- 1 En el modo de espera, pulse **TIMER** repetidamente.
↳ Si el temporizador está activado, se muestra .
↳ Si el temporizador está desactivado, desaparece .



Consejo

- En el modo de conexión MP3 o el modo auxiliar no se puede ajustar el temporizador de alarma.
- Si se ha seleccionado una fuente de disco o USB/SD pero no se puede reproducir un archivo de audio, la radio se activa automáticamente.

Ajuste del temporizador de desconexión automática

Esta unidad se puede poner automáticamente en modo de espera transcurrido un periodo de tiempo determinado.

- 1 Cuando la unidad esté encendida, pulse **SLEEP** varias veces para seleccionar un periodo establecido (en minutos).
↳ Cuando está activado el temporizador de desconexión, se muestra **zzz**.

Para desactivar el temporizador de desconexión automática

- 1 Pulse **SLEEP** repetidamente hasta que se muestre **[OFF]** (desactivado).
↳ Si el temporizador de desconexión automática está desactivado, **zzz** desaparece de la pantalla.

Cómo escuchar un dispositivo externo

También puede escuchar un dispositivo de audio externo a través de esta unidad.

Para reproductores de audio con conexión para auriculares

- 1 Pulse **MP3 LINK/AUX** repetidamente para seleccionar la fuente de conexión MP3.

- 2 Conecte el cable de conexión MP3 suministrado a:
 - la toma **MP3 LINK** (3,5 mm) de la unidad.
 - la conexión para auriculares del dispositivo externo.
- 3 Comience la reproducción del dispositivo (consulte el manual de usuario del dispositivo).

Para reproductores de audio con tomas de salida de audio roja/blanca

- 1 Pulse **MP3 LINK/AUX** repetidamente para seleccionar la fuente auxiliar.
- 2 Conecte los cables de audio (tomas blanca/roja; no suministrados) a:
 - las tomas **AUX IN** de la parte posterior de la unidad.
 - las tomas **AUDIO OUT** de un dispositivo externo.
- 3 Comience la reproducción del dispositivo (consulte el manual de usuario del dispositivo).

Eliminación desde un dispositivo USB/SD

- 1 Durante la reproducción de un dispositivo USB/SD, pulse ◀▶ para seleccionar un archivo de audio.
 - Para eliminar una carpeta de audio, en la posición de parada, pulse **ALBUM/PRESET+/-** para seleccionar una carpeta de audio.
- 2 Pulse **USB DELETE** o **SD DELETE**.
↳ Aparece un mensaje de confirmación.
- 3 Mientras se muestra el mensaje, pulse **USB DELETE** o **SD DELETE** de nuevo para confirmar.
 - Para cancelar, pulse ■.

Copia de archivos entre los dispositivos SD y USB

Puede copiar archivos MP3/WMA entre los dispositivos USB y SD.

- 1 Conecte ambos dispositivos USB y SD.
- 2 Pulse **USB/SD** para seleccionar el dispositivo USB/SD como fuente.
- 3 Seleccione un archivo de audio.
- 4 Pulse **USB to SD** o **SD to USB** para comenzar a copiar.
 - Puede pulsar **USB to SD** o **SD to USB** varias veces para seleccionar:
 - Ⓐ [COPY ONE] (Copiar uno): se copia el primer archivo o el actual.
 - Ⓑ [COPY ALL] (Copiar todo): se copian todos los archivos o los archivos restantes.
 - ↳ Aparece el número de pista y el porcentaje del progreso de copia.
 - Pulse ■ para detener la copia.

Karaoke

Puede conectar un micrófono y cantar junto con la fuente de música.

- 1 Gire **MIC VOL** para ajustar el nivel mínimo.
- 2 Conecte un micrófono al puerto de micrófono de la unidad.
- 3 Pulse **CD 1/2/3**, **TUNER**, o **USB**, o bien **MP3 LINK/AUX** para seleccionar la fuente y comenzar la reproducción.
- 4 Cante por el micrófono.
 - Para ajustar el volumen de la fuente, pulse **VOL +/-**.
 - Para ajustar el volumen del micrófono, gire **MIC VOL**.

11 Información del producto



Nota

- La información del producto puede cambiar sin previo aviso.

Especificaciones

Amplificador

| | |
|--------------------------|-----------------|
| Potencia de salida total | 1.300 W RMS |
| Respuesta de frecuencia | 60 - 20 KHz |
| Relación señal/ruido | > 67 dB A (IEC) |
| Entrada auxiliar | 1500 mV/2000 mV |

Disco

| | |
|---------------------------|------------------------------------|
| Tipo de láser | Semiconductor |
| Diámetro del disco | 12 cm/8 cm |
| Discos compatibles | CD-DA, CD-R, CD-RW, MP3-CD, WMA-CD |
| DAC de audio | 24 bits/44,1 kHz |
| Distorsión armónica total | < 1,5% |
| Respuesta de frecuencia | 60 Hz-16 kHz (44,1 kHz) |
| Relación S/R | > 75 dBA |

Sintonizador

| | |
|----------------------------|--|
| Rango de sintonización | FM: 87.5-108 MHz; AM: 531-1602 kHz (9 KHz); 530-1700 KHz (10 KHz) |
| Intervalo de sintonización | 50 KHz (FM); 9 KHz/10 KHz (AM) |
| Número de presintonías | 40 |
| FM | cable de 75 ohmios |
| AM | antena de cuadro |

Altavoces frontales

| | |
|---------------------------------------|--------------------|
| Impedancia del altavoz | 3 ohmios |
| Woofers | 2 X 8" |
| Tweeter | 2 X 2" |
| Respuesta de frecuencia | 30 Hz - 20 KHz |
| Dimensiones (ancho x alto x profundo) | 263 x 447 x 360 mm |
| Peso | 7,151 kg cada uno |
| Corriente de salida | 2 X 250 W |

Altavoces posteriores

| | |
|---------------------------------------|--------------------|
| Impedancia | 4 ohmios |
| Controlador de altavoz | 5,25" |
| Respuesta de frecuencia | 150 Hz - 20 KHz |
| Dimensiones (ancho x alto x profundo) | 208 x 359 x 301 mm |
| Peso | 2,93 kg cada uno |
| Corriente de salida | 2 X 150 W |

Subwoofers

| | |
|---------------------------------------|--------------------|
| Impedancia del altavoz | 3 ohmios |
| Controlador de altavoz | 10" |
| Respuesta de frecuencia | 30 Hz - 125 Hz |
| Corriente de salida | 2 X 250 W |
| Dimensiones (ancho x alto x profundo) | 337 x 491 x 360 mm |
| Peso | 9,81 kg cada uno |

Información general

| | |
|--|-----------------------------|
| Alimentación de CA | 110-127/220-240 V, 50/60 Hz |
| Consumo de energía en funcionamiento | 200 W |
| Consumo de energía en modo de espera | <10 W |
| USB directo | Versión 2.0/1.1 |
| Dimensiones Unidad principal (ancho x alto x profundo) | 265 x 359 x 353 mm |
| Peso (sin altavoces) | 6,75 kg |

Información sobre reproducción de USB

Dispositivos USB compatibles:

- Memoria flash USB (USB 2.0 o USB 1.1)
- Reproductores flash USB (USB 2.0 o USB 1.1)
- Tarjetas de memoria (requieren un lector de tarjetas adicional para funcionar en esta unidad).

Formatos compatibles:

- USB o formato de archivo de memoria FAT12, FAT16, FAT32 (tamaño de sector: 512 bytes)
- Velocidad de bits (velocidad de datos) de MP3: 32-320 Kbps y velocidad de bits variable
- WMA v9 o anterior
- Directorios anidados hasta un máximo de 8 niveles
- Número de álbumes/carpetas: 99 como máximo
- Número de pistas/títulos: 999 como máximo
- Etiqueta ID3 v2.0 o superior
- Nombre de archivo en Unicode UTF8 (longitud máxima: 128 bytes)

Formatos no compatibles:

- Álbumes vacíos: un álbum vacío es aquel que no contiene archivos MP3 o WMA y que no se mostrará en la pantalla.
- Los formatos de archivo no compatibles se omiten. Por ejemplo, los documentos de Word (.doc) o los archivos MP3 con la extensión .dlf se omiten y no se reproducen.
- Archivos de audio AAC, WAV y PCM.
- Archivos WMA con protección DRM (.wav; .m4a; .m4p; .mp4 y .aac)
- Archivos WMA con formato sin pérdidas

Formatos de disco MP3 compatibles

- ISO9660 y Joliet
- Número máximo de títulos: 999 (en función de la longitud del nombre del archivo)
- Número máximo de álbumes: 99
- Frecuencias de muestreo compatibles: 32 kHz, 44,1 kHz, 48 kHz
- Velocidades de bits compatibles: 32-320 (kbps), velocidades de bits variables
- Etiqueta ID3 v2.0 o superior
- Directorios anidados hasta un máximo de 8 niveles

Mantenimiento

Limpieza de la carcasa

- Utilice un paño suave ligeramente humedecido con un detergente que no sea agresivo. No utilice ninguna solución que contenga alcohol, licor, amoníaco, o abrasivos

Limpieza de los discos

- Cuando un disco se ensucie, límpielo con un paño de limpieza. Limpie el disco desde el centro hacia afuera.

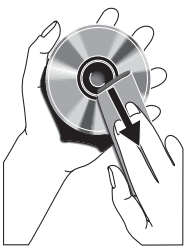

- No utilice disolventes como benceno, diluyentes, limpiadores disponibles en comercios o pulverizadores antiestáticos para discos analógicos.

Limpieza de la lente del disco

- Después de un uso prolongado, se puede acumular polvo o suciedad en la lente del disco. Para garantizar una buena calidad de reproducción, limpie la lente del disco con limpiador para lentes de CD de Philips o cualquier limpiador disponible en los comercios. Siga las instrucciones proporcionadas con el limpiador.

12 Solución de problemas



Advertencia

- No quite nunca la carcasa de este aparato.

Para que la garantía mantenga su validez, no trate nunca de reparar el sistema usted mismo. Si tiene problemas al usar este aparato, compruebe los siguientes puntos antes de llamar al servicio técnico. Si no consigue resolver el problema, vaya al sitio Web de Philips (www.philips.com/welcome). Cuando se ponga en contacto con Philips, asegúrese de que el aparato esté cerca y de tener a mano el número de modelo y el número de serie.

No hay alimentación

- Asegúrese de que el enchufe de alimentación de CA de la unidad esté bien conectado.
- Asegúrese de que haya corriente en la toma de CA.
- Para ahorrar energía, la unidad cambia automáticamente a modo de espera 15 minutos después de que finalice la reproducción, si no se utiliza ningún control.

No hay sonido o éste tiene baja calidad

- Ajuste el volumen.
- Compruebe que los altavoces están conectados correctamente.
- Compruebe que las partes desnudas de los cables están bien insertadas en los conectores.

Las salidas de sonido izquierda y derecha están invertidas

- Compruebe las conexiones de los altavoces y la ubicación de éstos.

La unidad no responde

- Desconecte y vuelva a conectar el enchufe de alimentación de CA; a continuación, encienda de nuevo la unidad.

El control remoto no funciona

- Antes de pulsar cualquier botón de función, seleccione la fuente correcta con el control remoto en lugar de hacerlo con la unidad principal.
- Reduzca la distancia entre el control remoto y la unidad.
- Inserte las pilas con la polaridad (signos +/–) alineada como se indica.
- Sustitúyalas.
- Apunte con el control remoto directamente al sensor situado en la parte frontal de la unidad principal.

No se detecta el disco

- Inserte un disco.
- Compruebe si el disco se ha insertado al revés.
- Espere hasta que la condensación de humedad en la lente haya desaparecido.
- Sustituya o limpie el disco.
- Use un CD que esté finalizado o un disco con el formato correcto.

No se pueden mostrar algunos archivos en el dispositivo USB

- El número de carpetas o archivos del dispositivo USB ha superado un determinado límite. Este hecho no indica un mal funcionamiento.
- Los formatos de estos archivos no son compatibles.

El dispositivo USB no es compatible

- El dispositivo USB no es compatible con la unidad. Pruebe con otro.

La recepción de radio es débil

- Aumente la distancia entre la unidad y el televisor o el vídeo.
- Si la señal es demasiado débil, ajuste la antena o conecte una antena externa para obtener una mejor recepción.

Se ha borrado el ajuste del reloj o del temporizador

- Se ha interrumpido la corriente eléctrica o se ha desconectado el cable de alimentación.
- Restablezca el reloj/temporizador.

El temporizador no funciona

- Ajuste el reloj correctamente.
- Active el temporizador.

Certificado de Garantía en Argentina

Artefacto:

Modelo:

**Fabricante/Importador: Philips Argentina S.A.
y/o Fábrica Austral de Productos Eléctricos S.A.
Dirección: Vedia 3892 - Buenos Aires
Fecha de Venta:**

| | |
|--|----------------------|
| | Nro. de serie |
|--|----------------------|

Firma y sello de la casa vendedora.

PHILIPS ARGENTINA S.A. en adelante denominada “la empresa”, garantiza al comprador de este artefacto por el término de 6 (seis) meses a partir de la fecha de adquisición, el normal funcionamiento contra cualquier defecto de fabricación y/o vicio de material, y se compromete a reparar el mismo —sin cargo alguno para el adquirente— cuando el mismo fallare en situaciones normales de uso y bajo las condiciones que a continuación se detallan:

1. Este certificado de garantía es válido únicamente en la Republica Argentina. El certificado debe ser completado por la casa vendedora y ser presentado por el usuario conjuntamente con la factura original de compra.
2. Serán causas de anulación de esta garantía en los casos que corresponda:
 - 2.1. Uso impropio o distinto del uso doméstico.
 - 2.2. Exceso o caídas de tensión eléctrica que impliquen uso en condiciones anormales.
 - 2.3. Instalación y/o uso en condiciones distintas a las marcadas en el “Manual de instalación y uso” que se adjunta a esta garantía.
 - 2.4. Cualquier intervención al artefacto por terceros no autorizados por la empresa.
3. La garantía carecerá de validez si se observare lo siguiente:
 - 3.1. Enmiendas o raspaduras en los datos del certificado de garantía o factura.
 - 3.2. Falta de factura original de compra que detalle tipo de artefacto, modelo, número de serie y fecha que coincida con los del encabezamiento del presente certificado.
4. No están cubiertos por esta garantía los siguientes casos:
 - 4.1. Los daños ocasionados al exterior del gabinete.
 - 4.2. Las roturas, golpes, caídas o rayaduras causadas por traslados.
 - 4.3. Los daños o fallas ocasionados por deficiencias, sobretensiones, descargas o interrupciones del circuito de alimentación eléctrica o rayos, deficiencias en la instalación eléctrica del domicilio del usuario o conexión del artefacto a redes que no sean las especificadas en el Manual de Uso del mismo.
 - 4.4. Las fallas, daños, roturas o desgastes producidos por el maltrato o uso indebido del artefacto y/o causadas por inundaciones, incendios, terremotos, tormentas eléctricas, golpes o accidentes de cualquier naturaleza.
 - 4.5. Las fallas o daños ocasionados en desperfectos en la línea telefónica.
 - 4.6. Las fallas producidas por una mala recepción ocasionada en el uso de una antena deficiente o en señales de transmisión débiles.
5. Las condiciones de instalación y uso del artefacto se encuentran detalladas en el Manual de Uso del mismo.
6. La empresa no asume responsabilidad alguna por los daños personales o a la propiedad al usuario o a terceros que pudieran causar la mala instalación o uso indebido del artefacto, incluyendo en este último caso a la falta de mantenimiento.
7. En caso de falla, el usuario deberá requerir la reparación a la empresa a través del Service Oficial y/o Talleres Autorizados más próximos a su domicilio y cuyo listado se acompaña al presente. La empresa a segura al usuario la reparación y/o reposición de piezas para su correcto funcionamiento en un plazo no mayor a 30 días contados a partir de la fecha de solicitud de reparación, salvo caso fortuito o fuerza mayor.

8. Toda intervención del servicio técnico realizada a pedido del usuario dentro del plazo de garantía, que no fuera originada por falla o defecto alguno cubierto por este certificado, deberá ser abonado por el interesado de acuerdo a la tarifa vigente.
9. El presente certificado anula cualquier otra garantía implícita o explícita, por la cual y expresamente no autorizamos a ninguna otra persona, sociedad o asociación a asumir por nuestra cuenta ninguna responsabilidad con respecto a nuestros productos.
10. En caso de que durante el período de vigencia de esta garantía el artefacto deba ser trasladado a las Delegaciones Oficiales y/o Talleres Autorizados de Service para su reparación, el transporte será realizado por la empresa y serán a su cargo los gastos de flete y seguros y cualquier otro que deba realizarse para su ejecución.



PHILIPS

Red de Talleres Autorizados en Argentina

Atención al Cliente en:

ARGENTINA

Tel.: 0800-888-7532
(Número gratuito)
011 - 4544-2047

PARAGUAY

Tel.: 009-800-54 1 0004
(Número gratuito)

URUGUAY

Tel.: 0004-054 176
(Número gratuito)

Para más Información visite
nuestra web
www.philips.com.ar

Centros de Servicios Autorizados en Argentina

■ CAPITAL FEDERAL

| | | | |
|--|---|--|--|
| <p>ATTENDANCE S.A. Av. Monroe 3351 Tel.: 4545-5574/0704 ó 6775-1300</p> | <p>DIG TRONIC Av. San Martín 1762 Tel.: 4545-5574/0704 ó 6775-1300</p> | <p>ELECTROTEL Centro: Av. Córdoba 1357 Tel.: 4811-0084 al 9 Caballito: J.M. Moreno 287 Tel.: 4903-6967/6854/8983 Belgrano: Virrey del Pino 2527 Tel.: 4788-2071 Mataderos: Saladillo 2527 Tel.: 5554-9400</p> | <p>GMS ELECTRONICA J. B. Alberdi 3425 - Tel.: 4619-1631</p> |
|--|---|--|--|

■ GRAN BUENOS AIRES

| | | | |
|-------------------------|-----------------------------------|-------------------------------------|--------------------------|
| Avellaneda | Casa Torres S.A. | Av. Mitre 2559 | 4255-5854 |
| Florencio Varela | Casa Torres S.A. | San Martín 2574 | 4255-5854 |
| G. Laferrere | ElectroByte Soluciones y Servicio | Olegario Andrade 6018 | 4626-1322 |
| Lanús | Casa Torres S.A. | Anatole France 2018 | 4255-5854 |
| L. de Zamora | Attendance S.A. Lomas | Laprida 485 (Av H Irigoyen 9228) | 4292-8900 / 4239-2115 |
| L. de Zamora | Electrotel Lomas | Italia 78 | 4244-0397 |
| Marcos Paz | Tecnicentro | Monteagudo 208 | (0220) 4770334 |
| Merlo | Argentrónica | Pte. Cámpora 2175 | (0220) 483-7177 |
| Moreno | Argentrónica | Teniente Camilli 102 | (0237) 463-9500 |
| Morón | Servotronic Morón | Ntra. Sra. Buen Viaje 1222 | 4627-5656 |
| Olivos | Electrotel Olivos | D. F. Sarmiento 3562 | 4799-1398 |
| Quilmes | Casa Torres S.A. | Pellegrini 140 | 4255-5854 |
| Quilmes | Electrotel Quilmes | Moreno 538 | 4254-5291 |

Ramos Mejía Electrotel Ramos Mejía
Ramos Mejía Avesa SRL. *
San Miguel Tecno San Miguel
Villa Ballester Servotronic V. Ballester

Belgrano 224
Bolívar 675
Belgrano 999
José Hernández 3064

4656-0619
4654-6878/8003
4664-4131
4767-2515

■ BUENOS AIRES

Azul Herlein Raúl Horacio
Bahía Blanca Neutron **
Bahía Blanca Citta Respuestos *
Baradero Juan F. Mazzarella
Berisso Electrónica Bander
Bolívar Total Audio
Campana Electricidad Krautor *
Coronel Suarez Refrigeración Polar *
Dolores Tauro Electrónica S.H.
Junín Junín Service **
Junín José Capurzio
Junín Morganti Walter *
La Plata Highvision
Luján Electro Hogar
Mar de Ajó Tauro Electrónica
Mar del Plata Service Integral
Mar del Plata Central Service
Necochea Electrónica Camejo
Olavarría Casa Buschini *
Pehuajó Calcagni Carlos Alberto
Pergamino ACV Sistemas **
Pergamino El Service *
San Nicolás Servitec **
San Nicolás Sodo SRL *
San Pedro Electrónica Menisale
Tandil Lazzarini Oscar Rafael
T. Lauquen Labrune Electrónica **
Tres Arroyos Saini Fabián y Sergio
Zárate Electrónica Spinozzi

Av. 25 de Mayo 1227
Soler 535
H. Yrigoyen 176
Araoz 847
Calle 158 107
Av General Paz 125
Lavalle 415
Lamadrid 1946
Cramer 199
Alsina 537
Primera Junta 436
Gral. Paz 433
Calle 60 1033
25 de Mayo 280
Jorge Newbery 1434
Diag. Pueyrredón 3229
Olazábal 2249
Calle 63 N° 1745
Vte. López 3271
Zuviria 794
Dr. Alem 758
Italia 70
Bv. Alvarez 148
Luis Viale 362
Mitre 1695
Pellegrini 524
Av. Oro 279
Av. Belgrano 562
Ituzaingo 1030

(02281) 428719
(0291) 4535329
(0291) 4520881
(03329) 484321
(0221) 4614984
(02314) 425649
(03489)432919
(02926)424030
(02245) 444300
(02362) 442754
(02362) 424235
(02362) 430670
(0221) 4520180
(02323) 438931
(02257) 421750
(0223) 4945633
(0223) 4721639 ó 4729367
(02262) 426134
(2284) 420632/484040
(02396) 472665
(02477) 421177
(02477) 418000
(03461) 454729 ó 429578
(03461) 428955
(03329) 425523
(02293) 442167
(02392) 423248
(02983) 427369
(03487) 427353

■ CATAMARCA

Catamarca Omicon Centro de Serv.

San Martín 225

(03833) 451498

■ CHACO

Resistencia Freschi Jorge Oscar

Av. Hernandarias 431

(03722) 426030

■ CHUBUT

Trelew Fagtron Electrónica
C. Rivadavia C.A.S. SRL (Televic)
Pto. Madryn Center Electrónica
Esquel Laboratorio Electrónico

Brasil 253
Alem 145
Sarmiento 588
Mitre 738

(02965) 427073
(0297) 4442629
(02965) 5458439
(02945) 451457

■ CORDOBA

Alta Gracia Servicio Técnico Especializado
Río Cuarto Capaldi Abel
Córdoba Cap. Electrotel Suc. Cba.
Villa María Grasso Electrónica **
Río Tercero Service Omega
Villa María Vanguard Sist. Elect.
Córdoba Cap. Servelco SRL

Velez Sarsfield 19
Paunero 832
Avenida Colón 544
Bv. Alvear 541
Homero Manzi 149
México 421
Pje.E. Marsilla 635

(03547) 430848/15459936
(0358) 4623003
(0351) 4255999
(0353) 4521366
(03571) 423330
(0353) 4532951
(0351) 4724008

■ CORRIENTES

Corrientes Los Magos San Martin 589 (03783) 466791

■ ENTRE RIOS

Gualectuaychú Ctro. Serv. Electrónicos Santiago Díaz 22 (03446) 428380

Paraná Laser Electrónica Pascual Palma 382 (0343) 4313056

Concordia El Taller Alvear 845 (0345) 4217069

Concep. del LTV Service 9 de Julio 1442 (03442) 433026

Uruguay

■ FORMOSA

Formosa Vallejos Televisión Mitre 276 (03717) 435985

■ JUJUY

Perico Electrónica PAL-COLOR Escolastico Zegada 47 (0388) 4911696

S. S. de Jujuy Totalservicejujuy Puyrredon 652 (0388) 4310911

■ LA PAMPA

Santa Rosa Tecnocyf Centro de Serv. Av. Roca 179 (02954) 426602 / 426836

Gral. Pico Electrónica M.D. Calle 20 N° 370 (02302) 425047

■ LA RIOJA

La Rioja Telecolor España 450 (Barrio. Evita) (03822) 46-5354

■ MENDOZA

Mendoza Video Sistemas Fray Luis Beltrán 1729 (0261) 4241111

San Rafael Diger Service Técnico Av. Mitre 277 (02627) 425620 (int. 11)

■ MISIONES

L. N. Alem Megatones C. de Obligado 247 (03754) 421236

Posadas Electrónica Cejo Av. López Torres 2623 (03752) 425921

El Dorado TeleSon Polonia 24 (03751) 423043 / 424014

■ NEUQUEN

S.M. Andes Zener Electrónica Elordi 614 (02972) 425155

Cutral-Có Servitran Di Paolo 570 (0299) 4961957

Neuquén Tevesur Fotheringham 110 (0299) 4430679

Neuquén Gatti Electrónica J.A. Roca 1124 (0299) 4434855/1489

■ RIO NEGRO

Río Colorado A.V.C. Electrónica Saenz Peña 297 (02931) 432688

Villa Regina Servicio Técnico Fioretti Saavedra 125 (02941) 463297

Bariloche HC Electrónica ** Av. 12 de Octubre 1575 (02944) 430219

■ SALTA

Salta Service Salta Alvarado 1066 (0387) 4317256

■ SAN JUAN

San Juan King Electrónica Mendoza 802 (Sur) (0264) 4228918

San Juan Techno Center Sarmiento Sur 154 (0264) 4276866

■ SAN LUIS

Villa Mercedes Electrónica Ciancia León Guillet 380 (02657) 423990

San Luis Electrónica Nico S.R.L. Junin 679 (02652) 428747

■ SANTA CRUZ

Río Gallegos Cosmos Video Mariano Moreno 46 (02966) 420456

■ SANTA FE

Rosario Imagen y Sonido Pte. Roca 371 (0341) 4401598

Rosario Electrotel Rosario Maipú 828 (0341) 4217700

Santa Fe Litoral Service SRL 9 de Julio 2785 (0342) 4533563

Santo Tome Electrónica S.XXI Falucho 2201 (0342) 4751528

Venado Tuerto Degiovanni Adalberto J. Av. H. Yrigoyen 1289 (03462) 424613

Rafaela Francesconi Rep. Elect. Bv. Roca 475 (03492) 422292/ 502292

| | | | |
|------------------------------|-----------------------|----------------------|--------------------------|
| Rosario | SIP. SRL | España 470 | (0341) 4252625 ó 4258180 |
| Reconquista | Sponton Alfredo | Habbergger 1516 | (03482) 421523 |
| ■ SANTIAGO DEL ESTERO | | | |
| Sgo. Del Estero | Barchini Raúl Enrique | Rivadavia 833 | (0385) 4213872 |
| ■ TIERRA DEL FUEGO | | | |
| Usuhaia | Digital Sur | Gob. Campos 664 | (02901) 434867 |
| Río Grande | Electrónica Sur | Laserre 670 | (02964) 422566 |
| ■ TUCUMAN | | | |
| S.M. Tucumán | Edu-Mag ** | Marco Avellaneda 129 | (0381) 4229078 |
| S.M. Tucumán | Breslauer Repuestos * | San Lorenzo 15 | (0381) 4215225 |

Centros de Servicios Autorizados en Paraguay

| | | | |
|-------------------|------------------------|---------------------------------------|--------------------|
| Asunción | SCJ Service | Av. Gral. Artigas 1295 | (00595 21) 203465 |
| Asunción | Umesys Service | Méd. del Chaco 2165 c/Av. Ayala | (00595 21) 557787 |
| Asunción | Sirio SRL | Iturbe 470 c/C. Cora | (00595 21) 449753 |
| Ciudad del Este | Audio & Video | P. de Patria c/Av. Caballero | (00595 61) 502962 |
| C. Oviedo | Electrónica Total | Av. 1º de Marzo 356 | (00595 521) 205466 |
| Concepción | Electrónica Concepción | Pte. Franco 284 | (00595 3312) 40960 |
| Encarnación | Makoto | Villarrica 472 | (00595 71) 202616 |
| San Estanislao | Electrónica Servimas | Las Residentas 410 | (00595 343) 420657 |
| P. Juan Caballero | VICSA Audio & Video | J. de J. Martinez 498 Esq. Cerro Corá | (0336) 272329 |

Centros de Servicios Autorizados en Uruguay

| | | | |
|------------|--------------------------|------------------|------------------|
| Montevideo | C.E.V. ** | Uruguay 1325 | (005982) 9011212 |
| Montevideo | Makirey S.A.** | 18 de Julio 2302 | (005982) 4081770 |
| Montevideo | Centr. de Reparaciones * | Yi 1436 | (005982) 9084914 |

Importante:

(*) Solamente reparan pequeños aparatos domésticos, Ej. Afeitadora, Corta Cabello y Corta Barba, Depiladoras, Planchitas de pelo, Secadores de Pelo, Licuadoras, Mixer, Batidoras, Cafeteras, Jugueras, Aspiradoras, Enceradoras, Planchas.

(**) Solamente reparan Audio Video, Ej. Televisores, DVD, Home Theater, Micro Sistemas, MP3,MP4, Radio Grabadores, Auto Radios, Teléfonos.

Los Talleres que no tienen asterisco reparan ambas líneas de productos (pequeños aparatos domésticos y Audio y Video).

