

Užregistruokite savo prietaisą ir gaukite
pagalbą internete
www.philips.com/welcome

MCD 135

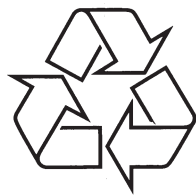

Daugiau apie firmos "Philips" gaminius galite sužinoti
pasauliniame Interneto tinkle. Svetainės adresas:
<http://www.philips.com>

Naudojimosi instrukcijų knygelė

1 Svarbu	3	7 Kitos funkcijos	14
Saugumas	3	Klausykite FM radijo	14
Klausymosi saugumas	3	Grokite audio iš išorinio prietaiso	15
Kita	4	Klausykitės per ausines	15
2 Sveikiname	5	Įsijungti / išsijungti automatiškai	15
Galimybių apžvalga.....	5	8 Įdiegimas	16
Ką rasite dėžutėje	5	Įdiegimo meniu sąsaja.....	16
Pagrindinio prietaiso apžvalga	6	Pakeiskite nustatymą	16
3 Prieš naudojimą	7	Sistemos nustatymai	16
Pastatykite prietaisą	7	Kalbos nustatymai	17
Įdėkite / pakeiskite nuotolinio		Audio nustatymai	17
valdymo pultelio baterijas	8	Video nustatymai	17
4 Prijunkite	8	9 Prietaiso informacija	18
Prijunkite garsiakalbius	8	Charakteristikos.....	18
Prijunkite televizorių	9	Palaikomi diskų formatai	19
Prijunkite USB laikmeną	9	USB grojimo informacija	19
Prijunkite energijos tiekimą	9	10 Problemų sprendimas	20
5 Nuo ko pradėti	10	11 Pastaba	22
Įjunkite	10	Autorinių teisių pastaba	22
Nustatykite laikrodį	10	Prekės ženklų pastaba	22
Suraskite teisingą video įvesties kanalą.....	10		
Pasirinkite teisingą TV sistemą.....	10		
Pasirinkite ekrano kalbą	10		
6 Grokite	11		
Pagrindiniai veiksmai	11		
Grokite diskus	11		
Grokite įrašytus failus.....	11		
Valdykite grojimą.....	12		
Ieškoti tam tikro laiko arba skyriaus /			
poskyrio / takelio numerio	14		
Pareguliuokite garsumą.....	14		

11. PASTABA

Autorinių teisių pastaba



**Būkite atsakingi
Gerbkite autorines teises.**

Šiame prietaise įdiegta apsaugos nuo kopijavimo technologija, saugoma JAV patentais ir kitomis intelektinės nuosavybės teisėmis, priklausančiomis Rovi korporacijai. Reversavimas ir ardymas yra draudžiami.

Prekės ženklų pastaba



Pagaminta pagal Dolby digital licenciją. Dolby ir dvigubos D simbolis yra Dolby Laboratories prekės ženklai.



'DVD Video' yra DVD Format / Logo Licensing Corporation prekės ženklas.



Apie DivX video: DivX® yra skaitmeninis video formatas, sukurtas DivX, Inc. Tai yra oficialus DivX sertifikuotas produktas, grojantis DivX video.

Apsilankykite www.divx.com norėdami gauti daugiau informacijos ir programinės įrangos, skirtos konvertuoti jūsų failus į DivX video.

APIE DIVX VIDEO-ON-DEMAND: Šis DivX Certified® prietaisas turi būti užregistruotas norint groti DivX Video-on-Demand (VOD) turinį. Norėdami sugeneruoti registracijos kodą, susiraskite DivX VOD skyrių prietaiso įdiegimo meniu. Apsilankykite vod.divx.com su šiuo kodu norėdami užbaigti registracijos procesą ir sužinoti daugiau apie DivX VOD.

DivX®, DivX Certified® ir susiję logotipai yra registruoti prekės ženklai, priklausantys DivX, Inc. ir yra naudojami pagal licenciją.

DivX Certified® sertifikuotas groti DivX video, įskaitant papildomą turinį.

1. SVARBU

Žinokite šiuos saugumo simbolius



Šis 'žaibas' nurodo neizoliuotą medžiagą jūsų prietaise, kuri gali sukelti elektros šoką. Visų saugumui jūsų namuose, nepašalinkite prietaiso dangčio.

'Šauktukas' nurodo funkcijas, į kurias jūs turėtumėte atkreipti ypatingą dėmesį ir perskaityti pridedamą informaciją, kad apsisaugotumėte nuo veikimo ir priežiūros problemų.

ĮSPĖJIMAS: Norėdami sumažinti gaisro ar elektros šoko riziką, nelaikykite šio prietaiso lietuje ar drėgmėje, taip pat objektai su skysčiais, tokie kaip vazos, neturėtų būti statomi ant šio prietaiso.

ATSARGIAI: Norėdami apsisaugoti nuo elektros šoko, parinkite rozetės lizdą, tinkamą kištukui, bei pilnai įstatykite.

Klausymosi saugumas

Klausykitės vidutiniu garsumu:

- Ausinių naudojimas dideliu garsu gali pakenkti jūsų klausai. Šis prietaisas gali atkurti garsą tokiame decibelų diapazone, kad tai gali sukelti klausos sutrikimus sveikam žmogui, net jei tai trunka mažiau nei minutę. Aukštesni decibelų dažniai sukurti tiems, kurie jau turi klausos problemų.
- Garsas gali būti apgaulingas. Laikui bėgant klausia pripranta prie 'normalaus' garsumo lygio ir gali pakelti didesnį garsumą. Tad po ilgesnio klausymosi tai, kas atrodo kaip 'normalus' garsumas iš tiesų gali būti didelis garsumas ir kenksmingas jūsų klausai. Norėdami nuo to apsisaugoti, nustatykite garsumą į normalų lygį prieš klausai adaptuojantis ir palikite jį tokį.

Norėdami nustatyti saugų garsumo lygį:

- Nustatykite garsumo reguliatorių į žemą lygį.
- Po truputį didinkite garsumą iki komfortabilaus lygio – kai girdite aiškiai, be iškraipymų.

Klausykitės ne per ilgai:

- Ypatingai ilgas buvimas triukšme, net 'normalaus' lygio, gali sukelti klausos sutrikimų.
- Naudokitės įranga protingai ir darykite pertraukas.

Laikykitės šių nurodymų, kai naudojate ausinėmis:

- Klausykitės ne per dideliu garsu, ne per ilgai.
- Nereguliuokite garsumo klausai prisitaikius prie triukšmo.
- Nenustatykite tokio garsumo, kad negirdėtumėte, kas vyksta aplink jus.
- Būkite atsargūs ir nutraukite naudojimąsi potencialiai pavojingose situacijose. Nesinaudokite ausinėmis, kai vairuojate automobilį, dviratį, riedlentę ir pan., tai gali sukelti grėsmę kelyje ir kai kuriuose regionuose yra draudžiama.



Atsargiai

- Čia neaprašytas valdymas, reguliavimas ar veiksmų atlikimas gali sukelti pavojingą spinduliavimą ar kitą nesaugų veiksmą.

Kita

Bet kokie šio prietaiso pakeitimai ar modifikacijos, kurios nėra patvirtintos Philips Consumer Lifestyle, gali panaikinti vartotojo teisę naudotis prietaisu.



Šis prietaisas atitinka Europos bendrijos radijo trikdžių reikalavimus.



Jūsų prietaisas pagamintas iš medžiagų, kurios gali būti perdirbamos ir panaudojamos dar kartą.



Kai šis perbraukto konteinerio simbolis nurodomas ant produkto, tai reiškia, kad produktas yra atitinkantis Europos direktyvą 2002/96/EC.

Prašome pasidomėti apie atskirą atliekų surinkimo sistemą elektriniams ir elektroniniams prietaisams.

Laikykitės vietinių taisyklių ir nemeskite seno produkto kartu su kitomis namų apyvokos šiukšlėmis. Teisingas atsikratymas senu produktu padės sumažinti neigiamas pasekmes gamtai ir žmonių sveikatai.



Jūsų prietaise yra naudojamos baterijos, atitinkančios Europos direktyvą 2006/66/EC, jų negalima atsikratyti kartu su kitomis namų apyvokos šiukšlėmis.

Prašome pasidomėti apie vietinę baterijų surinkimo sistemą.

Laikykitės vietinių taisyklių ir nemeskite senų baterijų kartu su kitomis namų apyvokos šiukšlėmis. Teisingas atsikratymas baterijomis padės sumažinti neigiamas pasekmes gamtai ir žmonių sveikatai.

Aplinkosaugos informacija

Mes nenaudojome nereikalingų pakavimo medžiagų. Pakuotę galima lengvai atskirti į tris medžiagas: kartonas (dėžutė), poliesteris (apsaugos) ir polietilenas (maišeliai, apsauginės putų juostelės).

Jūsų prietaisas pagamintas iš medžiagų, kurios gali būti perdirbamos ir panaudojamos dar kartą, jei tai atlieka specializuota kompanija. Prašome pasidomėti vietinėmis taisyklėmis apie pakuotę, išsekusių baterijų ir senos įrangos išmetimą.

Šis prietaisas turi šią etiketę:



II klasės prietaiso simbolis



Šis simbolis nurodo, kad prietaise yra dviguba izoliacijos sistema.

DivX failų negroja

- Įsitikinkite, kad DivX video failas yra pilnas.
- Įsitikinkite, kad failo plėtinys yra teisingas.
- Dėl skaitmeninių teisių, DRM apsaugoti video failai, išsaugoti USB laikmenoje negali būti grojami per analoginius video sujungimus (pavyzdžiui, kombinuotą, komponentinį ir scart). Perkelkite video turinį į diską norėdami groti šiuos failus.

Prastas radijo priėmimas

- Padidinkite atstumą tarp prietaiso ir televizoriaus ar video grotuvo.
- Pilnai ištempkite FM anteną.
- Prijunkite išorinę FM anteną.

Audio arba subtitrų kalbos nenusistato

- Diske nėra įrašyta garso ar subtitrų keliomis kalbomis.
- Audio ar subtitrų kalbos keitimas neleidžiamas diske.

Negroja kai kurių failų USB prietaise

- Katalogų arba failų skaičius USB prietaise viršija tam tikrą limitą. Tai nėra gedimas.
- Failų formatai gali būti nepalaikomi.

USB prietaisas nepalaikomas

- USB atmintinė nesuderinama su prietaisu. Pabandykite kitą.

Laikmatis neveikia

- Teisingai nustatykite laikrodį.
- Įjunkite laikmatį.

Laikrodžio / laikmačio nustatymai išsitrainę

- Energijos tiekimas buvo nutrūkęs arba elektros laidas buvo atjungtas.
- Iš naujo nustatykite laikrodį / laikmatį.

10. PROBLEMŲ SPRENDIMAS

! Įspėjimas

- Niekuomet neardykite šio prietaiso korpuso.

Norėdami išlaikyti galiojančią garantiją, niekuomet nebandykite taisyti prietaiso patys. Jei susiduriate su problemomis, kai naudojate šią sistemą, pasitarkite žemiau esančius sprendimus, prieš kreipdamiesi pagalbos. Jei problemos išspręsti nepavyksta, apsilankykite Philips interneto puslapyje (www.philips.com/support). Kai susisiekiate su Philips, turėkite prietaisą netoliese, bei žinokite modelio bei serijos numerį.

Nėra energijos

- Įsitinkite, kad AC adapteris prijungtas teisingai.
- Įsitinkite, kad rozetė veikia.
- Energijos taupymo sumetimais, sistema automatiškai išsijungia, jei 15 minučių po to, kai pasibaigė paskutinis takelis, nieko nedaroma.

Neaptinkama disko

- Įdėkite diską.
- Patikrinkite, ar diskas įdėtas teisingai.
- Palaukite, kol nusigaruos drėgmė nuo lęšio.
- Pakeiskite arba nuvalykite diską.
- Naudokite tik užbaigtus ir tinkamo formato diskus.

Nėra vaizdo

- Patikrinkite video sujungimą.
- Ijunkite televizorių į teisingą Video-in kanalą.
- Progresyvus skanavimas yra įjungtas, bet televizorius nepalaiko jo.

Juodai baltas arba iškraipytas vaizdas

- Diskas neatitinkam televizoriaus spalvų sistemos standarto (PAL/NTSC).
- Kai kada nedideli vaizdo iškraipymai gali atsirasti. Tai ne gedimas.
- Nuvalykite diską.
- Iškraipytas vaizdas gali pasirodyti progresyvaus skanavimo nustatymo metu.

Vaizdo santykis televizoriaus ekrane negali būti keičiamas, nors jūs nustatėte televizoriaus ekrano formatą.

- Vaizdo santykis yra fiksuotas jūsų DVD diske.
- Vaizdo santykis negali būti keičiamas kai kurioms televizijos sistemoms.

Nėra garso arba prastas garsas

- Pareguliuokite garsumą.
- Atjunkite ausines.
- Patikrinkite, ar garsiakalbiai yra prijungti teisingai.

Nuotolinio valdymo pultelis neveikia

- Prieš spausdami bet kokios funkcijos mygtuką, pirmiausia pasirinkite reikiamą šaltinį naudodamiesi nuotolinio valdymo pulteliu, o ne pagrindiniu prietaisu.
- Sumažinkite atstumą tarp pultelio ir prietaiso.
- Įdėkite bateriją, atsižvelgdami į poliškumą (+/- ženklus), kaip ir nurodyta.
- Pakeiskite bateriją.
- Nukreipkite nuotolinio valdymo pultelį tiesiai į prietaisą esantį sensorių.

Diskas negroja

- Įdėkite nuskaitomą diską spausdinta puse į viršų.
- Patikrinkite disko tipą, spalvų sistemą ir regiono kodą. Patikrinkite, ar diskas nėra subraižytas.
- Spauskite **SYSTEM MENU** norėdami išeiti iš sistemos meniu.
- Išjunkite slaptažodį tėvų kontrolei arba pakeiskite reitingo lygį.
- Drėgmė susikaupė sistemoje. Išimkite diską ir palikite sistemą įjungtą maždaug valandai. Atjunkite ir iš naujo prijunkite energijos tiekimą, tuomet įjunkite prietaisą.
- Energijos taupymo sumetimais, sistema automatiškai išsijungia, jei 15 minučių po to, kai pasibaigė disko grojimas, nieko nedaroma.

2. SVEIKINAME

Sveikiname su nauju pirkiniumi ir sveiki prisijungę prie Philips! Norėdami pilnai naudotis pagalba, siūloma Philips, užregistruokite savo prietaisą internete www.philips.com/welcome.

Kai susisiekiate su Philips, jūsų bus paklausta jūsų produkto modelio ir serijos numerio. Modelis ir serijos numeris yra prietaiso galinėje dalyje. Užsirašykite šiuos numerius čia:

Modelio numeris: _____

Serijos numeris: _____

Galimybių apžvalga

Šis prietaisas gali:

- groti video, audio bei rodyti nuotraukas iš diskų ir USB laikmenų

Norėdami sužinoti daugiau apie palaikomus media formatus, žiūrėkite skyrelį 'Charakteristikos'.

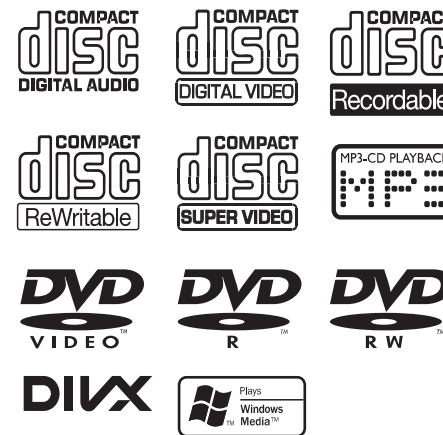

Regiono kodas

Jūs galite groti DVD diskus, pažymėtus šiuo regiono kodu:

DVD regiono kodas

Šalys



Europa

Garso efektai

Šis grotuvas palaiko garso išvestį DSC (Digital Sound Effect) ir DBB (Dynamic Bass Boost).

Ką rasite dėžutėje

Patikrinkite savo pakuotės turinį:

- Pagrindinis prietaisas
- 2 garsiakalbiai
- Nuotolinio valdymo pultelis
- Audio ir video laidai (balta, raudona ir geltona jungtys)
- USB laidas (100 mm)
- MP3 link laidas (3,5 mm kištukas)
- Elektros maitinimo laidas
- Naudojimosi instrukcijų knygelė
- Trumpas gidas

Norint pilnai mėgautis visomis funkcijomis, jums reikės šių laidų:

- Komponentiniai video laidai

Susisiekiate su įrangos pardavėju norėdami nusipirkti šiuos papildomus laidus.

Pagrindinio prietaiso apžvalga

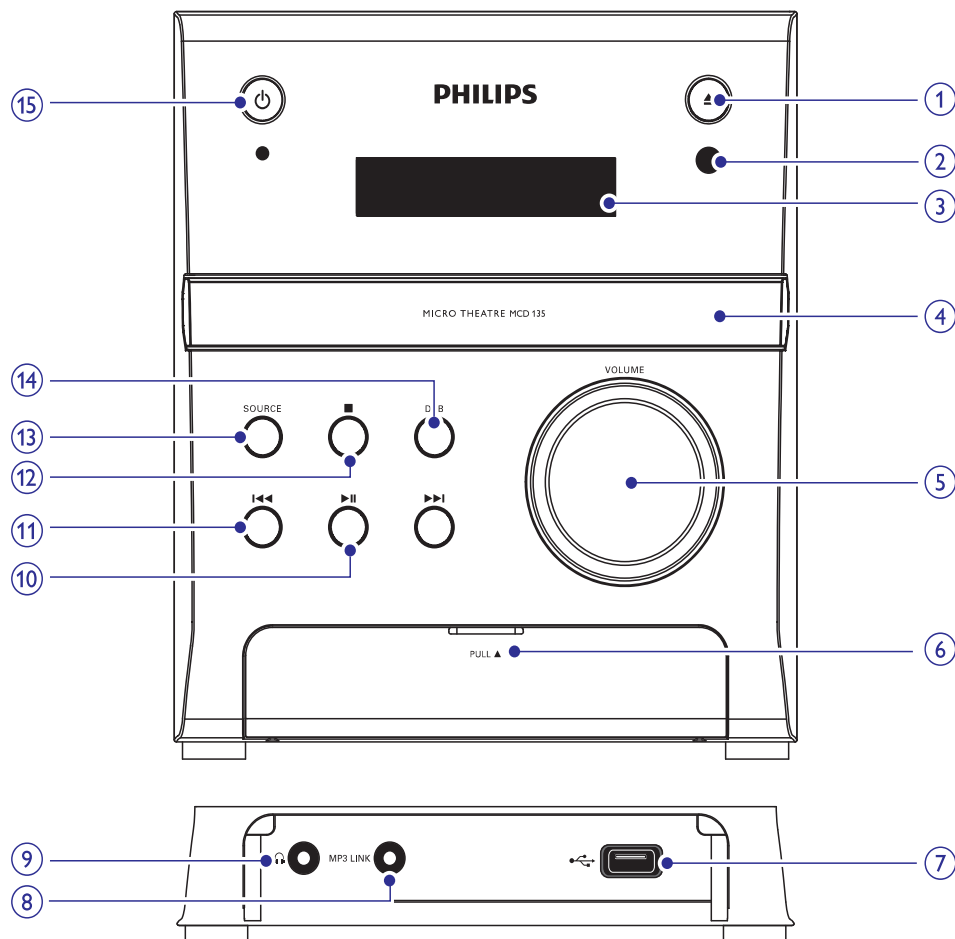

1. ▲
 - Atidaryti arba uždaryti diskų skyrelį.
2. IR sensorius
3. VFD ekranas
4. Diskų skyrelis
5. VOLUME
 - Padidinti / sumažinti garsumą.

6. Patraukite, norėdami atidaryti
7.
 - Prijungti USB laikmeną.
8. MP3 LINK
 - Prijungti MP3 link laidą (3,5 mm kištukas)
9.
 - Lizdas ausinėms

Palaikomi diskų formatai

- Skaitmeniniai video diskai (DVDs)
- Video CDs (VCDs)
- Super Video CDs (SVCDs)
- Skaitmeniniai video diskai (DVDs) + perrašomi (DVD+RW)
- Nuotraukų (Kodak, JPEG) failai įrašomuosiuose diskuose
- DivX® diskai įrašyti į kompaktinį diską
- DivX 3.11
- WMA

Palaikomi MP3 diskų formatai:

- ISO 9660
- Maksimalus skyriaus / albumo pavadinimas: 24 simboliai
- Maksimalus takelių ir albumų skaičius: 255
- Maksimalus katalogų gylis: 8 lygiai
- Maksimalus albumų skaičius: 130
- Maksimalus MP3 takelių skaičius: 5000
- Palaikomi dažniai MP3 diskams: 32 kHz, 44,1 kHz, 48 kHz
- Palaikomi bitų dažniai MP3 diskams: 32, 64, 96, 128, 192, 256 (kbps)

Šie formatai nėra palaikomi:

- Failai, tokie kaip *.VMA,, *.DLF, *.M3U
- *.PLS, *.WAV
- Diskai, įrašyti Joliet formatu
- MP3 Pro

USB grojimo informacija

Suderinami USB prietaisai:

- USB atmintinės (USB 2.0 arba USB 1.1)
- USB grotuvai (USB 2.0 arba USB 1.1)
- atminties kortelės nėra suderinamos su šiuo prietaisu (reikalingas papildomas kortelių skaitytuvas)

Palaikomi formatai:

- USB palaiko FAT12, FAT16 ir FAT32 failų sistemą (sektoriaus dydis 512 baitų)
- MP3 bitų dažnis (duomenų tankis): 32 – 320 Kbps ir kintantis
- WMA v9 arba ankstesnės versijos
- Maksimalus katalogų gylis: 8 lygiai
- Maksimalus takelių ir albumų skaičius: 99
- Maksimalus takelių skaičius: 999
- ID3 tag v2.0 arba ankstesnės versijos
- Failo pavadinimas Unicode UTF8 (maksimalus ilgis: 128 baitai)

Nepalaikomi formatai:

- Tušti albumai: tuščias albumas yra toks, kuriame nėra MP3/WMA failų
- Nepalaikomi failų formatai yra praleidžiami. Pavyzdžiui Word dokumentai (.doc) arba MP3 failai su .dlf plėtimu yra negrojami.
- AAC, WAV, DTS, PCM audio failai
- DRM apsaugoti WMA failai (.wav, .m4a, .m4p, .aac)
 - WMA failai Lossless formatu

9. PRIETAISO INFORMACIJA

Pastaba

- Prietaiso informacija gali keistis be išankstinio perspėjimo.

Charakteristikos

Stirpintuvus

Išvesties galia2 x 25 W RMS
Dažnis40 – 20000 Hz, ±3 dB
Signalų / triukšmo santykis> 65 dB
Išvestis500 mV RMS 600 Ω

Diskai

Lazerio tipasPuslaidininkis
Disko skersmuo12 cm / 8 cm
Video iškodavimasMPEG-1, MPEG-2, DivX
Video DAC12 bitų
Signalų sistemaPAL / NTSC
Video formatai4:3 / 16:9
Video signalų / triukšmo santykis> 48 dB
Audio DAC24 bitų / 96 kHz
Bendras harmoninis iškraipymas< 0,8% (1 kHz)
Dažnis4 Hz – 20 kHz (44,1 kHz) 4 Hz – 22 kHz (48 kHz) 4 Hz – 24 kHz (96 kHz)
Signalų / triukšmo santykis> 65 dBA
Video rezoliucija720 x 480 x 30 720 x 576 x 25

Imtuvus (FM)

Dažnių apimtis87,5 – 108 MHz
Dažnio žingsnis50 kHz
Jautrumas – Mono, 26 dB< 22 dBf
Signalų / triukšmo santykis> 55 dB
Jautrumas – Stereo, 46 dB< 43 dBf
Signalų / triukšmo santykis> 55 dB
Paieškos selektyvumas< 28 dBf
Bendras harmoninis iškraipymas< 2%
Signalų / triukšmo santykis> 55 dB

Garsiakalbiai

Garsiakalbių varža6Ω
Garsiakalbių tvarkyklė ...Pilnos apimties garsiakalbis> 80 dB/m/W ± 4 dB/m/W

Bendra informacija

Energija100 – 240 V, 50/60 Hz
Energijos sunaudojimas veikimo metu25 W
Eco budėjimo režimo energijos sunaudojimas< 1 W
Kombinuota video išvestis1.0 Vp-p, 75 Ω
Ausinių išvestis2 x 15 mW, 32 Ω
USB DirectVersija 2.0
Išmatavimai
– Pagrindinis prietaisas (plotis x aukštis x gylis) 152 x 170 x 210 mm
– Garsiakalbiai (plotis x aukštis x gylis) 152 x 170 x 200 mm
Svoris
– Su pakuote5,3 kg
– Pagrindinio prietaiso3,9 kg

... SVEIKINAME

10. ▶||

- Pradėti grojimą, padaryti pauzę arba tęsti grojimą.

11. ◀◀ / ▶▶

- Peršokti prie prieš šai buvusio skyriaus, poskyrio, takelio ar failo.
- Greitai ieškoti atgal arba pirmyn.

12. ■

- Sustabdyti grojimą.

13. SOURCE

- Pasirinkti media šaltinį (diską, USB atmintinę, FM imtuvą arba išorinį prietaisą, prijungtą per MP3 link laidą).

14. DBB

- Įjungti arba išjungti dinaminį bosų sustiprinimą (DBB).

15. ⏻

- Įjungti arba išjungti prietaisą.
- Perjungti į budėjimo režimą.

3. PRIEŠ NAUDOJIMĄ

Pastatykite prietaisą

Pastaba

- Pastatykite prietaisą ant plokščio, kieto, stabilaus paviršiaus.
- Niekomet nestatykite šio prietaiso uždaroje spintelėje bei ant kitų elektrinių prietaisų.
- Laikykite šį prietaisą toliau nuo tiesioginių saulės spindulių, atviros liepsnos ar karščio.
- Neuždenkite ventiliacijos angų.
- Ant prietaiso neleiskite lašėti ar taškytis vandeniui.
- Nestatykite jokių pavojingų daiktų ant prietaiso (pavyzdžiui, indų su skysčiais, degančių žvakių).
- Statykite šį prietaisą netoli rozetės, kur kištukas visuomet gali būti lengvai pasiekiamas.
- Norėdami išvengti magnetinių trikdžių ar nepageidaujamo triukšmo, niekuomet nestatykite prietaiso ir garsiakalbių per arti spinduliavimo šaltinių.

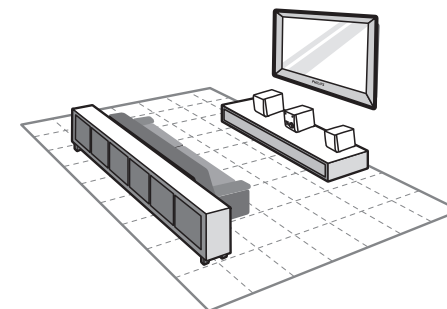

1. Pastatykite prietaisą netoli televizoriaus.
2. Pastatykite garsiakalbius tinkamu atstumu nuo televizoriaus maždaug 45 laipsnių kampu nuo klausymosi pozicijos.

... PRIEŠ NAUDOJIMĄ

Įdėkite / pakeiskite nuotolinio valdymo pultelio baterijas

Pastaba

- Sprogimo rizika! Laikykite baterijas atokiau nuo karščio, tiesioginių saulės spindulių ar ugnies. Niekomet nemeskite baterijų į ugnį.
- Jei ilgą laiką nenaudosite pultelio, išimkite bateriją.

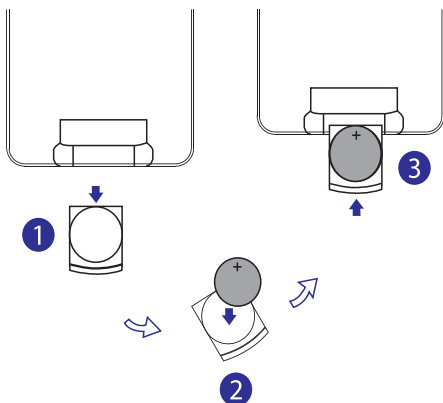

1. Ištraukite baterijų skyrelį.
2. Įdėkite vieną ličio CR2025 bateriją atsižvelgdami į poliškumą (+/-) kaip nurodyta.
3. Paspauskite ir uždarykite baterijų skyrelį.

4. PRIJUNKITE

Prijunkite garsiakalbius

Pastaba

- Geriausiai garso kokybei naudokite tik pridėtus garsiakalbius.
- Prijunkite tik tokios pačios ar aukštesnės varžos garsiakalbius. Žiūrėkite 'Prietaiso informacija' > 'Charakteristikos' norėdami sužinoti daugiau.

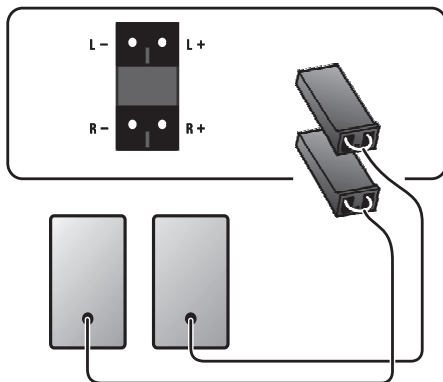

... ĮDIEGIMAS

Kalbos nustatymai

[OSD LANGUAGE] (Ekrano kalba)

Pasirinkite ekrano meniu kalbą.

[MENU LANG] (Meniu kalba)

Pasirinkite kalbą disko meniu.

[DIVX SUBTITLE] (DivX subtitrai)

Pasirinkite simbolių rinkinį, kuris palaiko DivX subtitrus.

[DIVX (R) VOD CODE] (DivX (R) VOD kodas)

Parodykite DivX® registracijos kodą (už [REGISTER CODE] (Registruokite kodą)).

Pastaba

- Apsilankykite www.divx.com/vod norėdami sužinoti, kaip užregistruoti savo grotuvą ir išsinuomoti arba nusipirkti DivX video.
- DivX video failai, išnuomoti arba nupirkti su šiuo kodu bus grojami tik naudojantis šiuo grotuvu.

Audio nustatymai

[DOWNMIX]

Suspausti multikanalinį Dolby skaitmeninį garsą į dviejų kanalų erdvinį garsą ([LT/RT]) arba stereofoninį garsą ([STEREO]).

[NIGHT MODE] (Naktinis režimas)

Naktinis režimas sumažina stipraus garso garsumą ir sustiprina tylaus garso garsumą, tad jūs galite žiūrėti DVD filmus mažu garsumu.

[DYNAMIC RANGE] (Dinaminė apimtis)

Nustatykite dinaminę apimtį garso išvesčiai.

Video nustatymai

[TV SYSTEM] (TV sistema)

Pasirinkite TV sistemą, kuri atitinka jūsų televizorių.

[TV TYPE] (TV tipas)

Pasirinkite vaizdo santykį, kuris atitinka jūsų televizorių.

8. ĮDIEGIMAS

Įdiegimo meniu sąsaja

Paspaudus **SETUP**, įdiegimo meniu sąsaja parodoma.

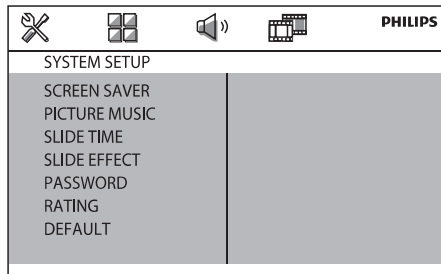

Viršuje: piktogramos pagrindiniams meniu:

- **[SYSTEM SETUP]** (Sistemos nustatymai) meniu
- **[LANGUAGE SETUP]** (Kalbos nustatymai) meniu
- **[AUDIO SETUP]** (Garso nustatymai) meniu
- **[VIDEO SETUP]** (Video nustatymai) meniu.

Viduryje: dabartinio pagrindinio meniu pavadinimas
Kairėje: nustatymai, esantys dabartiniame meniu
Dešinėje: nustatymo pasirinkimai

Pakeiskite nustatymą

Pastaba

- Jei meniu punktas arba nustatymas yra pilkas, tai reiškia, kad nustatymas negali būti keičiamas.

1. Spauskite **SETUP**.
 - Norėdami pasiekti kitą pagrindinį meniu, spauskite **◀** / **▶** norėdami pasirinkti jo piktogramą.
2. Spauskite **▲** / **▼** norėdami pasirinkti meniu punktą.
3. Spauskite **OK**.
 - Jei užklauso langas pasirodo, sekite nurodymus ekrane.
4. Spauskite **▲** / **▼** norėdami pasirinkti nustatymo pakeitimą.
5. Spauskite **OK** norėdami patvirtinti.
 - Norėdami išeiti iš nustatymų meniu, spauskite **SETUP**.

Sistemos nustatymai

[Screen Saver] (Ekranu užsklanda)

Ekranu užsklanda apsaugo televizoriaus ekraną nuo pažeidimų, atsirandančių dėl ilgo statinio vaizdo rodymo.

- **[On]** (Įjungta) – įjungti ekranu užsklandą.
- **[Off]** (Išjungta) – išjungti ekranu užsklandą.

[PICTURE MUSIC] (Muzika su nuotraukomis)

Grotuvas gali rodyti nuotraukų prezentaciją ir groti muziką tuo pačiu metu.

- **[On]** (Įjungta) – įjungti šią funkciją.
- **[Off]** (Išjungta) – išjungti šią funkciją.

[SLIDE TIME] (Skaidrės rodymo trukmė)

Nustatykite intervalą (15, 30, 45 sekundės) tarp dviejų nuotraukų.

[SLIDE EFFECT] (Skaidrės efektai)

Pasirinkit efektą skaidrių pakeitimui.

[PASSWORD] (Slaptažodis)

Nustatyti arba pakeisti slaptažodį užrakinėtiems diskams ir apriboto grojimo diskams. Numatytasis slaptažodis yra '0000'. Jūs galite pakeisti šį keturženklį slaptažodį.

1. Spauskite **SETUP**.
2. Pasirinkite **[SYSTEM SETUP]** (Sistemos nustatymai) > **[PASSWORD]** (Slaptažodis), tuomet spauskite **OK**.
3. Įveskite dabartinį slaptažodį naudodamiesi **skaičių mygtukais (0-9)** ir tuomet spauskite **OK**.
 - Jei pamiršote slaptažodį, įveskite '0000'.
4. Įveskite naują slaptažodį.
5. Spauskite **OK** norėdami patvirtinti.

[RATING] (Reitingas)

Pasirinkite reitingo lygį, kad apribotumėte diskų, netinkamų vaikams, grojimą. Norėdami groti diską, kurio reitingas yra aukštesnis nei jūsų nustatytas, įveskite keturženklį slaptažodį. Šie diskai turi būti įrašyti su reitingo lygiais.

[DEFAULT] (Numatytieji)

Atkurti visus nustatymus į numatytuosius gamyklinius, išskyrus **slaptažodį** ir **reitingą**.

... PRIJUNKITE

Prijunkite televizorių

Prijunkite audio ir video laidus prie išvesties lizdų prietaise ir prie atitinkamų įvesties lizdų televizoriuje. Pasirinkite geriausią jūsų televizoriaus palaikomą video sujungimą.

1 Variantas: Prijunkite per kombinuotą video laidą

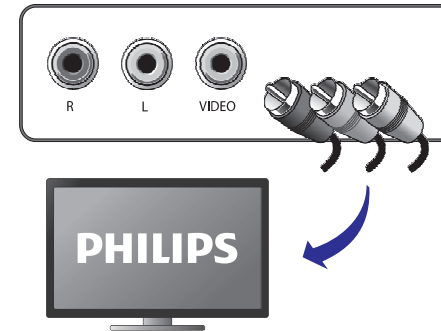

2 Variantas: Prijunkite per komponentinius video laidus

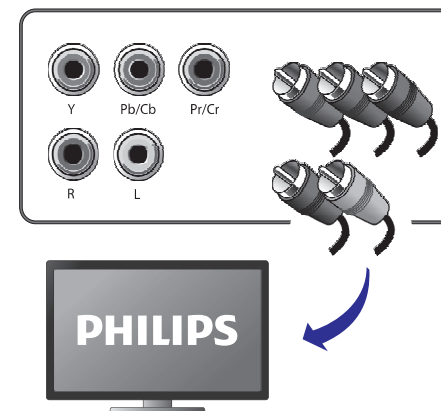

Prijunkite progresyvaus skanavimo televizorių per komponentinius video laidus norėdami išgauti geresnę vaizdo kokybę.

Prijunkite USB laikmeną

Pastaba

- Geriausiam duomenų perdavimui, naudokite tik pridedamą USB laidą.

1. Prijunkite pridedamą USB laidą prie:
 - lizdo pagrindiniame prietaise.
 - lizdo jūsų USB atmintinėje.

Prijunkite energijos tiekimą

Pastaba

- Kur srovės kištukas ar prietaiso šakotukas yra naudojamas kaip atjungimo prietaisas, atjungimo prietaisas turi visuomet būti veikiantis.
- Rizika sugadinti prietaisą! Įsitinkite, kad elektros tinklo įtampa atitinka įtampą, nurodytą prietaiso galinėje arba apatinėje dalyje.
- Prieš prijungdami elektros maitinimo laidą, įsitinkite, kad atlikote visus kitus sujungimus.
- Apsaugokite elektros laidus, kad ant jų niekas nevaikščiūtų ar kitaip nepažeistų, ypač ties kištukais, patronais ar kur laidai jungiami prie prietaiso.
- Atjunkite prietaisą audrų su žaibu metu arba jei nenaudosite jo ilgą laiką.

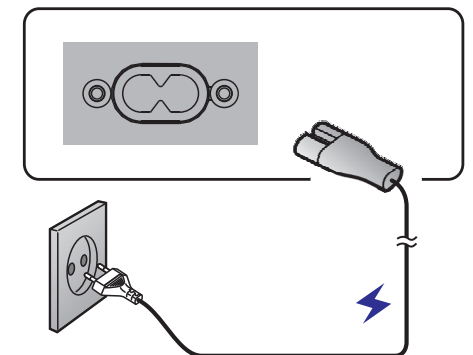

5. NUO KO PRADĖTI

Ijunkite

1. Spauskite .
↳ Prietaisas įsijungia ir pasirenka paskutinį naudotą šaltinį.



Pastaba

- Jei joks šaltinis nepaleidžiamas per 15 minučių, prietaisas persijungia į budėjimo režimą.
- Jei joks veiksmas neatliekamas per 15 minučių budėjimo režime, prietaisas persijungia į Eco-power (ekonominį) budėjimo režimą.
- Spauskite norėdami įjungti prietaisą į paskutinį naudotą šaltinį.

Nustatykite laikrodį

Prietaisas naudoja 24 valandų laiko formatą.

1. Budėjimo režime, nuspauskite ir palaikykite **DISPLAY/CLOCK** dvi sekundes.
↳ Valandų skaitmenys mirksi.
2. Spauskite / norėdami nustatyti valandas.
3. Spauskite **DISPLAY/CLOCK** dar kartą.
↳ Minučių skaitmenys mirksi.
4. Spauskite / norėdami nustatyti minutes.
5. Spauskite **DISPLAY/CLOCK** norėdami patvirtinti nustatymą.

Suraskite teisingą video įvesties kanalą

1. Ijunkite savo prietaisą.
2. Spauskite **DISC** norėdami pasirinkti diskus kaip šaltinį.
 - Ijunkite televizorių ir perjunkite į teisingą video įvesties kanalą.



Pastaba

- Žiūrėkite savo televizoriaus naudojimosi instrukcijų knygelę norėdami sužinoti kaip perjungti video įvesties kanalus.

Pasirinkite teisingą TV sistemą

Šis prietaisas yra suderinamas tiek su NTSC, tiek su PAL sistema. Jei vaizdas rodomas nenormaliai naudojant numatytuosius nustatymus, pasirinkite TV sistemą, kuri atitinka jūsų televizorių. (Žiūrėkite 'Įdiegimas' > 'Sistemos nustatymai' > **[TV SYSTEM]** (Televizijos sistema) norėdami sužinoti daugiau).

Pasirinkite ekrano kalbą

Anglų ir rusų kalbos yra numatytosios kalbos šiam nustatymui. (Žiūrėkite 'Įdiegimas' > 'Kalbos nustatymai' > **[OSD LANGUAGE]** (Ekrano kalba) norėdami sužinoti daugiau).

... KITOS FUNKCIJOS

Pasirinkti užprogramuotą radijo stotį

1. Spauskite **TUNER**.
2. Spauskite / (arba /) pakartotinai norėdami pasirinkti užprogramuotą radijo stotį.

Grokite audio iš išorinio prietaiso

Jūs galite naudoti šį prietaisą grojimui iš išorinio prietaiso.

1. Prijunkite MP3 link laidą prie:
 - **MP3 LINK** lizdo šiame grotuve
 - audio išvesties lizdo (paprastai – ausinių lizdo) išoriniame prietaise.
2. Spauskite **MP3-LINK**.
3. Paleiskite grojimą išoriniame prietaise (žiūrėkite prietaiso naudojimosi instrukcijų knygelę).

Klausykites per ausines

Prijunkite ausines prie lizdo.

Įsijungti / išsijungti automatiškai

Jūs galite nustatyti, kad prietaisas automatiškai įsijungtų / išsijungtų.



Pastaba

- Įsitikinkite, kad teisingai nustatėte laikrodį prieš darydami šiuos nustatymus.

1. Budėjimo režime, nuspauskite ir palaikykite **SLEEP/TIMER**.
↳ **ONTIME** (automatinio įsijungimo laikas) mirksi.
2. Spauskite **SLEEP/TIMER**.
↳ Valandų skaičiai ima mirksėti.
3. Spauskite / norėdami nustatyti valandas.
4. Spauskite **SLEEP/TIMER** dar kartą.
↳ Minučių skaičiai mirksi.
5. Spauskite / norėdami nustatyti minutes.

6. Spauskite **SLEEP/TIMER** norėdami patvirtinti automatinio įsijungimo laiką.
↳ **ONTIME** mirksi.
↳ Jei norite nustatyti automatinio išsijungimo laiką, spauskite / norėdami pasirinkti **OFF TIME** (automatinio išsijungimo laikas) ir tuomet pakartokite 2-6 žingsnius.
7. Spauskite / norėdami pasirinkti **SOURCE**.
8. Spauskite **SLEEP/TIMER**.
9. Spauskite / norėdami pasirinkti media šaltinį (**DISC**, **USB** arba **FM**).
 - Norėdami pasirinkti radijo imtuvą kaip šaltinį, paspauskite / norėdami pasirinkti užprogramuotą radijo stotį.
10. Spauskite **OK**.
↳ Laikrodį parodomas.
11. Spauskite **SLEEP/TIMER** norėdami aktyvuoti laikmatį.
↳ rodoma.
↳ Grotuvą įsijungia / išsijungia nustatytu metu.
 - Norėdami išjungti laikmatį, spauskite **SLEEP/TIMER** dar kartą.

Naudokite miego laikmatį

Grotuvą taip pat gali automatiškai išsijungti po nustatyto laiko periodo (10-90 minučių, 10 minučių intervalais).

1. Grojimo metu spauskite **SLEEP/TIMER** pakartotinai norėdami pasirinkti periodą.
↳ **SLEEP** rodoma.
2. Norėdami išjungti miego laikmatį, spauskite **SLEEP/TIMER** pakartotinai, kol **SLEEP OFF** parodoma.

... GROKITE

leškoti tam tikro laiko arba skyriaus / poskyrio / takelio numerio

1. Grojimo metu spauskite **GOTO**.
2. Spauskite ◀◀ / ▶▶ norėdami pažymėti skyriaus numerį, poskyrio numerį, takelio numerį arba laiko laukelį.
3. Naudojami skaičiai mygtukus įveskite numerį arba laiko skaitmenis.
4. Spauskite **OK** norėdami patvirtinti.
 - ↳ **[GOTO]** rodoma.
 - ↳ Grojimas pradėdamas automatiškai.

Pareguliuokite garsumą

Jūs galite reguliuoti garsumo lygį ir pasirinkti garso efektus.

Funkcija	Veiksmas
Padidinti / sumažinti garsumą	Spauskite + VOL -; pasukite VOLUME laikrodžio rodyklės kryptimi arba prieš laikrodžio rodyklę.
Pasirinkti užprogramuotą garso režimą (POP, ROCK, JAZZ, CLASSIC)	Spauskite DSC pakartotinai.
Pareguliuoti bosus	Spauskite DBB
Nutildyti / vėl įjungti garsiakalbius	Spauskite MUTE .

7. KITOS FUNKCIJOS

Klausykite FM radijo

☰ Pastaba

- Gali būti išsaugota ne daugiau kaip 10 radijo stočių.
- Pilnai ištempkite FM anteną norėdami geresnio priėmimo.

Automatiškai programuokite radijo stotis

1. Spauskite **TUNER**.
2. Nuspauskite ir palaikykite **ANGLE/PROG** dvi sekundes.
 - ↳ **!AUTO** mirksi.
 - ↳ Galimos stotys išsaugomos automatiškai.
 - ↳ Pirmą užprogramuotą radijo stotis pradėdama transliuoti automatiškai.

Programuokite radijo stotis rankiniu būdu

1. Spauskite **TUNER**.
2. Nuspauskite ir palaikykite ◀◀ / ▶▶ norėdami surasti radijo stotį.
3. Spauskite **ANGLE/PROG**.
 - ↳ Stoties numeris mirksi ir dažnis rodomas.
4. Spauskite ◀ / ▶ norėdami priskirti stoties numerį nuo 01 iki 10.
5. Spauskite **ANGLE/PROG** norėdami patvirtinti.
 - ↳ Stoties numeris ir dažnis rodomi.
6. Pakartokite 2-5 žingsnius norėdami užprogramuoti daugiau stočių.

☰ Pastaba

- Norėdami perrašyti užprogramuotą radijo stotį, išsaugokite kitą stotį jos vietoje.

6. GROKITE

! Atsargiai

- Rizika sugadinti prietaisą! Grojimo metu niekuomet nejudinkite prietaiso.
- Niekuomet nedėkite jokių kitų daiktų išskyrus diskus į diskų skyrelį.
- Niekuomet nežiūrėkite į lazerio spindulį prietaiso viduje.
- Niekuomet nenaudokite diskų su priedais, tokių kaip diskai su stabilizavimo žiedais arba diskai su apsauginėmis dalimis.

Kai **[INVALID KEY]** rodoma, tai reiškia, kad šis veiksmas negalimas šiam media formatui arba šiuo metu.

Pagrindiniai veiksmai

Žemiau surašyti veiksmai yra tinkami visiems palaikomiems media formatams.

Funkcija	Veiksmas
Sustabdyti grojimą	Spauskite ■
Padaryti pauzę arba tęsti grojimą	Spauskite ▶
Peršokti prie prieš tai buvusio / sekančio skyriaus, poskyrio, takelio ar failo.	Spauskite ◀ / ▶

Grokite diskus

1. Spauskite **DISC** norėdami pasirinkti diskus kaip šaltinį.
2. Spauskite ▲ norėdami atidaryti diskų skyrelį.
3. Padėkite diską ant diskų padėkliuko spausdinta puse į viršų ir tuomet spauskite ▲.
4. Prietaisas pradeda groti automatiškai.
 - Norėdami pradėti grojimą rankiniu būdu, spauskite ▶||.
 - Norėdami groti DVD, kuris turi aukštesnį reitingą nei jūsų nustatytas, įveskite keturių skaitmenų slaptažodį. (Žiūrėkite 'Įdiegimas' > 'Sistemos nustatymai' > **[PASSWORD]** (Slaptažodis) ir **[RATING]** (Reitingas) norėdami sužinoti daugiau).

Grokite įrašytus failus

Jūs galite groti DivX / MP3 / WMA / JPEG failus, kurie yra nukopijuoti į įrašomąjį diską, DVD arba USB atmintinę.

☰ Pastaba

- Jūs galite groti DivX video failus, kurie yra išnuomoti arba nupirkti naudojant šio prietaiso DivX® registracijos kodą. (Žiūrėkite 'Įdiegimas' > 'Kalbos nustatymai' > **[DivX(R) VOD]** (DivX(R) VOD kodas).
- Subtitrų failai su šiais plėtiniais: .srt, .smi, .sub, .ssa, .ass, yra palaikomi, bet nerodomi failų sąrašas.
- Subtitrų failo pavadinimas turi sutapti su DivX video failo pavadinimu (išskyrus failo plėtinį).
- DivX video failas yra subtitrų failai turi būti išsaugoti tame pačiame kataloge.

1. Pasirinkite šaltinį.
 - USB atmintinei, spauskite **USB**.
 - Diskams, spauskite **DISC**.
2. Įstatykite **USB** atmintinę ar įdėkite diską.
 - ↳ Grotuvas pradeda groti automatiškai.
 - ↳ Grojimo sąsaja rodoma.

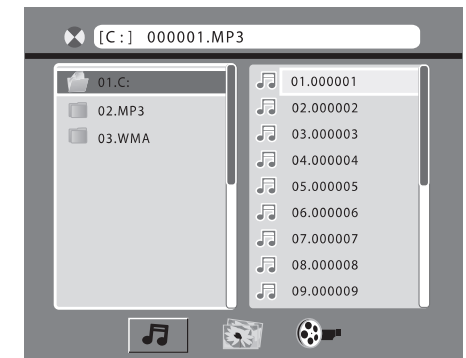

- Viršuje: dabartinio failo ir katalogo pavadinimai rodomi.
- Kairėje: katalogų sąrašas.
- Dešinėje: failų sąrašas.
- Apačioje: kategorijos piktogramos
 - 🎵 muzikai
 - 📺 nuotraukoms
 - 🎬 video failams

Pasiekti kategoriją

1. Spauskite ◀◀ (arba ▶▶) pakartotinai kol kategorijos piktograma paryškina.

 - Jei tam tikroje kategorijoje nėra failų, tos kategorijos piktograma negalima pasirinkti.

2. Spauskite ◀◀ (arba ▶▶) norėdami pažymėti pasirinktos kategorijos piktogramą.
3. Spauskite **OK** norėdami patvirtinti.
 - ↳ Katalogai, kuriuose yra šios kategorijos failų, yra parodomi.

Pasiekti katalogą

1. Spauskite ◀◀ pakartotinai kol katalogo pavadinimas paryškina.
2. Spauskite ▲ / ▼ norėdami pažymėti pasirinkto katalogo pavadinimą.
3. Spauskite **OK** norėdami patvirtinti.
 - ↳ Pasirinktos kategorijos failai, esantys kataloge, parodomi.

Groti failus

1. Įeikite į pasirinktą katalogą.
2. Spauskite ▶▶ norėdami pažymėti reikalingo failo pavadinimą.
3. Spauskite ▲ / ▼ norėdami pasirinkti reikiamo failo pavadinimą.
4. Spauskite **OK** norėdami patvirtinti.
 - ↳ Pasirinkto failo grojimas pradėdamas.
 - ↳ Grojimas sustoja automatiškai sugrojus paskutinį failą toje kategorijoje.

Rodyti prezentaciją ir groti muziką tuo pačiu metu

Pastaba

- Įsitikinkite, kad toje pačioje USB atmintinėje arba tame pačiame diske yra WMA/MP3 ir JPEG failų.
- Žiūrėkite 'Įdiegimas' > 'Sistemos nustatymai' apie prezentacijos nustatymus.













1. Paleiskite WMA / MP3 failą.
2. Įjunkite nuotraukų kategoriją.
3. Atidarykite nuotraukų katalogą.
4. Pasirinkite nuotraukų failą.
5. Spauskite **OK** norėdami pradėti prezentaciją.
 - Prezentacija sustoja, kai parodomas visos nuotraukos.
 - Norėdami sustabdyti prezentaciją, spauskite ■.

Pastaba

- Šis prietaisas gali rodyti tik skaitmeninių fotoaparatus nuotraukas JPEG-EXIF formato, kuris yra naudojamas daugumoje fotoaparatus. Jis negali rodyti Motion JPEG, garso klipai, susieti su nuotraukomis taip pat nerodomi.
- Jei JPEG nuotrauka yra įrašyta kitu nei 'exif' failo tipu, ji rodoma kaip paveikslėlis su 'mėlynu kalnu'.

Valdykite grojimą

Sekite nurodymus norėdami valdyti grojimą.

Media	Funkcija	Veiksmas
	Grįžti į disko meniu.	Spauskite DISC MENU .
	Įjungti / išjungti PBC (grojimo kontrolės) funkciją	Spauskite DISC MENU pakartotinai. <ul style="list-style-type: none"> • Įjunkite PBC norėdami pamatyti PBC meniu ir tuomet naudokitės naršymo mygtukais ir OK norėdami įvesti savo pasirinkimą.
	Pasirinkti audio kalbą arba audio kanalą.	Spauskite AUDIO pakartotinai.
	Pasirinkti subtitrų kalbą.	Spauskite SUBTITLE pakartotinai.
	Pasirinkti kameros kampą.	Spauskite ANGLE pakartotinai.
	Pasirinkti grojimo režimą (kartoti skyrių, poskyrį, visus arba išjungti kartojimą)	Spauskite MODE pakartotinai.
	Kartoti tam tikrą atkarpą skyriuje ar takelyje.	<ol style="list-style-type: none"> 1. Spauskite A-B norėdami pasirinkti pradžios tašką. 2. Spauskite A-B norėdami pasirinkti pabaigos tašką. <ul style="list-style-type: none"> ↳ Pasirinkta atkarpa grojama kartojant. • Norėdami tęsti įprastą grojimą, spauskite MODE kol [Repeat off] (Išjungtas kartojimas) parodoma.
	Rodyti grojimo informaciją.	Spauskite DISPLAY .
	Priartinti ar nutolinti.	Spauskite ZOOM pakartotinai. <ul style="list-style-type: none"> • Norėdami pastumti priartintą vaizdą, spauskite ▲ / ▼ / ◀◀ / ▶▶.
	Groti ar prasukti sulėtintai.	<ul style="list-style-type: none"> • Spauskite ▼ norėdami groti sulėtintai.
	Greitai prasukti atgal ar pirmyn.	Spauskite ◀◀ / ▶▶ ir palaikykite dvi sekundes norėdami prasukti dideliu greičiu.
	Žiūrėti nuotraukas	Spauskite ▲ / ▼ norėdami pažymėti failo pavadinimą failų sąrašą.
	Pasukti nuotrauką	Spauskite ▲ / ▼ / ◀◀ / ▶▶