

# PHILIPS

Ausinės

3000 Serija

TAA3206



## Vartotojo vadovas

Norėdami gauti pagalbą užregistruokite savo produktą  
[www.philips.com/support](http://www.philips.com/support)

# Turinys

---

1	Svarbios saugos instrukcijos	2
	Klausos apsauga	2
	Bendroji informacija	2

---

2	Jūsų į ausis dedamos „Bluetooth“ ausinės	3
	Kas yra dėžutėje	3
	Kiti įrenginiai	3
	Jūsų belaidžių „Bluetooth“ ausinių apžvalga	4

---

3	Kaip pradėti naudoti	5
	Akumulatoriaus įkrovimas	5
	Ausinių susiejimas su mobiliuoju telefonu	5

---

4	Ausinių naudojimas	6
	Ausinių prijungimas prie „Bluetooth“ įrenginio	6
	Skambučių ir muzikos valdymas	6

---

5	Techniniai duomenys	8
---	---------------------	---

---

6	Pranešimas	9
	Atitikties deklaracija	9
	Seno produkto ir akumulatoriaus utilizavimas	9
	Integruoto akumulatoriaus pašalinimas	9
	EMF atitiktis	9
	Aplinkos apsaugos informacija	10
	Atitikties pranešimas	10

---

7	Prekių ženklai	11
---	----------------	----

---

8	Dažnai užduodami klausimai	12
---	----------------------------	----

# 1 Svarbios saugos instrukcijos

## Klausos apsauga



### Pavojus

- Siekiant apsaugoti nuo žalos klausai ribokite muzikos klausymąsi dideliu garsumu ir naudokite saugų garsumo lygį. Kuo didesnis garsumas, tuo trumpesnis saugus klausymosi laikas.

Naudodami ausines laikykitės toliau pateiktų nurodymų.

- Klausykite protingu garsumo lygiu protingą laiką.
- Iš karto per daug nedidinkite garsumo, leiskite klausai prisitaikyti.
- Nedidinkite garsumo tiek, kad negirdėtumėte kas vyksta aplink.
- Galimai pavojingose situacijose ausinėmis reikėtų naudotis ypač atsargiai arba laikinai sustabdyti naudojimąsi jomis.
- Per didelio ausinių garsumo sukeltas slėgis gali pakenkti klausos organams.
- Ausines naudoti įsidėjus į abi ausis vairuojant nerekomenduojama nes kai kur tai gali prieštarauti įstatymų nuostatoms.
- Dėl savo saugumo, dalyvaujant eisme ar kitomis galimai pavojingomis sąlygomis venkite išsiblašymo dėl muzikos ar skambučių.

## Bendroji informacija

Siekiant išvengti žalos ar gedimų:



### Dėmesio

- Saugokite ausines nuo per didelio karščio.
- Saugokite ausines nuo smūgių.
- Saugokite ausines nuo vandens lašų ar pusrslų.
- Saugokite ausines nuo panardinimo į vandenį.
- Nenaudokite valymo priemonių, kurių sudėtyje yra alkoholio, amoniako, benzeno ar abrazyvių medžiagų.
- Jei ausines reikia valyti, tai atlikite naudodami minkštą šluostę, suvilgytą minimaliu vandens arba švelnaus muiluoto vandens kiekiu.
- Saugokite integruotą akumuliatorių nuo per didelio karščio, tokio kaip tiesioginių saulės spindulių, ugnies ar pan.
- Netinkamai atliekant akumuliatoriaus keitimo darbus kyla sprogimo pavojus. Pakeisti galima tik tokiu pačiu arba atitinkamu akumuliatoriumi.

Apie veikimo ir laikymo temperatūrą ir drėgmę

- Laikykite aplinkos temperatūroje nuo  $-20^{\circ}\text{C}$  ( $-4^{\circ}\text{F}$ ) iki  $50^{\circ}\text{C}$  ( $122^{\circ}\text{F}$ ) (iki 90% santykinio oro drėgnumo).
- Naudokite aplinkos temperatūroje nuo  $0^{\circ}\text{C}$  ( $32^{\circ}\text{F}$ ) iki  $45^{\circ}\text{C}$  ( $113^{\circ}\text{F}$ ) (iki 90% santykinio oro drėgnumo).
- Auštoje ar žemoje temperatūroje akumuliatoriaus veikimo laikas gali būti trumpesnis.
- Akumuliatorių pakeitus netinkamo tipo akumuliatoriumi gali neveikti apsaugos (pavyzdžiui, kai kurių ličio jonų akumuliatorių tipų atveju);
- Akumuliatorių įmetus į ugnį ar įdėjus į karštą orkaitę, mechaniskai suspaudus ar pažeidus jo dangalą gali įvykti sprogimas;
- Akumuliatorių palikus ypač aukštos temperatūros aplinkoje gali kilti sprogimas arba iš jo gali ištekėti degūs skysčiai ar dujos;
- Akumuliatorių palikus ypač žemo slėgio aplinkoje gali kilti sprogimas arba iš jo gali ištekėti degūs skysčiai ar dujos.

## 2 Jūsų į ausis įdedamos „Bluetooth“ ausinės

Sveikiname įsigijus mūsų gaminį ir prisijungus prie „Philips“! Norėdami išnaudoti visus „Philips“ teikiamo palaikymo privalumus užregistruokite savo produktą [www.philips.com/support](http://www.philips.com/support). Naudodami „Philips“ į ausis įdedamas ausines galite:

- mėgautis patogiais laisvų rankų skambučiais;
- mėgautis muzika ir valdyti ją belaidžiam įrenginyje;
- perjungti tarp skambučių ir muzikos.

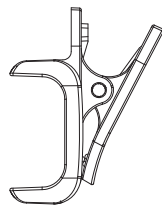

Segtukas



USB-C tipo įkrovimo kabelis (tik įkrovimui)



Greitosios pradžios vadovas



Pasaulinė garantija



Saugos lapas

### Kas yra dėžutėje



„Philips“ „Bluetooth“ į ausis dedamos ausinės „Philips TAA3206“





Antgaliai, ausų kabliukai, sparno formos antgaliai

### Kiti įrenginiai

„Bluetooth“ palaikantis ir su ausinėmis suderinamas (žr. Techniniai duomenys, 8 psl.) mobilusis telefonas arba įrenginys (pvz., nešiojamasis kompiuteris, planšetė, „Bluetooth“ adapteriai, MP3 grotuvai, t. t.).

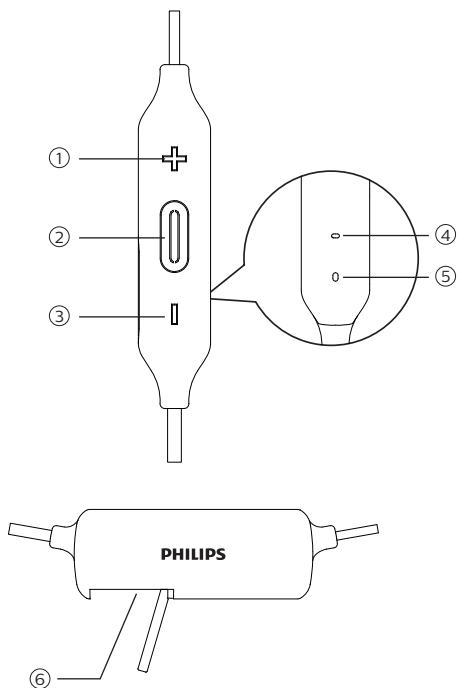
## Jūsų belaidžių „Bluetooth“ ausinių apžvalga



- ① Garsumas +
- ②  Maitinimo mygtukas
- ③ Garsumas -
- ④ LED indikatorius
- ⑤ Mikrofonas
- ⑥ USB-C tipo įkrovimo lizdas

# 3 Kaip pradėti naudoti

## Akumuliatoriaus įkrovimas

### Pastaba

- Siekdami užtikrinti optimalią akumuliatoriaus talpą ir tarnavimo laiką prieš pirmą kartą naudodami ausines įstatykite jas į įkrovimo dėklą ir akumuliatorių įkraukite 2 valandas.
- Siekiant išvengti žalos naudokite tik originalų USB įkrovimo kabelį.
- Prieš įkraudami ausines baikite skambučius nes prijungus ausinių įkrovimą bus išjungtas jų maitinimas.

Komplekte esantį USB-C tipo įkrovimo kabelį prijunkite prie:

- Ausinių USB-C tipo įkrovimo lizdo;
- Įkroviklio/kompiuterio USB lizdo.

↳ Įkrovimo metu dega baltas LED ir užgęsta pilnai įkrovus ausines.

### Patarimas

- Įprastai pilnas ausinių įkrovimas trunka 2 valandas.

## Ausinių susiejimas su mobiliuoju telefonu

Prieš pirmą kartą naudodami ausines su savo mobiliuoju telefonu, susiekite jas su telefonu. Sėkmingai susiejus tarp ausinių ir mobiliojo telefono sukuriamas unikalus užšifruotas ryšys. Ausinių atmintyje išsaugomi paskutiniai 8 įrenginiai. Bandant susieti daugiau, nei 8 įrenginius, nauju bus pakeistas seniausiai susietas įrenginys.

- 1 Įsitikinkite, kad ausinės yra pilnai įkrautos ir išjungtos.
- 2 Paspauskite ir 5 sekundes palaikykite  kol pamainomis mirksės baltas ir mėlynas LED.  
↳ Ausinės susiejimo režimu veikia 5 minutes.
- 3 Įsitikinkite, kad mobilusis telefonas yra įjungtas ir suaktyvinta jo „Bluetooth“ funkcija.
- 4 Susiekite ausines su mobiliuoju telefonu. Norėdami gauti išsamią informaciją žr. savo mobiliojo telefono vartotojo vadovą.

Toliau parodytas pavyzdys, kaip susieti ausines su mobiliuoju telefonu.

- 1 Savo mobiliajame telefone suaktyvinkite „Bluetooth“ funkciją, pasirinkite „Philips TAA3206“.
- 2 Jei reikia, įveskite ausinių slaptažodį „0000“ (4 nuliai). „Bluetooth“ 3.0 ar naujesnę versiją palaikančiuose mobiliuosiuose telefonuose slaptažodžio įvesti nereikia.



„Philips TAA3206“

## 4 Ausinių naudojimas

### Ausinių prijungimas prie „Bluetooth“ įrenginio

- 1 Įjunkite savo telefoną/„Bluetooth“ įrenginį.
- 2 Norėdami įjungti ausines paspauskite ir palaikykite įjungimo/išjungimo mygtuką.
  - ↳ Mėlynas LED dega 1 s.
  - ↳ Prie paskutinio prijungto mobiliojo telefono/„Bluetooth“ įrenginio ausinės iš naujo prijungiamos automatiškai. Jei paskutinis įrenginys nepasiekiamas, įjungiamas ausinių susiejimo režimas.



#### Patarimas

- Įjungus telefoną/„Bluetooth“ įrenginį arba suaktyvinus „Bluetooth“ funkciją po ausinių įjungimo, reikia ausines prie telefono/„Bluetooth“ įrenginio iš naujo prijungti rankiniu būdu.



#### Pastaba

- Siekiant tausoti akumuliatorių ausinėms per 5 minutes neprisijungus prie jokio pasiekiamo „Bluetooth“ įrenginio jos automatiškai išsijungia.

### Skambučių ir muzikos valdymas

#### Įjungimas/išjungimas

Užduotis	Mygtukas	Veiksmas
Ausinių įjungimas.	Maitinimo mygtukas	Paspauskite ir palaikykite 2 sekundes.
Ausinių išjungimas.	Maitinimo mygtukas	Paspauskite ir palaikykite 4 sekundes. ↳ Mėlynas LED dega 1 s.

#### Muzikos valdymas

Užduotis	Mygtukas	Veiksmas
Muzikos atkūrimas ar pristabdymas.	Maitinimo mygtukas	Paspauskite kartą.
Garsumo reguliavimas.	+/-	Paspauskite kartą.
Sekantis takelis.	+	Paspauskite ir palaikykite.
Ankstesnis takelis.	-	Paspauskite ir palaikykite.

#### Skambučio valdymas

Užduotis	Mygtukas	Veiksmas
Atsiliepimas/skambučio nutraukimas.	Maitinimo mygtukas	Paspauskite kartą.
Skambintojo perjungimas skambučio metu.	Maitinimo mygtukas	Paspauskite dukart.

## Kita ausinių indikatoriaus būseną

Ausinių būseną	Indikatorius
Ausinės prijungtos prie „Bluetooth“ įrenginio, kai ausinės veikia budėjimo režimu arba kai klausomasi muzikos.	Mėlynas LED mirksi kas 4 sekundes.
Ausinės paruoštos susiejimui.	Pamainomis mirksi baltas ir mėlynas LED.
Ausinės įjungtos, bet neprijungtos prie „Bluetooth“ įrenginio.	Baltas LED mirksi kas 3 sekundes. Nepavykus užmegzti ryšio ausinės po 5 minučių automatiškai išsijungia.
Žemas akumuliatoriaus įkrovos lygis.	Baltas LED mirksi kas 3 sekundes kol baigiasi energija.
Akumuliatorius pilnai įkrautas.	Baltas LED nedega.



# 5 Techniniai duomenys

- Muzikos klausymosi laikas: 10 val.
- Pokalbių laikas: 10 val.
- Budėjimo laikas: 55 val.
- Įkrovimo laikas: 2 val.
- Įkraunamas ličio polimerų akumuliatorius (85 mAh)
- „Bluetooth“ versija: 5.0
- Suderinami „Bluetooth“ profiliai:
  - HFP (laisvų rankų profilis)
  - A2DP (pažangaus garso paskirstymo profilis)
  - AVRCP (nuotolinio garso ir vaizdo valdymo profilis)
- Palaikomi garso kodekai: SBC
- Dažnių diapazonas: 2,402-2,480 GHz
- Siųstuvo galia: < 10 dBm
- Veikimo nuotolis: iki 10 metrų (33 pėdų)
- Skaitmeninis aido ir triukšmo mažinimas
- Automatinis išsijungimas
- USB-C įkrovimo lizdas
- Palaikomas SBC
- Žemo akumuliatoriaus lygio įspėjimas:  
Yra



## Pastaba

- Specifikacijos gali būti keičiamos be perspėjimo.

# 6 Panešimas

## Atitikties deklaracija

Šiuo dokumentu „MMD Hong Kong Holding Limited“ pareiškia, kad šis produktas atitinka esminius Direktyvoje 2014/53/EU nustatytus reikalavimus ir kitas svarbias nuostatas. Atitikties deklaraciją rasite adresu [www.p4c.philips.com](http://www.p4c.philips.com).

## Seno produkto ir akumuliatoriaus utilizavimas



Jūsų produktas sukurtas ir pagamintas naudojant aukštos kokybės medžiagas ir dalis, kurias galima perdirbti bei naudoti pakartotinai.



Šis simbolis reiškia, kad produktui taikomos Europos Direktyvos 2012/19/EU nuostatos.



Šis simbolis reiškia, kad produkte yra integruotas įkraunamas akumuliatorius, kuriam taikomos Europos Direktyvos 2013/56/EU nuostatos ir jo negalima išmesti su buitinėmis atliekomis. Primygtinai patariame produktą perduoti oficialiai surinkimo įstaigai arba „Philips“ priežiūros centrui, kad profesionalai pašalintų įkraunamą akumuliatorių. Susipažinkite su vietos taisyklių reikalavimais dėl senų elektros ir elektronikos įrenginių, bei įkraunamų akumuliatorių surinkimo sistemų. Laikykitės vietos taisyklių ir niekada neišmeskite produkto ar įkraunamų akumuliatorių su buitinėmis atliekomis. Tinkamas senų produktų ir įkraunamų akumuliatorių išmetimas padės išvengti neigiamų pasekmių aplinkai ir žmonių sveikatai.

## Integruoto akumuliatoriaus pašalinimas

Jei jūsų šalyje nėra jokios elektronikos produktų surinkimo/perdirbimo sistemos, galite prieš išmetant ausines rūpintis aplinka pašalindami ir perdirbimui perduodami akumuliatorių.

- Prieš pašalindami akumuliatorių įsitikinkite, kad ausinės atjungtos nuo įkrovimo dėklo.

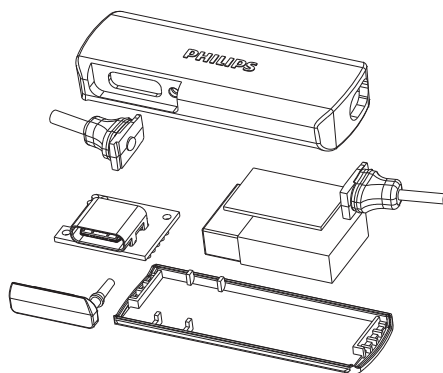

## EMF atitiktis

Šis produktas atitinka visus taikomus elektromagnetinių laukų poveikio standartus ir taisykles.

---

## Aplinkos apsaugos informacija

Pakuotėje nenaudojama nereikalingų medžiagų. Stengėmės pakuotę sukurti taip, kad ją būtų lengva atskirti į tris medžiagas: kartoną (dėžutė), polistireno putas (kamsšalas) ir polietileną (maišeliai, apsauginės putos lapelis).

Jūsų sistemą sudaro medžiagos, kurias išrinkus specializuotoje įmonėje galima perdirbti arba panaudoti dar kartą. Prašome laikytis vietos taisyklių dėl pakuočių, panaudotų akumuliatorių ir senos įrangos utilizavimo.

---

## Atitikties pranešimas

Įrenginys atitinka FCC taisyklių 15 dalies nuostatas. Naudojimui taikomos dvi toliau nurodytos sąlygos:

1. Įrenginys neturi sukelti žalingų trukdžių ir
2. Įrenginys turi priimti bet kokius trukdžius, net trukdžius, kurie gali sukelti nepageidaujamą įrenginio veikimą.

### FCC taisyklės

Ši įranga buvo išbandyta pagal B klasės skaitmeninei įrangai taikomas vertes, nurodytas FCC taisyklių 15 dalyje. Šios vertės skirtos užtikrinti protingą apsaugą nuo žalingų trukdžių naudojant gyvenamojoje vietoje. Ši įranga sukuria, naudoja ir gali skleisti radijo bangų energiją ir ją įrengus ar naudojant ne pagal instrukcijų vadovo nurodymus gali atsirasti žalingi radijų signalų trukdžiai. Vis dėl to, negalima garantuoti kad trukdžiai neatsiras net įrengus tinkamai. Ar ši įranga sukelia radijo ar televizijos signalo trukdžius galima nustatyti ją išjungus ir įjungus, naudotojui

patariama pabandyti atsiradusius trukdžius pašalinti imantis vienos ar kelių iš toliau nurodytų priemonių:

- Pasukite imtuvo anteną arba pakeiskite jos vietą.
- Padidinkite atstumą tarp įrangos ir imtuvo.
- Prijunkite įrangą prie kitos grandinės elektros lizdo, nei tas, prie kurio prijungtas imtuvas.
- Norėdami gauti pagalbos pasikonsultuokite su platintoju arba patyrusiu radijo/televizijos įrangos techniku.

### FCC spinduliuotės poveikio pareiškimas:

Ši įranga atitinka nekontroliuojamai aplinkai taikomus FCC spinduliuotės apribojimus.

Siųstuvas neturi būti vienoje vietoje ir neturi veikti kartu su bet kokia kita antena ar siųstuvu.

**Dėmesio:** Naudotojas įspėjamas, kad atlikus aiškiai už atitiktį atsakingos šalies nepatvirtintus pakeitimus ar modifikacijas gali būti panaikinta naudotojo teisė naudoti įrangą.

### Kanada:

Šiame įrenginyje yra siųstuvas(-ai)/imtuvas(-ai), kuriam(-iems) netaikoma licencija, kuris(-ie) atitinka Kanados Inovacijų, mokslo ir ekonominės plėtros departamento RSS standartus, kuriems netaikoma licencija. Naudojimui taikomos dvi toliau nurodytos sąlygos: (1) šis įrenginys neturi sukelti žalingų trukdžių, ir (2) šis įrenginys turi priimti bet kokius trukdžius, net trukdžius, kurie gali sukelti nepageidaujamą įrenginio veikimą. CAN ICES-3(B)/NMB-3(B)

### IC spinduliuotės poveikio pareiškimas:

Ši įranga atitinka nekontroliuojamai aplinkai taikomus Kanados spinduliuotės apribojimus. Siųstuvas neturi būti vienoje vietoje ir neturi veikti kartu su bet kokia kita antena ar siųstuvu.

# 7 Prekių ženklai

---

## „Bluetooth“

„Bluetooth®“ žodinis pavadinimas ir logotipai yra registruoti, „Bluetooth SIG, Inc.“ priklausantys prekių ženklai ir „MMD Hong Kong Holding“ tokius ženklus naudoja pagal licenciją. Kiti prekių ženklai ir prekiniai pavadinimai priklauso atitinkamiems jų savininkams.

## „Siri“

„Siri“ yra „Apple Inc.“, registruotai JAV ir kitose šalyse, priklausantis prekės ženklas.

# 8 Dažnai užduodami klausimai

## **Mano „Bluetooth“ ausinės neįsijungia.**

Žemas akumuliatoriaus įkrovos lygis.  
Įkraukite ausines.

## **Nepavyksta susieti „Bluetooth“ ausinių su „Bluetooth“ įrenginiu.**

Išjungta „Bluetooth“ funkcija. „Bluetooth“ įrenginyje įjunkite „Bluetooth“ funkciją ir „Bluetooth“ įrenginį įjunkite prieš įjungiant ausines.

## **„Bluetooth“ įrenginiui nepavyksta aptikti ausinių.**

- Ausinės gali būti prijungtos prie anksčiau susieto įrenginio. Susietą įrenginį išjunkite arba patraukite už veikimo nuotolio ribų.
- Susiejimas gali būti nustatytas iš naujo arba ausinės prieš tai buvo susietos su kitu įrenginiu. Susiekite ausines su „Bluetooth“ įrenginiu dar kartą kaip nurodyta naudotojo vadove. (Žr. „Ausinių susiejimas su „Bluetooth“ įrenginiu pirmą kartą“, 6 psl.).

## **Mano „Bluetooth“ ausinės prijungtos prie „Bluetooth“ stereo palaikančio mobiliojo telefono, bet muzika atkuriamą tik per mobiliojo telefono garsiakalbį.**

Žr. mobiliojo telefono vartotojo vadovą.  
Pasirinkite muzikos klausymąsi per ausines.

## **Prasta garso kokybė ir girdimas traškesys.**

- „Bluetooth“ įrenginys už veikimo nuotolio ribų. Sumažinkite atstumą tarp ausinių ir „Bluetooth“ įrenginio arba pašalinkite tarp jų esančias kliūtis.
- Įkraukite ausines.

## **Prasta garso kokybė transliuojant iš mobiliojo telefono arba garso transliavimas iš vis neveikia.**

Įsitikinkite, kad mobilusis telefonas palaiko ne tik (mono) HFP, bet ir A2DP ir BT4.0x (ar naujesnę) versiją (žr. „Techniniai duomenys“, 8 psl.).

## **Girdžiu muziką, bet negaliu jos valdyti per „Bluetooth“ įrenginį (pvz., paleisti/pristabdyti/praleisti į priekį/atgal).**

Įsitikinkite, kad „Bluetooth“ garso šaltinis palaiko AVRCP (žr. „Techniniai duomenys“, 8 psl.).

## **Per žemas ausinių garsumo lygis.**

Kai kurie „Bluetooth“ įrenginiai negali susieti garsumo lygio su ausinėmis per garsumo lygio sinchronizavimą. Tokiu atveju norint pasiekti pageidaujimą garsumą, reikia garsumo lygį atskirai sureguliuoti „Bluetooth“ įrenginyje.

## **Negaliu ausinių prijungti prie kito įrenginio, ką daryti?**

- Įsitikinkite, kad išjungta pirmiau susieto įrenginio „Bluetooth“ funkcija.
- Pakartokite susiejimo procedūrą savo antrame įrenginyje („Ausinių susiejimas su „Bluetooth“ įrenginiu pirmą kartą“, 6 psl.).

Norėdami gauti pagalbą, apsilankykite [www.philips.com/support](http://www.philips.com/support).



„Philips“ ir „Philips“ skydo logotipas yra registruoti „Koninklijke Philips N.V.“ prekių ženklai, naudojami pagal licenciją. Ši produktą pagamino ir už jo pardavimą atsako „MMD Hong Kong Holding Limited“ arba viena jos dukterinių įmonių, o „MMD Hong Kong Holding Limited“ suteikia su produktu susijusias garantijas.

