

Cadastre seu produto e obtenha suporte em
www.philips.com/welcome

DVP3560K

CIC Centro de Informações
ao Consumidor

PHILIPS

Grande SP: 2121-0203
Demais localidades: 0800 701 0203



Foto somente ilustrativa

LEIA ANTES DE LIGAR

PT-BR Manual do Usuário



PHILIPS

Sumário

1	Importante	4
	Aviso importante sobre segurança	4
	Aviso sobre marcas registradas	4
<hr/>		
2	Seu aparelho de DVD	5
	Mídias reproduzíveis	5
	Visão geral do produto	5
<hr/>		
3	Conectar	7
	Conectar cabos de áudio/vídeo	7
	Conexões de áudio opcionais	8
	Conectar uma unidade flash USB	8
	Conectar à fonte de alimentação	8
<hr/>		
4	Primeiros passos	8
	Preparar o controle remoto	8
	Localizar o canal de entrada da TV	9
	Selecionar o idioma de exibição do menu	9
	Ativar o Progressive Scan	9
	Usar o Philips EasyLink	9
<hr/>		
5	Reproduzir	10
	Reproduzir um disco	10
	Reproduzir vídeos	10
	Reproduzir músicas	12
	Reproduzir fotos	13
	Reproduzir o conteúdo de uma unidade flash USB	14
<hr/>		
6	Outras funções	14
	Cópia de mídia	14
	Criar arquivos MP3	14
	Karaokê	15
<hr/>		
7	Ajustar configurações	16
	Configuração geral	16
	Configuração de áudio	17
	Configuração de vídeo	18
	Preferências	19
<hr/>		
8	Informações adicionais	21
	Atualizar o software	21
	Cuidado	21
	Especificações	21
<hr/>		
9	Solução de problemas	22
<hr/>		
10	Glossário	23

1 Importante

Aviso importante sobre segurança



Aviso

- Risco de superaquecimento! Nunca instale o produto em um ambiente com restrições de espaço. Sempre deixe um espaço de 10 cm em volta do produto para ventilação. Certifique-se de que as aberturas de ventilação do produto não fiquem encobertas por cortinas ou outros objetos.
- Nunca coloque o produto, o controle remoto ou as pilhas próximo a fogo exposto ou a outras fontes de calor, incluindo luz solar direta.
- Evite altas temperaturas, umidade, água e poeira.
- Este aparelho não deve ser exposto a respingos ou gotejos de água.
- Nunca coloque sobre o aparelho objetos ou itens que possam danificá-lo (por exemplo, objetos com líquidos e velas acesas).
- Nunca coloque este aparelho sobre outro equipamento elétrico.
- Afaste-se do produto em caso de tempestades com raios.
- Quando o dispositivo de conexão é um plugue de alimentação ou um acoplador de aparelhos, ele deve ficar ligado o tempo todo.
- Radiação laser visível e invisível quando aberto. Evite a exposição a feixes de luz.

Sobre o Progressive Scan

Os consumidores devem observar que nem todos os televisores de alta definição são totalmente compatíveis com este produto, e isso pode gerar imprecisões na exibição de uma imagem. Caso ocorram problemas com a imagem gerada por Progressive Scan 525 ou 625, recomendamos que o usuário alterne a conexão para a saída de 'definição padrão'. Em caso de dúvidas sobre a compatibilidade de sua TV com este aparelho de DVD, modelo 525p e 625p, entre em contato com a central de atendimento ao cliente.

Descarte do produto e de pilhas antigas

Seu produto foi projetado e fabricado com materiais e componentes de alta qualidade, que podem ser reciclados e reutilizados. 

Nunca descarte o seu produto junto com outros tipos de lixo domésticos. Procure informar-se a respeito das regras locais de coleta seletiva de produtos elétricos e eletrônicos e de pilhas/baterias. O descarte correto desses produtos ajuda a prevenir conseqüências potencialmente negativas para o meio ambiente e para a saúde humana.

Seu produto contém pilhas/baterias que não podem ser descartadas com o lixo doméstico convencional.

Procure informar-se a respeito das regras locais de coleta seletiva de pilhas/baterias. O descarte correto de pilhas/baterias ajuda a prevenir conseqüências potencialmente negativas para o meio ambiente e para a saúde humana.

Visite www.recycle.philips.com para obter mais informações sobre o centro de reciclagem mais próximo.

Aviso de direitos autorais



Be responsible
Respect copyrights

Este aparelho contém tecnologia de proteção contra cópia, que está protegida por patentes americanas e por outros direitos de propriedade intelectual da Rovi Corporation. A engenharia reversa e a desmontagem são proibidas.



Aviso sobre marcas registradas



HDMI, o logotipo HDMI e High-Definition Multimedia Interface são marcas comerciais ou registradas da HDMI Licensing LLC.



Fabricado sob licença da Dolby Laboratories. Dolby e o símbolo de "D Duplo" são marcas comerciais da Dolby Laboratories.



SOBRE VÍDEO DIVX: DivX® é um formato de vídeo digital criado pela DivX, Inc. Este produto é um dispositivo oficial DivX Certified, capaz de reproduzir vídeos DivX. Visite www.divx.com para obter mais informações e ferramentas de software para converter arquivos em vídeo DivX.

SOBRE DIVX VIDEO-ON-DEMAND: este dispositivo DivX Certified® deve ser registrado para reproduzir conteúdo DivX Video-on-Demand (VOD). Para gerar o código de registro, localize a seção DivX VOD no menu de configuração do dispositivo. Acesse vod.divx.com com este código para fazer o registro e obter mais informações sobre DivX VOD.

DivX®, DivX Certified® e os logotipos associados são marcas comerciais registradas da DivX, Inc. e são usados sob licença.



Os logotipos USB-IF são marcas registradas da Universal Serial Bus Implementers Forum, Inc.



'DVD Video' é marca comercial da DVD Format/Logo Licensing Corporation.

2 Seu aparelho de DVD

Parabéns pela aquisição e seja bem-vindo à Philips! Para aproveitar todos os benefícios oferecidos pelo suporte da Philips, registre seu produto no site www.philips.com/welcome.

Mídias reproduzíveis

Este produto pode reproduzir:

- DVD, DVD-Video, DVD+R/+RW, DVD-R/-RW, DVD+R/-R DL (camada dupla)
- CD/SVCD de vídeo
- CD de áudio, CD-R/CD-RW
- mídias MP3, WMA e DivX (Ultra) e arquivos JPEG
- Unidade flash USB

Códigos de região

Você pode reproduzir discos com os seguintes códigos de região:

Código de região do DVD	Países
	América Latina

Visão geral do produto

Unidade principal

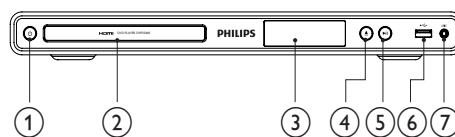

- ① **⏻ (Em espera-Ligado)**
 - Liga o aparelho de DVD ou alterna para o modo de espera.
- ② **Compartimento de disco**
- ③ **Display**
- ④ **▲ (Abrir/Fechar)**
 - Abre ou fecha o compartimento de disco.
- ⑤ **▶|| (Reproduzir/Pausar)**
 - Inicia, pausa ou retoma a reprodução do disco.
- ⑥ **Entrada  (USB)**
 - Para conectar uma unidade flash USB.
- ⑦ **MIC**
 - Para conectar um microfone.

Controle remoto

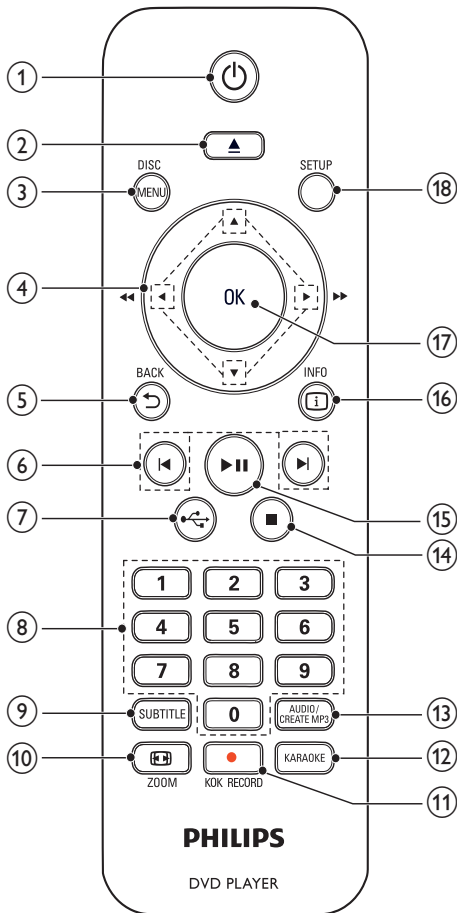

- ① • Liga o aparelho ou alterna para o modo de espera.
- ② • Abre ou fecha o compartimento de disco.
- ③ **DISC MENU**
- Acessa ou sai do menu do disco.
 - Alterna para o modo de disco.
 - Durante uma apresentação de slides, alterna entre o modo divertido e o modo simples.
 - Para VCD e SVCD, ativa ou desativa o PBC (controle de reprodução).

- ④ • Navega pelos menus.
- Faz uma pesquisa rápida para frente (▶) ou para trás (◀).
 - Faz uma pesquisa lenta para frente (▲) ou para trás (▼).
- ⑤ **BACK**
- Retorna ao menu de exibição anterior.
- ⑥ • Pula para o título, capítulo ou faixa anterior ou seguinte.
- ⑦ • Alterna para o modo USB.
- ⑧ **Botões numéricos**
- Selecionam um item para reprodução.
- ⑨ **SUBTITLE**
- Seleciona o idioma de legenda em um disco.
 - Acessa o menu de cópia/exclusão de arquivos de áudio do dispositivo USB.
- ⑩ **ZOOM**
- Ajusta a exibição da imagem à tela da TV.
 - Amplia ou reduz a imagem.
- ⑪ **KOK RECORD**
- Grava voz e música durante o karaokê em uma unidade flash USB.
- ⑫ **KARAOKE**
- Acessa ou sai do menu de configuração do karaokê.
- ⑬ **AUDIO/CREATE MP3**
- Seleciona um idioma ou canal de áudio em um disco.
 - Acessa o menu de criação de arquivos MP3.
- ⑭ • Interrompe a reprodução.
- ⑮ • Inicia, pausa ou retoma a reprodução do disco.
- ⑯ **INFO**
- Para discos, acessa as opções de reprodução ou exibe o status atual do disco.
 - Para apresentações de slides, exibe os arquivos de fotos em miniaturas.
- ⑰ **OK**
- Confirma uma entrada ou seleção.
- ⑱ **SETUP**
- Acessa ou sai do menu de configuração.

3 Conectar

Para usar este aparelho, faça as conexões a seguir.

Conexões básicas:

- Vídeo
- Áudio

Conexões opcionais:

- Rotear o áudio para outros dispositivos:
 - Receiver/amplificador digital
 - Aparelho de som analógico
- Unidade flash USB

Conectar cabos de áudio/vídeo

Selecione a melhor conexão de vídeo para a sua TV.

- **Opção 1:** Conectar à entrada HDMI (para TV compatível com HDMI, DVI ou HDCP).
- **Opção 2:** Conectar às entradas de vídeo componente (para TV padrão ou com Progressive Scan).
- **Opção 3:** Conectar à entrada de vídeo composto (TV padrão).

Opção 1: Conectar à entrada HDMI

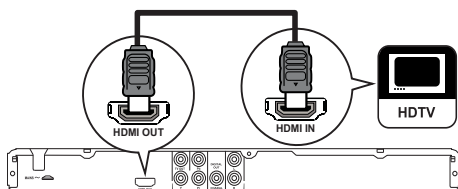

- 1 Conecte um cabo HDMI (fornecido):
 - à saída **HDMI OUT** neste aparelho.
 - à entrada HDMI na TV.

Nota

- Se o dispositivo suportar HDMI CEC, você poderá controlar dispositivos compatíveis usando um único controle remoto (consulte "Primeiros passos" > "Usar o Philips EasyLink").

Opção 2: Conectar às entradas de vídeo componente

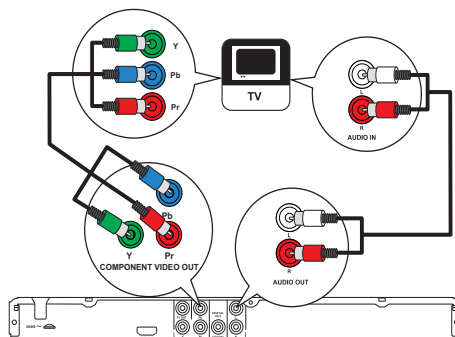

- 1 Conecte os cabos de vídeo componente (não fornecidos):
 - às saídas **Y Pb Pr** neste produto.
 - às entradas **COMPONENT VIDEO** na TV.
- 2 Conecte os cabos de áudio (fornecidos):
 - às saídas **AUDIO OUT L/R** neste produto.
 - às entradas de áudio na TV.

Opção 3: Conectar à entrada de vídeo (CVBS)

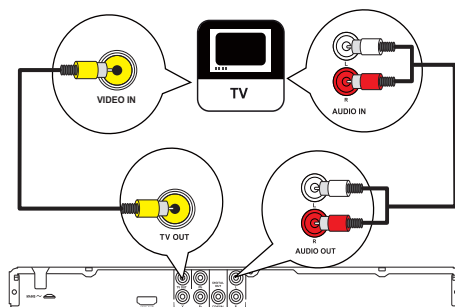

- 1 Conecte um cabo de vídeo composto (fornecido):
 - à saída **TV OUT** neste aparelho.
 - à entrada de vídeo na TV.
- 2 Conecte os cabos de áudio (fornecidos):
 - às saídas **AUDIO OUT L/R** neste produto.
 - às entradas de áudio na TV.

Conexões de áudio opcionais

Conecte o áudio deste aparelho a outros dispositivos para aprimorar o som.

Conectar um receiver/amplificador digital

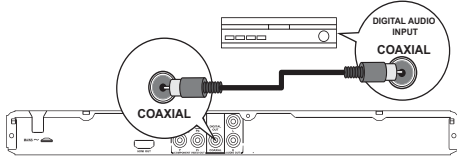

- 1 Conecte um cabo coaxial (não fornecido):
 - à saída **COAXIAL** neste aparelho.
 - à entrada **COAXIAL/DIGITAL** no dispositivo.

Conectar um aparelho de som analógico

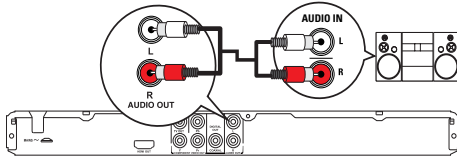

- 1 Conecte os cabos de áudio (fornecidos):
 - às saídas **AUDIO OUT L/R** neste produto.
 - às entradas de áudio no dispositivo.

Conectar uma unidade flash USB

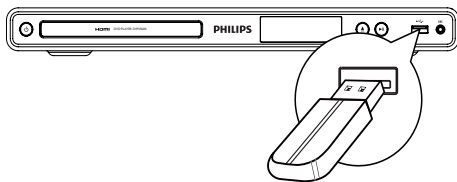

- 1 Conecte uma unidade flash USB à entrada  neste aparelho.

Nota

- Este produto pode reproduzir/exibir somente arquivos MP3, WMA, DivX (Ultra) ou JPEG armazenados em uma unidade flash USB.
- Pressione o botão  para acessar o conteúdo e reproduzir os arquivos.

Conectar à fonte de alimentação

! Cuidado

- Risco de danos ao produto! Verifique se a voltagem da fonte de alimentação corresponde à voltagem impressa na parte traseira do produto.
- Antes de conectar o cabo de alimentação, verifique se todas as outras conexões estão feitas.

Nota

- A plaqueta de tipo está na parte traseira do aparelho.

- 1 Conecte o cabo de alimentação AC a uma tomada na parede.
 - ↳ O produto está pronto para ser configurado.

4 Primeiros passos

Preparar o controle remoto

- 1 Pressione e empurre o compartimento de pilhas para abri-lo (conforme "1" na ilustração).
- 2 Insira duas pilhas AAA com a polaridade correta (+/-), conforme indicado.
- 3 Empurre o compartimento de pilhas, deslizando-o até a posição original (conforme "3" na ilustração).

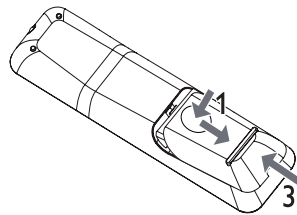

Nota

- Se você não for usar o controle remoto durante um período longo, retire as pilhas.
- Não misture as pilhas/baterias (antigas com novas ou de carbono com alcalinas, etc.).
- As pilhas contêm substâncias químicas que exigem cuidados especiais em seu descarte.

Localizar o canal de entrada da TV





- 1 Pressione  para ligar este aparelho.
- 2 Ligue a TV e alterne para o canal de entrada de vídeo (consulte o manual da TV para saber como selecionar o canal de entrada A/V).

Selecionar o idioma de exibição do menu



Nota

- Se este aparelho estiver conectado a uma TV compatível com HDMI CEC, ignore essa configuração. Ele assume automaticamente o mesmo idioma do menu OSD usado na TV (se o idioma definido na TV for suportado por este aparelho).

General Setup		
	Disc Lock	<input type="radio"/> Auto (ENG)
	OSD Language	<input type="radio"/> English
	Sleep Timer	<input type="radio"/> Español
	Auto Standby	<input type="radio"/> Português
	DivX(R) VOD Code	





- 1 Pressione **SETUP**.
↳ O menu **[Pág. Config. Geral]** é exibido.
- 2 Selecione **[Idioma Tela]** e pressione **▶**.
- 3 Pressione **▲▼** para selecionar um idioma e, em seguida, pressione **OK**.

Ativar o Progressive Scan



Nota

- Para usar o recurso Progressive Scan, conecte uma TV com Progressive Scan TV às saídas de vídeo componente (consulte "Conectar" > "Conectar cabos de áudio/vídeo" > "Opção 2: Conectar às entradas de vídeo componente" para obter mais informações).

Video Setup		
	TV System	<input type="radio"/> On
	TV Display	<input type="radio"/> Off
	Progressive	
	Picture Setting	
	My Wallpaper	
	Closed Caption	
	HD JPEG	
	HDMI Setup	

- 1 Ligue a TV no canal de entrada de vídeo correto para este produto.
- 2 Pressione **SETUP**.
- 3 Pressione **▼** para selecionar **[Conf. Vídeo]**.
- 4 Selecione **[Progressivo]** > **[Lig]** e pressione **OK**.
↳ Uma mensagem de confirmação é exibida.
- 5 Para continuar, selecione **[OK]** e pressione **OK**.
↳ A configuração progressiva está concluída.



Nota

- Se aparecer uma tela em branco/distorcida, aguarde 15 segundos pela recuperação automática.
- Se nenhuma imagem aparecer, desative o modo Progressive Scan da seguinte maneira:
 - 1) Pressione **▲** para abrir o compartimento de disco.
 - 2) Pressione o **botão numérico '1'**.

- 6 Pressione **SETUP** para sair do menu.
- 7 Você pode ativar o modo Progressive Scan na TV (consulte o manual do usuário da TV).



Nota

- Durante a reprodução, quando o modo Progressive Scan estiver ativo neste aparelho e na TV, talvez seja exibida uma imagem distorcida. Nesse caso, desative o recurso Progressive Scan no aparelho e na TV.

Usar o Philips EasyLink

Este aparelho suporta o Philips EasyLink, que usa o protocolo HDMI CEC (Consumer Electronics Control, controle de eletrônicos de consumo HDMI). Você pode usar um único controle remoto para operar dispositivos compatíveis com EasyLink, conectados via HDMI.

Nota

- Para habilitar o recurso EasyLink, ative as operações HDMI CEC na TV e nos outros dispositivos conectados a ela. Consulte o manual da TV e dos dispositivos para obter informações detalhadas.

Reprodução com um toque

- 1 Pressione  para ligar este aparelho.
 - ↳ A TV (caso suporte a reprodução com um único toque) liga automaticamente e sintoniza o canal de entrada de vídeo correto (Video In).
 - ↳ Se houver um disco inserido neste aparelho, a reprodução será automaticamente iniciada.

Modo de espera com um toque

- 1 Pressione e segure  no controle remoto por mais de 3 segundos.
 - ↳ Todos os dispositivos conectados (caso suportem a ativação do modo de espera com um único toque) entrarão automaticamente no modo de espera.

Nota



- A Philips não garante 100% de interoperabilidade com todos os dispositivos HDMI CEC.

5 Reproduzir

Reproduzir um disco

! Cuidado

- Não coloque objetos além de discos no compartimento de disco.
- Não toque no leitor óptico do aparelho no interior do compartimento de disco.

- 1 Pressione  para abrir o compartimento de disco.
- 2 Insira um disco com o rótulo voltado para cima.
- 3 Pressione  para fechar o compartimento de disco e iniciar a reprodução.

Nota

- Verifique os tipos de disco suportados (consulte "Seu aparelho de DVD" > "Mídias reproduzíveis").
- Se o menu de entrada de senha for exibido, insira a senha para reproduzir o disco bloqueado ou restrito (consulte "Ajustar configurações" > "Preferências" > [Controle dos pais]).







Reproduzir vídeos



Nota

- Algumas operações talvez não funcionem com alguns discos. Consulte as informações que acompanham o disco para obter detalhes.

Controlar a reprodução de vídeo

- 1 Reproduza um título.
- 2 Use o controle remoto para controlar a reprodução.

Botão	Ação
	Inicia, pausa ou retoma a reprodução do disco.
	Interrompe a reprodução do disco.
	Pula para o capítulo ou título anterior/seguinte.
	Faz uma pesquisa rápida para trás ou para frente. Pressione várias vezes para alterar a velocidade da pesquisa.
	Faz uma pesquisa lenta para frente ou para trás. Pressione várias vezes para alterar a velocidade da pesquisa. Para VCD/SVCD, a pesquisa lenta para trás não está disponível.
AUDIO/ CREATE MP3	Seleciona um idioma de áudio ou canal disponível em um disco.
SUBTITLE	Seleciona um idioma de legenda disponível em um disco.
 ZOOM (Ajuste da tela)	Ajusta o formato da imagem à tela da TV. Pressione várias vezes até a imagem ser dimensionada para se ajustar à tela da TV.

Botão	Ação
 ZOOM	Alterna entre a proporção de imagem da tela e um grau de ampliação diferente. Para deslocar-se pela imagem ampliada, pressione os botões de navegação .
 INFO	Acessa as opções de reprodução e exibe o status atual do disco.

Acessar o menu do DVD

- 1 Pressione **DISC MENU** para acessar o menu raiz do disco.
- 2 Selecione uma opção de reprodução e pressione **OK**.
 - Em alguns menus, pressione os **botões numéricos** para inserir sua seleção.

Acessar o menu do VCD

O recurso PBC (controle de reprodução) está disponível em VCDs e SVCDs e permite que você exiba o menu de conteúdo para selecionar uma opção de reprodução. O PBC vem ativado de fábrica.



Nota

- Consulte "Ajustar configurações" > "Preferências" > **[PBC]** para saber como ativar ou desativar o PBC.

- 1 Exiba o menu de conteúdo seguindo um destes procedimentos:
 - Se o PBC estiver ativo, insira um VCD/SVCD.
 - Durante a reprodução com o PBC ativo, pressione **↵ BACK**.
- 2 Pressione os **botões numéricos** para selecionar uma opção de reprodução e, em seguida, pressione **OK** para iniciar a reprodução.
 - Se o recurso PBC estiver desativado, o menu não será exibido e a reprodução será iniciada a partir da primeira faixa.

Visualizar o conteúdo do disco

- 1 Durante a reprodução, pressione  **INFO**.
 - ↳ O menu de status do disco é exibido.
- 2 Selecione **[Visualiz.]** e pressione **▶**.
- 3 Selecione uma opção de visualização e pressione **OK**.
 - ↳ Uma tela de miniaturas é exibida.
 - Para ir para a tela de visualização seguinte/anterior, selecione **[Ant]** ou **[Segt]** e pressione **OK**.

- Para iniciar a reprodução, pressione **OK** na miniatura selecionada.

Reproduzir a partir de uma hora específica

- 1 Durante a reprodução, pressione  **INFO**.
 - ↳ O menu de status do disco é exibido.
- 2 Selecione uma opção para o tempo de reprodução atual decorrido e pressione **▶**.
 - **[Hora TT]** (hora do título)
 - **[Hora Cap.]** (hora do capítulo)
 - **[H. Disco]**
 - **[H. Faixa]**
- 3 Pressione os **botões numéricos** para inserir a hora para a qual deseja pular e pressione **OK**.

Exibir tempo de reprodução

- 1 Durante a reprodução, pressione  **INFO**.
 - ↳ O menu de status do disco é exibido.
- 2 Selecione **[Vis. Hora]** e pressione **▶**.
 - ↳ As opções de exibição variam de acordo com o tipo de disco.
- 3 Selecione uma opção e pressione **OK**.

Exibir a reprodução de um DVD de diferentes ângulos

- 1 Durante a reprodução, pressione  **INFO**.
 - ↳ O menu de status do disco é exibido.
- 2 Selecione **[Âng.]** e pressione **▶**.
- 3 Pressione os **botões numéricos** para alterar o ângulo.
 - ↳ A reprodução muda para o ângulo selecionado.



Nota

- Aplicável somente a discos que contêm cenas de diferentes ângulos.

Repetir a reprodução de uma seção específica

- 1 Durante a reprodução, pressione  **INFO**.
- 2 Pressione **▼** para selecionar **[Repetir AB]**.
- 3 Pressione **OK** para definir o ponto inicial.
- 4 Pressione **OK** para definir o ponto final.
 - ↳ A repetição da reprodução é iniciada.
 - ↳ Para cancelar a repetição da reprodução, pressione **OK** novamente.



Nota

- Só é possível repetir a reprodução de uma seção marcada em uma mesma faixa/título.

Reproduzir vídeo DivX® (Ultra)

Vídeo DivX® (Ultra) é um formato de mídia digital que mantém a alta qualidade apesar da alta taxa de compactação. Este aparelho é certificado para a exibição de vídeos DivX® (Ultra).

- 1 Insira um disco ou uma unidade flash USB que contenha os vídeos DivX (Ultra).
 - Para um dispositivo USB, pressione .
 - ↳ Um menu de conteúdo é exibido.
- 2 Selecione um título para ser reproduzido e pressione **OK**.
 - Você pode selecionar o idioma de legenda/áudio.



Nota

- Só é possível reproduzir vídeos DivX (Ultra) alugados ou adquiridos com o código de registro DivX deste aparelho (consulte "Ajustar configurações" > "Configuração geral" > [Cód Vap DivX(R)]).

Reproduzir músicas

Controlar uma faixa

- 1 Reproduza uma faixa.
- 2 Use o controle remoto para controlar a reprodução.

Botão	Ação
	Inicia, pausa ou retoma a reprodução do disco.
	Interrompe a reprodução do disco.
	Pula para a faixa anterior/seguinte.
	Selecionam um item para reprodução.
	Faz uma pesquisa rápida para trás ou para frente. Pressione várias vezes para alterar a velocidade da pesquisa.

Passagem de reprodução rápida

Este recurso está disponível apenas para CDs de áudio.

- 1 Durante a reprodução, pressione **INFO** várias vezes para selecionar uma opção.

Display	Ação
[Disco Ir para]	Reproduzir a partir de uma hora específica do disco.
[Faixa Ir para]	Reproduzir a partir de uma hora específica em uma faixa.
[Selec. Faixa]	Reproduzir a partir de um número de faixa específico.

- 2 Pressione os **botões numéricos** para alterar a hora/número a partir do qual deseja reproduzir.

Reproduzir músicas MP3/WMA

MP3/WMA são tipos de arquivo de áudio altamente compactados (arquivos com extensão .mp3 ou .wma).

- 1 Insira um disco ou uma unidade flash USB que contenha as músicas MP3/WMA.
 - Para um dispositivo USB, pressione .
 - ↳ Um menu de conteúdo é exibido.
- 2 Se a reprodução não iniciar automaticamente, selecione uma faixa para reproduzi-la.
 - Para selecionar outra faixa/pasta, pressione e, em seguida, **OK**.



Nota

- No caso de discos gravados em várias sessões, somente a primeira é exibida.
- Não é possível reproduzir neste aparelho arquivos WMA protegidos por Digital Rights Management (DRM).
- Este aparelho não suporta o formato de áudio MP3PRO.
- Se houver caracteres especiais no nome da faixa MP3 (ID3) ou no nome do álbum, talvez eles não sejam exibidos corretamente na tela, pois não são suportados.
- Pastas/arquivos que excedam o limite suportado por este aparelho não serão exibidos nem reproduzidos.

Repetir a reprodução de uma seção específica

Para CDs de áudio,

- 1 Durante a reprodução, pressione **INFO** várias vezes até **[Desl]** ser exibido.
- 2 Pressione para selecionar uma opção de repetição.

Para arquivos MP3/WMA,

- 1 Durante a reprodução, pressione **INFO** várias vezes para selecionar uma opção de repetição.

Reproduzir fotos

Exibir fotos em uma apresentação de slides

O aparelho pode reproduzir fotos JPEG (arquivos com extensão .jpeg ou .jpg).

- 1 Insira um disco ou uma unidade flash USB que contenha as fotos JPEG.
 - Para um dispositivo USB, pressione **↵**.
 - ↳ A apresentação de slides é iniciada (para disco Kodak) ou um menu de conteúdo (para disco JPEG) é exibido.
- 2 Selecione uma foto e pressione **OK** para iniciar a apresentação de slides.
 - ↳ Para uma foto gravada no formato "exif", a orientação da exibição será otimizada automaticamente.
 - Para exibir fotos em cores (modo divertido) ou em preto e branco (modo simples), pressione **DISC MENU**.
 - Para visualizar as fotos em miniaturas, pressione **INFO**.
 - Para selecionar uma foto, pressione os **botões de navegação**.
 - Para exibir a foto selecionada e iniciar a apresentação de slides, pressione **OK**.
 - Para retornar ao menu, pressione **BACK**.

Nota

- Talvez a exibição do conteúdo do disco na TV seja mais demorada devido ao grande número de músicas/fotos compiladas no disco/unidade flash USB.
- Se a foto JPEG não estiver gravada como arquivo 'exif', a miniatura da imagem real não aparecerá na tela. Ela será substituída pela imagem de uma 'montanha azul' em miniatura.
- Este aparelho só pode exibir imagens de câmeras digitais em conformidade com o formato JPEG-EXIF, normalmente usado por quase todas as câmeras digitais. Ele não pode exibir Motion JPEG ou imagens em formatos que não sejam JPEG nem cliques sonoros associados a imagens.
- Pastas/arquivos que excedam o limite suportado por este aparelho não serão exibidos nem reproduzidos.

Controlar a exibição de fotos

- 1 Reproduza fotos em uma apresentação de slides.
- 2 Use o controle remoto para controlar a reprodução.

Botão	Ação
◀/▶	Gira uma foto no sentido anti-horário/horário.
▲/▼	Gira uma foto na posição horizontal/vertical.
📷 ZOOM	Amplia ou reduz uma foto. A reprodução é pausada no modo de zoom.
■	Interrompe a reprodução.

Apresentação de slides com música

Crie uma apresentação de slides com música para reproduzir simultaneamente arquivos de música MP3/WMA e arquivos de foto JPEG.

Nota





- Para criar uma apresentação de slides com música, é preciso armazenar os arquivos MP3/WMA e JPEG no mesmo disco/unidade flash USB.

- 1 Reproduza a música MP3/WMA.
- 2 Pressione **BACK** para retornar ao menu principal.
- 3 Navegue até a pasta/álbum de fotos e pressione **OK** para iniciar a apresentação de slides.
 - ↳ A apresentação de slides é iniciada e continua até o final da pasta ou do álbum de fotos.
 - ↳ O áudio continua a ser reproduzido até o final do disco.
 - Para interromper a apresentação de slides, pressione **■**.
 - Para interromper a reprodução da música, pressione **■** novamente.

Reproduzir o conteúdo de uma unidade flash USB

Nota

- Este aparelho reproduz/exibe arquivos MP3, WMA, DivX (Ultra) ou JPEG armazenados em uma unidade flash USB.

- Conecte uma unidade flash USB à entrada  neste aparelho.
- Pressione o botão .
↳ Um menu de conteúdo é exibido.
- Se a reprodução não iniciar automaticamente, selecione um arquivo para reproduzi-lo.
 - Para obter mais informações, consulte os capítulos “Reproduzir músicas”, “Reproduzir fotos” e “Reproduzir vídeos” para obter detalhes.
- Para interromper a reprodução, pressione .
 - Para alternar para o modo de disco, pressione o botão .

6 Outras funções

Cópia de mídia

Você pode copiar arquivos (por exemplo, MP3, WMA ou JPEG) de um disco para uma unidade flash USB.

- Insira um disco que contenha os arquivos MP3/WMA/JPEG.
- No modo de parada, conecte a unidade flash USB à entrada  neste aparelho.
- Selecione o arquivo que deseja copiar e pressione **SUBTITLE**.
- Selecione **[Sim]** no menu e pressione **OK**.

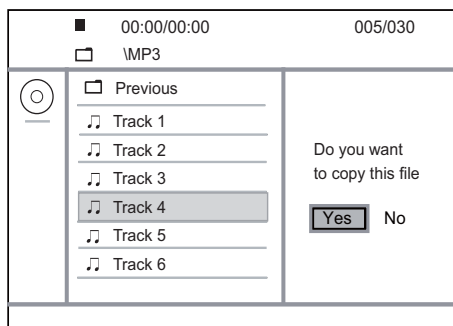

↳ Ao concluir, uma nova pasta será criada automaticamente na unidade flash USB para armazenar todos os novos arquivos.

- Para interromper o processo de cópia, pressione , e, em seguida, **OK**.

Nota

- Durante a cópia, não pressione nenhum botão.
- Mídias protegidas contra cópia não podem ser copiadas.

Criar arquivos MP3

Com este aparelho, você pode converter CDs de áudio em arquivos de áudio MP3. Os arquivos de áudio MP3 criados são salvos na unidade flash USB.

- Insira um CD de áudio.
- Conecte uma unidade flash USB à entrada  neste aparelho.
- Durante a reprodução do disco, pressione **AUDIO/CREATE MP3**.
↳ O menu de criação de arquivos MP3 é exibido.
- Selecione **[Sim]** no menu e pressione **OK**.

Create MP3			
OPTIONS		TRACK	
Speed	Normal	<input type="radio"/> Track01	04:14
Bitrate	128kbps	<input type="radio"/> Track02	04:17
CRT ID3	Yes	<input type="radio"/> Track03	03:58
Device	USB 1	<input type="radio"/> Track04	04:51
SUMMARY		<input type="radio"/> Track05	03:53
Press [OK] button to change speed.		<input type="radio"/> Track06	04:09
		<input type="radio"/> Track07	04:38
Start	Exit	Select all	Deselect all

- Selecione uma opção de conversão no painel **[OPÇÕES]** e pressione **OK** várias vezes para selecionar um item.

Opção	Descrição
[Velocidade]	Seleciona uma velocidade de cópia.
[Tx Bits]	Seleciona um nível de qualidade. Quanto maior a taxa de bits para uma melhor qualidade de som, maior será o tamanho do arquivo.
[CRT ID3]	Copia as informações da faixa no arquivo MP3.
[Disp.]	Os arquivos criados só podem ser salvos em uma unidade flash USB.

- 6 Pressione ► para acessar o painel [FAIXA].
- 7 Selecione uma faixa de áudio e pressione OK.
 - Para selecionar outra faixa, repita a etapa 7.
 - Para selecionar todas as faixas, selecione [Selec.tudo] no menu e pressione OK.
 - Para desmarcar todas as faixas, selecione [Anular sel.] no menu e pressione OK.
- 8 Selecione [Iniciar] no menu e pressione OK para iniciar a conversão.
 - ↳ Ao concluir, uma nova pasta será criada automaticamente na unidade flash USB para armazenar todos os novos arquivos MP3.
 - Para sair do menu, selecione [Sair] e pressione OK.

Nota

- Durante a conversão, não pressione nenhum botão.
- CDs DTS e CDs protegidos contra cópia não podem ser convertidos.
- Unidades flash USB de armazenamento protegidas contra gravação ou com proteção de senha não podem ser utilizadas para armazenar arquivos MP3.

Karaoke

Você pode conectar um microfone (não fornecido) para cantar com a fonte da música.

Nota

- Antes de conectar o microfone, ajuste o volume do microfone para o nível mínimo para evitar reverberações.

- 1 Ligue a TV e selecione o canal de entrada da TV.
- 2 Conecte um microfone à entrada MIC neste aparelho.

- 3 Ative a saída de som do microfone (consulte "Ajustar configurações do karaokê").
- 4 Reproduza um disco de karaokê e cante pelo microfone.

Ajustar configurações do karaokê

Nota

- É necessário ativar a saída de som do microfone na opção [Microfone] para acessar as opções de menu relacionadas ao karaokê.

- 1 Pressione KARAOKE.
 - ↳ O menu de configurações do karaokê é exibido.
- 2 Selecione uma opção e pressione OK.
- 3 Defina uma configuração ou altere-a e pressione OK.
- 4 Pressione KARAOKE novamente para sair do menu.

[Microfone] - ativa ou desativa a saída de som do microfone.

[Vol. Microfone] - ajusta o volume do microfone.

[Eco] - ajusta o nível de eco.

[Placar karaokê] - desativa a função de pontuação do karaokê ou seleciona um nível de pontuação (básico/intermediário/avançado). Se um nível for selecionado, a pontuação será exibida ao término de cada música.

[Concurso Música] - concurso de música entre quatro pessoas.

- 1) Na opção [Placar karaokê], selecione um nível (básico/intermediário/avançado).
- 2) Na opção [Concurso Música], ative a função de concurso.
 - ↳ O menu de seleção de músicas será exibido.
- 3) Insira uma faixa (VCD/SVCD) ou um título/capítulo (DVD) como a primeira música. É possível selecionar até quatro músicas.
- 4) Em seguida, selecione [Iniciar] e pressione OK para iniciar a reprodução das músicas selecionadas.
 - ↳ Ao término de todas as músicas selecionadas, o resultado do concurso será exibido.

[Mudança de Tom] - ajusta o nível de tom de acordo com o tom da sua voz.

[Vocal] - seleciona diferentes modos de áudio de karaokê ou desativa o vocal original.

Gravar karaokê

Você pode gravar a sua performance em uma unidade flash USB.

Você pode gravar músicas sempre que quiser, e todas as músicas gravadas serão salvas no formato .mp3.

Quando você fizer uma gravação pela primeira vez em uma unidade flash USB, uma pasta com o nome "PHILIPS" será criada automaticamente para salvar os arquivos gravados.

Nota

- Este produto suporta a gravação em dispositivos MAS USB (exceto dispositivos MTP/NAS).



- 1 Durante o karaokê, pressione **KOK RECORD** para exibir o menu de gravação:
[Iniciar agora] - inicia a gravação imediatamente.
[Iniciar do começo] - inicia a gravação a partir do início da música atual.
 - Para sair sem gravar, pressione **KOK RECORD** novamente.
- 2 Pressione **▲▼** para selecionar uma opção e pressione **OK**.
 - ↳ A gravação começa, e uma barra de andamento da gravação é exibida.
 - ↳ Quando a música atual termina, a gravação é concluída e finalizada.
 - ↳ Durante a gravação, você pode pressionar **KOK RECORD** e seguir as instruções na tela para interromper o processo.

7 Ajustar configurações

Nota

- Quando a opção de configuração está esmaecida, ela não pode ser alterada no momento.

Configuração geral

General Setup	
	Disc Lock
	OSD Language
	Sleep Timer
	Auto Standby
	DivX(R) VOD Code
	

- 1 Pressione **SETUP**.
 - ↳ O menu **[Pág. Config. Geral]** é exibido.
- 2 Pressione **▶** para acessar o submenu.
- 3 Selecione uma opção e pressione **OK**.
- 4 Selecione um ajuste e pressione **OK**.
 - Para retornar ao menu anterior, pressione **↩ BACK**.
 - Para sair do menu, pressione **SETUP**.

[Bloq. Disco]

Defina a restrição para a reprodução de um disco inserido no compartimento de disco (é possível bloquear até 20 discos).

- **[Bloq.]** - restringe o acesso ao disco atual. Na próxima vez que você quiser reproduzir esse disco ou desbloqueá-lo, será necessário digitar a senha.
- **[Desbloq.]** - reproduz todos os discos.

[Idioma Tela]

Seleciona o idioma para o menu na tela.

[Timer desl. aut.]

Altera automaticamente para o modo de espera na hora predefinida.

- **[Desl]** - desativa o modo de desligamento automático.
- **[15 min], [30 min], [45 min], [60 min]** - seleciona o tempo de contagem regressiva para o aparelho alternar para o modo de espera.

[Espera aut.]

Ativa/desativa o modo de espera automático.

- **[Lig]** - alterna para o modo de espera após 15 minutos de inatividade (por exemplo, no modo de pausa ou parada).
- **[Desl]** - desativa o modo de espera automático.

[Cód Vap DivX(R)]





Exibe os códigos de registro e desregistro DivX®.

- **[Registro]** - obtém um código de registro para registrar este aparelho no site.
- **[Desregistro]** - obtém um código de desregistro para cancelar o registro deste aparelho no site.

Nota

- Use o código de registro DivX deste aparelho quando alugar ou adquirir vídeos no site www.divx.com/vod. Os vídeos DivX alugados ou adquiridos pelo serviço DivX® VOD (vídeo a pedido) só podem ser reproduzidos no dispositivo registrado.

Configuração de áudio

Audio Setup	
	Analogue Output _____
	Digital Audio _____
	HDMI Audio _____
	Audio Sync _____
	Volume _____
	Sound Mode _____
	CD Upsampling _____
	Night Mode _____

- 1 Pressione **SETUP**.
↳ O menu [**Pág. Config. Geral**] é exibido.
- 2 Pressione **▼** para selecionar [**Config. Áudio**] e, em seguida, pressione **►** para acessar o submenu.
- 3 Selecione uma opção e pressione **OK**.
- 4 Selecione um ajuste e pressione **OK**.
 - Para retornar ao menu anterior, pressione **↩ BACK**.
 - Para sair do menu, pressione **SETUP**.

[Saída Analóg.]

Selecione uma configuração analógica de acordo com o dispositivo de áudio conectado à entrada de áudio analógico.

- [**ESQ/DIR**] - para saída de som surround pelas duas caixas acústicas.
- [**Estéreo**] - para saída estéreo.

[Áudio Digital]

Selecione uma configuração digital com base no receiver/amplificador digital conectado à entrada digital (coaxial/digital).

- [**Saída Digital**] - seleciona um tipo de saída digital.
 - [**Tudo**] - suporta formatos de áudio multicanal.
 - [**desl.**] - desativa a saída digital.
 - [**Só PCM**] - faz o downmix para o formato de áudio de dois canais.
- [**Saída LPCM**] - seleciona a taxa de amostragem da saída LPCM (Linear Pulse Code Modulation, Modulação de código de pulso linear).
 - [**48kHz**] - para discos gravados com taxa de amostragem de 48 kHz.
 - [**96kHz**] - para discos gravados com taxa de amostragem de 96 kHz.

Nota

- O ajuste [**Saída LPCM**] só está disponível se [**Saída Digital**] estiver definido como [**Só PCM**].
- Quanto maior a taxa de amostragem, melhor a qualidade do som.

[Áudio Hdmi]

Selecione o ajuste de áudio HDMI ao conectar este aparelho à TV usando um cabo HDMI.

- [**Lig**] – permite a saída de áudio pela TV e pelo sistema de caixas acústicas. Se o formato de áudio no disco não for suportado, será feito o downmix para o formato de dois canais (PCM linear).
- [**Desl**] - desativa a saída de áudio de dispositivos HDMI conectados a este aparelho.

[Sinc. áudio]

Defina o atraso da saída de áudio durante a reprodução de um disco de vídeo.

1. Pressione **OK**.
2. Pressione **◀▶** para definir o atraso.
3. Pressione **OK** para confirmar e sair.

[Volume]

Define o nível de volume padrão durante a reprodução de um disco.

1. Pressione **OK**.
2. Pressione **◀▶** para ajustar o volume.
3. Pressione **OK** para confirmar e sair.

[Modo de Som]

Selecione um efeito sonoro predefinido para aprimorar a saída de áudio.

- [**3D**] - seleciona um efeito de som surround virtual produzido nos canais de áudio esquerdo e direito.
- [**Modo filme**] - seleciona um efeito sonoro para filmes.
- [**Modo música**] - seleciona um efeito sonoro para músicas.

[Amostra de CD]

Para uma qualidade sonora melhor no modo estéreo, converta o CD de música usando uma taxa de amostragem maior.

- [**Desl**] - desativa o aumento da taxa de amostragem do CD.
- [**88.2kHz**] - converte a taxa de amostragem original para o dobro.
- [**176.4kHz**] - converte a taxa de amostragem original para o quádruplo.

[Modo Noturno]

Suavize ruídos altos e aumente o nível de sons suaves para que você possa assistir a filmes em DVD com volume baixo, sem incomodar as pessoas.

- **[Lig]** - ativa a exibição silenciosa à noite.
- **[Desl]** - reproduz um som surround com faixa dinâmica integral.

Nota

- Aplicável somente a DVDs codificados com Dolby Digital.

Configuração de vídeo

Video Setup	
	TV System
	TV Display
	Progressive
	Picture Setting
	My Wallpaper
	Closed Caption
	HD JPEG
	HDMI Setup

- 1 Pressione **SETUP**.
↳ O menu **[Pág. Config. Geral]** é exibido.
- 2 Pressione **▼** para selecionar **[Conf. Vídeo]** e, em seguida, pressione **▶** para acessar o submenu.
- 3 Selecione uma opção e pressione **OK**.
- 4 Selecione um ajuste e pressione **OK**.
 - Para retornar ao menu anterior, pressione **↩ BACK**.
 - Para sair do menu, pressione **SETUP**.

[Sistema de TV]

Altere esta configuração somente se o vídeo não for exibido corretamente. Por padrão, esta configuração é compatível com a maioria das TVs do seu país.

- **[PAL]** - para TV com sistema PAL.
- **[Multi]** - para TV compatível com PAL e NTSC.
- **[NTSC]** - para TV com sistema NTSC.

[Tela da TV]

Selecione um formato de exibição:



4:3 Pan Scan (PS)



4:3 Letter Box (LB)



16:9 (Wide Screen)

- **[4:3 Pan Scan]** - para TV com tela 4:3: tela de altura completa com as laterais cortadas.
- **[4:3 Letter Box]** - para TV com tela 4:3: tela widescreen com barras pretas nas partes superior e inferior.
- **[16:9 Widescreen]** - para TV widescreen: tela com proporção de exibição 16:9.

[Progressivo]

Se uma TV com Progressive Scan for conectada a este aparelho, ative o modo Progressive Scan.

- **[Lig]** - ativa o Progressive Scan.
- **[Desl]** - desativa o modo Progressive Scan.

Nota

- Para obter informações mais detalhadas, consulte "Primeiros passos" > "Ativar o Progressive Scan".

[Defin. Imagem]

Selecione um conjunto predefinido de ajustes de cores de imagem ou personalize os ajustes pessoais.

- **[Padrão]** - ajuste de cores originais.
- **[Brilho]** - ajuste de cores vibrantes.
- **[Suave]** - ajuste de cores quentes.
- **[Pessoal]** - personaliza o ajuste de cores. Defina o nível de brilho, contraste, matiz e saturação de cores e pressione **OK**.

[Papel de parede]

Selecione uma imagem como papel de parede.

- **[Imagem padrão]** - logotipo da Philips definido como papel de parede padrão.
- **[Imagem salva]** - imagem capturada de um vídeo ou uma foto JPEG.
- **[Imagem atual]** - captura uma imagem de vídeo ou foto JPEG e a salva no aparelho.

1. Reproduza uma apresentação de slides ou um vídeo.
2. Escolha a imagem de um vídeo ou uma foto: pressione **▶||** para pausar e, em seguida, pressione **SETUP**.
3. Navegue até a opção (**[Conf. Vídeo]** > **[Papel de parede]** > **[Imagem atual]**).
4. Pressione **OK** para confirmar.
 - ↳ Uma imagem de vídeo ou foto JPEG é salva como papel de parede.
 - ↳ A imagem ou foto recentemente salva substituirá a anterior.

[Closed Caption]

Ativa ou desativa o recurso Closed Caption na tela.

- **[Lig]** - mostra os efeitos sonoros nas legendas. Aplicável somente a discos com informações de Closed Caption e se sua TV oferecer suporte a esse recurso.
- **[Desl]** - desativa o Closed Caption.

[HD JPEG]

Exiba imagens inalteradas e não compactadas em JPEG em sua resolução original ao conectar este aparelho à TV usando um cabo HDMI.

- **[Lig]** - exibe imagens de alta definição.
- **[Desl]** - exibe imagens padrão.

[Instalação HDMI]

Ao conectar este aparelho e a TV usando um cabo HDMI, selecione o melhor ajuste HDMI suportado pela TV.

- **[Resolução]** - seleciona uma resolução de vídeo compatível com a capacidade de exibição da TV.
 - **[Auto]** - detecta e seleciona automaticamente a melhor resolução de vídeo suportada.
 - **[480i], [480p], [576i], [576p], [720p], [1080i], [1080p]** - seleciona a resolução de vídeo mais adequada à TV. Consulte o manual da TV para obter detalhes.
- **[HDMI Deep Color]** - esse recurso só está disponível com o dispositivo de exibição conectado por meio de um cabo HDMI e quando o dispositivo suporta o recurso Deep Color.
 - **[Auto]** - exibe imagens vibrantes com mais de um bilhão de cores em uma TV com Deep Color.
 - **[Desl]** - emite cores em 8 bits padrão.
- **[Wide Screen]** - define o formato widescreen para reprodução de discos.
 - **[Super Wide]** - a parte central da tela é menos esticada que as laterais (aplicável somente quando a resolução de vídeo está definida como 720p, 1080i ou 1080p).
 - **[4:3 Pillar Box]** - não há esticamento da imagem. Barras pretas são exibidas nos dois lados da tela (aplicável somente quando a resolução de vídeo está definida como 720p, 1080i ou 1080p).
 - **[Desl]** - a imagem é exibida de acordo com o formato do disco.
- **[Conf. EasyLink]** - se este aparelho estiver conectado a TVs/aparelhos compatíveis com HDMI CEC, todos os dispositivos conectados poderão responder simultaneamente aos comandos a seguir.
 - **[EasyLink]** - ativa/desativa todos os recursos EasyLink.
 - **[Reprod. um toque]** - ativa/desativa o recurso de reprodução com um único toque.

Com o EasyLink ativado, pressione .

- ↳ O aparelho será ligado.
- ↳ A TV (caso suporte a reprodução com um único toque) liga automaticamente e sintoniza o canal de entrada de vídeo (Video In).
- ↳ Se houver um disco no aparelho, ele será reproduzido.
- **[Espera um toque]** - ativa ou desativa o recurso de entrada no modo de espera com um único toque.

Com o EasyLink ativado, pressione e segure  por pelo menos 3 segundos.









- ↳ Todos os dispositivos compatíveis com HDMI CEC conectados alternam para o modo de espera.



Nota

- É necessário ativar as operações HDMI CEC na TV ou nos dispositivos para utilizar os controles EasyLink. Consulte o manual da TV ou dos dispositivos para obter mais detalhes.
- A Philips não garante 100% de interoperabilidade com todos os dispositivos compatíveis com HDMI CEC.

Preferências**Nota**

- Interrompa a reprodução do disco para acessar **[Pág. Preferências]**.

Preferences	
	Áudio
	Subtitle
	Disc Menu
	Parental Control
	PBC
	Mp3/Jpeg Nav
	Password
	DivX Subtitle

- 1 Pressione **SETUP**.
↳ O menu **[Pág. Config. Geral]** é exibido.
- 2 Pressione  para selecionar **[Pág. Preferências]** e, em seguida, pressione  para acessar o submenu.
- 3 Selecione uma opção e pressione **OK**.

- 4 Selecione um ajuste e pressione **OK**.
- Para retornar ao menu anterior, pressione **↩ BACK**.
 - Para sair do menu, pressione **SETUP**.

[Áudio]

Selecione um idioma de áudio para a reprodução do disco.

[Legenda]

Selecione um idioma de legenda para a reprodução do disco.

[Menu Disco]

Selecione um idioma para o menu do disco.

Nota

- Se o idioma definido não estiver disponível no disco, ele usará o próprio idioma padrão.
- Em alguns DVDs, o idioma de legenda/áudio só pode ser alterado no menu do disco.
- Para escolher idiomas não listados no menu, selecione **[Outro]**. Em seguida, verifique a lista "Language Code" (códigos de idioma) no verso deste manual e insira o respectivo código de idioma.

[Controle dos pais]

Restrinja o acesso a discos inapropriados para crianças. Discos desse tipo devem ser gravados com classificações.

1. Pressione **OK**.
2. Selecione um nível de classificação e pressione **OK**.
3. Pressione os **botões numéricos** para digitar a senha.

Nota

- DVDs com classificação acima do nível definido em **[Controle dos pais]** requerem uma senha para reprodução.
- As classificações variam de acordo com o país. Para permitir a reprodução de todos os discos, selecione **'8'**.
- Alguns discos apresentam a classificação impressa, mas não são gravados com classificações. Essa função não tem efeito nesses discos.

[PBC]

Desative ou ative o menu de conteúdo de VCDs/SVCDs com o recurso PBC (Controle de reprodução).

- **[Lig]** - exibe o menu de índice quando você insere um disco para reprodução.
- **[Des!]** - ignora o menu e inicia a reprodução a partir da primeira faixa.

[Nav MP3/PEG]

Exibe as pastas ou todos os arquivos.

- **[Sem Menu]** - exibe todos os arquivos.

- **[Com Menu]** - exibe as pastas de arquivos MP3/WMA.

[Senha]

Defina ou altere a senha de discos bloqueados e reproduza DVDs restritos.

Preferences Change Password	
Old Password	<input type="text"/>
New Password	<input type="text"/>
Confirm PWD	<input type="text"/>
<input type="button" value="OK"/>	

1. Pressione os **botões numéricos** para inserir '136900' ou a última senha definida no campo **[Senha Antiga]**.
2. Digite a nova senha no campo **[Nova Senha]**.
3. Digite novamente a nova senha no campo **[Conf. Senha]**.
4. Pressione **OK** para sair do menu.

Nota

- Se esquecer a senha, insira '136900' antes de definir uma nova senha.

[Legenda DivX]

Selecione um conjunto de caracteres que suporte a legenda DivX.

- **[Padrão]** - Inglês, Irlandês, Dinamarquês, Estoniano, Finlandês, Francês, Alemão, Italiano, Português, Luxemburguês, Norueguês (Bokmål e Nynorsk), Espanhol, Sueco, Turco

Nota

- Verifique se o arquivo de legenda tem exatamente o mesmo nome do arquivo do filme. Se, por exemplo, o nome do arquivo do filme for 'Movie.avi', será necessário nomear o arquivo de texto como 'Movie.sub' ou 'Movie.srt'.

[Inform. da versão]

Exibe a versão do software deste aparelho.

Nota

- Essas informações são necessárias quando você deseja saber se uma versão mais recente do software está disponível no site da Philips para baixar e instalar neste produto.

[Padrão]

Restaura todas as configurações de fábrica do aparelho, exceto **[Bloq. Disco]**, **[Controle dos pais]** e **[Senha]**.

8 Informações adicionais

Atualizar o software

Para obter atualizações de software, compare a versão do software atual deste aparelho com o software mais recente (se disponível) no site da Philips.

**Cuidado**

- O fornecimento de energia não deve ser interrompido durante a atualização do software.

- 1 Pressione **SETUP**.
- 2 Selecione **[Pág. Preferências] > [Inform. da versão]** e pressione **OK**.
- 3 Anote o nome do arquivo e pressione **SETUP** para sair do menu.
- 4 Visite o site www.philips.com/support para verificar a versão mais recente do software, usando o nome do arquivo deste aparelho.
- 5 Consulte as instruções de atualização no site para obter mais informações.

**Nota**

- É recomendável desconectar o cabo de alimentação por alguns segundos e reconectá-lo para ligar o aparelho.

Cuidado

**Cuidado**

- Não use solventes como benzina, diluentes, produtos de limpeza disponíveis no mercado nem sprays antiestáticos destinados a discos.

Limpar de discos

Limpe o disco com uma flanela, fazendo movimentos em linha reta, do centro para a extremidade.

Especificações

**Nota**

- Especificações e design sujeitos a alterações sem notificação prévia.

USB

- Compatibilidade: USB de alta velocidade (2.0)
- Suporte de classe: UMS (classe de memória flash USB)

Vídeo

- Sistema de sinal: PAL / NTSC
- Saída de vídeo composto: 1 Vpp ~ 75 ohm
- Saída de vídeo componente: 0,7 Vpp ~ 75 ohm
- Saída HDMI: 480i, 480p, 576i, 576p, 720p, 1080i, 1080p

Áudio

- Saída estéreo analógica
- Relação sinal-ruído (1 kHz): > 90 dB (A ponderado)
- Faixa dinâmica (1 kHz): > 80 dB (A ponderado)
- Cross-talk (1 kHz): > 80 dB
- Distorção/ruído: (1 kHz): > 65 dB
- MPEG MP3: MPEG Audio L3
- Saída digital
 - Coaxial
- Saída HDMI

Unidade principal

- Dimensões (l x a x p): 360 x 39 x 209 (mm)
- Peso líquido: aproximadamente 1,4 kg

Alimentação

- Voltagem da alimentação: 110 - 240 V, 50/60 HZ
- Consumo de energia: < 10 W
- Consumo de energia no modo de espera: < 0,45 W

Acessórios fornecidos

- Controle remoto e pilhas
- Cabo HDMI
- Cabos de áudio/vídeo
- Manual do Usuário
- Instruções básicas de uso

Especificações do laser

- Tipo: laser semiconductor InGaAlP (DVD), AlGaAs (CD)
- Comprimento de onda: 655 nm (DVD), 790 nm (CD)
- Potência de saída: 7,0 mW (DVD), 10,0 mW (VCD/CD)
- Divergência do feixe: 60 graus

9 Solução de problemas



Aviso

- Risco de choque elétrico. Nunca remova a estrutura externa do produto.

Para manter a garantia válida, nunca tente consertar o sistema por conta própria.

Se você tiver problemas ao usar este produto, verifique os seguintes pontos antes de solicitar assistência. Se o problema persistir, registre o produto e obtenha suporte em www.philips.com/welcome.

Ao entrar em contato com a Philips, você será solicitado a fornecer os números do modelo e de série do aparelho, localizados na parte traseira do próprio aparelho. Escreva os números aqui:

Nº do modelo _____

Nº de série _____

Unidade principal

Os botões do aparelho não funcionam.

- Desconecte o aparelho da tomada por alguns minutos e conecte-o novamente.

O controle remoto não responde.

- Conecte este aparelho à tomada elétrica.
- Aponte o controle remoto para o sensor de infravermelho na parte frontal deste aparelho.
- Insira as pilhas corretamente.
- Coloque pilhas novas no controle remoto.

Imagem

Nenhuma imagem é exibida.

- Consulte o manual da TV para saber como selecionar a entrada correta. Mude os canais da TV até a tela da Philips aparecer.
- Caso tenha ativado o Progressive Scan ou alterado o sistema da TV, restaure o modo padrão: 1) Pressione **▲** para abrir o compartimento de disco. 2) Pressione o **Botão numérico '1'** (para Progressive Scan) ou o **Botão numérico '3'** (para sistema da TV).

Não há imagem na conexão HDMI.

- Se este aparelho estiver conectado por meio de um cabo HDMI a um dispositivo de exibição não autorizado, talvez o sinal de vídeo/áudio não seja produzido.
- Verifique se o cabo HDMI está com defeito. Substitua-o por um novo cabo HDMI.

- Se isso ocorre quando você altera a resolução de vídeo HDMI, é necessário alternar para o modo padrão: 1) Pressione **▲** para abrir o compartimento de disco. 2) Pressione o **botão numérico "1"**.

Áudio

Nenhuma saída de áudio é emitida pela TV.

- Verifique se os cabos de áudio estão conectados à entrada de áudio da TV.
- Atribua a entrada de áudio da TV à entrada de vídeo correspondente. Consulte o manual da TV para obter detalhes.

Nenhuma saída de áudio emitida pelas caixas acústicas do dispositivo de áudio (aparelho de som/amplificador/receiver).

- Verifique se os cabos de áudio estão conectados à entrada de áudio do dispositivo de áudio.
- Ligue o dispositivo de áudio que corresponde à origem de entrada de áudio correta.

Não há som na conexão HDMI.

- Talvez você não ouça nenhum som da saída HDMI se o dispositivo conectado for incompatível com HDCP ou se for compatível somente com DVI.
- Verifique se o ajuste **[Áudio HdmI]** está ativado.

Não há som durante a reprodução de vídeos DivX

- Talvez o aparelho não ofereça suporte ao codec de áudio.

Reproduzir

O disco não pode ser reproduzido.

- O disco está muito riscado, deformado ou sujo. Troque ou limpe o disco.
- Use o formato correto de disco ou arquivo.

Não é possível reproduzir arquivos de vídeo DivX.

- Verifique se o arquivo de vídeo DivX está completo.
- Verifique se a extensão do nome do arquivo está correta.
- Devido a questões de direitos digitais, os arquivos de vídeo protegidos por DRM não podem ser reproduzidos via conexão de vídeo analógica (por exemplo, vídeo composto, componente ou scart). Use uma conexão HDMI para reproduzir esses arquivos.

A proporção de imagem da tela e o ajuste de exibição da TV estão diferentes.

- A proporção da imagem está fixada no disco.

As legendas DivX não são exibidas corretamente.

- Verifique se o arquivo de legenda tem o mesmo nome de arquivo do filme.
- Selecione o conjunto de caracteres correto.
 - Pressione **SETUP**.
 - Selecione [**Pág. Preferências**] > [**Legenda DivX**] no menu.
 - Selecione o conjunto de caracteres que suporte a legenda.

10 Glossário

D

DivX Video-On-Demand

Este dispositivo DivX Certified[®] deve ser registrado para reproduzir conteúdo DivX Video-on-Demand (VOD). Para gerar o código de registro, localize a seção DivX VOD no menu de configuração do dispositivo. Acesse vod.divx.com com este código para fazer o registro e obter mais informações sobre vídeos DivX.

H

HDMI

A interface multimídia de alta definição é uma interface digital de alta velocidade capaz de transmitir vídeo digital de alta definição sem compressão e áudio digital em vários canais. Ela proporciona alta qualidade de imagem e som, completamente sem ruído. HDMI é compatível com o padrão DVI.

Como é uma exigência do padrão HDMI, conectar equipamentos HDMI ou DVI sem HDCP (Proteção de conteúdo digital em banda larga) não produzem sinais de vídeo nem de áudio.

J

JPEG

Formato muito comum de imagens digitais estáticas. Sistema de compactação de dados de imagem estática proposto pelo Joint Photographic Expert Group, que apresenta pequena perda de qualidade de imagem apesar da elevada taxa de compactação. Esses arquivos têm a extensão '.jpg' ou '.jpeg'.

M

MP3

Formato de arquivo em um sistema de compressão de dados sonoros. MP3 é a abreviação de Motion Picture Experts Group 1 (ou MPEG-1) Audio Layer 3. No formato MP3, um CD-R ou CD-RW pode conter 5 a 10 vezes mais dados que um CD de áudio.

P

PBC

Controle de reprodução. Sistema onde você navega por um Vídeo CD/Super VCD com menus na tela que são gravados no disco. Ele permite reprodução e busca interativas.

Progressive Scan

A varredura progressiva exibe o dobro de quadros por segundo que um sistema convencional de TV. Este recurso oferece resolução e qualidade de imagem superiores.

Proporção de imagem

A proporção de imagem indica a relação largura/altura nas telas de TV. A proporção de uma TV padrão é 4:3, enquanto a proporção de uma TV de alta definição ou widescreen é de 16:9. O formato Letter Box permite assistir a uma imagem com uma perspectiva mais larga em uma tela padrão 4:3.

W

WMA

Windows Media[™] Audio. Refere-se a uma tecnologia de compactação de áudio desenvolvida pela Microsoft Corporation. Os dados em WMA podem ser codificados com o Windows Media Player versão 9 ou o Windows Media Player for Windows XP. Os arquivos têm a extensão '.wma.'

Validez de la garantía

Todos los productos de la línea de audio y video Philips, se regirán por un año de garantía internacional (365 días), salvo para Chile donde los productos de las líneas CD Portable y RCR CD, los cuales se rigen por 6 meses de garantía (182 días)

Condiciones de la garantía

Esta garantía perderá su validez si:

- El defecto es causado por uso incorrecto o en desacuerdo con el manual de instrucciones
- El aparato sea modificado, violado por una persona no autorizada por Philips
- El producto esté funcionando con un suministro de energía (red eléctrica, batería, etc.) de características diferentes a las recomendadas en el manual de instrucciones
- El número de serie que identifica el producto se encuentre de forma adulterada.

Están excluidos de garantía,

- Los defectos que se generen debido al incumplimiento del manual de instrucciones del producto
- Los casos fortuitos o de la fuerza mayor, como aquellos causados por agentes de la naturaleza y accidentes, descargas eléctricas, señales de transmisión débiles.
- Los defectos que se generen debido al uso de los productos en servicios no doméstico/residencial regulares o en desacuerdo con el uso recomendado
- Daños ocasionados por fluctuaciones de voltajes, voltaje fuera de norma o por causas fuera de Philips, como cortocircuitos en los bafles o parlantes.
- En las ciudades en donde no existe el taller autorizado del servicio de Philips, los costos del transporte del aparato y/o el técnico autorizado, corren por cuenta del cliente.
- La garantía no será válida si el producto necesita modificaciones o adaptaciones para que funcione en otro país que no es aquél para el cual fue mercadeado.

El único documento válido para hacer efectiva la garantía de los productos, es la Factura o Boleta de compra del consumidor final.

Aquellos productos que hayan sido adquiridos en otros países y que no estén en el rango normal del país donde se efectuará la reparación, dicha prestación de servicio tomará mas tiempo de lo normal ya que es necesario pedir las partes/piezas al centro de producción correspondiente.

Centros de información**Líneas de atención al consumidor**

Chile: 600-7445477

Colombia: 01-800-700-7445

Costa Rica: 0800-506-7445

Ecuador: 1-800-10-1045

El Salvador: 800-6024

Guatemala: 1-800-299-0007

Panamá: 800-8300

Peru: 0800-00100

Rep. Dominicana: 1-800-751-2673

Venezuela: 0800-100-4888

LISTA DE SERVIÇO AUTORIZADO - BRASIL

ACRE					
CRUZEIRO DO SUL	68-33227216	ITUMBIARA	64-34310837	SAO JOAO DEL REI	32-33718306
RIO BRANCO	68-32217642	LUZIANIA	61-36228519	SAO SEBASTIAO DO PARAISO	35-35313094
		MINÉIROS	64-36618259	SETE LAGOAS	31-37718570
ALAGOAS		PIRES DO RIO	64-34611133	TEOFILO OTONI	33-35225831
ARAPIRACA	82-35222367	RIALMA	62-33971320	TIMOTEU	31-38482728
MACEIO	82-32417237	RIO VERDE	64-36132034	TRES CORACOES	35-32324143
PALMEIRA DOS INDIOS	82-34213452	TRINDADE	62-35051505	UBA	32-35323626
UNIAO DOS PALMARES	82-32811305	URUACU	62-33571285	UBERABA	34-33332520
				UBERLANDIA	34-32123636
AMAPA		MARANHÃO		VARGINHA	35-32228414
MACAPA	96-32175934	ACAILANDIA	99-35381889	VARZEA DA PALMA	38-37311548
		BACABAL	99-36212794	VICOSA	31-38918000
AMAZONAS		CAXIAS	99-35212377		
MANAUS	92-36633366	CODO	99-36612942	PARÁ	
MANAUS	92-32324252	SANTA INES	98-36537553	ALTAMIRA	91-35154349
		IMAPETRIZ	99-35232906	ANANINDEUA	91-32334831
BAHIA		PEDREIRAS	99-36423142	BELEM	91-32421090
ALAGOINHAS	75-34211128	PRESIDENTE DUTRA	99-36631815	BELEM	91-32542424
BARREIRAS	77-36117592	SAO JOSE DE RIBAMAR	98-32241581	CAPANEMA	91-34621100
CATITE	77-34541183	SAO LUIS	98-32323236	CASTANHAL	91-37215052
CAMACARI	71-36218288			MARABA	94-33224207
CRUZ DAS ALMAS	75-36212839	MATO GROSSO		PARAGOMINAS	91-30110778
EUNAPOLIS	73-32815181	BARRA DO GARCAS	66-34011394	PARAUPEBAS	94-33561756
FEIRA DE SANTANA	75-32232882	CUIABA	65-33176464	SANTAREM	93-35235322
GUANAMBI	77-34512791	LUCAS DO RIO VERDE	65-35491333	TUCURUI	55-33523215
ILHEUS	73-32315995	PONTES E LACERDA	65-32662326		
IRECE	74-36410202	RONDONOPOLIS	66-34233888	PARAÍBA	
ITABUNA	73-36137777	TANGARA DA SERRA	65-33261431	CAMPINA GRANDE	83-33212128
JACOBINA	74-36211323	VARZEA GRANDE	65-36826502	GUARABIRA	83-32711159
JEQUIE	73-35254141			JOAO PESSOA	83-32426989
JUAZEIRO	74-36116456	MATO GROSSO DO SUL		NOVA FLORESTA	83-33741014
LAURO DE FREITAS	71-33784021	AMAMBÁI	67-34811543	SAPE	83-32632479
MURITIBA	75-34241908	CAMPO GRANDE	67-33831540		
PAULO AFONSO	75-32811349	CAMPO GRANDE	67-33213898	PARANÁ	
RIBEIRA DO POMBAL	75-32761853	DOURADOS	67-34217117	ARAPONGAS	43-32521606
SALVADOR	71-32473659	NOVA ANDRADINA	67-34413851	ASSIS CHATEAUBRIAND	44-35285181
SALVADOR	71-32072070			BANDEIRANTES	43-35421711
SALVADOR	71-33356233	MINAS GERAIS		CAMPO MOURAO	44-30164500
SENHOR DO BONFIM	74-35413143	ANDRADAS	35-37312970	CASCAVEL	45-32254005
SERRINHA	75-32611794	ARAGUARI	34-32416026	CIANORTE	44-36292842
SANTO ANTONIO DE JESUS	75-36314470	ARAXA	34-36691869	CURITIBA	41-33334784
TEIXEIRA DE FREITAS	73-30111600	ARAXA	34-36691869	CURITIBA	41-32648791
		ARCOZ	37-33513455	FOZ DO IGUAÇU	45-35234115
		BELO HORIZONTE	37-34311473	FRANCISCO BELTRAO	46-35241501
CEARÁ		BELO HORIZONTE	31-32254066	IBIPORA	43-32581863
CRATEUS	88-36910019	BETIM	31-35322088	IRATI	42-34221337
FORTELEZA	85-40088555	BOM DESPACHO	37-35222511	LAPA	41-36222410
IGUATU	88-35810512	CARANGOLA	32-37412017	LONDRINA	43-33210077
ITAIPOCA	88-36312030	CARATINGA	33-33213433	MANDAGUARI	44-32331335
JUAZEIRO DO NORTE	88-35871973	CASSIA	35-35412293	MARECHAL CANDIDO RONDON	45-32542605
SOBRAL	88-36110605	CATAGUASES	32-34227986	MARINGA	44-32642680
TAUA	88-34371987	CONGONHAS	31-37311638	MEDIANEIRA	45-32642580
TIANGUA	88-36713336	CONTAGEM	31-33912994	PARANAVAI	44-32434711
UBAJARA	88-36341233	CONTEL FABRICIANO	31-38411804	PATO BRANCO	46-32242786
		CURVELO	38-37213009	PONTA GROSSA	42-30285061
DISTRITO FEDERAL		DIVINOPOLIS	37-32212353	RIO NEGRO	47-36450251
BRASILIA	61-35564840	FORMIGA	37-33214177	ROLANDIA	43-32519947
BRASILIA	61-33549615	GOVERNADOR VALADARES	33-32718650	SANTO ANTONIO PLATINA	43-35341809
BRASILIA	61-34451991	GUAXUPE	35-35541124	SAO MIGUEL DO IGUAÇU	45-35651429
		IPATINGA	31-38222332	TOLEDO	45-32524741
ESPIRÍTO SANTO		ITABIRA	31-38316218	UMUARAMA	44-30561485
ALEGRE	28-35526349	ITAJUBA	35-36211315		
ARACRUZ	27-32561251	ITAPECERICA	37-33411326	PERNAMBUCO	
BAIXO GUANDU	27-37321142	ITAUNA	37-32412468	CABO SANTO AGOSTINHO	81-35211823
BARRA DE SAO FRANCISCO	27-37562245	JOAO MONLEVADE	31-38512909	CAMARAGIBE	81-34581246
CACHOEIRA DE ITAPEMIRIM	28-35232524	JOAO PINHEIRO	38-35611327	CARUARU	81-37220235
COLATINA	27-37222288	JUIZ DE FORA	32-32151514	GARANHUNS	87-37610085
GUARAPARI	27-33614355	LAGOA DA PRATA	37-32613493	PAULISTA	81-34331142
SAO MATEUS	27-37633806	LAVRAS	35-38210550	RECIFE	81-32313399
SERRA	27-33284292	MANHUAÇU	33-33314735	RECIFE	81-34656042
VILA VELHA	27-32891233	MARIPÓLIS	34-38422082	RECIFE	81-32286123
VITORIA	27-32233899	MARIPÓLIS	35-35911888	SERRA TALHADA	87-38311401
		MONTESANTO DE MINAS	38-32218925		
		MONTES CLAROS	38-32218925		
GOIÁS		MURIAE	32-37224334	PIAUÍ	
ANAPOLIS	62-33243562	NANUQUE	33-36212165	PARNAIBA	86-33222877
CALDAS NOVAS	64-34532878	NOVA LIMA	31-35412026	TERESINA	86-32230825
CATALAO	64-34412786	OLIVEIRA	37-33314444	TERESINA	86-32214618
FORMOSA	61-36318166	PARACATU	38-36711250		
GOIANESIA	62-33534967	PASSOS	35-35214342	RIO DE JANEIRO	
GOIANIA	62-32916770	PATOS DE MINAS	34-38222588	BARRA DO PIRAI	24-24437745
GOIANIA	62-32510933	PATROCINIO	34-38311531	BELFORD ROXO	21-27795797
GOIANIA	62-32292908	PIUMHI	37-33714632	BOM JESUS DO ITABAPOANA	22-38312216
GOIATUBA	64-34952401	POCOS DE CALDAS	35-37224448	CABO FRIO	22-26451819
INHUMAS	62-35111431	PONTE NOVA	31-38172486	CAMPOS DOS GOYTACAZES	22-27221499
ITAPURANGA	62-33551484	POUSO ALEGRE	35-34212120	CORDEIRO	22-25512099

LISTA DE SERVIÇO AUTORIZADO - BRASIL

DUQUE DE CAXIAS	21-27711508	CONCORDIA	49-34423704	SAO CAETANO DO SUL	11-42275339
ITAGUAJÁ	21-26898491	CRUZEIRO	49-32105555	SAO CARLOS	16-33614813
ITAOCARA	22-39812740	CURITIBANOS	49-32410851	SAO JOAO DA BOA VISTA	19-36232890
ITAPERUNA	22-38236825	FLORIANOPOLIS	48-32049700	SAO JOSE DO RIO PARDO	19-36085760
MACAE	22-27591358	GAROPABA	48-32544104	SAO JOSE DO RIO PRETO	17-32325680
MAGE	21-26333342	INDAIAL	47-33333275	SAO JOSE DOS CAMPOS	12-39239508
NITEROI	21-2622-0157	ITAJAI	47-33444777	SAO PAULO	11-29791184
NOVA FRIBURGO	22-25227692	JARAGUA DO SUL	47-33722050	SAO PAULO	11-38659897
PETROPOLIS	24-22454997	JOACABA	49-35220418	SAO PAULO	11-22722245
RESENDE	24-33550101	JOINVILLE	47-34331146	SAO PAULO	11-26940101
RIO DE JANEIRO	21-24264702	LAGES	49-32244414	SAO PAULO	11-32077111
RIO DE JANEIRO	21-25892030	LAGUNA	48-36443152	SAO PAULO	11-39757996
RIO DE JANEIRO	21-25098651	MARAVILHA	49-36640052	SAO PAULO	11-22976464
RIO DE JANEIRO	21-24315759	PINHALZINHO	49-33661014	SAO PAULO	11-56679695
RIO DE JANEIRO	21-25714989	PORTO UNIAO	42-35232839	SAO PAULO	11-38751533
RIO DE JANEIRO	21-3381-0711	RIO DO SUL	47-35211920	SAO PAULO	11-38457575
SAO GONCALO	21-27013214	RIO NEGRINHO	47-36440979	SAO PAULO	11-22966122
TERESOPOLIS	21-27439467	SAO MIGUEL DO OESTE	49-36220026	SAO PAULO	11-20713907
TRES RIOS	24-22521388	TUBARAO	48-36261651	SAO PAULO	11-25770899
VOLTA REDONDA	24-33481601	VIDEIRA	49-35660376	SAO PAULO	11-32222311
		XANXERE	49-34333026	SAO ROQUE	11-47125635
RIO GRANDE DO NORTE		SÃO PAULO		SAO VICENTE	13-34646559
CAICO	84-34171844	AGUAS DE LINDOIA	19-38241524	SOROCABA	15-32241170
NATAL	84-32231249	AMERICANA	19-34062914	SUZANO	11-47598671
NATAL	84-32132345	AMPARO	19-38072674	TABOAO DA SERRA	11-47871480
PAU DOS FERROS	84-33512334	ARACATUBA	18-36218775	TAQUARITINGA	16-32524039
		ARARAQUARA	16-33388710	TAUBATE	12-36219080
RIO GRANDE DO SUL		ASSIS	18-33242640	TIETE	15-32622452
BAGE	53-32411295	ATIBAIA	11-44118145	TUPA	14-34962596
BENTO GONCALVES	54-34526825	AVARE	14-37322142	VALINHOS	19-38716629
CAMAQUA	51-36711686	BARRETOS	17-33222742	VOTUPORANGA	17-34214940
CANELA	54-32821551	BAURI	14-31049551		
CARAZINHO	54-3302292	BIRIGUI	18-36424011	SERGIPE	
CAXIAS DO SUL	54-30211808	BOTUCATU	14-38821081	ARACAJU	79-32176080
DOIS IRMAOS	51-35641286	CAMPINAS	19-37372500	ITABAIANA	79-34313023
ERECHIM	54-33211933	CAMPOS DO JORDAO	12-36622142	LAGARTO	79-36312656
ESTANCIA VELHA	51-35612142	CATANDUVA	17-35232524		
FRARROUPILHA	54-32683603	CERQUILHO	15-32842121	TOCANTINS	
FLORES DA CUNHA	54-32922625	CRUZEIRO	12-31433889	ARAGUAINA	63-34111818
FREDERICO WESTPHALEN	55-37441850	DIADEMA	11-40430969	GUARAI	63-34641590
GRAVATAI	51-30422830	DRACENA	18-38212479	GURUPI	63-33511038
IJUI	55-33327766	FERNANDOPOLIS	17-34423752	PALMAS	63-32175628
LAJEADO	51-37145155	FRANCA	16-37223898		
MARAU	54-33424571	FRANCO DA ROCHA	11-44492608		
MONTENEGRO	51-36324187	GUARATINGUETA	12-31335030		
NOVA PRATA	54-32421328	GUARUJA	13-33582942		
NOVO HAMBURGO	51-35823191	GUARULHOS	11-24431153		
OSORIO	51-36632524	IBITINGA	16-33417665		
PASSO FUNDO	54-33111104	INDAIA TUBA	19-38753831		
PELOTAS	53-32223633	ITAPETININGA	15-32710936		
PORTO ALEGRE	51-32226941	ITAPIRA	19-38633802		
PORTO ALEGRE	51-33256653	ITAPOLIS	16-32622524		
PORTO ALEGRE	51-32268834	ITAQUAQUECETUBA	11-46404162		
RIO GRANDE	53-32323211	ITARARE	15-35322743		
SANTA CRUZ DO SUL	51-33353048	ITU	11-40230188		
SANTA MARIA	55-30282235	ITUVERAVA	16-37293365		
SANTA ROSA	55-35113449	JALES	17-36324479		
SAO JOSE DO OURO	54-33521216	JAU	14-36222117		
SOBRADINHO	51-37421409	JUNDIAI	11-45862182		
TAPERAA	54-33851160	LEME	19-35713528		
TAQUARI	51-36534390	LIMEIRA	19-34413179		
TORRES	51-36641940	LINS	14-35227283		
TRES DE MAIO	55-35358727	MARILIA	14-34547437		
URUGUAIANA	55-34118069	MATAO	16-33821046		
VACARIA	54-32311396	MAUA	11-45145233		
VENANCIO AIRES	51-37411443	MOGI DAS CRUZES	11-47941814		
VERA CRUZ	51-37181350	MOGI GUAÇU	19-38181171		
		MOJI MIRIM	19-38624401		
RONDÔNIA		OLIMPIA	17-32805378		
BURITIS	69-32383830	OSASCO	11-36837343		
CACOAL	69-34431415	OURINHOS	14-33225457		
GUAJARA MIRIM	69-35414430	PIRACICABA	19-34340454		
PORTO VELHO	69-32273377	PIRASSUNUNGA	19-35614091		
		PORTO FERREIRA	19-35851891		
RORAIMA		PRESIDENTE PRUDENTE	18-32225169		
BOA VISTA	95-32249605	PROMISSAO	14-35411696		
		REGISTRO	13-38212324		
SANTA CATARINA		RIBEIRAO PRETO	16-36368156		
ARARANGUA	48-35220304	RIBEIRAO PRETO	16-39049808		
BALNEARIO CAMBORIU	47-33630706	RIO CLARO	19-35348543		
BLUMENAU	47-33233907	SALTO	11-40296563		
BRUSQUE	47-33557518	SANTO ANDRE	11-49905288		
CANOINHAS	47-36223615	SANTOS	13-32272947		
CAPINZAL	49-35552266	SAO BERNARDO CAMPO	11-41257000		
CHAPECO	49-33221144				

A lista completa e atualizada dos nossos postos autorizados está disponível no site www.philips.com.br

v11.09

CERTIFICADO DE GARANTIA NO BRASIL

Este aparelho é garantido pela Philips do Brasil Ltda., por um período superior ao estabelecido por lei. Porém, para que a garantia tenha validade, é imprescindível que, além deste certificado, seja apresentada a nota fiscal de compra do produto.

A Philips do Brasil Ltda assegura ao proprietário consumidor deste aparelho as seguintes garantias, a partir da data de entrega do produto, conforme expresso na nota fiscal de compra, que passa a fazer parte deste certificado:

Garantia para rádios e reprodutores de CD portáteis

(sem caixa acústica destacável): 180 dias

Garantia para os demais produtos da marca Philips: 365 dias.

Esta garantia perderá sua validade se:

- O defeito apresentado for ocasionado pelo uso indevido ou em desacordo com o seu manual de instruções.
- O produto for alterado, violado ou consertado por pessoa não autorizada pela Philips.
- O produto for ligado a fonte de energia (rede elétrica, pilhas, bateria, etc.) de características diferentes das recomendadas no manual de instruções e/ou no produto.
- O número de série que identifica o produto estiver de alguma forma adulterado ou rasurado.

Estão excluídos desta garantia defeitos decorrentes do descumprimento do manual de instruções do produto, de casos fortuitos ou de força maior, bem como aqueles causados por agentes da natureza e acidentes. Excluem-se igualmente desta garantia defeitos decorrentes do uso dos produtos em serviços não doméstico/residencial regular ou em desacordo com o uso recomendado.

ESTÃO EXCLUÍDAS DA GARANTIA ADICIONAL AS PILHAS OU BATERIAS FORNECIDAS JUNTO COM O CONTROLE REMOTO.

Nos municípios onde não exista assistência técnica autorizada Philips, as despesas de transporte do aparelho e/ou técnico autorizado correm por conta do consumidor requerente do serviço.

A garantia não será válida se o produto necessitar de modificações ou adaptações para habilitá-lo a operar em qualquer outro país que não aquele para o qual foi designado, fabricado, aprovado e/ou autorizado, ou ter sofrido qualquer dano decorrente deste tipo de modificação.

Philips do Brasil Ltda.

No Brasil, para informações adicionais sobre o produto, entre em contato com o CIC - Centro de Informações ao Consumidor através dos telefones (11) 2121-0203 (Grande São Paulo) e 0800-701-0203 (demais regiões e estados).

Horário de atendimento: de segunda a sexta-feira, das 8h às 20h e sábados das 8h às 13h.

Visite também nossa página de suporte ao consumidor no website www.philips.com.br/suporte, onde também está disponível a lista completa e atualizada das assistências técnicas autorizadas Philips.

***Para atendimento fora do Brasil, contate a Philips local ou a: Philips Consumer Service
Beukenlaan 2 - 5651 CD Eindhoven The Netherlands***

Language Code

Abkhazian	6566	Inupiaq	7375	Pushto	8083
Afar	6565	Irish	7165	Russian	8285
Afrikaans	6570	Íslenska	7383	Quechua	8185
Amharic	6577	Italiano	7384	Raeto-Romance	8277
Arabic	6582	Ivrit	7269	Romanian	8279
Armenian	7289	Japanese	7465	Rundi	8278
Assamese	6583	Javanese	7486	Samoan	8377
Avestan	6569	Kalaallisut	7576	Sango	8371
Aymara	6589	Kannada	7578	Sanskrit	8365
Azerhijani	6590	Kashmiri	7583	Sardinian	8367
Bahasa Melayu	7783	Kazakh	7575	Serbian	8382
Bashkir	6665	Kernewek	7587	Shona	8378
Belarusian	6669	Khmer	7577	Shqip	8381
Bengali	6678	Kinyarwanda	8287	Sindhi	8368
Bihari	6672	Kirghiz	7589	Sinhalese	8373
Bislama	6673	Komi	7586	Slovensky	8373
Bokmål, Norwegian	7866	Korean	7579	Slovenian	8376
Bosanski	6683	Kuanyama; Kwanyama	7574	Somali	8379
Brezhoneg	6682	Kurdish	7585	Sotho; Southern	8384
Bulgarian	6671	Lao	7679	South Ndebele	7882
Burmese	7789	Latina	7665	Sundanese	8385
Castellano, Español	6983	Latvian	7686	Suomi	7073
Catalán	6765	Letzeburgesch;	7666	Swahili	8387
Chamorro	6772	Limburgan; Limburger	7673	Swati	8383
Chechen	6769	Lingala	7678	Svenska	8386
Chewa; Chichewa; Nyanja	7889	Lithuanian	7684	Tagalog	8476
中文	9072	Luxembourgish;	7666	Tahitian	8489
Chuang; Zhuang	9065	Macedonian	7775	Tajik	8471
Church Slavic; Slavonic	6785	Malagasy	7771	Tamil	8465
Chuvash	6786	Magyar	7285	Tatar	8484
Corsican	6779	Malayalam	7776	Telugu	8469
Česky	6783	Maltese	7784	Thai	8472
Dansk	6865	Manx	7186	Tibetan	6679
Deutsch	6869	Maori	7773	Tigrinya	8473
Dzongkha	6890	Marathi	7782	Tonga (Tonga Islands)	8479
English	6978	Marshallese	7772	Tsonga	8483
Esperanto	6979	Moldavian	7779	Tswana	8478
Estonian	6984	Mongolian	7778	Türkçe	8482
Euskara	6985	Nauru	7865	Turkmen	8475
Ελληνικά	6976	Navaho; Navajo	7886	Twi	8487
Faroese	7079	Ndebele, North	7868	Uighur	8571
Français	7082	Ndebele, South	7882	Ukrainian	8575
Frysk	7089	Ndonga	7871	Urdu	8582
Fijian	7074	Nederlands	7876	Uzbek	8590
Gaelic; Scottish Gaelic	7168	Nepali	7869	Vietnamese	8673
Galleghan	7176	Norsk	7879	Volapuk	8679
Georgian	7565	Northern Sami	8369	Walloon	8765
Gikuyu; Kikuyu	7573	North Ndebele	7868	Welsh	6789
Guarani	7178	Norwegian Nynorsk;	7878	Wolof	8779
Gujarati	7185	Occitan; Provençal	7967	Xhosa	8872
Hausa	7265	Old Bulgarian; Old Slavonic	6785	Yiddish	8973
Herero	7290	Oriya	7982	Yoruba	8979
Hindi	7273	Oromo	7977	Zulu	9085
Hiri Motu	7279	Ossetian; Ossetic	7983		
Hrvatski	6779	Pali	8073		
Ido	7379	Panjabi	8065		
Interlingua (International)	7365	Persian	7065		
Interlingue	7365	Polski	8076		
Inuktitut	7385	Português	8084		

