

# Mini HiFi System

FWM15

User manual  
Manuel d'utilisation  
Manual del usuario  
Benutzerhandücher  
Gebruikershandleidingen  
Manuale per l'utente  
Användarhandböckerna  
Brugermanual  
Käyttöoppaita  
Manual do usuário  
εγχειρίδιο χρήσης



# PHILIPS

## Important notes for users in the U.K.

### Mains plug

This apparatus is fitted with an approved 13 Amp plug. To change a fuse in this type of plug proceed as follows:

- 1 Remove fuse cover and fuse.
- 2 Fix new fuse which should be a BS1362 5 Amp, A.S.T.A. or BSI approved type.
- 3 Refit the fuse cover.

If the fitted plug is not suitable for your socket outlets, it should be cut off and an appropriate plug fitted in its place.

If the mains plug contains a fuse, this should have a value of 5 Amp. If a plug without a fuse is used, the fuse at the distribution board should not be greater than 5 Amp.

*Note: The severed plug must be disposed of to avoid a possible shock hazard should it be inserted into a 13 Amp socket elsewhere.*

### How to connect a plug

The wires in the mains lead are coloured with the following code: blue = neutral (N), brown = live (L).

- As these colours may not correspond with the colour markings identifying the terminals in your plug, proceed as follows:
  - Connect the blue wire to the terminal marked N or coloured black.
  - Connect the brown wire to the terminal marked L or coloured red.
  - Do not connect either wire to the earth terminal in the plug, marked E (or  $\text{⏏}$ ) or coloured green (or green and yellow).

Before replacing the plug cover, make certain that the cord grip is clamped over the sheath of the lead - not simply over the two wires.

### Copyright in the U.K.

Recording and playback of material may require consent. See Copyright Act 1956 and The Performer's Protection Acts 1958 to 1972.

## Italia

### DICHIARAZIONE DI CONFORMITA'

Si dichiara che l'apparecchio FWM15 Philips risponde alle prescrizioni dell'art. 2 comma 1 del D.M. 28 Agosto 1995 n. 548.

Fatto a Eindhoven

Philips Consumer Electronics  
Philips, Glaslaan 2  
5616 JB Eindhoven, The Netherlands

## Norge

Typeskilt finnes på apparatens underside.

**Observer: Nettbryteren er sekundert innkopleet. Den innebygde nettdelen er derfor ikke frakopleet nettet så lenge apparatet er tilsluttet nettkontakten.**

For å redusere faren for brann eller elektrisk støt, skal apparatet ikke utsettes for regn eller fuktighet.

## CAUTION

**Use of controls or adjustments or performance of procedures other than herein may result in hazardous radiation exposure or other unsafe operation.**

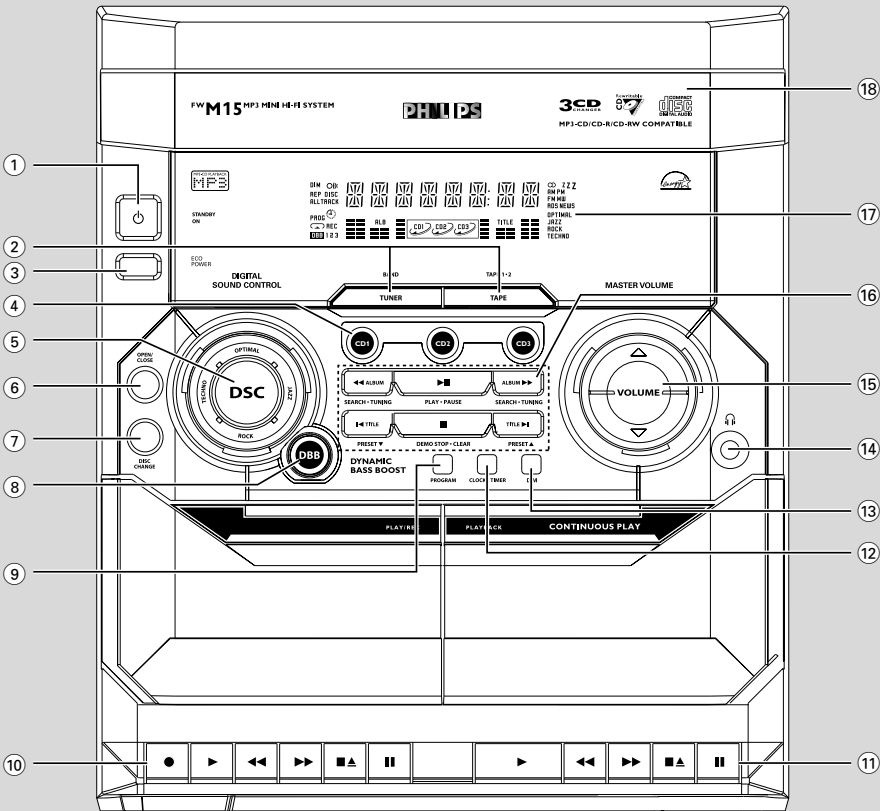
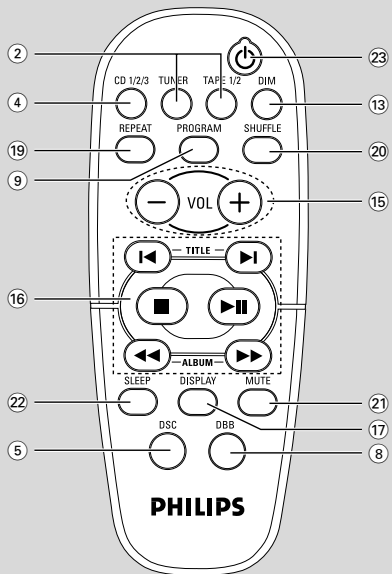

## DK

**Advarsel: Usynlig laserstråling ved åbning når sikkerhedsafbrydere er ude af funktion. Undgå udsættelse for stråling.**

**Bemærk: Netafbryderen er sekundært indkoblet og afbryder ikke strømmen fra nettet. Den indbyggede netdel er derfor tilsluttet til lysnettet så længe netstikket sidder i stikkontakten.**

## S

### Klass 1 laseraparat

**Varning! Om apparaten används på annat sätt än i denna bruksanvisning specificerats, kan användaren utsättas för osynlig laserstråling, som överskrider gränsen för laserklass 1.**

**Observera! Stömbrytaren är sekundärt kopplad och bryter inte strömmen från nätet. Den inbyggda nätdelen är därför ansluten till elnätet så länge stickproppen sitter i vägguttaget.**

## SF

### Luokan 1 laserlaite

**Varoitus! Laitteen käyttäminen muulla kuin tässä käyttöohjeessa mainitulla tavalla saattaa altistaa käyttäjän turvallisuusluokan 1 ylittävälle näkymättömälle lasersäteilylle.**

**Oikeus muutoksiin varataan. Laite ei saa olla alttiina tippu- ja roiskevedelle.**

**Huom. Toiminnanvalitsin on kytketty toisiopuolelle, eikä se kytkä laitetta irti sähköverkosta. Sisäänrakennettu verkko-osa on kytkettynä sähköverkkoon aina silloin, kun pistoke on pistorasiassa.**

# DEMO MODE

To turn ON

Press & HOLD

DEMO STOP



button

for 5 seconds

To turn OFF

Press & HOLD

DEMO STOP



button

for 5 seconds

# PLUG & PLAY

(for tuner installation)

1



Plug in the unit

2



Follow instructions  
in the display

3



Press "PLAY"

English .....	6
Français .....	29
Español .....	52
Deutsch .....	75
Nederlands .....	98
Italiano .....	121
Svenska .....	144
Dansk .....	167
Suomi .....	190
Português .....	213
Ελληνικά .....	236

English

Français

Español

Deutsch

Nederlands

Italiano

Svenska

Dansk

Suomi

Português

Ελληνικά

## Γενικές πληροφορίες

Εξαρτήματα που συμπεριλαμβάνονται .....	237
Πιστοποίηση .....	237
Πληροφορίες για το περιβάλλον .....	237
Πληροφορίες για την ασφάλεια .....	237

## Προετοιμασία

Συνδέσεις στο πίσω μέρος του συστήματος .....	238–239
Ρεύμα	
Σύνδεση κεραιών	
Σύνδεση ηχείων	
Τοποθέτηση μπαταριών στο τηλεχειριστήριο .....	239

## Κουμπιά ελέγχου

Κουμπιά ελέγχου πάνω στο σύστημα και το τηλεχειριστήριο .....	240–241
---	---------

## Βασικές λειτουργίες

Λειτουργία Plug & Play .....	242
Λειτουργία επίδειξης .....	243
Έναρξη λειτουργίας του συστήματος .....	243
Μετάβαση του συστήματος στη λειτουργία Αναμονής .....	243
Μετάβαση του συστήματος στη λειτουργία Αναμονής Χαμηλής Κατανάλωσης (< 0,5 Ψαυ) .....	243
Λειτουργία Dim (Μείωση φωτεινότητας) .....	243
Ρύθμιση της έντασης του ήχου .....	244
Πλοήγηση ήχου .....	244
ΕΛΕΓΧΟΣ ΨΗΦΙΑΚΟΥ ΗΧΟΥ (DSC)	
ΔΥΝΑΜΙΚΗ ΕΝΙΣΧΥΣΗ ΧΑΜΗΛΩΝ ΣΥΧΝΟΤΗΤΩΝ (DBB)	

## Λειτουργία CD/MP3-CD

Δίσκοι για αναπαραγωγή .....	245
Σχετικά με το MP3 .....	245–246
Τοποθέτηση δίσκων .....	246
Αναπαραγωγή Δίσκων .....	246
Αντικατάσταση των δίσκων κατά τη διάρκεια της αναπαραγωγής .....	246
Επιλογή του επιθυμητού κομματιού/ αποσπάσματος .....	247
Επιλογή επιθυμητού άλμπουμ/τίτλου (μόνο για δίσκους MP3) .....	247
Επανάληψη της αναπαραγωγής .....	247
Προγραμματισμός των κομματιών του δίσκου .....	247–248
Διαγραφή του προγράμματος .....	248

## Ραδιοφωνική λήψη

Συντονισμός σε ραδιοφωνικούς σταθμούς .....	249
Αποθήκευση προεπιλεγμένων ραδιοφωνικών σταθμών .....	249–250
Αυτόματος προγραμματισμός προεπιλογών	
Μη αυτόματος προγραμματισμός προεπιλογών	
Συντονισμός σε προεπιλεγμένους ραδιοφωνικούς σταθμούς .....	250
Διαγραφή ενός προεπιλεγμένου ραδιοφωνικού σταθμού .....	250

## Λειτουργία κασετοφώνου/ Εγγραφή

Φόρτωση κασέτας .....	251
Αναπαραγωγή κασετών .....	251
Επανεκτύλιξη/Εκτύλιξη κασέτας .....	252
Γενικές πληροφορίες για την εγγραφή ...	252
Προετοιμασία για την εγγραφή .....	252
Εγγραφή με το Πάτημα Ενός Κουμπιού ..	252
Συγχρονισμένη εγγραφή από CD .....	253
Αντιγραφή κασετών .....	253

## Ρολόι/Χρονοδιακόπτης

Προβολή του ρολογιού .....	254
Ρύθμιση του ρολογιού .....	254
Ρύθμιση του χρονοδιακόπτη .....	254–255
Για να απενεργοποιήσετε το χρονοδιακόπτη	
Για να ενεργοποιήσετε το χρονοδιακόπτη	
Ρύθμιση του χρονοδιακόπτη ύπνου .....	255

## Προδιαγραφές

.....	256
Συντήρηση .....	257

## Αντιμετώπιση Προβλημάτων

.....	257–258
-------	---------

**Το προϊόν αυτό πληροί τις απαιτήσεις της Ευρωπαϊκής Κοινότητας σχετικά με τις ραδιοφωνικές παρεμβολές.**

## Εξαρτήματα που συμπεριλαμβάνονται

- 2 ηχεία
- Τηλεχειριστήριο
- Κεραία βρόχου MW
- Κεραία απλού καλωδίου FM

## Πιστοποίηση

### Energy Star

Η Philips, ως εταιρός ENERGY STAR®, έχει εξασφαλίσει ότι το συγκεκριμένο προϊόν πληροί τις προδιαγραφές οικονομίας ενέργειας ENERGY STAR®.



## Πληροφορίες για το περιβάλλον

Όλες οι μη απαραίτητες συσκευασίες έχουν παραλειφθεί. Προσπαθήσαμε να κατασκευάσουμε τη συσκευασία με τέτοιο τρόπο ώστε να διαχωρίζεται εύκολα σε τρία υλικά: χαρτόνι (κουτί), αφρός πολυστερενίου (απομονωτής) και πολυαιθυλένιο (σακούλες, προστατευτικό φύλλο από αφρώδες υλικό).

Το σύστημά σας αποτελείται από υλικά που μπορούν να ανακυκλώνονται και επαναχρησιμοποιούνται, εφόσον αποσυναρμολογηθεί από μία εξειδικευμένη εταιρεία. Παρακαλούμε τηρήστε τους τοπικούς κανονισμούς σχετικά με τη διάθεση των υλικών συσκευασίας, των άδειων μπαταριών και των παλαιών συσκευών.

## Πληροφορίες για την ασφάλεια

- Προτού θέσετε σε λειτουργία το σύστημα, βεβαιωθείτε ότι η τάση λειτουργίας, που υποδεικνύεται στην πινακίδα ένδειξης του τύπου, (ή η ένδειξη της τάσης δίπλα από τον επιλογέα τάσης) του συστήματός σας ταιριάζει με την τάση του δικτύου της περιοχής σας. Εάν η τάση δεν είναι η ίδια, συμβουλευτείτε τον αντιπρόσωπό σας.

- Τοποθετήστε το σύστημα πάνω σε μία επίπεδη, σκληρή και σταθερή επιφάνεια.
- Τοποθετήστε το σύστημα σε μέρος όπου εξασφαλίζεται ο επαρκής εξαερισμός του, για να αποτρέψετε την άνοδο της θερμοκρασίας στο εσωτερικό του. Αφήστε τουλάχιστον 10 εκ. (4 ίντσες) απόσταση από το πίσω και από το πάνω μέρος της μονάδας και 5 εκ. (2 ίντσες) από την κάθε πλευρά.
- Ο αερισμός δεν θα πρέπει να εμποδίζεται καλύπτοντας τα ανοίγματα με αντικείμενα, όπως εφημερίδες, τραπεζομάντιλα, κουρτίνες, κλπ.
- Μην εκθέτετε το σύστημα, τις μπαταρίες ή τους δίσκους σε υπερβολική υγρασία, βροχή, άμμο ή σε πηγές θερμότητας όπως συσκευές θέρμανσης ή η άμεση ηλιακή ακτινοβολία.
- Δεν θα πρέπει να τοποθετείται πάνω στη συσκευή πηγές γυμνής φλόγας, όπως αναμμένα κερί.
- Δεν θα πρέπει να τοποθετείται πάνω στη συσκευή αντικείμενα γεμισμένα με υγρό, όπως ανθοδοχεία.
- Εάν το σύστημα μετακινηθεί απ' ευθείας από ένα ψυγρό σε ένα ζεστό περιβάλλον, ή εάν τοποθετηθεί σε ένα πολύ υγρό δωμάτιο, ενδέχεται να συμπυκνωθεί υγρασία πάνω στους φακούς της μονάδας δίσκου στο εσωτερικό του συστήματος. Εάν συμβεί κάτι τέτοιο, η συσκευή αναπαραγωγής ΓΔ δεν θα λειτουργεί κανονικά. Αφήστε το σύστημα σε λειτουργία για μία ώρα περίπου, χωρίς να υπάρχει δίσκος μέσα στη μονάδα, ωστόσο καταστεί δυνατή η κανονική αναπαραγωγή.
- Τα μηχανικά μέρη του συστήματος περιλαμβάνουν αυτο-λιπανόμενα ρουλεμάν και δεν πρέπει να γρασσάρονται ή να λιπανόνται.
- Όταν το σύστημα βρίσκεται σε κατάσταση Αναμονής, εξακολουθεί να καταναλώνει κάποια ενέργεια. Για να αποσυνδέσετε εντελώς το σύστημα από την παροχή ρεύματος, αφαιρέστε το βύσμα του καλωδίου εναλλασσόμενου ρεύματος από την πρίζα.

# Προετοιμασία

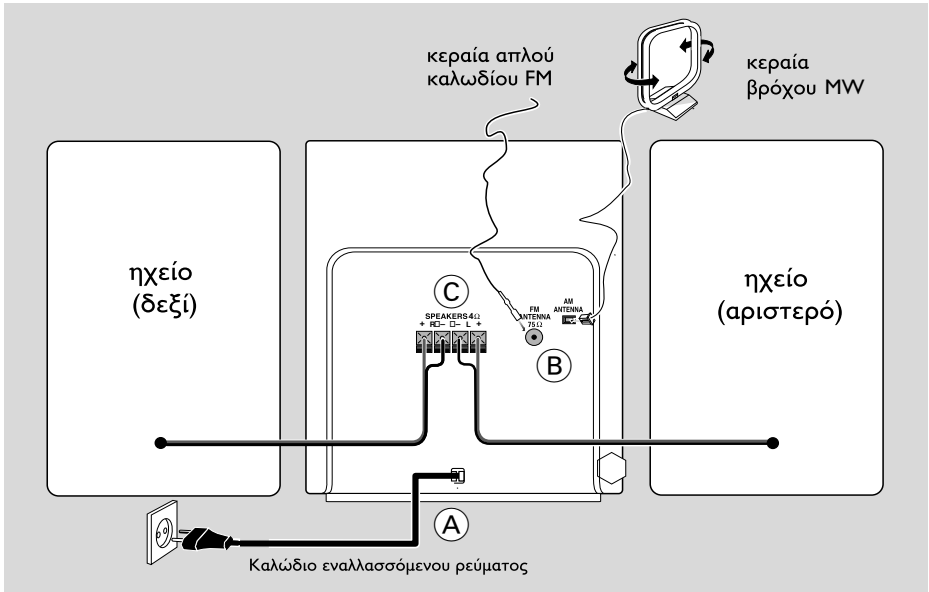

## Συνδέσεις στο πίσω μέρος του συστήματος

Η πινακίδα ένδειξης του τύπου βρίσκεται στο πίσω μέρος του συστήματος.

### (A) Ρεύμα

Προτού συνδέσετε το καλώδιο εναλλασσόμενου ρεύματος στην πρίζα, βεβαιωθείτε ότι έχουν πραγματοποιηθεί όλες οι άλλες συνδέσεις.

### ΠΡΟΕΙΔΟΠΟΙΗΣΗ!

- Για την καλύτερη δυνατή απόδοση, χρησιμοποιήστε μόνο το αυθεντικό καλώδιο ρεύματος.
- Μην πραγματοποιείτε συνδέσεις και μην αλλάζετε ποτέ τις συνδέσεις όταν ο διακόπτης ρεύματος είναι ανοιχτός.

### (B) Σύνδεση κεραιών

Συνδέστε την κεραία βρόχου AN και την κεραία ZN, που περιλαμβάνονται στη συσκευασία, στους αντίστοιχους ακροδέκτες. Ρυθμίστε τη θέση της κεραίας για να έχετε την καλύτερη δυνατή λήψη.

### Κεραία MW

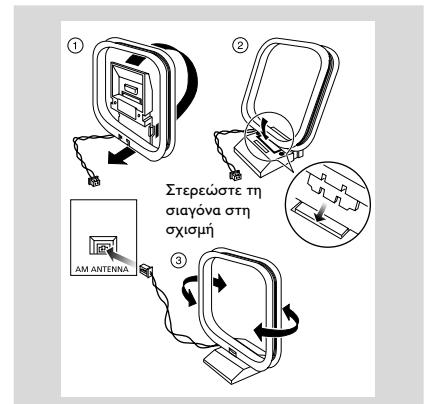

- Τοποθετήστε την κεραία όσο το δυνατόν μακρύτερα από τηλεοράσεις, βίντεο ή άλλες πηγές ακτινοβολίας.



## Κεραία FM

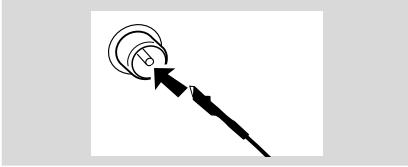

- Για καλύτερη στερεοφωνική λήψη FM, συνδέστε μία εξωτερική κεραία FM στον ακροδέκτη FM AERIAL (FM ANTENNA).

## © Σύνδεση ηχείων

### Εμπρός ηχεία

Συνδέστε τα καλώδια των ηχείων στους ακροδέκτες των εμπρός ηχείων SPEAKERS, το δεξί ηχείο στον ακροδέκτη "R" και το αριστερό ηχείο στον ακροδέκτη "L", το χρωματιστό καλώδιο (με την ένδειξη) στο "+" και το μαύρο καλώδιο (χωρίς ένδειξη) στο "-".

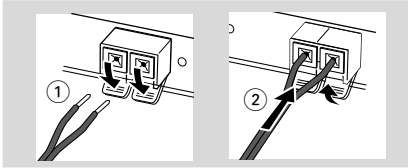

- Στερεώστε το γυμνό κομμάτι του καλωδίου του ηχείου όπως φαίνεται.

### Σημειώσεις:

- Για την καλύτερη δυνατή απόδοση ήχου χρησιμοποιήστε τα παρεχόμενα ηχεία.
- Μην συνδέετε περισσότερα από ένα ηχεία σε κάθε ζεύγος ακροδεκτών ηχείων +/-.
- Μην συνδέετε ηχεία που έχουν μικρότερη αντίσταση από την αντίσταση των παρεχόμενων ηχείων. Ανατρέξτε στην ενότητα ΠΡΟΔΙΑΓΡΑΦΕΣ στο παρόν εγχειρίδιο.

## Τοποθέτηση μπαταριών στο τηλεχειριστήριο

Τοποθετήστε δύο μπαταρίες (δεν παρέχονται) τύπου R03 ή AAA μέσα στο τηλεχειριστήριο με τη σωστή πολικότητα, σύμφωνα με τις ενδείξεις "+" και "-" που αναγράφονται στο εσωτερικό του χώρου των μπαταριών.

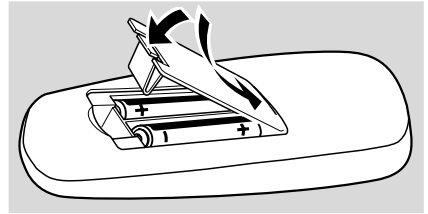

### ΠΡΟΣΟΧΗ!

- Αφαιρέστε τις μπαταρίες, εάν έχουν εξαντληθεί ή δεν πρόκειται να χρησιμοποιηθούν για μεγάλο χρονικό διάστημα.
- Μην χρησιμοποιείτε συγχρόνως μεταχειρισμένες με καινούργιες μπαταρίες ή διαφορετικούς τύπους μπαταριών.
- Οι μπαταρίες περιέχουν χημικές ουσίες και, συνεπώς, πρέπει να απορρίπτονται με το σωστό τρόπο.

# Κουμπιά ελέγχου (εικόνα στη σελίδα 3)

## Κουμπιά ελέγχου πάνω στο σύστημα και το τηλεχειριστήριο

### ① **STANDBY ON**

- έναρξη λειτουργίας του συστήματος ή μετάβαση σε λειτουργία Αναμονής.

### ② **TUNER (BAND)**

- επιλογή μπάντας: FM ή MW.

### **TAPE (TAPE 1•2)**

- επιλογή κασετοφώνου.

### ③ **ECO POWER**

- έναρξη λειτουργίας του συστήματος ή μετάβαση σε λειτουργία Αναμονής Χαμηλής Κατανάλωσης.

### ④ **CD 1/ CD 2/ CD 3 (CD 1/2/3)**

- επιλογή θήκης δίσκου 1, 2 ή 3.

### ⑤ **DSC (DIGITAL SOUND CONTROL)**

- για επιλογή του επιθυμητού είδους ήχου: JAZZ, ROCK, TECHNO ή OPTIMAL.

### ⑥ **CD OPEN/CLOSE**

- άνοιγμα - κλείσιμο της θήκης δίσκων.

### ⑦ **DISC CHANGE**

- αλλαγή δίσκου(ων).

### ⑧ **DYNAMIC BASS BOOST (DBB)**

- για επιλογή της δυναμικής ενίσχυσης των χαμηλών συχνοτήτων.

### ⑨ **PROGRAM (Πρόγραμμα)**

για το CD .....προγραμματισμός των κομματιών του δίσκου.

για το Tuner .... προγραμματισμός προεπιλεγμένων ραδιοφωνικών σταθμών.

για το Clock ... επιλογή 12ωρου ή 24ωρου ρολογιού.

### ⑩ **ΛΕΙΤΟΥΡΓΙΑ ΚΑΣΕΤΟΦΩΝΟΥ I**

● ..... για να ξεκινά την εγγραφή.

▶ ..... για να ξεκινά την αναπαραγωγή.

◀▶ ..... για γρήγορη τύλιγμα προς τα εμπρός / προς τα πίσω.

■▲ ..... για να σταματάτε την αναπαραγωγή/την εγγραφή ή να ανοίγετε το πορτάκι της κασετοθήκης.

|| ..... για να διακόπτει την αναπαραγωγή ή εγγραφή.

### ⑪ **ΛΕΙΤΟΥΡΓΙΑ ΚΑΣΕΤΟΦΩΝΟΥ 2**

▶ ..... για να ξεκινά την αναπαραγωγή.

◀▶ ..... για γρήγορη τύλιγμα προς τα εμπρός / προς τα πίσω.

■▲ ..... για να σταματάτε την αναπαραγωγή ή να ανοίγετε το πορτάκι της κασετοθήκης.

|| ..... για να διακόπτει την αναπαραγωγή.

### ⑫ **CLOCK•TIMER**

- προβολή της ώρας και ρύθμιση του ρολογιού ή του χρονοδιακόπτη.

### ⑬ **DIM**

- Για να επιλέξετε την φωτεινότητα στην οθόνη: DIM 1, DIM 2, DIM 3 και DIM OFF (εκτός).

### ⑭

- σύνδεση των ακουστικών.

### ⑮ **MASTER VOLUME ▲ ▼ (VOL +/-)**

- αύξηση ή μείωση της έντασης του ήχου.

### ⑯ **Επιλογή Λειτουργίας**

#### **PLAY•PAUSE ▶ II**

για το CD/MP3-CD...έναρξη ή διακοπή της αναπαραγωγής.

για το Plug & Play...(μόνο στο σύστημα) εκκίνηση της λειτουργίας Plug & Play.

#### **SEARCH•TUNING ◀◀ (ALBUM)**

#### **SEARCH•TUNING ▶▶ (ALBUM)**

για το MP3-CD για να επιλέξετε ένα προηγούμενο/επόμενο άλμπουμ.

για το CD ..... αναζήτηση προς τα εμπρός/ προς τα πίσω.

για το Tuner .... συντονισμός σε χαμηλότερη ή υψηλότερη ραδιοσυχνότητα.

για το Clock...(μόνο στο σύστημα) ρύθμιση της ώρας.

## STOP•CLEAR / DEMO STOP ■

- για το CD/MP3-CD... διακοπή της αναπαραγωγής ή ακύρωση κάποιου προγράμματος.
- για το Tuner .... (μόνο στο σύστημα) διακοπή του προγραμματισμού ή για τη διαγραφή μίας επιλεγμένης θέσης αποθήκευσης.
- για το Demo .. (μόνο στο σύστημα) ενεργοποίηση/ απενεργοποίηση της λειτουργίας επίδειξης.
- για το Clock ... (μόνο στο σύστημα) έξοδος από τις ρυθμίσεις του ρολογιού ή ακύρωση της λειτουργίας του χρονοδιακόπτη.
- για το Plug & Play... (μόνο στο σύστημα) έξοδος από τη λειτουργία Plug & Play.

## ΠΣΕΧ ◀ / ΠΣΤΕΥ ▼ (ΥΙΥΜΕ)

### ΞΕΩΥ ▶ / ΠΣΤΕΥ▲ (ΥΙΥΜΕ)

- ζοσ MP3-CD .. υο τεμεγυ πσεχιοφτ/ξεωυ υιυμε.
- ζοσ CD ..... για υπερπήδηση μέχρι την αρχή της προηγούμενης ή της επόμενης διαδρομής.
- ζοσ Tuner ..... υο τεμεγυ α πσετευ σαδιο τυαυιοξ.
- ζοσ Clock ..... (μόνο στο σύστημα) υο τευ υθε νιξφυε.

## 17 Οθόνη ενδείξεων

- προβολή της τρέχουσας κατάστασης του συστήματος.

## 18 Θήκη δίσκων

## 19 REPEAT (Επανάληψη)

- επανειλημμένη αναπαραγωγή κάποιου ή κάποιων κομματιών, δίσκων ή προγράμματος.

## 20 SHUFFLE (Τυχαιοποίηση)

- Για αναπαραγωγή κάθε διαθέσιμης διαδρομής/προγράμματος του τρέχοντος δίσκου σε τυχαία σειρά.

## 21 MUTE (Σίγαση)

- διακοπή ή συνέχιση της αναπαραγωγής του ήχου.

## 22 SLEEP

- ενεργοποίηση, απενεργοποίηση ή ρύθμιση του χρονοδιακόπτη ύπνου.

## 23 ⏪

- μετάβαση του συστήματος στη λειτουργία Αναμονής.
- μετάβαση του συστήματος στη λειτουργία Αναμονής Χαμηλής Κατανάλωσης.

### Σημειώσεις για το τηλεχειριστήριο:

- Αρχικά, επιλέξτε την πηγή που θέλετε να ελέγξετε, πατώντας ένα από τα πλήκτρα επιλογής πηγής του τηλεχειριστηρίου (για παράδειγμα CD 1/2/3 ή TUNER).
- Στη συνέχεια, επιλέξτε τη λειτουργία που επιθυμείτε (για παράδειγμα ▶, ◀, ▸).

# Βασικές Λειτουργίες

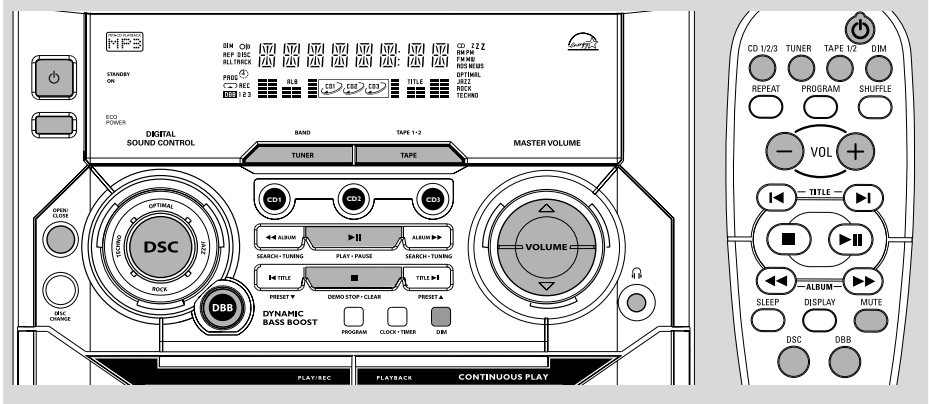

## ΣΗΜΑΝΤΙΚΟ!

Προτού εκτελέσετε κάποιον χειρισμό του συστήματος, ολοκληρώστε τις διαδικασίες προετοιμασίας.

### Plug & Play (για εγκατάσταση υφξσε)

Η λειτουργία PLUG & PLAY σας επιτρέπει να αποθηκεύετε αυτομάτως όλους τους ραδιοφωνικούς σταθμούς.

### Αρχική διαμόρφωση για πρώτη φορά/ έναρξη λειτουργίας

- 1 Με το άνοιγμα της παροχής ρεύματος, θα εμφανιστεί η ένδειξη "AUTO INSTALL - PRESS PLAY" (Αυτόματη εγκατάσταση - πατήστε το PLAY).
- 2 Πατήστε το ►|| πάνω στο σύστημα για να ξεκινήσει η εγκατάσταση.  
→ Θα εμφανιστεί η ένδειξη "INSTALL" (Εγκατάσταση) και, έπειτα, θα ακολουθήσουν οι ενδείξεις "TUNER" (Δέκτης) και "AUTO" (Αυτόματη).  
→ Η ένδειξη PROG θα αρχίσει να αναβοσβήνει.  
→ Όλοι οι διαθέσιμοι ραδιοφωνικοί σταθμοί που έχουν αρκετά δυνατό σήμα θα αποθηκευθούν αυτομάτως, ξεκινώντας από τη μπάντα των FM και συνεχίζοντας με τη μπάντα των MW.  
→ Όταν αποθηκευθούν όλοι οι διαθέσιμοι ραδιοφωνικοί σταθμοί ή χρησιμοποιηθεί η μνήμη και για τις 40 θέσεις αποθήκευσης, θα γίνει αναπαραγωγή του ραδιοφωνικού σταθμού που βρίσκεται στην τελευταία θέση αποθήκευσης.

### Για να επανεγκαταστήσετε τη λειτουργία Plug & Play

- 1 Ενώ βρίσκεστε στη λειτουργία Αναμονής ή Επίδειξης, πατήστε και κρατήστε πατημένο το ►|| πάνω στο σύστημα, μέχρις ότου εμφανιστεί η ένδειξη "AUTO INSTALL - PRESS PLAY".
- 2 Πατήστε ξανά το ►|| για να ξεκινήσει η εγκατάσταση.  
→ Όλοι οι ραδιοφωνικοί σταθμοί που αποθηκεύτηκαν προηγουμένως θα αντικατασταθούν.

### Για να βγείτε χωρίς να αποθηκεύσετε τη λειτουργία Plug & Play

- Πατήστε το πλήκτρο ■ πάνω στο σύστημα.  
→ Εάν δεν ολοκληρωθεί η εγκατάσταση της λειτουργίας Plug & Play, η λειτουργία θα εκκινήσει από την αρχή την επόμενη φορά που θα ανοίξετε το διακόπτη ρεύματος.

### Σημειώσεις:

- Όταν το σύστημα τεθεί σε λειτουργία, η θήκη δίσκων ενδέχεται ν' ανοιγοκλείνει για να αρχικοποιήσει το σύστημα.
- Εάν κατά την εκτέλεση της λειτουργίας Πμφ Πμς δεν εντοπιστεί καμία στερεοφωνική συχνότητα, θα εμφανιστεί η ένδειξη "CHECK ANTENNA" (Ελέγξτε την κεραία).
- Εάν κατά την εκτέλεση της λειτουργίας Πμφ Πμς δεν πατήσετε κανένα κουμπί για 15 δευτερόλεπτα, το σύστημα θα βγει αυτομάτως από τη λειτουργία Plug & Play.

## Λειτουργία επίδειξης

Το σύστημα διαθέτει λειτουργία επίδειξης, η οποία προβάλλει τα διάφορα χαρακτηριστικά που προσφέρει το σύστημα.

### Για να ενεργοποιήσετε τη λειτουργία επίδειξης

- Στη λειτουργία Αναμονής πατήστε και κρατήστε πατημένο το κουμπί <sup>2</sup> (Διακοπή λειτουργίας επίδειξης) πάνω στο σύστημα μέχρι να εμφανιστεί η ένδειξη "WELCOME" (Ενεργοποίηση λειτουργίας επίδειξης).  
→ Θα ξεκινήσει η λειτουργία επίδειξης.

### Για να απενεργοποιήσετε τη λειτουργία επίδειξης

- Πατήστε και κρατήστε πατημένο το κουμπί <sup>2</sup> πάνω στο σύστημα μέχρι να εμφανιστεί η ένδειξη "DIM OFF" (Απενεργοποίηση λειτουργίας επίδειξης).  
→ Το σύστημα θα μεταβεί σε λειτουργία Αναμονής.

#### Σημείωση:

– Εάν δεν έχετε απενεργοποιήσει τη λειτουργία επίδειξης, αυτή θα ενεργοποιηθεί πέντε δευτερόλεπτα αφότου το σύστημα μεταβεί στη λειτουργία Αναμονής.

## Έναρξη λειτουργίας του συστήματος

### Σε λειτουργία Αναμονής/Επίδειξης

- Πατήστε το **STANDBY ON** για να μεταβείτε στην πηγή που είχε επιλεγεί τελευταία.
- Πατήστε τα κουμπιά **CD 1/2/3**, **TUNER** ή **TAPE (TAPE 1/2)**.
- Πατήστε το κουμπί **OPEN/CLOSE**.

### Σε λειτουργία Αναμονής Ωαμηλής κατανάλωσης

- Πατήστε το **ECO POWER** για να μεταβείτε στην πηγή που είχε επιλεγεί τελευταία.
- Πατήστε το κουμπί **CD 1/2/3**, **TUNER** ή **TAPE 1/2** πάνω στο τηλεχειριστήριο.

## Μετάβαση του συστήματος στη λειτουργία Αναμονής

### Σε λειτουργία Επίδειξης

- Πατήστε και κρατήστε πατημένο το κουμπί  πάνω στο σύστημα.

### Σε οποιαδήποτε άλλη λειτουργία πηγής (εκτός από τη λειτουργία Αναμονής Χαμηλής Κατανάλωσης)

- Πατήστε το κουμπί **STANDBY ON** (ή  πάνω στο τηλεχειριστήριο).  
→ Όταν το σύστημα έχει μεταβεί σε λειτουργία Αναμονής, στην οθόνη εμφανίζεται το ρολόι.

## Μετάβαση του συστήματος στη λειτουργία Αναμονής Χαμηλής Κατανάλωσης (< 0,5 Watt)

- Πατήστε το κουμπί **ECO POWER** (ή πατήστε και κρατήστε πατημένο το  πάνω στο τηλεχειριστήριο).  
→ Θα εμφανιστεί η ένδειξη "ECO PWR" και, κατόπιν, η οθόνη θα παραμείνει κενή.  
→ Η λυχνία LED χαμηλής ισχύος ECO POWER θα ανάψει.

## Λειτουργία Dim (Μείωση φωτεινότητας)

Μπορείτε να επιλέξετε την φωτεινότητα στην οθόνη.

- Σε οποιαδήποτε λειτουργία πηγής (εκτός από τη λειτουργία αναμονής), πατήστε επανειλημμένα το κουμπί **DIM MODE** για να επιλέξετε τη λειτουργία οθόνης DIM 1, DIM 2, DIM 3 ή DIM OFF.  
→ Η ένδειξη DIM θα εμφανιστεί στην οθόνη, εκτός εάν το σύστημα έχει μεταβεί σε λειτουργίας DIM OFF.

DIM mode	Brightness	Spectrum Analyser
1	normal	off
2	half	on
3	half	off
OFF	normal	on

# Βασικές λειτουργίες

Σημείωση:

– Στη λειτουργία αναμονής, πατήστε το DIM MODE για να επιλέξετε μισή ή πλήρη φωτεινότητα για την ένδειξη του ρολογιού.

## Ρύθμιση της έντασης του ήχου

Πιέστε το πλήκτρο **MASTER VOLUME** ▲ ή ▼ (ή **VOL** + / – πάνω στο τηλεχειριστήριο) για να αυξήσετε ή να ελαττώσετε την ένταση του ήχου.



### Για να ακούτε με ακουστικά

- Συνδέστε το βύσμα των ακουστικών στην υποδοχή  στο μπροστινό μέρος του συστήματος.  
→ Η ένταση των ηχείων μηδενίζεται.

### Για να απενεργοποιήσετε προσωρινά την ένταση του ήχου

- Πατήστε το κουμπί **MUTE** στο τηλεχειριστήριο.  
→ Η αναπαραγωγή θα συνεχιστεί χωρίς ήχο και θα εμφανιστεί η ένδειξη "MUTE".
- Για να επαναφέρετε τον ήχο, πατήστε ξανά το κουμπί **MUTE** ή αυξήστε τη στάθμη της έντασης (VOLUME).

## Πλοήγηση ήχου

### ΕΛΕΓΩΣ ΨΗΦΙΑΚΟΥ ΗΧΟΥ (DSC)

Με τη λειτουργία DSC μπορείτε να απολαμβάνετε ειδικά εφέ ήχου που έχουν προρυθμισμένες ρυθμίσεις ισοσταθμιστή, η οποία παρέχει άριστη αναπαραγωγή μουσικής.

- Πατήστε το πλήκτρο **DSC** για να επιλέξετε JAZZ, ROCK, TECHNO ή OPTIMAL.  
→ Θα προβληθεί η επιλεγμένη ρύθμιση DSC.

### ΔΥΝΑΜΙΚΗ ΕΝΙΣΧΥΣΗ ΧΑΜΗΛΩΝ

### ΣΥΧΝΟΤΗΤΩΝ (DBB)

Θ λειτουργία DBB αυξάνει την απόκριση των χαμηλών συχνοτήτων.

- Πατήστε το πλήκτρο **DBB** για επιλογή της δυναμικής ενίσχυσης των χαμηλών συχνοτήτων.  
→ "DBB 1 (ή 2/3)" εμφανίζονται στο καντράν. Εάν ενεργοποιηθεί, στην οθόνη θα εμφανιστεί η ένδειξη δββ και η ένδειξη "DBB ON".

### Για να απενεργοποιήσετε τη λειτουργία DBB

- Πιέστε το πλήκτρο **DBB** σύντομα μέχρι να εμφανιστεί η ένδειξη "DBB OFF".

Σημείωση:

– Μερικοί δίσκοι CD ή κασέτες είναι πιθανόν να γράφονται σε υψηλή διαμόρφωση, η οποία μπορεί να προκαλέσει αλλοίωση όταν η ένταση του ήχου είναι υψηλή. Όταν συμβεί αυτό, απενεργοποιήστε τη λειτουργία και τη λειτουργία DBB ή ελαττώστε την ένταση του ήχου.

### Αυτόματη επιλογή DSC-DBB τεμεγυιοξ

Η καλύτερη δυνατή ρύθμιση DBB πραγματοποιείται αυτομάτως για κάθε επιλογή DSC. Μπορείτε να επιλέξετε με μη αυτόματο τρόπο τη ρύθμιση DBB που ταιριάζει καλύτερα στο δικό σας περιβάλλον ακρόασης.

DSC	DBB
JAZZ	off
ROCK	on (3)
TECHNO	on (3)
OPTIMAL	on (2)

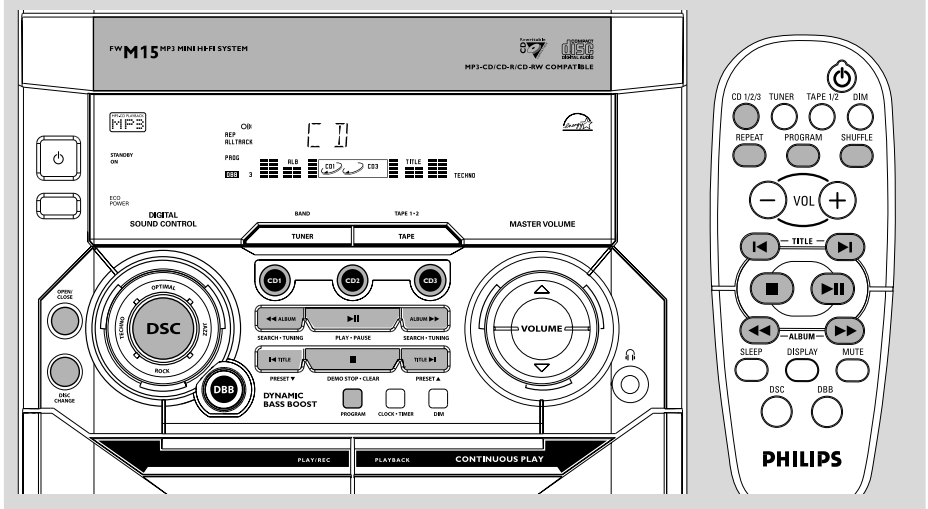

## ΣΗΜΑΝΤΙΚΟ!

- Το σύστημα είναι σχεδιασμένο για κανονικούς δίσκους. Για τον λόγο αυτόν, δεν πρέπει να χρησιμοποιείτε εξαρτήματα όπως δακτυλίου σταθεροποίησης δίσκων ή προστατευτικά φύλλα δίσκων κλπ., που διατίθενται στην αγορά, διότι ενδέχεται να προκαλέσουν εμπλοκή στο μηχανισμό εναλλαγής δίσκων.
- Μην τοποθετείτε σε κάθε θήκη περισσότερους από έναν δίσκο.

## Δίσκοι για αναπαραγωγή

Το σύστημα αυτό μπορεί να αναπαράγει:

- Όλα τα ηχογραφημένα CD ήχου.
- Όλους τους ολοκληρωμένους Εγγράψιμους (CDR) και Επανεγγράψιμους (CDRW) δίσκους CD ήχου
- Δίσκους CD-MP3 (Δίσκοι CD-ROM με κομμάτια MP3)



## Σχετικά με το MP3

### Υποστηριζόμενα συστήματα (φορμά)

- ITO9660, Κομιευ, πολλαπλές περιόδου

εγγραφής (νφμυιτεττιοξ)

- Ο μέγιστος αριθμός κομματιών, μαζί με τον άλμπουμ, είναι 300
- Έως 8 επίπεδα ένθετων καταλόγων
- Ο μέγιστος αριθμός άλμπουμ είναι 32
- Ο μέγιστος αριθμός κομματιών για προγράμματα MP3 είναι 99
- Υποστήριξη μεταβλητού ρυθμού μεταφοράς δυαδικών ψηφίων (VBR)
- Οι υποστηριζόμενες συχνότητες δειγματοληψίας για το δίσκο MP3 είναι: 32 kHz, 44,1 kHz, 48 kHz
- Οι υποστηριζόμενοι ρυθμοί μεταφοράς δυαδικών ψηφίων για το δίσκο MP3 είναι: 32, 64, 96, 128, 192, 256 (kbps)

## Πώς θα φτιάξετε τα δικά σας MP3-CD

- 1 Αντιγράψτε τη μουσική από τα δικά σας ΓΔ Ψηφιακού Ήχου ή μεταφορτώστε νόμιμα μουσικά κομμάτια MP3 από το Διαδίκτυο.
- 2 Έπειτα, κάντε εγγραφή ("κάψτε") τα μουσικά κομμάτια σε δίσκο CD-R(W), με τον οικιακό σας υπολογιστή. Φροντίστε να μην χρησιμοποιείτε ταχύτητα εγγραφής μεγαλύτερη από εκείνη που υποδεικνύεται επάνω στο CD-R(W) και, κατά τη διάρκεια της εγγραφής, αποφύγετε να "τρέχετε" συγχρόνως και άλλα προγράμματα στον υπολογιστή σας.

# Λειτουργία CD/MP3-CD

## Ποιότητα Ήχου

Έχετε υπ' όψιν σας ότι οι συλλογές μουσικών κομματιών σε MP3-CD είναι καλύτερα να περιλαμβάνουν μόνο κομμάτια MP3 (\*.mp3). Για να επιτύχετε καλή ποιότητα MP3, συνιστάται δυφικός ρυθμός 128 kbps.

## Τοποθέτηση δίσκων

- 1 Πατήστε το κουμπί **OPEN/CLOSE** για να ανοίξετε τη θήκη δίσκων.
- 2 Τοποθετήστε έως δύο δίσκους στις ξεχωριστές θήκες δίσκων. Για να τοποθετήσετε τον τρίτο δίσκο, πατήστε το κουμπί **DISC CHANGE**.  
→ Η θήκη δίσκων θα περιστραφεί μέχρι να καταστεί δυνατή η τοποθέτηση δίσκου στην κενή θήκη.

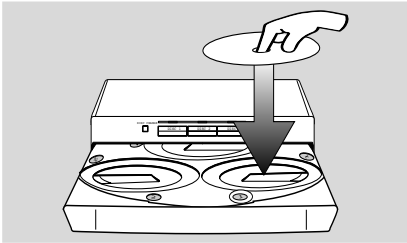

- 3 Πατήστε το κουμπί **OPEN/CLOSE** για να κλείσετε τη θήκη δίσκων.  
→ Θα εμφανιστεί η ένδειξη "READING" (Ανάγνωση). Στην οθόνη θα εμφανιστεί η επιλεγμένη θήκη δίσκου, ο συνολικός αριθμός κομματιών και ο χρόνος αναπαραγωγής.  
→ Σε δίσκο MP3, το πρώτο άλμπουμ θα κυλήσει μέσα από την οθόνη ενδειξεων μια φορά και θα ακολουθήσει το "XXXX XXXX".

### Σημειώσεις:

- Τοποθετήστε τους δίσκους με την τυπωμένη πλευρά προς τα πάνω.
- Για το MP3-CD, ο χρόνος ανάγνωσης του δίσκου μπορεί να ξεπράσι τα 10 δυτρόππα λόγω του μεγάλου αριθμού τραγουδιών που βρίσκονται μέσα σ ένα δίσκο.

## Αναπαραγωγή Δίσκων

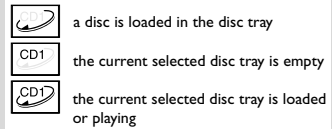

### Για να αναπαράγετε όλους τους δίσκους που βρίσκονται στη θήκη δίσκων

- Πατήστε το κουμπί **▶||**.  
→ Όλοι οι διαθέσιμοι δίσκοι θα αναπαραχθούν μία φορά και, κατόπιν, η αναπαραγωγή θα σταματήσει.  
→ Κατά την αναπαραγωγή, θα εμφανιστεί στην οθόνη η επιλεγμένη θήκη δίσκου, ο αριθμός κομματιού και ο χρόνος αναπαραγωγής που έχει παρέλθει στο συγκεκριμένο κομμάτι.  
→ Σε δίσκο MP3, εμφανίζεται το υιμμε (Τίτλος). Στους δίσκους με περισσότερα από ένα συστήματα, μπορείτε να επιλέξετε μόνο ένα από αυτά για αναπαραγωγή, ανάλογα με το σύστημα εγγραφής.

### Για να αναπαράγετε έναν μόνο δίσκο

- Στη λειτουργία **CD**, πατήστε το **CD 1**, **CD 2** ή **CD 3** στο σύστημα.  
→ Ο επιλεγμένος δίσκος θα αναπαραχθεί μία φορά και, κατόπιν, θα σταματήσει.

### Για να διακόψετε προσωρινά την αναπαραγωγή

- Πατήστε το κουμπί **▶||**.  
→ Ο τρέχων χρόνος του κομματιού αναβοσβήνει.
- Για να επανεκκινήσετε την αναπαραγωγή, πατήστε ξανά το κουμπί **▶||**.

### Για να σταματήσετε την αναπαραγωγή

- Πατήστε το κουμπί **■**.



## Αντικατάσταση των δίσκων κατά τη διάρκεια της αναπαραγωγής

- 1 Πατήστε το κουμπί **DISC CHANGE**.  
→ Η συρταρωτή θήκη του δίσκου θα ανοίξει χωρίς να διακοπεί η τρέχουσα αναπαραγωγή.
- 2 Για να αλλάξετε το δίσκο που βρίσκεται στο εσωτερικό, πατήστε ξανά το κουμπί **DISC CHANGE**.  
→ Θα εμφανιστεί η ένδειξη "DISC CHANGE" και η αναπαραγωγή του δίσκου θα σταματήσει.  
→ Η θήκη δίσκων θα κλείσει για να ανακτήσει το δίσκο που βρίσκεται στο εσωτερικό, και στη συνέχεια, θα ανοίξει και πάλι, έτσι ώστε να έχετε πρόσβαση στον εσωτερικό δίσκο.

## Επιλογή του επιθυμητού κομματιού/απόσπασματος

Για να αναζητήσετε ένα συγκεκριμένο απόσπασμα κομματιού κατά την αναπαραγωγή

- 1 Πατήστε και κρατήστε πατημένο το κουμπί ◀ ή ▶ και αφήστε το, όταν εντοπίσετε το απόσπασμα που επιθυμείτε.

Για να επιλέξετε ένα κομμάτι που επιθυμείτε

- Πατήστε επανειλημμένα το κουμπί ◀ ή ▶ μέχρις ότου εμφανιστεί στην οθόνη το κομμάτι που επιθυμείτε.
- Εάν η αναπαραγωγή έχει σταματήσει, πατήστε το κουμπί ▶|| για να ξεκινήσετε την αναπαραγωγή.

## Επιλογή επιθυμητού άλμπουμ/τίτλου (μόνο για δίσκους ΝΡ3)

Για να επιλέξετε το άλμπουμ που επιθυμείτε

- Πατήστε επανειλημμένα το **ALBUM** (Άλμπουμ) -/+ (◀◀ ή το ▶▶).  
→ Αρχίζει να αναβοσβήνει το **ALB** και στην οθόνη μετακαλιέται μία φορά το όνομα του άλμπουμ.

Για να επιλέξετε τον τίτλο που επιθυμείτε

- Πατήστε επανειλημμένα το **TITLE** -/+ σεπεαυδεμς (◀ / ▶).  
→ Αρχίζει να αναβοσβήνει το **TITLE** και στην οθόνη μετακαλιέται μία φορά το όνομα του τίτλου.

Σημείωση:

– Το άλμπουμ και ο τίτλος εμφανίζονται μόνο μία φορά, όταν τα επιλέξετε. Για να τα προβάλετε και πάλι, πατήστε το αντίστοιχο κουμπί **DISPLAY** στο τηλεχειριστήριο.

## Επανάληψη της αναπαραγωγής

Μπορείτε να επιλέξετε και να αλλάξετε τις διάφορες λειτουργίες αναπαραγωγής πριν από ή κατά τη διάρκεια της αναπαραγωγής.

- 1 Πατήστε επανειλημμένα το **REPEAT** στο τηλεχειριστήριο για να επιλέξετε :  
→ Λειτουργία "TRACK" – για να επαναλάβετε την αναπαραγωγή του τρέχοντος κομματιού.  
→ Λειτουργία "DISC" – για να επαναλάβετε την αναπαραγωγή του τρέχοντος δίσκου.  
→ Λειτουργία "PROGRAM" – για να επαναλάβετε όλα τα προγραμματισμένα κομμάτια.
- 2 Για να επανέλθετε στην κανονική αναπαραγωγή, πατήστε το κουμπί **REPEAT** μέχρις ότου εμφανιστεί η λειτουργία "REPEAT OFF".  
→ Η ένδειξη **REP** θα εμφανιστεί στην οθόνη, εκτός εάν το σύστημα έχει μεταβεί σε λειτουργίας **REPEAT OFF**.

Σημειώσεις:

– Κατά τη διάρκεια της λειτουργίας αναπαραγωγής προγράμματος, δεν είναι δυνατόν να γίνει επανάληψη της αναπαραγωγής του τρέχοντος δίσκου (λειτουργία Επανάληψης Δίσκου).  
– Εάν πατήσετε το ■ (Ανοίγμα/Κλείσιμο), θα ακυρωθούν όλες οι λειτουργίες επανάληψης.

## Τυχαία αναπαραγωγή

- Πατήστε το **SHUFFLE** στο τηλεχειριστήριο για να ενεργοποιήσετε / απενεργοποιήσετε τον τρόπο λειτουργίας τυχαίοποίησης.  
→ Εάν είναι ενεργοποιημένος, εμφανίζεται η ένδειξη **SHUFFLE** και ο τρόπος λειτουργίας επανάληψης (εάν υπάρχει κάποιος) θα ακυρωθεί.  
→ Η τυχαία αναπαραγωγή θα ξεκινήσει από την τρέχουσα συρταρωτή θήκη δίσκου.  
→ Εάν είναι ενεργός ο τρόπος λειτουργίας προγράμματος, μόνον τα προγραμματισμένα κομμάτια θα αναπαραχθούν με τυχαία σειρά.

## Προγραμματισμός των κομματιών του δίσκου

Ο προγραμματισμός είναι δυνατός, όταν η αναπαραγωγή έχει σταματήσει. Μπορείτε να αποθηκεύσετε στη μνήμη μέχρι και 99 κομμάτια, με οποιαδήποτε σειρά.

- 1 Τοποθετήστε τους δίσκους που επιθυμείτε στη θήκη δίσκων (ανατρέξτε στην ενότητα "Τοποθέτηση Δίσκων").
- 2 Πατήστε το κουμπί **CD 1/2/3** για να επιλέξετε κάποιον δίσκο.
- 3 Πατήστε το κουμπί **STOP ■** Για να σταματήσετε την αναπαραγωγή.
- 4 Πατήστε το κουμπί **PROG** για να ξεκινήσετε τον προγραμματισμό.  
→ Η ένδειξη **PROG** θα αρχίσει να αναβοσβήνει.
- 5 Πατήστε επανειλημμένα το κουμπί **◀** ή το κουμπί **▶** για να επιλέξετε το κομμάτι που επιθυμείτε.
- Σε δίσκο MP3, πιέστε **ALBUM - / +** και **TITLE - / +** για να πιλέξει το πιθυμητό Αλμπουμ και Τίτλογια προγραμματισμό.
- 6 Πατήστε το κουμπί **PROG** για να αποθηκεύσετε το κομμάτι.
- Επαναλάβετε τα **βήματα 5-6** για αποθήκευση άλλων διαδρομών.
- 7 Για να τερματίσετε τον προγραμματισμό, πατήστε το **■ μία φορά**.  
→ Η ένδειξη **PROG** παραμένει και η λειτουργία προγράμματος μένει ενεργή.  
→ Στην οθόνη θα εμφανιστεί ο συνολικός αριθμός των προγραμματισμένων κομματιών και ο συνολικός χρόνος αναπαραγωγής.

→ Σε δίσκο ΝΡ3, δεν θα εμφανιστεί ο συνολικός χρόνος αναπαραγωγής.

- 8 Πατήστε το **▶||** για να ξεκινήσετε την αναπαραγωγή του προγράμματος.  
→ Θα εμφανιστεί η ένδειξη "PLAY PROGRAM".

Σημειώσεις:

- Δεν είναι δυνατόν να δημιουργήσετε κάποιο πρόγραμμα με κομμάτια MP3 από πολλαπλούς δίσκους CD ή να τα συνδυάσετε με κανονικά κομμάτια ήχου.
- Εάν ο συνολικός χρόνος αναπαραγωγής είναι μεγαλύτερος από "99:59" τότε στην οθόνη, αντί για το συνολικό χρόνο αναπαραγωγής, εμφανίζεται η ένδειξη "- - - -".
- Εάν επιχειρήσετε να προγραμματίσετε περισσότερα από 40 κομμάτια, στην οθόνη θα εμφανιστεί η ένδειξη "FULL" (πρόγραμμα πλήρες).
- Κατά τη διάρκεια του προγραμματισμού, το σύστημα θα βγει αυτομάτως από τη λειτουργία Προγράμματος, εάν δεν πατήσετε κανένα κουμπί για 20 δευτερόλεπτα.

## Για να κάνετε επισκόπηση του προγράμματος

- Σταματήστε την αναπαραγωγή και πατήστε επανειλημμένα το κουμπί **◀** ή το **▶**.
- Για να βγείτε από τη λειτουργία επισκόπησης, πατήστε το **■**.

## Διαγραφή του προγράμματος

- Πατήστε το **■** μία φορά, όταν η αναπαραγωγή έχει διακοπεί, ή δύο φορές κατά τη διάρκεια της αναπαραγωγής.  
→ Η ένδειξη **PROG** εξαφανίζεται και προβάλλεται η ένδειξη "PROGRAM CLEAR".

Σημείωση:

- Το πρόγραμμα θα σβηστεί εάν το σύστημα αποσυνδεθεί από την παροχή ρεύματος ή εάν ανοίξετε τη θήκη δίσκων.

**Για τη λειτουργία εγγραφής ανατρέξτε στην ενότητα "Λειτουργία Κασετοφώνου/Εγγραφή".**

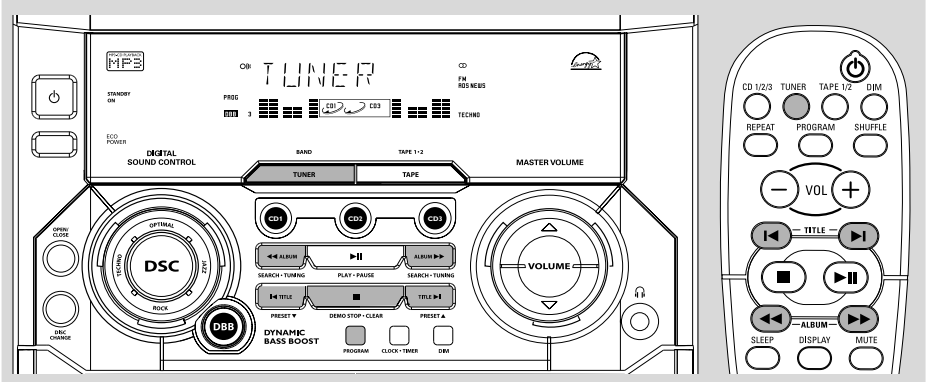

## Συντονισμός σε ραδιοφωνικούς σταθμούς

- 1 Πατήστε το κουμπί **TUNER** για να επιλέξετε τη λειτουργία TUNER.  
→ Στην οθόνη θα εμφανιστεί η ένδειξη "TUNER". Λίγα λεπτά αργότερα θα εμφανιστεί η τρέχουσα ραδιοσυχνότητα.  
→ Εάν είναι δυνατή η στερεοφωνική λήψη ενός σταθμού ZN, θα εμφανιστεί στην οθόνη η ένδειξη ∞.
- 2 πατήστε ξανά το κουμπί **TUNER** για να επιλέξετε τη μπάντα που επιθυμείτε: FM ή MW.
- 3 Πατήστε και κρατήστε πατημένο το κουμπί ◀ ή ▶, μέχρις ότου η ένδειξη συχνότητας αρχίσει να αλλάζει, και τότε αφήστε το.  
→ Στην οθόνη θα εμφανιστεί η ένδειξη "SEARCH", μέχρις ότου βρεθεί ένας ραδιοφωνικός σταθμός με αρκετά δυνατό σήμα.

- 4 Αν είναι αναγκαίο, επαναλαμβάνετε το τρίτο βήμα μέχρι να βρείτε τον επιθυμητό σταθμό.
- Για να συντονίσετε τον δέκτη σε έναν σταθμό με αδύναμο σήμα, πατήστε σύντομα και επαναληπμένα το πλήκτρο ◀ ή ▶ μέχρι να πετύχετε την καλύτερη δυνατή λήψη.

## Αποθήκευση προεπιλεγμένων ραδιοφωνικών σταθμών

Μπορείτε να αποθηκεύσετε στη μνήμη έως 40 προεπιλεγμένους ραδιοφωνικούς σταθμούς.

### Αυτόματος προγραμματισμός προεπιλογών

- Ρύθμιση Plug & Play (ανατρέξτε στην ενότητα "Βασικές λειτουργίες - Plug & Play").
  - 1 Πατήστε το κουμπί **TUNER** για να επιλέξετε τη λειτουργία TUNER.
- Για να ξεκινήσετε την αυτόματη προεπιλογή από έναν αριθμό θέσης που επιθυμείτε**
- Πατήστε το κουμπί ◀ ή ▶ για να επιλέξετε τον αριθμό θέσης που επιθυμείτε.  
→ Οι ραδιοφωνικοί σταθμοί που έχουν ήδη αποθηκευτεί σε κάποιον αριθμό θέσης δεν θα αποθηκευτούν ξανά σε άλλον αριθμό θέσης.

# Ραδιοφωνική λήψη

- 2 Πατήστε και κρατήστε πατημένο το κουμπί **PROGRAM** μέχρις ότου εμφανιστεί στην οθόνη η ένδειξη "AUTO".  
→ Η ένδειξη **PROG** θα αρχίσει να αναβοσβήνει.  
→ Όλοι οι διαθέσιμοι ραδιοφωνικοί σταθμοί που έχουν αρκετά δυνατό σήμα θα αποθηκευθούν αυτομάτως, ξεκινώντας από τη μπάντα των FM και συνεχίζοντας με τη μπάντα των MW.  
→ Όταν αποθηκευτούν όλοι οι διαθέσιμοι ραδιοφωνικοί σταθμοί ή χρησιμοποιηθεί η μνήμη και για τις 40 θέσεις αποθήκευσης, θα γίνει αναπαραγωγή του ραδιοφωνικού σταθμού που βρίσκεται στην τελευταία θέση αποθήκευσης.

## Για να σταματήσετε την αυτόματη αποθήκευση προεπιλογών

- Πατήστε το κουμπί **PROGRAM** ή το κουμπί **■**, πάνω στο σύστημα.

### Σημείωση:

– Εάν δεν έχει επιλεγεί αριθμός θέσης, η αυτόματη προεπιλογή θα ξεκινήσει από τη θέση (1) και όλες οι προηγούμενες προεπιλογές θα παρακαμφθούν.

## Μη αυτόματος προγραμματισμός προεπιλογών

- 1 Συντονίστε το ραδιόφωνο στον επιθυμητό σταθμό (δείτε "Συντονισμός σε ραδιοφωνικούς σταθμούς").
- 2 Πατήστε το κουμπί **PROGRAM**.  
→ Η ένδειξη **PROG** θα αρχίσει να αναβοσβήνει.  
→ Στην οθόνη θα εμφανιστεί ο επόμενος αριθμός θέσης που διατίθεται για επιλογή.  
**Για να αποθηκεύσετε το ραδιοφωνικό σταθμό σε άλλον αριθμό θέσης**
  - Πατήστε το κουμπί **◀** ή το **▶** για να επιλέξετε τον αριθμό θέσης που επιθυμείτε.
- 3 Πατήστε ξανά το κουμπί **PROGRAM** για να αποθηκεύσετε το ραδιοφωνικό σταθμό.  
→ Η ένδειξη **PROG** θα εξαφανιστεί από την οθόνη.
  - Επαναλάβετε τα βήματα 1 έως 3 για να αποθηκεύσετε άλλους ραδιοφωνικούς σταθμούς.

## Για να σταματήσετε την μη αυτόματη αποθήκευση προεπιλογών

- Πατήστε το κουμπί **■** πάνω στο σύστημα.

### Σημειώσεις:

– Εάν επιχειρήσετε να αποθηκεύσετε περισσότερους από 40 προεπιλεγμένους ραδιοφωνικούς σταθμούς, στην οθόνη θα εμφανιστεί η ένδειξη "FULL".  
– Κατά τη διάρκεια του προγραμματισμού, εάν δεν πατήσετε κανένα κουμπί για 20 δευτερόλεπτα, το σύστημα θα βγει αυτομάτως από τη λειτουργία Προγράμματος.

## Συντονισμός σε προεπιλεγμένους ραδιοφωνικούς σταθμούς

- Αφού έχετε προεπιλέξει τους ραδιοφωνικούς σταθμούς, πατήστε το κουμπί **◀** ή το κουμπί **▶** για να επιλέξετε τον αριθμό θέσης που επιθυμείτε.  
→ Στην οθόνη θα εμφανιστεί ο αριθμός θέσης, η ραδιοφωνική συχνότητα και η μπάντα.

## Διαγραφή ενός προεπιλεγμένου ραδιοφωνικού σταθμού

- 1 Πατήστε το κουμπί **◀** ή **▶** για να επιλέξετε τον προεπιλεγμένο ραδιοφωνικό σταθμό που θέλετε να διαγράψετε.
- 2 Πατήστε και κρατήστε πατημένο το κουμπί **■** πάνω στο σύστημα, μέχρι να εμφανιστεί στην οθόνη η ένδειξη "PRESET DELETE" (Η προεπιλογή διαγράφηκε).  
→ Η ένδειξη της ραδιοφωνικής συχνότητας παραμένει στην οθόνη.  
→ Όλοι οι άλλοι προεπιλεγμένοι ραδιοφωνικοί σταθμοί της μπάντας, που βρίσκονται σε υψηλότερη θέση, μειώνονται κατά έναν αριθμό θέσης.
- Επαναλάβετε τα βήματα 1 έως 2 για να σβήσετε και άλλους προεπιλεγμένους ραδιοφωνικούς σταθμούς.

**Για τη λειτουργία Εγγραφής ανατρέξτε στην ενότητα "Λειτουργία Κασετοφώνου/Εγγραφή".**

# Λειτουργία κασετοφώνου/Εγγραφή

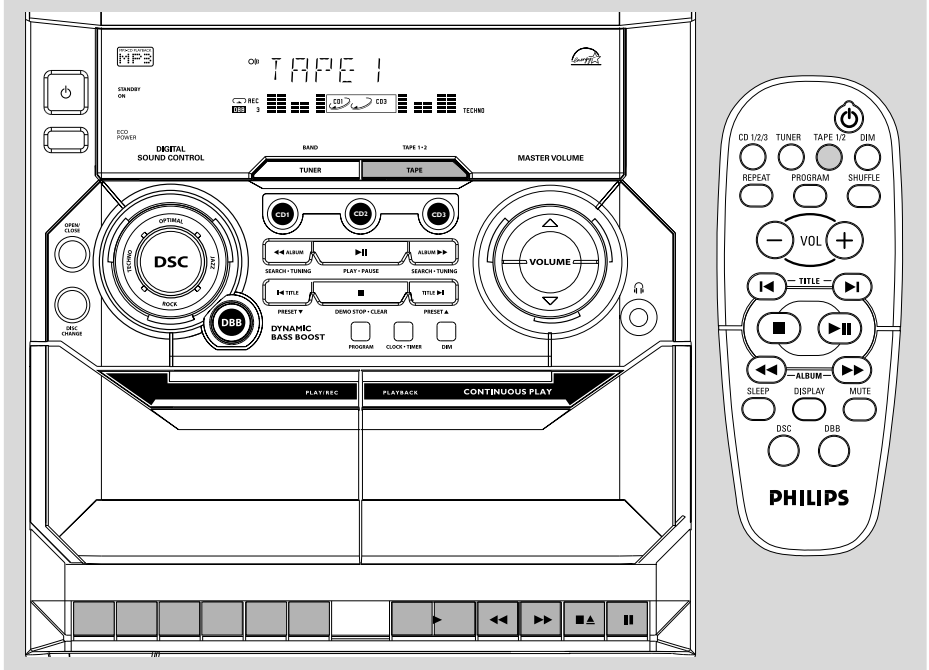

## ΣΗΜΑΝΤΙΚΟ!

- Προτού αναπαράγετε μία κασέτα, ελέγξτε εάν η ταινία είναι χαλαρή και σφίξτε τη με ένα μολύβι. Η χαλαρή ταινία μπορεί να κοπεί ή να εμπλακεί μέσα στο μηχανισμό.
- Η ταινία C-120 είναι εξαιρετικά λεπτή και συνεπώς είναι εύκολο να παραμορφωθεί ή να υποστεί ζημιά. Δεν συνιστάται η χρήση της στο συγκεκριμένο σύστημα.
- Αποθηκεύστε τις ταινίες σε θερμοκρασία δωματίου και μην τις τοποθετείτε πολύ κοντά σε μαγνητικά πεδία (για παράδειγμα κοντά σε κάποιον μετασχηματιστή, τηλεόραση ή ηχείο).

## Φόρτωση κασέτας

- 1 Πιέστε **TAPE** για να επιλέξετε τη λειτουργία κασετοφώνου.  
→ Θα εμφανισθεί "TAPE".

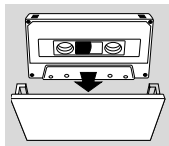

- 2 Πατήστε το κουμπί **■▲** για να ανοίξετε τη θύρα του κασετοφώνου.
- 3 Βάλτε τη κασέτα με την ανοικτή πλευρά προς τα κάτω και την ταινία τυλιγμένη αριστερά.
- 4 Λθείστε την κασετοθήκη.

## Αναπαραγωγή κασετών

### Για αναπαραγωγή από το επιλεγμένο κασετόφωνο

- Πατήστε το **▶** στο κασετόφωνο 1 ή 2.  
→ Η κασέτα θα σταματήσει στο τέλος της αναπαραγωγής.

### Συνεχής αναπαραγωγή δύο κασετών

- 1 Υποθετείστε τις κασέτες στο κασετόφωνο 1 και 2.
- 2 Πιέστε **▶** στο κασετόφωνο 2.
- 3 Πατήστε το **||** στο κασετόφωνο 1 και μετά πατήστε το **▶**.

# Λειτουργία κασετόφωνου/Εγγραφή

→ Η αναπαραγωγή θα ξεκινήσει από το κασετόφωνο 2 και θα συνεχίσει με το κασετόφωνο 1. Θα σταματήσει στο τέλος της κασέτας του κασετόφωνου 1.

## Για να ξαναρχίσει η αναπαραγωγή

- Πατήστε το κουμπί **II**.
- Για να επανεκκινήσετε την αναπαραγωγή, πατήστε ξανά το κουμπί **II**.

## Για να σταματήσετε την αναπαραγωγή

- Πατήστε το κουμπί **■▲**.

## Επανεκτύλιξη/Εκτύλιξη κασέτας

- 1 Πιέστε το **◀◀** ή **▶▶** μέχρις ότου φθάσετε στο επιθυμητό σημείο.
- 2 Πιέστε **■▲** αν θέλετε να σταματήσετε την επανεκτύλιξη / εκτύλιξη της κασέτας.

### Σημείωση:

Κατά τη γρήγορη προώθηση, τα πλήκτρα του κασετόφωνου παραμένουν πατημένα μετά το γύρισμα της ταινίας. Πριν σβήσετε τη συσκευή, βεβαιωθείτε ότι τα πλήκτρα δεν είναι πατημένα.

## Γενικές πληροφορίες για την εγγραφή

- Για εγγραφή χρησιμοποιήστε μόνον κασέτες τύπου IEG I (κασέτα κανονικού τύπου).
- Η στάθμη της εγγραφής ρυθμίζεται αυτομάτως ανεξάρτητα από τη θέση της έντασης του ήχου, του DBB, του DSC κ.ο.κ.
- Η ταινία ασφαλίζεται και στα δύο άκρα με ένα διάφανο κομμάτι ταινίας. Στην αρχή και το τέλος της ταινίας δεν θα εγγραφεί τίποτα για έξι έως επτά δευτερόλεπτα.
- Για να αποφύγετε την ακούσια εγγραφή, σπάστε τη γλωττίδα που βρίσκεται στην αριστερή γωνία της πλευράς της κασέτας που θέλετε να προστατεύσετε.

## ΣΗΜΑΝΤΙΚΟ!

- Η εγγραφή επιτρέπεται εάν δεν καταπατούνται τα πνευματικά ή άλλα δικαιώματα τρίτων.
- Η εγγραφή είναι δυνατή μόνο στο κασετόφωνο 1.

## Προετοιμασία για την εγγραφή

- 1 Τοποθετήστε μία εγγραψίμη κασέτα στο κασετόφωνο 1, με την τυλιγμένη ταινία από την αριστερή πλευρά.
- 2 Προετοιμάστε την πηγή που πρόκειται να εγγραφεί.  
**CD 1/2/3** – τοποθετήστε το(ους) δίσκο(ους).  
**TUNER** – συντονιστείτε στο ραδιοφωνικό σταθμό που επιθυμείτε.  
**TAPE** – τοποθετήστε μία προεγγεγραμμένη κασέτα στο κασετόφωνο 2 με την τυλιγμένη ταινία από την αριστερή πλευρά.

## Ενώ η εγγραφή βρίσκεται σε εξέλιξη

→ Η ένδειξη REC αρχίζει να αναβοσβήνει.

- Δεν είναι δυνατή η ακρόαση από άλλη πηγή.
- Δεν μπορείτε να ενεργοποιήσετε τη λειτουργία του χρονοδιακόπτη κατά την εγγραφή ή την αντιγραφή των κασετών.

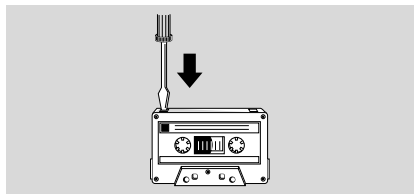

## Εγγραφή με το Πάτημα Ενός Κουμπιού

- 1 Πατήστε το **CD 1/2/3** ή **TUNER** για να επιλέξετε την πηγή.
- 2 Ξεκινήστε την αναπαραγωγή της πηγής που επιλέξατε.
- 3 Πατήστε **●** στο κασετόφωνο I για να αρχίσει η εγγραφή.

### Για να σταματήσετε την εγγραφή

- Πατήστε **■▲** στο κασετόφωνο I.

## Συγχρονισμένη εγγραφή από CD

- 1 Πατήστε το **CD 1/2/3** για να επιλέξετε το δίσκο.
- Μπορείτε να προγραμματίσετε τα κομμάτια με τη σειρά που θέλετε να εγγραφούν (ανατρέξτε στην ενότητα "Λειτουργία CD – Προγραμματισμός των κομματιών του δίσκου").
- 2 Πατήστε **●** στο κασετόφωνο I για να αρχίσει η εγγραφή.  
→ Η αναπαραγωγή του δίσκου θα αρχίσει αυτόματα.

### Για να σταματήσετε την εγγραφή

- Πιέστε **■▲** στο κασετόφωνο I και **■** για να σταματήσετε την αναπαραγωγή του CD.

## Αντιγραφή κασετών

- 1 Τοποθετήστε την προεγγραμμένη κασέτα στο κασετόφωνο 2.
- Μπορείτε να ρυθμίσετε την κασέτα στο απόσπασμα από το οποίο επιθυμείτε να ξεκινήσει η εγγραφή.
- 2 Πατήστε το **II** στο κασετόφωνο I και μετά πατήστε το **●**.
- 3 Πιέστε **▶** στο κασετόφωνο 2.  
→ Η εγγραφή θα ξεκινήσει αυτομάτως.
- Η αντιγραφή ταινιών είναι δυνατή μόνον στη μία πλευρά της κασέτας. Για να συνεχίσετε την εγγραφή στην άλλη πλευρά, μόλις τελειώσει η πλευρά A, γυρίστε τις κασέτες στην πλευρά B και επαναλάβετε τη διαδικασία.

### Για να σταματήσετε την αντιγραφή

- Πιέστε **■▲** στο κασετόφωνο I και στο κασετόφωνο 2.

#### Σημειώσεις:

- Η αντιγραφή κασετών είναι δυνατή μόνον από το κασετόφωνο 2 στο κασετόφωνο 1.
- Για να εξασφαλίσετε καλή αντιγραφή, χρησιμοποιήστε κασέτες ίδιου μήκους.

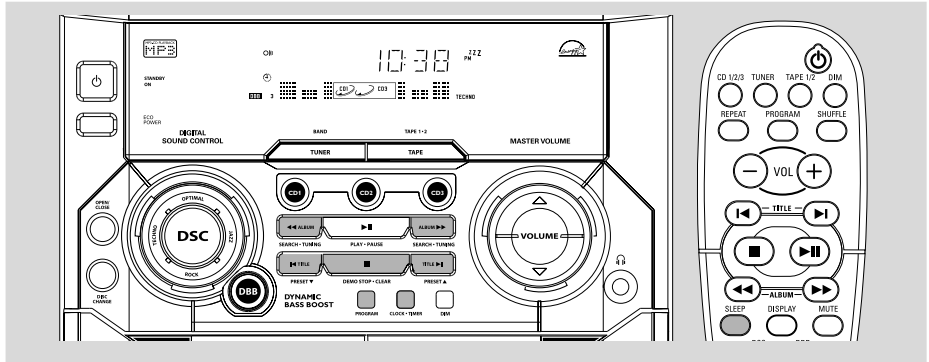

## ΣΗΜΑΝΤΙΚΟ!

Όταν το σύστημα βρίσκεται σε λειτουργία Αναμονής Χαμηλής Κατανάλωσης, δεν μπορείτε να ενεργοποιήσετε τη λειτουργία

## Προβολή του ρολογιού

Το ρολόι (εάν έχει ρυθμιστεί) θα εμφανιστεί στη λειτουργία Αναμονής.

Για να προβάλετε το ρολόι σε οποιαδήποτε λειτουργία πηγής (για παράδειγμα στο ΓΔ ή το ΥΦΞΕΣ)

- Πατήστε το κουμπί **CLOCK•TIMER**.  
→ Το ρολόι θα εμφανιστεί για λίγα λεπτά στην οθόνη.  
→ Εάν δεν έχει ρυθμιστεί, στην οθόνη θα εμφανιστεί η ένδειξη, "--:--".

## Ρύθμιση του ρολογιού

Το ρολόι μπορεί να ρυθμιστεί είτε σε 12ωρη είτε σε 24ωρη λειτουργία (για παράδειγμα 12:00 AM ή 00:00)

- 1 Στη λειτουργία αναμονής ή προβολής ρολογιού, πατήστε το **CLOCK•TIMER** (Ρολόι•Χρονοδιακόπτης) **μία φορά**. Σε άλλη λειτουργία πηγής, πατήστε το **CLOCK•TIMER δύο φορές**.
- 2 Πατήστε επανειλημμένα το κουμπί **PROGRAM** για να επιλέξετε τη λειτουργία ρολογιού.  
→ Η ένδειξη " 12:00 AM" ή "00:00" θα αρχίσει να αναβοσβήνει.
- 3 Πατήστε επανειλημμένα το ◀ ή ▶ πάνω στο σύστημα για να ρυθμίσετε την ώρα.
- 4 Πατήστε επανειλημμένα το ◀ ή ▶ πάνω στο σύστημα για να ρυθμίσετε τα λεπτά.

- 5 Πατήστε ξανά το κουμπί **CLOCK•TIMER** για να αποθηκεύσετε τη ρύθμιση.  
→ Το ρολόι θα ενεργοποιηθεί.

Για να βγείτε χωρίς να αποθηκεύσετε τη ρύθμιση

- Πατήστε το κουμπί ■ πάνω στο σύστημα.

Σημειώσεις:

- Η ρύθμιση του ρολογιού θα ακυρωθεί, όταν το καλώδιο ρεύματος αποσυνδεθεί ή σε περίπτωση διακοπής ρεύματος.
- Κατά τη διάρκεια ρύθμισης του ρολογιού, εάν δεν πατήσετε κανένα κουμπί για 90 δευτερόλεπτα, το σύστημα θα βγει αυτόματως από τη λειτουργία ρύθμισης του ρολογιού.

## Ρύθμιση του χρονοδιακόπτη

Το σύστημα μπορεί να μεταβεί αυτόματως σε λειτουργία ΓΔ ή ΥΦΞΕΣ σε μία προκαθορισμένη ώρα, και να χρησιμοποιήσει ως ζυπινητήρι για να σας ζυπινησει.

## ΣΗΜΑΝΤΙΚΟ!

- Προτού ρυθμίσετε το χρονοδιακόπτη, βεβαιωθείτε ότι το ρολόι έχει ρυθμιστεί σωστά.
- Από τη στιγμή που θα ρυθμίσετε το χρονοδιακόπτη, θα είναι πάντα ενεργοποιημένος.
- Ο χρονοδιακόπτης δεν θα τεθεί σε λειτουργία, εάν βρίσκεται σε εξέλιξη η λειτουργία εγγραφής.
- Η ένταση ήχου του χρονοδιακόπτη αυξάνεται σταδιακά από τη μικρότερη στάθμη έως τη στάθμη (10 dB) ή έως ότου φτάσει τη στάθμη έντασης που ρυθμίστηκε την τελευταία φορά.



- 1 Πατήστε και κρατήστε πατημένο το **CLOCK•TIMER** για περισσότερο από δύο δευτερόλεπτα, για να επιλέξετε τη λειτουργία χρονοδιακόπτη.  
→ Η ένδειξη "12:00 AM" ή "00:00" ή η ένδειξη της τελευταίας ρύθμισης του χρονοδιακόπτη θα αρχίσει να αναβοσβήνει.  
→ Η ένδειξη ☺ θα αρχίσει να αναβοσβήνει.

- 2 Πατήστε **CD 1/2/3** ή **TUNER** για να επιλέξετε την πηγή που επιθυμείτε.  
→ Η ένδειξη "CD 1 [ή 2, 3] XX:XX" σημαίνει ότι είναι επιλεγμένη η λειτουργία CD.  
→ Η ένδειξη "TU XX:XX" σημαίνει ότι είναι επιλεγμένη η λειτουργία Δέκτη.

- Βεβαιωθείτε ότι η πηγή μουσικής έχει προετοιμαστεί.  
**CD 1/2/3** – Τοποθετήστε το(ους) δίσκο(ους).  
**TUNER** – συντονιστείτε στο ραδιοφωνικό σταθμό που επιθυμείτε.

- 3 Πατήστε επανειλημμένα το ◀ ή το ▶ πάνω στο σύστημα για να ρυθμίσετε την ώρα ενεργοποίησης του χρονοδιακόπτη.
- 4 Πατήστε επανειλημμένα το ◀ ή το ▶ πάνω στο σύστημα για να ρυθμίσετε τα λεπτά ενεργοποίησης του χρονοδιακόπτη.
- 5 Πατήστε το κουμπί **CLOCK•TIMER** για να αποθηκεύσετε την ώρα έναρξης.  
→ Στην οθόνη θα εμφανιστεί η ένδειξη "TIMER ON" ακολουθούμενη από την ένδειξη του ρυθμισμένου χρονοδιακόπτη "XX:XX" και της επιλεγμένης πηγής.  
→ Στην οθόνη θα παραμείνει η ένδειξη ☺.
- Η αναπαραγωγή θα αρχίσει από την επιλεγμένη πηγή την προκαθορισμένη ώρα.

## Για να βγείτε χωρίς να αποθηκεύσετε τη ρύθμιση

- Πατήστε το κουμπί ■ πάνω στο σύστημα.

### Σημειώσεις:

- Εάν η επιλεγμένη πηγή (CD) δεν είναι διαθέσιμη την προκαθορισμένη ώρα, επιλέγεται αυτομάτως το TUNER.
- Κατά τη διάρκεια ρύθμισης του χρονοδιακόπτη, εάν δεν πατήσετε κανένα κουμπί για 90 δευτερόλεπτα, το σύστημα θα βγει αυτομάτως από τη λειτουργία ρύθμισης του χρονοδιακόπτη.

## Για να απενεργοποιήσετε το χρονοδιακόπτη

- 1 Πιέστε και κρατήστε πατημένο το **CLOCK•TIMER** για δύο δευτερόλεπτα τουλάχιστον.
- 2 Πιέστε το πλήκτρο ■ στο σύστημα για να ακυρώσετε τον χρονοδιακόπτη.  
→ Το καντράν δείχνει "CANCEL" και το εικονίδιο ☺ εξαφανίζεται.

## ΑΓια να ενεργοποιήσετε το χρονοδιακόπτη (για τον ίδιο προρυθμισμένο χρόνο και πηγή)

- 1 Πιέστε και κρατήστε πατημένο το **CLOCK•TIMER** για δύο δευτερόλεπτα τουλάχιστον.
- 2 Πιέστε το πλήκτρο **CLOCK•TIMER** πάλι για να αποθηκεύσετε τον χρόνο έναρξης.  
→ Για λίγα δευτερόλεπτα θα εμφανιστούν τα στοιχεία της τελευταίας ρύθμισης και η ένδειξη ☺ θα εμφανιστεί στην οθόνη.

## Ρύθμιση του χρονοδιακόπτη ύπνου

Ο χρονοδιακόπτης ύπνου δίνει στο σύστημα τη δυνατότητα να μεταβεί αυτομάτως σε λειτουργία Αναμονής μία προκαθορισμένη ώρα.

- 1 Πατήστε επανειλημμένα το **SLEEP** πάνω στο τηλεχειριστήριο για να επιλέξετε μία προκαθορισμένη ώρα.  
→ Οι επιλογές είναι οι ακόλουθες (η ώρα υπολογίζεται σε λεπτά):  
15 → 30 → 45 → 60 → 90 → 120 → OFF → 15 ...  
→ Στην οθόνη θα εμφανιστεί η ένδειξη "SLEEP XX" ή "OFF". Η ένδειξη "XX" υποδηλώνει την ώρα σε λεπτά.
- 2 Όταν φτάσετε στην ώρα που επιθυμείτε, σταματήστε να πατάτε το κουμπί **SLEEP**.  
→ Η ένδειξη ZZZ θα εμφανιστεί στην οθόνη, εκτός εάν το σύστημα έχει μεταβεί σε λειτουργία "OFF".  
→ Ο Χρονοδιακόπτης Ύπνου έχει πλέον ρυθμιστεί. Προτού το σύστημα μεταβεί σε λειτουργία αναμονής, στην οθόνη εμφανίζεται μία αντίστροφη μέτρηση 10 δευτερολέπτων.

# Ρολόι/Χρονοδιακόπτης

"SLEEP 10" → "SLEEP 9".... → "SLEEP 1" → "SLEEP"

**Για να ελέγξετε το χρονικό διάστημα που απομένει μετά από την ενεργοποίηση του χρονοδιακόπτη ύπνου**

- Πατήστε το κουμπί **SLEEP** μία φορά.

**Για να αλλάξετε την προκαθορισμένη ρύθμιση του χρονοδιακόπτη ύπνου**

- Πατήστε το **SLEEP** και πάλι ενώ η ένδειξη του χρόνου που απομένει προβάλλεται από το χρονοδιακόπτη ύπνου.  
→ Στην οθόνη θα εμφανιστεί η διάρκεια του χρόνου που απομένει, ακολουθούμενη από

τη σειρά των επιλογών του χρονοδιακόπτη ύπνου.

**Για να απενεργοποιήσετε τον Χρονοδιακόπτη Ύπνου**

- Πατήστε επανειλημμένα το **SLEEP** μέχρι να εμφανιστεί η ένδειξη "OFF" ή πατήστε το κουμπί **STANDBY ON**.

## Προδιαγραφές

### ΕΝΙΣΧΥΤΗΣ

Ισχύς εξόδου ..... 2 x 20 W MPO  
..... 2 x 10 W RMS<sup>(1)</sup>  
Λόγος σήματος προς θόρυβο ≥ 67 dBa (IEC)  
Απόκριση συχνότητας ..... 50 – 15000 Hz  
Αντίσταση Ηχεία ..... 4 Ω  
Αντίσταση Ακουστικά ..... 32 Ω – 1000 Ω  
(1) (4Ω, 1 kHz, 10% THD)

### ΣΥΣΚΕΥΗ ΑΝΑΠΑΡΑΓΩΓΗΣ ΓΔ

Αριθμός κομματιών που μπορείτε να προγραμματίσετε ..... 99  
Απόκριση συχνότητας ..... 20 – 20000 Hz  
Λόγος σήματος προς θόρυβο ..... ≥ 75 dBa  
Διαχωρισμός καναλιών ..... ≥ 60 dB (1 kHz)  
Συνολική αρμονική διαμόρφωση ..... < 0.003%

### ΡΑΔΙΟΦΩΝΙΚΗ ΛΗΨΗ

Εύρος συχνοτήτων FM ..... 87.5 – 108 MHz  
Εύρος συχνοτήτων MW ..... 531 – 1602 kHz  
Αριθμός προεπιλεγμένων σταθμών ..... 40  
Κεραία  
FM ..... καλώδιο 75 Ω  
MW ..... κεραία βρόχου

### ΚΑΣΕΤΟΦΩΝΟ

Απόκριση συχνότητας  
Κασέτα κανονικού τύπου (τύπου I) .....  
..... 80 – 12500 Hz (8 dB)  
Λόγος σήματος προς θόρυβο:  
Κασέτα κανονικού τύπου (τύπου I) .....

..... ≥ 48 dBA  
Αστάθεια ταχύτητας (Ψοψ και ζιμφουσ) .....  
..... ≤ 0.4% DIN

### ΗΧΕΙΑ

Σύστημα ..... θωρακισμένο με βαττ σεζμεω  
Αντίσταση ..... 4 Ω  
Διαστάσεις (π x υ x β) 200 x 310 x 235 (mm)  
Βάρος ..... 1,8 λη έκαστο

### ΓΕΝΙΚΑ

Υλικό/φινιρίσμα ..... Πολυστερένιο  
Εναλλασσόμενο ρεύμα ... 220 – 230 X / 50 Hz  
Κατανάλωση ισχύος:  
Σε λειτουργία ..... 40 W  
Σε αναμονή ..... ≤ 16 W  
Σε αναμονή χαμηλής κατανάλωσης < 0.5 W  
Διαστάσεις (π x υ x β) 265 x 310 x 330 (mm)  
Βάρος (χωρίς τα ηχεία) ..... 4.6 kg

**Οι προδιαγραφές και η εξωτερική εμφάνιση υπόκεινται σε αλλαγές χωρίς προηγούμενη ειδοποίηση.**

## Καθαρισμός του περιβλήματος

- Χρησιμοποιήστε ένα μαλακό ύφασμα ελαφρά υγραμένο με διάλυμα ήπιου απορρυπαντικού. Μην χρησιμοποιείτε διάλυμα που περιέχει οινόπνευμα, αιθέρα, αμμωνία ή στιλβωτικά.

## Καθαρισμός των δίσκων

- Καθαρίστε τυχόν ακάθαρτους δίσκους με ένα ύφασμα καθαρισμού. Σκουπίστε το δίσκο με φορά από το κέντρο προς τα έξω. Μην τον σκουπίζετε με κυκλική κίνηση.
- Μην χρησιμοποιείτε διαλύτες όπως π.χ. βενζίνη, διαλυτικό, προϊόντα καθαρισμού που διατίθενται στο εμπόριο ή αντιστατικά σπρέι που προορίζονται για αναλογικούς δίσκους.

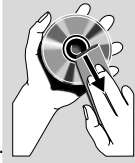

## Καθαρισμός των φακών του δίσκου

- Μετά από παρατεταμένη χρήση, ενδέχεται να έχουν συσσωρευτεί ακαθαρσίες ή σκόνη πάνω στους φακούς του δίσκου. Για να διασφαλίσετε την καλή ποιότητα αναπαραγωγής, καθαρίστε τους φακούς με το προϊόν καθαρισμού ΓΔ Μεξτ Γμεαεσ τής Πθιμππ ή με άλλο καθαριστικό που διατίθεται στο εμπόριο. Ακολουθήστε τις οδηγίες που συνοδεύουν το καθαριστικό.

## Καθαρισμός της κεφαλής και της διαδρομής της ταινίας

- Για να εξασφαλίσετε υψηλή ποιότητα εγγραφής και αναπαραγωγής, καθαρίστε τις κεφαλές (Α) και (Β), τον /τους άξονα(ες) (C), και τον/τους κύλινδρο(ους) πίεσης (D) μετά από 50 ώρες λειτουργίας.
- Χρησιμοποιήστε ένα κομμάτι βαμβάκι ελαφρά υγραμένο με υγρό καθαρισμού ή οινόπνευμα.
- Μπορείτε επίσης να καθαρίσετε τις κεφαλές, εάν αναπαράγετε μία φορά μία κασέτα καθαρισμού.

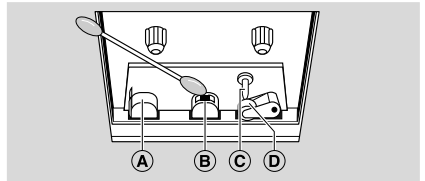

## Απομαγνητισμός των κεφαλών

- Χρησιμοποιήστε μία κασέτα απομαγνητισμού που διατίθεται από τον αντιπρόσωπό σας.

## Αντιμετώπιση Προβλημάτων

### ΠΡΟΕΙΔΟΠΟΙΗΣΗ

Σε καμιά περίπτωση δεν πρέπει να επιχειρήσετε να επισκευάσετε μόνοι σας το σύστημα, διότι κάτι τέτοιο θα καταστήσει άκυρη την εγγύηση. Μην ανοίγετε το σύστημα, γιατί υπάρχει κίνδυνος ηλεκτροπληξίας.

Σε περίπτωση βλάβης, ελέγξτε πρώτα τα παρακάτω σημεία, προτού πάτε το σύστημα για επισκευή. Εάν δεν μπορέσετε να επιλύσετε το πρόβλημα ακολουθώντας αυτές τις υποδείξεις, συμβουλευτείτε τον αντιπρόσωπό σας ή το σέρβις.

Πρόβλημα	Αντιμετώπιση
Στην οθόνη εμφανίζεται η ένδειξη "NO DISC" (Κανένας δίσκος).	<ul style="list-style-type: none"> <li>✓ Τοποθετήστε έναν δίσκο.</li> <li>✓ Βεβαιωθείτε ότι ο δίσκος δεν έχει τοποθετηθεί ανάποδα.</li> <li>✓ Περιμένετε έως ότου οι υδρατμοί που έχουν συμπυκνωθεί στους φακούς εξατμιστούν.</li> <li>✓ Αντικαταστήστε ή καθαρίστε το δίσκο: ανατρέξτε στην ενότητα "Συντήρηση".</li> </ul>
Στην οθόνη εμφανίζεται η ένδειξη "DISC NOT FINALIZED" (Ο δίσκος δεν ολοκληρώθηκε).	<ul style="list-style-type: none"> <li>✓ Χρησιμοποιήστε ένα ολοκληρωμένο CD-RW ή CD-R.</li> </ul>

## Πρόβλημα

## Αντιμετώπιση

**Η ραδιοφωνική λήψη δεν είναι καλή.**

- ✓ Εάν το σήμα είναι πολύ αδύναμο, προσαρμόστε την κεραία ή συνδέστε μία εξωτερική κεραία για καλύτερη λήψη.
- ✓ Αυξήστε την απόσταση ανάμεσα στο μίνι στερεοφωνικό σας σύστημα και την τηλεόραση ή το βίντεο.

**Δεν είναι δυνατή η εγγραφή ή η αναπαραγωγή.**

- ✓ Καθαρίστε τα μέρη της συσκευής, ανατρέξτε στην ενότητα "Συντήρηση".
- ✓ Χρησιμοποιήστε μόνον κασέτες τύπου NORMAL (IEC I).
- ✓ Καλύψτε με ένα κομμάτι αυτοκόλλητης ταινίας την οπή που υπάρχει στη θέση της γλωττίδας.

**Το σύστημα δεν αντιδρά όταν πατάτε τα κουμπιά.**

- ✓ Αφαιρέστε το βύσμα εναλλασσόμενου ρεύματος από την πρίζα και επανασυνδέστε το. Θέστε πάλι το σύστημα σε λειτουργία.

**Δεν μπορείτε να ακούσετε ήχο ή ο ήχος δεν είναι καλής ποιότητας.**

- ✓ Ρυθμίστε την ένταση.
- ✓ Αποσυνδέστε τα ακουστικά.
- ✓ Βεβαιωθείτε ότι τα ηχεία έχουν συνδεθεί σωστά.
- ✓ Βεβαιωθείτε ότι το γυμνό καλώδιο του ηχείου έχει στερεωθεί καλά.

**Οι έξοδοι ήχου έχουν αντιστραφεί.**

- ✓ Ελέγξτε τις συνδέσεις των ηχείων και τη θέση τους.

**Το τηλεχειριστήριο δεν λειτουργεί σωστά.**

- ✓ Επιλέξτε την πηγή (για παράδειγμα, CD 1/2/3 ή TUNER), προτού πατήσετε το κουμπί λειτουργίας (▶, ◀, ▶I).
- ✓ Μειώστε την απόσταση ανάμεσα στο τηλεχειριστήριο και το σύστημα.
- ✓ Τοποθετήστε τις μπαταρίες με τη σωστή πολικότητα (σύμβολα +/-), όπως φαίνεται.
- ✓ Αντικαταστήστε τις μπαταρίες.
- ✓ Κατευθύνετε το τηλεχειριστήριο προς την κατεύθυνση του αισθητήρα IR του συστήματος.

**Ο χρονοδιακόπτης δεν λειτουργεί.**

- ✓ Ρυθμίστε το ρολόι σωστά.
- ✓ Πιέστε και κρατήστε πατημένο το CLOCK•TIMER για να ενεργοποιήσετε το χρονοδιακόπτη.
- ✓ Εάν βρίσκεται σε εξέλιξη εγγραφή ή αντιγραφή κασετών, διακόψτε την εγγραφή.

**Δεν είναι αναμμένα όλα τα φωτεινά κουμπιά.**

- ✓ Πατήστε το κουμπί DIM για να επιλέξετε τη λειτουργία οθόνης DIM OFF.

**Η ρύθμιση Ρολογιού/Χρονοδιακόπτη έχει σβηστεί.**

- ✓ Έχει γίνει διακοπή ρεύματος ή το καλώδιο ρεύματος έχει αποσυνδεθεί. Επαναρυθμίστε το ρολόι και το χρονοδιακόπτη.

**Το σύστημα εμφανίζει αυτομάτως διάφορα χαρακτηριστικά και τα κουμπιά αρχίζουν να αναβοσβήνουν.**

- ✓ Πατήστε και κρατήστε πατημένο το κουμπί  πάνω στο σύστημα, για να απενεργοποιήσετε τη λειτουργία επίδειξης.