

Visuomet esame šalia, kad padėtume jums

Užregistruokite savo prietaisą ir gaukite pagalbą internete
www.philips.com/support

**Klausimai?
Susisieki-
te su Philips**

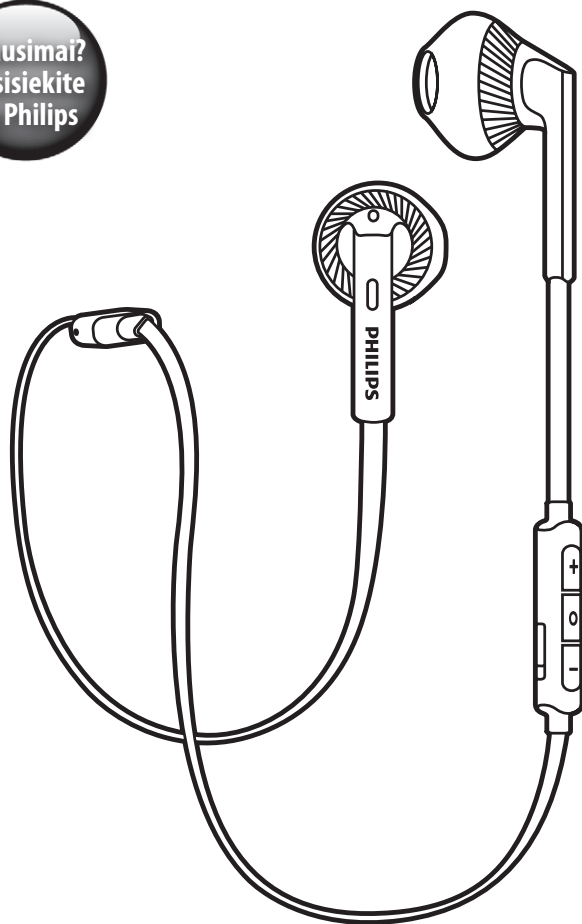

**“Bluetooth” ausinukai
SHB5250BK/00**

Naudojimosi instrukcijų knygelė

PHILIPS

1. Svarbios pastabos dėl saugumo	3
Klausymosi saugumas	3
Bendra informacija	3
2. Jūsų "Bluetooth" ausinukai	4
Ką rasite dėžutėje	4
Kiti įrenginiai	4
Jūsų "Bluetooth" ausinukų apžvalga	4
3. Pradžia	5
Ausinių įkrovimas	5
Ausinių sujungimas ("suporavimas") su Jūsų mobilioju telefonu	5
4. Ausinių naudojimas	6
Ausinių prijungimas prie "Bluetooth" įrenginio	6
Jūsų skambučių ir muzikos valdymas	6
5. Techniniai duomenys	7
6. Pastabos	8
Atitikimo deklaracija	8
Seno įrenginio ir baterijų išmetimas	8
Suderinamumas su elektromagnetiniais laukais (EMF)	8
Prekiniai ženklai	9
7. Dažniausiai užduodami klausimai	10

1. Svarbios pastabos dėl saugumo

Klausymosi saugumas



Pavojus

- Norėdami išvengti galimų klausos pažeidimų, nesiklausykite ausinių dideliu garsumu ilgą laiką ir nustatykite saugų garsumo lygį. Kuo didesnis garsumas, tuo trumpesnis saugus klausymosi laikas.

Kai naudojotės ausinėmis, vadovaukitės toliau nurodytomis taisyklėmis:

- Klausykites vidutiniu garsumu, darykite pertraukas.
- Nuolat nedidinkite garsumo, kadangi Jūsų klausia prie jo pripranta.
- Nedidinkite garsumo iki tokio lygio, kad nebegirdėtumėte, kas vyksta aplink Jus.
- Pavojingose situacijose nesinaudokite grotuvu.
- Didelis garso spaudimas iš ausinių gali stipriai pažeisti klausą.
- Nerekomenduojamas naudojimas ausinėmis, uždegus abi ausis, vairavimo metu. Tai gali sukelti grėsmę kelyje ir kai kuriose šalyse tai yra draudžiama.
- Savo paties saugumui venkite blaškymosi, tokio kaip muzika ar telefono pokalbiai, kuomet esate eismo dalyvis ar kitose galimai pavojingose situacijose.
- Yra sprogimo rizika, jei baterija bus netinkamai pakeista. Baterijas keiskite tik turėdami tokio pačio ar atitinkamo tipo baterijas.

Bendra informacija

Norėdami išvengti žalos ar netinkamo veikimo:

Įspėjimas

- Nelaikykite ausinių dideliame karštyje.
- Nenumeskite ausinių.
- Ant ausinių niekas neturėtų lašėti ar taškytis.
- Nemerkite ausinių į vandenį.
- Nenaudokite jokių valiklių su alkoholiu, amoniaku, benzolu ar šveičiamosiomis dalelėmis.
- Jei ausines reikia valyti, naudokite minkštą šluostę. Jei reikia, sudrėkinkite šluostę nedideliu kiekiu vandens ar muilo tirpalo.
- Integruotą bateriją saugokite nuo didelio karščio, tokio kaip saulės spinduliai, ugnis ar panašiai.

Apie veikimo ir laikymo temperatūrą

- Naudokite ar laikykite įrenginį temperatūroje tarp -15°C ir 55°C (iki 90 % santykinio drėgnumo).
- Baterijos gali veikti trumpiau, jei temperatūra yra žemesnė arba aukštesnė.

2. Jūsų “Bluetooth” ausinukai

Sveikiname su nauju pirkiniu ir sveiki prisijungę prie Philips!

Norėdami visapusiškai naudotis Philips siūloma pagalba, užregistruokite savo įrenginį internete, adresu www.philips.com/welcome.

Su šiais Philips ausinukais Jūs galite:

- Mėgautis patogiu bevieliu laisvų rankų skambinimu;
- Mėgautis ir valdyti muziką bevieliu būdu;
- Perjungti tarp pokalbių ir muzikos.

Ką rasite dėžutėje

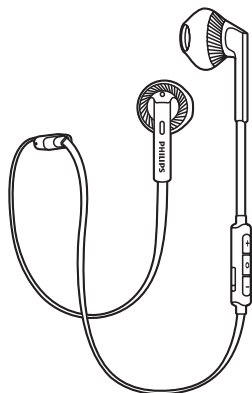

Philips “Bluetooth” ausinukai SHB5250

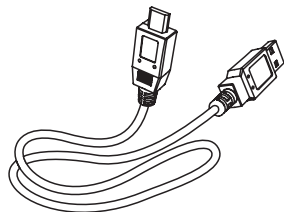

USB įkrovimo laidas (skirtas tik įkrovimui)



Greitos pradžios gidas

Kiti įrenginiai

Mobilusis telefonas ar įrenginys (pvz., nešiojamas kompiuteris, PDA, “Bluetooth” adapteriai, MP3 grotuvai ir pan.), kurie turi “Bluetooth” funkciją ir yra suderinami su ausinėmis (skaitykite skyrių “Techniniai duomenys”, esantį 7 puslapyje).

Jūsų “Bluetooth” ausinukų apžvalga

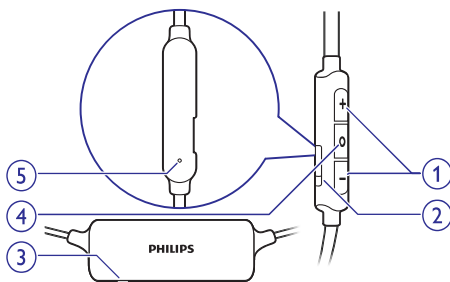

(1) **Garsumo / Takelių valdymo mygtukas**

(2) **Mikro USB įkrovimo lizdas**

(3) **LED indikatorius**

(4) **Įjungimo/ išjungimo, muzikos/ skambučio valdymo mygtukas**

(5) **Mikrofonas**

3. Pradžia

Ausinių įkrovimas

Pastabos

- Prieš naudodamiesi ausinėmis pirmą kartą, įkraukite bateriją 5 valandas, kad pasiektumėte optimalų baterijos įkrovimą bei tarnavimo laiką.
- Naudokite tik originalų USB įkrovimo laidą, kad išvengtumėte žalos.
- Prieš įkraudami ausines, baikite pokalbį, nes ausinių prijungimas prie pakrovėjo automatiškai išjungia ausines.
- Įkrovimo metu galite įprastai naudotis ausinėmis.

Prijunkite komplekte pateiktą USB įkrovimo laidą prie:

- ausinėse esančio mikro USB įkrovimo lizdo;
 - kompiuteryje esančio įkrovimo/USB lizdo.
- ↳ įkrovimo metu LED indikatorius dega baltai ir išsijungia, kai ausinės yra visiškai įkrautos.

Patarimas

- Įprastai, visiškai įkrauti ausines užtrunka 2 valandas.

2. Nuspauskite ir palaikykite nuspaudę įjungimo/išjungimo mygtuką, kol LED indikatorius ims pakaitomis mirksėti baltai ir mėlynai.
↳ Ausinukai liks sujungimo ("suporavimo") režime 5 minutes.
3. Įsitinkinkite, kad yra įjungtas mobilusis telefonas ir aktyvuota jo "Bluetooth" funkcija.
4. Sujunkite ("suporuokite") ausines su mobiliuoju telefonu. Norėdami gauti daugiau informacijos, skaitykite savo mobiliojo telefono naudojimosi instrukcijas.

Toliau pateikiamas pavyzdys, rodantis, kaip "suporuoti" ausines su Jūsų mobiliuoju telefonu.

1. Aktyvuokite "Bluetooth" funkciją savo mobiliame telefone, pasirinkite Philips SHB5250.
2. Įveskite ausinių slaptažodį "0000" (4 nuliai), jei bus prašoma. Jei turite mobilųjį telefoną su "Bluetooth 3.0" arba vėlesnę versiją, slaptažodžio įvesti nereikės.

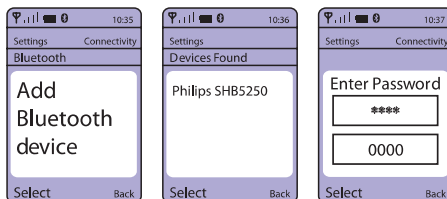

Ausinių sujungimas ("suporavimas") su Jūsų mobiliuoju telefonu

Prieš naudodami ausines su savo mobiliuoju telefonu pirmąjį kartą, Jūs turite juos sujungti (atlikti "suporavimo" procedūrą). Sėkmingas "suporavimas" sukuria unikalų užkoduotą ryšį tarp ausinių ir mobiliojo telefono. Ausinės išsaugo paskutinius 4 sujungimus savo atmintyje. Jei bandysite "suporuoti" daugiau nei 4 įrenginius, pirmasis "suporuotas" įrenginys bus pakeistas nauju.

1. Įsitinkinkite, kad ausinės yra pilnai įkrautos ir išjungtos.

4. Ausinių naudojimas

Ausinių prijungimas prie "Bluetooth" įrenginio

1. Įjunkite mobilųjį telefoną / "Bluetooth" įrenginį.
2. Nuspauskite įjungimo/išjungimo mygtuką, kad ausinės įsijungtų.
 - ↳ Mirksi mėlynas LED indikatorius.
 - ↳ Ausinės automatiškai prisijungia prie paskutinio prijungto įrenginio. Jei paskutinis naudotas įrenginys nepasiekiamas, jungiamasi prie priešpaskutinio prijungto įrenginio.



Patarimas

- Jei mobilųjį telefoną/"Bluetooth" įrenginį ar "Bluetooth" funkciją įjungiate po to, kai įjungėte ausines, jums reikės iš naujo prijungti ausines ir mobilųjį telefoną/"Bluetooth" įrenginį rankiniu būdu.



Pastaba

- Jei ausinės nesusijungia su jokia "Bluetooth" įrenginiu per 5 minutes, jos automatiškai išsijungia, kad taupytų baterijų energiją.

Jūsų skambučių ir muzikos valdymas

Įjungimas/išjungimas

Užduotis	Mygtukas	Veiksmas
Įjungti ausines.	Įjungimas/ išjungimas, muzikos/ skambučio valdymas	Nuspauskite ir palaikykite nuspaudę 2 sekundes.
Išjungti ausines.	Įjungimas/ išjungimas, muzikos/ skambučio valdymas	Nuspauskite ir pa- laikykite nuspaudę 4 sekundes. ↳ Baltas LED indikatorius užsidega ir išsijungia.

Muzikos valdymas

Užduotis	Mygtukas	Veiksmas
Groti muziką arba ją laikinai sustabdyti.	Įjungimas/ išjungimas, muzikos/ skambučio valdymas	Spauskite mygtuką vieną kartą.
Pareguliuoti garsumo lygį.	+/-	Spauskite mygtuką vieną kartą.
Prasukti į priekį.	+	Spauskite ir palaikykite nuspaudę.
Prasukti atgal.	-	Spauskite ir palaikykite nuspaudę.

Skambučių valdymas

Užduotis	Mygtukas	Veiksmas
Atsiliepti į skambutį arba baigti pokalbį.	Įjungimas/ išjungimas, muzikos/ skambučio valdymas	Spauskite mygtuką vieną kartą. ↳ 1 pyptelė- jimas.
Pakeisti pašnekovą pokalbio metu.	Įjungimas/ išjungimas, muzikos/ skambučio valdymas	Spauskite mygtuką du kartus. ↳ 1 pyptelė- jimas.

Kitos ausinių būsenos ir indikatoriai

Ausinių būseną	Indikatorius
Ausinės prijungiamos prie "Bluetooth" įrenginio, kai ausinės yra budėjimo režime arba kai Jūs klausotės muzikos.	Mėlynas LED indikatorius sumirksi kas 8 sekundes.
Ausinės yra paruoštos sujungimui ("suporavimui").	LED indikatorius pakaitomis mirksi baltai ir mėlynai.

... Ausinių naudojimas

Ausinių būseną	Indikatorius
Ausinės yra įjungtos, bet neprijungtos prie "Bluetooth" įrenginio.	Mėlynas LED indikatorius greitai mirksi. Jei sujungimas negalimas, ausinės išsijungs po 5 minučių.
Baterija baigia išsikrauti.	Baltas LED indikatorius mirksės 3 kartus kas 10 sekundžių, kol įrenginys išsijungs.
Baterija visiškai įkrauta.	Baltas LED indikatorius išsijungia.

5. Techniniai duomenys

- Muzikos grojimo laikas: 4.5 valandos.
- Pokalbio laikas: 4.5 valandos.
- Budėjimo laikas: 55 valandos.
- Įkraunama ličio-polimerų baterija (120 mAh).
- "Bluetooth 4.1", "Bluetooth mono" suderinamumas (Ausinių profilis – HSP, Hands-Free profilis – HFP), "Bluetooth stereo" suderinamumas (Advanced Audio Distribution profilis – A2DP; Audio Video Remote Control profilis – AVRCP).
- Veikimo diapazonas: iki 10 metrų.
- Skaitmeninis aidas ir trukdžių mažinimas.
- Automatinis išsijungimas.



Pastaba

- Techniniai duomenys gali keistis be išankstinio perspėjimo.

6. Pastabos

Atitikimo deklaracija

“Gibson Innovations” pareiškia, jog šis gaminys atitinka esminius reikalavimus bei kitas nuostatas, numatytas 1999/5/EC Direktyvoje. Atitikimo Deklaracijos kopiją galite rasti interneto svetainėje www.p4c.philips.com.

Seno įrenginio ir baterijų išmetimas



Jūsų įrenginys sukurtas naudojant aukštos kokybės medžiagas ir komponentus, kurie gali būti perdirbami arba naudojami dar kartą.



Jeigu prie savo įrenginio matote nubraukto atliekų konteinerio paveiksluką, tai reiškia, kad įrenginys pagamintas pagal 2012/19 Europos Direktyvą.



Šis simbolis reiškia, kad produkto sudėtyje yra integruota įkraunama baterija, pagamintą pagal Europos Direktyvą 2013/56/EU, ir jos negali būti išmetamos kartu su kitomis namų apyvokos šiukšlėmis.

Mes primygtinai patariame nunešti savo įrenginį į oficialų surinkimo punktą arba į Philips paslaugų centrą, kad baterija būtų profesionaliai išimta.

Pasidomėkite vietinėmis elektros ir elektronikos produktų bei įkraunamų baterijų atsikratymo/išmetimo taisyklėmis. Laikykitės vietinių taisyklių ir nemeskite seno produkto bei įkraunamų baterijų kartu su kitomis namų apyvokos atliekomis. Teisingas atsikratymas senu produktu bei įkraunamomis baterijomis padės sumažinti neigiamas pasekmes gamtai ir žmonių sveikatai.

Išimkite integruotą bateriją

Įspėjimas

- Prieš išimdami bateriją įsitikinkite, kad ausinės yra atjungtos nuo USB įkrovimo laido.

Jei Jūsų šalyje nėra surinkimo/perdirbimo sistemos elektronikos įrenginiams, Jūs galite apsaugoti aplinką išimdami ir perdirbdami bateriją prieš išmesdami ausines.

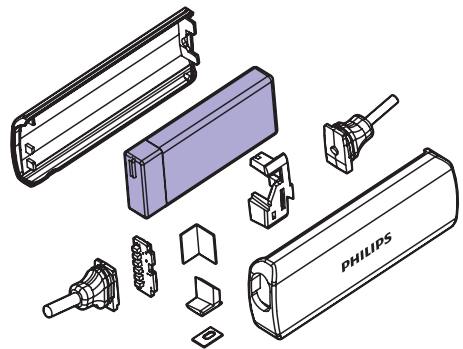

Suderinamumas su elektromagnetiniais laukais (EMF)

Šis įrenginys atitinka standartus ir taisykles, susijusias su elektromagnetinių laukų poveikiu.

Aplinkosaugos informacija

Įpakavimą neįeina jokia nereikalinga medžiaga. Mes skyrėme daug pastangų, kad sumažintume įpakavimo dydį ir padarytume jį lengvai išskiriamą į tris medžiagas: kartoną (dėžutė), išplečiamą polistirolą (apsauga) bei polietilėną (maišeliai, apsauginės putų juostelės ir pan.).

Jūsų grotuvas pagamintas iš medžiagų, kurios gali būti perdirbtos, jei įrenginį išardytų kompanija, kuri tuo specializuojasi. Prašome susipažinti su vietinėmis taisyklėmis, nustatančiomis įpakavimų, išsikrovusių maitinimo elementų bei senos įrangos išmetimo tvarką.

Prekiniai ženklai

Bluetooth

“Bluetooth” žodinis ženklas bei logotipas yra “Bluetooth SIG, Inc.” registruoti prekiniai ženklai. “Gibson Innovations Limited” šiuos ženklus naudoja pagal turimą licenciją. Kiti prekiniai ženklai ir prekiniai pavadinimai yra atitinkamų jų savininkų nuosavybė.

7. Dažniausiai užduodami klausimai

Mano "Bluetooth" ausinės neįsijungia.

Baterija yra išsekusi. Įkraukite ausines.

Neįvyksta sujungti ("suporuoti") mano "Bluetooth" ausinių su mobiliuoju telefonu.

"Bluetooth" ryšys yra išjungtas. Įjunkite "Bluetooth" funkciją savo mobiliajame telefone ir įjunkite telefoną prieš įjungdami ausines.

Sujungimas ("suporavimas") neveikia.

Įsitikinkite, kad ausinės yra "suporavimo" režime.

- Vadovaukitės nurodymais, išdėstytais šioje naudojimosi instrukcijų knygelėje.
- Prieš atleidžiant skambučio/ muzikos mygtuką įsitikinkite, kad LED indikatorius mirksi pakaitomis baltai ir mėlynai. Neatleiskite mygtuko, jeigu matote tik mėlyną LED indikatorius.

Mobilusis telefonas "neranda" ausinių.

- Ausinės gali būti prijungtos prie kito, anksčiau "suporuoto" įrenginio. Išjunkite prijungtą įrenginį arba pašalinkite jį iš ausinių veikimo zonos.
- "Suporavimai" gali būti ištrinti arba ausinės "suporuotos" su kitu įrenginiu. Sujunkite ("suporuokite") ausines su mobiliuoju telefonu iš naujo, kaip aprašyta šioje naudojimosi instrukcijų knygelėje.

Ausinės yra prijungtos prie "Bluetooth" stereo mobiliojo telefono, bet muzika groja tik per mobiliojo telefono garsiakalbį.

Skaitykite savo mobiliojo telefono naudojimosi instrukcijų knygelę, norėdami sužinoti, kaip klausytis muzikos per ausines.

Garso kokybė yra prasta ir girdisi traškėjimas.

"Bluetooth" audio šaltinis yra per toli nuo ausinių. Sumažinkite atstumą tarp ausinių ir "Bluetooth" šaltinio arba pašalinkite kliūtis, esančias tarp jų.

Garso kokybė transliuojant iš mobiliojo telefono yra prasta, lėta arba neveikia apskritai.

Gali būti, kad mobilusis telefonas yra suderinamas su (mono) HSP/HFP, bet nėra suderinamas su A2DP (skaitykite skyrių "Techniniai duomenys", esantį 7 puslapyje).

Girdžiu muziką per ausines, bet negaliu jos valdyti (pvz., groti / laikinai sustabdyti / prasukti pirmyn / prasukti atgal).

Įsitikinkite, kad "Bluetooth" audio šaltinis yra suderinamas su AVRCP (skaitykite skyrių "Techniniai duomenys", esantį 7 puslapyje).

Apsilankykite interneto puslapyje www.philips.com/support, norėdami gauti daugiau informacijos ir patarimų.



2015 © Gibson Innovations Limited. Visos teisės saugomos.

Šis produktas buvo pagamintas ir yra parduodamas "Gibson Innovations Ltd." atsakomybėje. "Gibson Innovations Ltd." garantuoja už šį produktą.

Philips ir Philips Skydo Emblema yra "Koninklijke Philips N.V." registruoti prekiniai ženklai ir yra naudojami pagal licenziją iš "Koninklijke Philips N.V."

UM_SHB5250_00_EN_V1.0

CE 0890

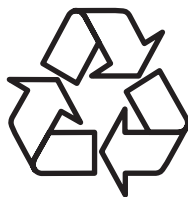

Daugiau apie firmos "Philips" gaminius galite sužinoti
pasauliniame Interneto tinkle. Svetainės adresas:
<http://www.philips.com>