

# CD Clock Radio

AJ3910

User manual  
Manuel d'utilisation  
Manual del usuario  
Gebruikershandleiding  
Benutzerhandbuch

Meet Philips at the Internet  
<http://www.audio.philips.com>

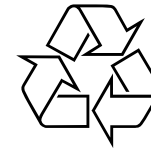

AJ 3910

# PHILIPS



Printed in China

Jason-0441

1

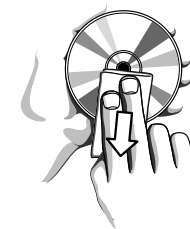
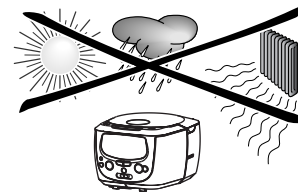
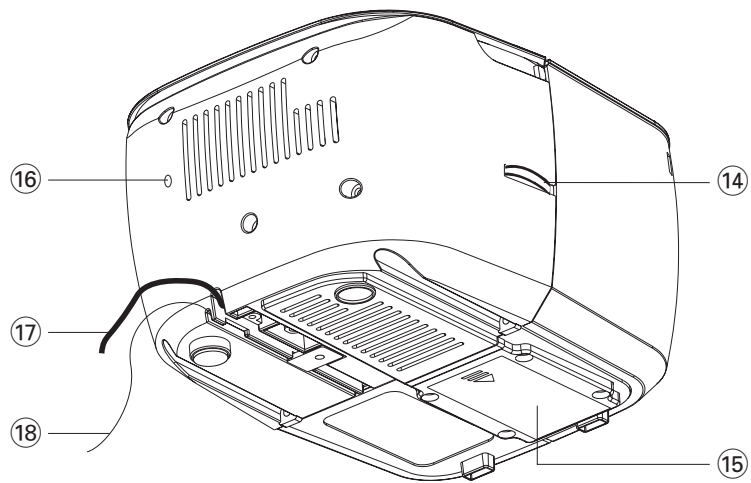
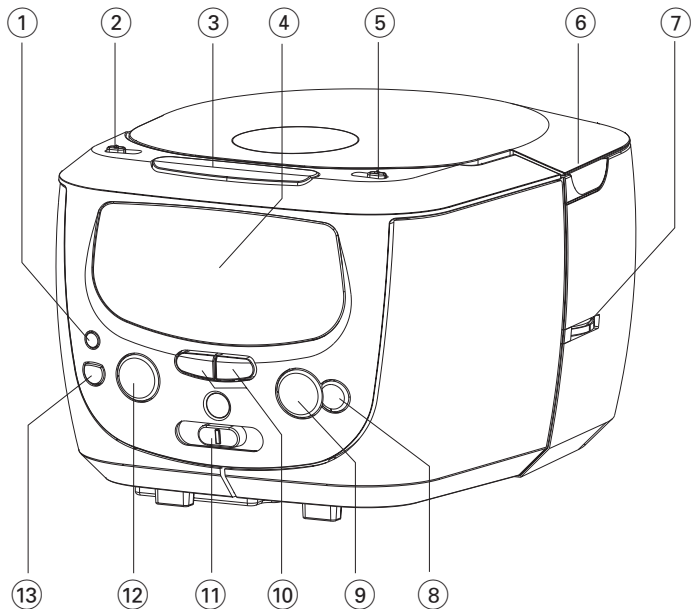

## Español

## Controles/ Fuente de alimentación

### Controles (Véase 1)

- ⑩ **SET TIME** – ajusta la hora del reloj
- ⑨ **ALARM 1**
  - **ON** – enciende ALARM 1
  - **SET** – ajusta la hora de la alarma (ALARM 1)
  - **OFF** – apaga ALARM 1
- ⑨ **REPEAT ALARM** – apaga la alarma durante un período de 6 minutos
- ④ **Pantalla** – muestra la hora del reloj o de la alarma o pistas de CD
- ⑤ **ALARM 2**
  - **ON** – enciende ALARM 2
  - **SET** – ajusta la hora de la alarma (ALARM 2)
  - **OFF** – apaga ALARM 2
- ⑥ **LIFT TO OPEN** – levantar aquí para abrir/cerrar la puerta del CD
- ⑦ **TUNING** – sintoniza una emisora de radio
- ⑧ **STOP ■** – detiene la reproducción de CD
- ⑨ **PLAY / PAUSE ►II** – inicia/interrumpe la reproducción de CD
- ⑩ **MIN ◀◀ / HOUR ▶▶**
  - ajuste de la hora del reloj/alarma
  - salta pistas de CD/busca un pasaje particular
- ⑪ **FM•MW•BUZ•CD**
  - selecciona la fuente de sonido FM,AM o CD
  - selecciona el modo de alarma de radio, timbre o CD
- ⑫ **POWER / ALARM RESET**
  - enciende / apaga el aparato
  - Detiene la función activa de alarma sonora, alarma con radio o alarma con CD durante 24 horas.
  - apaga el temporizador de la desconexión automática (sleep)

- ⑬ **SLEEP**
  - activa la radio, CD para el modo de temporizador
  - ajusta las opciones de temporizador para radio / reproducción de CD
- ⑭ **VOLUME** – ajusta el nivel de sonido
- ⑮ **Compartimiento de pilas** – inserte una pila de 9V, tipo 6F22 (no suministrada) para la protección de la memoria del reloj
- ⑯ **RESET** – utilice la punta de un bolígrafo para pulsar el orificio RESET si el aparato/pantalla no reacciona en alguno de los controles
- ⑰ **Cable de alimentación** – conecta al tomacorriente de pared
- ⑱ **Antena espiral** – mejora la recepción de la radio en FM.

### Fuente de alimentación

- 1 Compruebe si la tensión de alimentación mostrada en la placa de especificaciones situada en la base del aparato corresponde a su fuente de alimentación local.
- 2 Conecte el enchufe eléctrico al tomacorriente de pared. Ahora la fuente de alimentación está activada y los números de la pantalla muestran 0:00. Necesitará establecer la hora correcta.
- 3 Para desconectar el aparato completamente de la fuente de alimentación, desenchúfelo del tomacorriente de pared.

**Consumo de corriente de espera**  
(modo de reloj) ..... 1.6W

**La placa tipo está situada en la base del aparato.**

## Reloj

### Protección de la memoria del reloj

Cuando ocurre un corte de corriente, la radio reloj se desactiva completamente. Cuando el suministro de corriente se restablece, la pantalla de la hora indica 0:00 y se necesita poner la hora correcta en el reloj. Para conservar la hora del reloj y las horas de alarma establecidas en el caso de un corte de corriente de CA o de desconexión, inserte una pila de 9V, tipo 6F22 (no suministrada) en el compartimiento de pilas; esto actuará como protección de la memoria del reloj. Sin embargo, la hora no aparecerá iluminada en la pantalla del reloj. El funcionamiento de las alarmas, radio FM/ AM y CD también se excluye. Tan pronto se restaura el suministro de corriente, la pantalla indica la hora correcta.

- 1 Conecte el enchufe eléctrico al tomacorriente de pared.
- 2 Inserte la pila en el compartimiento de pilas.
- Cambie la pila una vez al año o con la frecuencia necesaria.

**Las pilas contienen sustancias químicas, de manera que siga las instrucciones a la hora de deshacerse de ellas.**

### Ajuste del reloj

#### Pantalla del reloj

La pantalla muestra la hora y además indica si ha activado la alarma o alarmas y estos indicadores aparecen encendidos respectivamente junto a **AL1** y **AL2** en la pantalla. El horario aparece visualizado utilizando el sistema de reloj de 24-horas.

- 1 Pulse y mantenga apretado el botón **SET TIME**.
- 2 Pulse y mantenga apretado mente **MIN ◀◀** o **HOUR ▶▶** para ajustar los minutos o horas.
- 3 Cuando alcance el ajuste deseado, deje de pulsar **SET TIME** y **MIN ◀◀ / HOUR ▶▶**.

## Radio/ Reproductor de CD

### Radio

- 1 Pulse **POWER** para encender el aparato. → La luz del botón **POWER** se enciende.
- 2 Utilice el interruptor corredizo **FM•MW•BUZ•CD** para seleccionar banda de onda FM o AM.
- 3 Utilice **TUNING** (en el panel lateral) para encontrar su emisora.
- 4 Ajuste el sonido con el mando **VOLUME**.
- 5 Pulse **POWER** para apagar el aparato. → La luz del botón **POWER** se apaga.  
**Para mejorar la recepción:**  
FM: extienda por completo y sitúe la antena espiral para obtener una recepción óptima.  
MW: Utilice la antena integrada. Oriente la antena ajustando la posición de su unidad.

**Este reproductor cumple las normas para interferencias de radio establecidas por la Comunidad Europea.**

### Reproducción de CD

Esta radio/reloj/CD solamente puede reproducir discos de audio, incluyendo CDs grabables. No intente reproducir un CD-ROM, CD-RW, CDI, VCD, DVD o CD de ordenador.

- 1 Abra la puerta del CD.
- 2 Inserte un CD con la cara impresa hacia arriba y cierre la puerta del CD.
- 3 Pulse **POWER** para activar la unidad. → La luz del botón **POWER** se enciende.
- 4 Seleccione CD utilizando el interruptor corredizo **FM•MW•BUZ•CD**.
- 5 Pulse **PLAY / PAUSE ►II** para iniciar la reproducción. → Aparece brevemente el número de pista en curso
- 6 Ajuste el sonido con el mando **VOLUME**.

## Reproductor de CD

- Para interrumpir, pulse ►II.
- Pulse ►II de nuevo para reanudar la reproducción.
- Pulse **STOP** ■ para detener la reproducción.  
→ Aparece brevemente el número total de pistas.
- Pulse **POWER** para desactivar el aparato.  
→ La luz del botón POWER se apaga.

**Consejos prácticos:** También puede pulsar **POWER** para parar la reproducción del CD.

### Seleccione una pista diferente durante la reproducción

- Pulse ►► una vez o más para saltar una o más pistas.
- Pulse ◀◀ una vez y la reproducción volverá al principio de la pista actual.
- Pulse ◀◀ más de una vez para saltar a pistas anteriores.  
El número de pista aparece brevemente en la pantalla cuando se pulsa ◀◀, ►► para saltar pistas.

### Búsqueda de un pasaje dentro de una pista

- Durante la reproducción, pulse y mantenga apretado ◀◀ o ►►.  
→ El CD se reproduce a alta velocidad y bajo volumen.
- Suelte ◀◀ o ►► cuando reconozca el pasaje que desea.  
→ Se reanuda la reproducción normal de CD.

## Alarma

### Utilización la alarma

#### General

Es posible establecer dos horas de alarma diferentes, ALARM 1 y ALARM 2, en el CD, modos de radio o timbre.

#### Ajuste de la hora de alarma

- Ponga el interruptor de **ALARM 1** o **ALARM 2** a **SET**.  
→ La pantalla muestra la hora de la Alarma 1 o de la Alarma 2 y destella.

**Consejos prácticos:** No coloque ambos interruptores de ALARM a SET al mismo tiempo.

- Pulse y mantenga apretado **MIN** ◀◀ / **HOUR** ►► para ajustar rápidamente las horas y los minutos.
- Deje de apretar **MIN** ◀◀ / **HOUR** ►► cuando haya alcanzado el ajuste deseado.  
→ Si necesita ajustar la hora lentamente, minuto por minuto, apriete y suelte **MIN** ◀◀ / **HOUR** ►► repetidamente.
- Ponga el interruptor **ALARM 1** o **ALARM 2** a **OFF**.  
→ La pantalla del reloj vuelve a mostrar hora de reloj. Para revisar la hora de alarma establecida, ponga el interruptor de **ALARM 1** o **ALARM 2** a **SET**.

#### Selección de opciones de modo de alarma

- Pulse **POWER** para desactivar el aparato.
- Seleccione la opción deseada de modo de alarma: o bien FM, AM, CD o timbre utilizando el selector de fuente **FM•MW•BUZ•CD**.
- Ponga el interruptor **ALARM 1** o **ALARM 2** a **ON**.  
→ El indicador de alarma respectivo se enciende en la pantalla.

## Alarma

- Cuando llegue la hora de alarma establecida, la radio, el CD o el timbre se activará, y alrededor de 60 minutos más tarde se desactivará.

#### Consejos prácticos:

- Si selecciona el modo de alarma de CD, debe insertarse un CD. El CD se reproducirá a partir de la primera pista.
- Si ha seleccionado radio o CD como modo de dormir, éste también será su modo de alarma.

#### Desactivación de la alarma

Hay tres formas de desactivar la alarma. A menos que seleccione cancelar la alarma completamente, la opción de restauración diaria de alarma se seleccionará automáticamente aproximadamente 60 minutos después del momento en que la alarma funcione por primera vez.

#### Restauración de alarma diaria

Si quiere que el modo de alarma se pare inmediatamente pero también quiere repetir la llamada de alarma a la misma hora al día siguiente:

- Pulse **POWER / ALARM RESET** durante la alarma de despertador.

#### Repetición de alarma

Esto repetirá su alarma de despertador a intervalos de 6 minutos.

- Durante la alarma de despertador, pulse **REPEAT ALARM**.
- Si lo desea, repita hasta 9 veces.

#### Desactivación completa de la alarma

Ponga el interruptor de **ALARM 1** o **ALARM 2** a la posición **OFF**.

- El indicador de alarma desaparecerá de la pantalla.

## SLEEP

### SLEEP (desconexión automática)

Este aparato cuenta con un temporizador incorporado, que permite la desconexión automática de la radio/ CD tras un período de tiempo establecido. Existen 4 opciones de tiempo para la desconexión automática: 90, 60 o 30 minutos, o apaga.

#### Ajuste del período de dormir

- Pulse **POWER** para desactivar el aparato.
- Seleccione la opción de temporizador requerida pulsando **SLEEP** hasta que aparezca dicha opción.  
→ La pantalla muestra -- (apaga) → 90 (minutos) → 60 → 30 → --.
- Después de unos segundos, el aparato se activa.  
→ Si selecciona el modo de CD, pulse **PLAY / PAUSE** ►II para iniciar la reproducción.
- El aparato se desactiva automáticamente después del período seleccionado.
- Para cancelar la función de temporizador:
  - pulse el botón **SLEEP** una o más veces hasta que aparezca "--"
  - o pulse **POWER** para desactivar el aparato.

#### Consejos prácticos:

- La función de dormir no afecta los ajustes de hora de alarma.
- Si ha establecido la alarma en el modo de radio o CD, antes de establecer el período de dormir asegúrese de que ha ajustado el volumen suficientemente alto como para despertarle.

## Mantenimiento

### Mantenimiento general

- Coloque el aparato sobre una superficie firme y lisa para que no se tambalee.
- No exponga el aparato, las pilas, los discos compactos a la humedad, lluvia, arena o al calor excesivo emitido por los calefactores o la luz del sol directa.
- Los aparatos no deben exponerse a las gotas o salpicaduras.
- No cubra el aparato. Para evitar el sobrecalentamiento se necesita dejar una distancia mínima de 15 cms. entre las rejillas de ventilación y las superficies de los alrededores y obtener así una ventilación adecuada.
- No se debe obstaculizar la ventilación cubriendo los orificios de ventilación con artículos. como periódicos, manteles, cortinas, etc..
- No debe colocar ninguna fuente de llamas, como una vela encendida, sobre el aparato.
- No debe colocar ningún objeto con líquido, como por ejemplo un jarrón, sobre el aparato.
- Los mecanismos del aparato contienen soportes de autolubricación y no se deberá engrasarlos o lubricarlos.
- Para limpiar el aparato, utilice una gamuza suave ligeramente. No utilice productos de limpieza que contengan alcohol, amoníaco, bencina o abrasivos, ya que podrían dañar la carcasa.

### Reproducción de CD y manipulación de CD

- Si el reproductor de CD no lee los discos correctamente, utilice un disco limpiador antes de llevar el aparato a reparar. Un método diferente de limpieza podría destruir la lente.
- ¡No toque nunca la lente del CD!
- Los cambios repentinos en la temperatura ambiente pueden causar condensación y que la lente del reproductor de CD se empañe. En tal caso, se imposibilitará la reproducción. No intente limpiar la lente, simplemente coloque el aparato en un ambiente cálido hasta que se disipe el vapor.
- Mantenga el compartimento del CD siempre cerrado para evitar la acumulación de polvo en la lente.
- Para limpiar el CD, utilice un paño suave sin pelusas y páselo desde el centro hacia los bordes. No utilice productos de limpieza que puedan dañar el disco.
- Nunca escriba o coloque pegatinas en el CD.

### ATENCIÓN

**El uso de mandos o ajustes o la ejecución de métodos que no sean los aquí descritos puede ocasionar peligro de exposición a radiación.**

## Resolución de problemas

*Si ocurre alguna anomalía, en primer lugar compruebe los puntos detallados a continuación antes de llevar el aparato a que se repare. Si no puede resolver un problema siguiendo estos consejos, consulte al distribuidor o centro de servicio del producto.*

**ADVERTENCIA: No abra el aparato, ya que existe el riesgo de choque eléctrico. No debe intentar reparar el aparato usted mismo bajo ninguna circunstancia, ya que esto anularía la garantía.**

### No sound

- El volumen no está ajustado correctamente.
- Ajuste el volumen.

### Los botones no reaccionan

- Descarga electrostática.
- Pulse el orificio RESET, o desconecte el cable de suministro eléctrico y vuelva a conectarlo después de 5 minutos.

### La reproducción de CD no funciona

- El CD está muy rayado o sucio.
- Cambie/limpie el CD.
- La lente láser está empañada.
- Espere hasta que la lente se haya ajustado a la temperatura ambiente.
- La lente láser está sucia.
- Limpie la lente reproduciendo un disco de limpieza de lente de CD.
- El CD-R no está finalizado.
- Utilice un CD-R finalizado.

### Sonido de crepitación ocasional durante la retransmisión de FM

- Señal débil.
- Extienda y coloque la antena espiral.

### Interferencias continuas de crepitación/silbidos durante la reproducción de MW

- Interferencias eléctricas producidas por televisores, ordenadores, lámparas fluorescentes, etc.
- Aparte el aparato de otro equipo eléctrico.

### La alarma no funciona

- Hora de la alarma no ajustada.
- Véase la sección **Ajuste de la hora de alarma**.
- No se ha seleccionado el modo de alarma.
- Consulte la sección **Selección de opciones de modo de alarma**.
- No hay un CD insertado cuando se selecciona CD como modo de alarma.
- Inserte un CD.

### Información medioambiental

El embalaje está compuesto de tres materiales fácilmente separables: cartón (la caja), poliestireno expandible (amortiguación) y polietileno (bolsas, plancha protectora de espuma).

**El aparato está fabricado con materiales que se pueden reciclar si son desmontados por una empresa especializada. Observe las normas locales concernientes a la eliminación de estos materiales, pilas usadas y equipos desechables.**