

Portable MP3-CD Player

EXP3460
EXP3461
EXP3462
EXP3463

Manual do usuário



PHILIPS

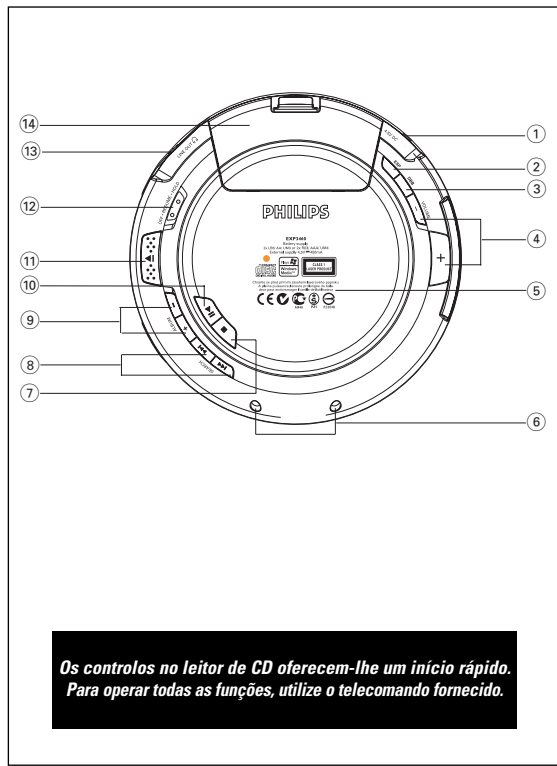

Meet Philips at the Internet
<http://www.philips.com>



EXP3460, EXP3461
EXP3462, EXP3463



Printed in China

AL/bk 445-1

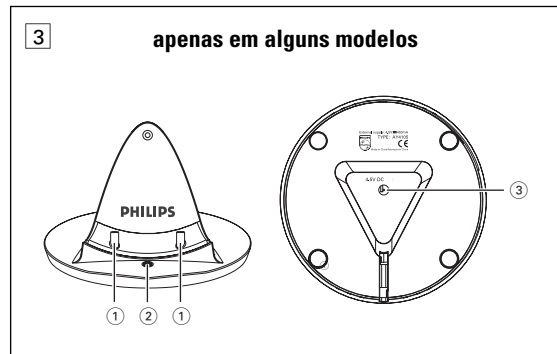
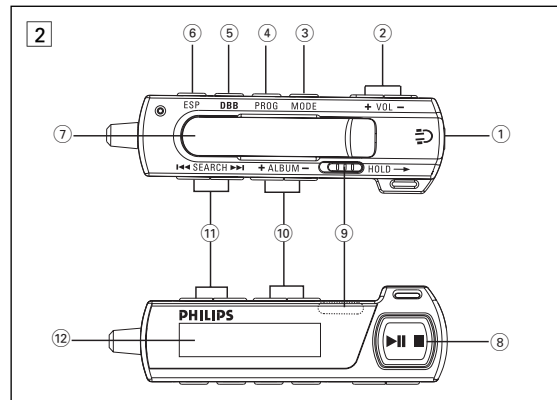

Português**COMANDOS****Acessórios fornecidos:**

- 1 x auscultadores HE250
- 1 x telecomando, AY3802
- 1 x porta das pilhas AA
- 1 x adaptador CA/ CC, AY3162 (apenas em algumas versões)
- 1 x base de carregamento, AY4105 (apenas em algumas versões)
- 2 x pilhas recarregáveis AY3363 (apenas em algumas versões)

Comandos, (vide figuras 1)

- ① **4.5V DC** tomada de alimentação do adaptador CA/CC
- ② **ESP** para seleccionar entre o modo de poupança de energia da pilha e Protecção Electrónica contra Salto (ESP). ESP as segura a reprodução continua do CD independentemente de vibrações e choques.
- ③ **DBB** liga e desliga os graves reforçados. Este botão também liga/desliga o retorno acústico (o bip), se o pressionar por mais de 2 segundos.
- ④ **VOLUME +/-** regula o volume
- ⑤ placa de tipo
- ⑥ **Tomada da estação** conecta à pinos da estação no seu base de carregamento do AY4105 (apenas em algumas versões)
- ⑦ **■** interrompe a leitura do CD, elimina o programa em memória ou desliga o leitor.
- ⑧ **SEARCH << / >>** passa e procura faixas para trás/ para a frente
- ⑨ **ALBUM +/-** CD-MP3/WMA somente.: selecciona o álbum anterior ou seguinte ou salta retrocedendo ou avançando.
- ⑩ **▶II** liga o leitor, inicia ou interrompe a leitura do CD
- ⑪ **▲** abre a tampa do CD
- ⑫ **OFF** desactiva as opções RESUME e HOLD
- RESUME** guarda la última posición reproducida
- HOLD** bloqueia todos os botões (somente na unidade principal)
- ⑬ **🔌** ligue aqui o telecomando e ligue os seus auscultadores ao telecomando.
- ⑭ porta das pilhas

TELECOMANDO AY3802 / AUSCULTADORES HE 250**Utilização do telecomando**

O telecomando permite-lhe operar todas as funções do leitor.

- 1 Ligue com firmeza o telecomando a LINE OUT no aparelho.**
- 2 Ligue com firmeza os auscultadores à respectiva tomada no telecomando.**
- 3** No telecomando, prima ▶II para iniciar a reprodução.
- 4** Regule o volume e o som no leitor e no telecomando.
- 5** Pressione ■ para parar a reprodução.
- 6** Volte a pressionar o botão ■ para desligar o leitor.

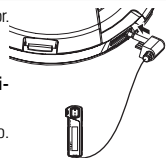
**Auscultadores HE250, LINE OUT**

- Ligue o telecomando à tomada **LINE OUT** do leitor e os auscultadores ao telecomando.
- A ficha **🔌** também poderá ser utilizada para ligar o leitor a uma aparelhagem de alta fidelidade

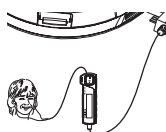
**IMPORTANTE!**

Segurança da audição: escute a um volume moderado. utilizar os auscultadores num volume muito alto pode debilitar a sua audição.

Segurança no trânsito: não utilize os auscultadores quando estiver a conduzir ou andar de bicicleta você poderá provocar um acidente.

Este aparelho está de acordo com as normas estabelecidas pela Comunidade Europeia relativamente a interferências de rádio.

COMANDOS**Telecomando AY3802 (vide figuras 2)**

- ① **🔌**tomada de auscultadores de 3,5 mm
- ② **VOL +/-**regula o volume
- ③ **MODE**selecciona as diferentes possibilidades de reprodução para seleccionar e introduzir a função de visualização, pressione e segure MODE durante 3 segundos.
- ④ **PROG**efectua a programação de faixas de CD e permite verificar o programa.
- ⑤ **DBB**liga e desliga os graves reforçados. Este botão também liga/desliga o retorno acústico (o bip), se o pressionar por mais de 2 segundos.
- ⑥ **ESP**para seleccionar entre o modo de poupança de energia da pilha e Protecção Electrónica contra Salto (ESP). ESP as segura a reprodução continua do CD independentemente de vibrações e choques.
- ⑦pega
- ⑧ **▶II**liga o leitor, inicia ou interrompe a leitura do CD.
■interrompe a leitura do CD, elimina o programa em memória ou desliga o leitor.
- ⑨ **OFF**desactiva as opções HOLD (apenas no telecomando)
- HOLD**bloqueia todos os botões (apenas no telecomando)
- ⑩ **ALBUM +/-**CD-MP3/WMA somente: selecciona o álbum anterior ou seguinte
- ⑪ **SEARCH << / >>**passa e procura faixas para trás/ para a frente
- ⑫mostrador

Base de carregamento AY4105 (vide figuras 3), apenas em algumas versões)

- ① **Pinos da estação** conecta à tomada da estação no seu reprodutor CD
- ② **Indicador de carga**acende-se a vermelho (carregamento activado) / verde (em espera)
- ③ **4.5V DC**tomada de alimentação do adaptador CA/CC

MANUSEAMENTO DO LEITOR DE CDS E DOS CDS

- Não toque na lente (A) do leitor de CDs.
- Não exponha o aparelho, as pilhas ou os CDs a humidade, chuva, areia ou calor excessivo (provocado por equipamento de aquecimento ou luz directa do sol).
- Poderá limpar o leitor de CDs com um tecido macio e ligeiramente húmido. Não utilize líquidos de limpeza porque poderão conter elementos corrosivos.
- Para limpar um CD deverá utilizar um tecido macio e efectuar a operação a partir do centro, deslocando em seguida o tecido em linha recta e na direcção das extremidades. Os líquidos de limpeza poderão danificar o disco! Nunca escreva num CD, nem lhe coloque etiquetas.
- A lente poderá embaciar se o aparelho for subitamente deslocado de um ambiente frio para um ambiente quente. Se tal acontecer não será possível efectuar a leitura do CD até que a humidade evapore.
- Se existirem telemóveis ligados na proximidade do leitor de CDs poderão provocar anomalias no mesmo.
- Evite deixar cair o aparelho, uma vez que poderá danificá-lo.

**AVISO**

A utilização de comandos ou ajustes ou a execução de procedimentos de forma diferente daquela aqui indicada poderá resultar numa exposição perigosa a radiações ou noutra operação arri-scada.

FONTE DE ALIMENTAÇÃO

Pilhas (fornecidas ou opcionais)

Neste leitor poderá utilizar:

- ◆ pilhas alcalinas do tipo **AA (LR6, UM3)** ou **AAA (LR03, UM4)**.
- ◆ pilhas recarregáveis PHILIPS, tipo **AY3363**

Inserindo pilhas AA (LR6, UM3)

Utilize a porta das bateria marcada com **AA**.

- Abra o compartimento das pilhas e insira 2 pilhas normais ou alcalinas.

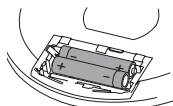

Inserindo pilhas AAA (LR03, UM4) ou AY 3363

1 Abra o compartimento das pilhas.

2 Insira pilhas **AAA** conforme indicado na parte posterior da porta.

3 Coloque de volta na unidade a porta com as pilhas **AAA**.

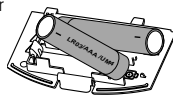

Sugestões úteis:

- Não deverá misturar pilhas novas com pilhas usadas nem pilhas de tipos diferentes.
- Retire as pilhas se estas se encontrarem esgotadas ou se o leitor não for utilizado durante algum tempo.

Indicação do nível de carga das pilhas

O nível de carga aproximado das suas pilhas é indicado no mostrador:

Pilha totalmente carregada

Pilha a 2/3 da carga total

Pilha a 1/3 da carga total

Pilha gasta ou morta. Visor: **LOW BATT**. Soa repetidamente o som de um bip.

FONTE DE ALIMENTAÇÃO

Sugestões úteis:

- **Certifique-se de que o reproduzidor está desligado dado que não é possível carregar baterias quando o reproduzidor está a ser utilizado.**
- É normal que as pilhas aqueçam durante o carregamento.
- Para garantir que a operação de carregamento é efectuada de forma correcta deverá verificar se os contactos se encontram limpos
- Utilizar pilhas **ECO-PLUS NiMH AY3363**.

Manuseamento das pilhas ECO-PLUS NiMH AY3363

- Recarregar uma pilha já carregada ou meio carregada encurta a vida útil da mesma. Recomendamos, portanto, que utilize a pilha recarregável **ECO-PLUS NiMH** até esta se gastar por completo, antes de a voltar a carregar.
- Para evitar um curto-circuito não deverá tocar nas pilhas com objectos metálicos.
- Quando as pilhas ficarem descarregadas rapidamente, depois de terem sido carregadas, isso significa que os contactos estão sujos ou que as pilhas chegaram ao fim da sua vida útil.

As pilhas contêm substâncias químicas, devendo por isso ser depositadas em local apropriado.

- Os aparatos não devem ser expostos a gotas ou salpicos.
- Não coloque nenhuma fontes de perigo sob os aparatos (ex. objectos contendo líquidos, velas acesas)

FONTE DE ALIMENTAÇÃO

Duração das pilhas em condições de funcionamento normais

Tipo de piha	Audio CD	Poupar Energia CDs MP3
Alcalina AA	30 horas	45 horas
Alcalina AAA	13 horas	20 horas

Base de carregamento AY4105 (fornecidas ou opcionais)

A base de carregamento do AY4105 pode ser utilizada para carregar as pilhas (AY3363) instaladas.

Carregamento das pilhas recarregáveis ECO-PLUS NiMH no base de carregamento

1 Ligar a base de carregamento do AY4105:

- Certifique-se de que a voltagem eléctrica disponível corresponde à voltagem utilizada pelo adaptador.
- Ligue o adaptador principal à ficha de **DC 4.5V** da base de carregamento e a uma tomada eléctrica.

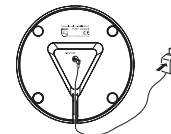

2 Insira a pilha recarregável **ECO-PLUS NiMH AY3363**:

- Verifique se as pilhas (AY3363) estão correctamente instaladas..

3 Montagem do reproduzido:

- Certifique-se de que o reproduzidor está desligado.
- Tal como indicado, ▼ em frente do indicador de carga, encaixe cuidadosamente o reproduzidor na base de carregamento. Assegure-se de que alinha a tomada da estação do reproduzidor de CD com os pinos da estação.

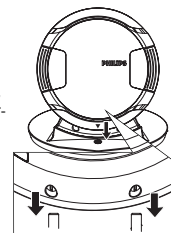

→ Do indicador de carga acende-se a vermelho (carregamento activado). O carregamento começa.

→ Visor: **CHARGING**.

→ Se as pilhas aquecerem demasiado, a operação de carregamento será interrompida durante cerca de 30 minutos e a indicação Hot surge no ecrã e Visor: **BATT HOT**.

→ Quando a pilha estiver totalmente carregada, do indicador de carga acende-se verde (em espera) e **BATT FULL** aparecem no mostrador.

FONTE DE ALIMENTAÇÃO

Adaptador eléctrico AY3162 (fornecidas ou opcionais)

Utilize apenas o adaptador **AY3162 (4,5V/ 450mA)** de corrente directa, pólo positivo no pino central). A utilização de outro aparelho poderá danificar o leitor.

1 Certifique-se de que a voltagem eléctrica disponível corresponde à voltagem utilizada pelo adaptador.

2 Ligue o adaptador principal à ficha de 4.5V DC do leitor e a uma tomada eléctrica.

Sugestões úteis:

- Desligue sempre o adaptador quando este não for utilizado.

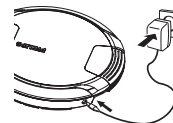

INFORMAÇÕES SOBRE O AMBIENTE

- Todo o material de embalagem desnecessário foi eliminado. Fizemos o possível para reduzir o material de embalagem a dois tipos de resíduos: cartão (caixa) e polietileno (sacos e espuma de protecção).
- O aparelho é constituído por materiais que poderão ser reciclados, desde que seja desmontado por uma empresa especializada. Deverá respeitar os regulamentos locais respeitantes à eliminação de materiais de embalagem, pilhas descarregadas e equipamento sem utilidade.

SOBRE MP3/ WMA

A tecnologia de compressão de música MP3 (MPEG1 Audio Layer 3) e WMA (Windows Media Audio) reduz significativamente os dados digitais de um CD de áudio, mantendo ao mesmo tempo a qualidade sonora tipo CD.

- **Como obter ficheiros de música:** Tanto pode importar ficheiros de música legais da Internet para o disco rígido do seu computador, como criá-los a partir dos seus CDs de áudio. Para isto, insira um CD de áudio na unidade de CD-ROM do seu computador e converta a música utilizando um software de codificação apropriado. Para conseguir uma boa qualidade sonora, recomenda-se uma taxa de bits de 128 kbps ou superior para os ficheiros de música MP3 e 96kbps para ficheiros WMA.
- **Como criar um CD-ROM com ficheiros MP3/WMA:** Utilize o gravador de CD do computador para gravar («queimar») os ficheiros de música num CD-ROM a partir do disco rígido.

Sugestões úteis:

- *Assegure-se de que os nomes de ficheiro dos ficheiros MP3 terminam em .mp3 e WMA terminam em .wma.*
- *Número total de ficheiros de música e álbuns: aproximadamente 350 (com um comprimento típico de nome de ficheiro de 20 caracteres)*
- *O número de ficheiros de música que podem ser reproduzidos depende do comprimento dos nomes de ficheiro. Com nomes de ficheiro curtos, serão suportados mais ficheiros.*

Windows Media Audio® é uma marca registada da Microsoft Corporation.

Todas as marcas comerciais utilizadas pertencem aos respectivos proprietários.

REPRODUÇÃO DE UM DISCO

Neste aparelho pode reproduzir

- todos os CDs de áudio pré-gravados
- IMPORTANTE!** Os CDs de algumas editoras de música, codificados com tecnologias de protecção de copyright, podem não ser reproduzidos por este produto.
- todos os CDRs e CDRWs de áudio finalizados
 - CDs-WMA/MP3 (CD-ROMs com ficheiros WMA/MP3)

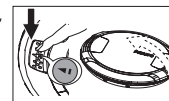

1 Desloque o cursor  para abrir a tampa do CD.

2 Insira um disco, com o lado impresso para cima, prestando cuidadosamente no centro do disco, de maneira que encaixe no eixo central. Feche a tampa pressionando-a para baixo.



3 Pressione  para ligar o leitor e iniciar a leitura.

→ Visor: **EXPANUM** e **READING CD** é exibido. A reprodução inicia-se.

Disco de áudio: Será apresentado o número da faixa em escuta.

CD-MP3/WMA: o nome do ficheiro move-se.

4 Pressione  brevemente para interromper a reprodução.

→ O tempo onde a reprodução foi interrompida fica intermitente.

O bip soa em intervalos.



5 Para retomar a reprodução, pressione brevemente .

6 Pressione  para parar a reprodução.

→ Disco de áudio: O número total de faixas e o tempo total de reprodução do disco são exibidos.

CD-MP3/WMA: O número total de álbuns e faixas é exibido.

REPRODUÇÃO DE UM DISCO

Sugestões úteis:

– *Quando reproduzir um disco com faixas de áudio de CD e ficheiros MP3, as faixas de áudio de CD serão reproduzidas primeiro.*

– *"0" aparece como número do álbum, caso não tenha organizado os ficheiros MP3/WMA por álbuns no disco.*

7 Volte a pressionar o botão  para desligar o leitor.

8 Para retirar o disco, segure-o pela borda e prima ligeiramente no eixo central enquanto puxa o disco para cima.

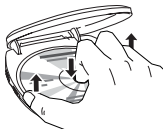

Modo de Espera Automático

Quando um CD ou uma cassete chega ao fim e fica parado mais de 25 segundos, o visor desaparece. 65 segundos mais tarde, o aparelho desliga-se automaticamente para poupar energia.

VOLUME E SOM

Ajuste do volume

- Poderá efectuar o ajuste do volume, utilizando o botão **VOLUME +/-** (00 - 30, ou **VOL +/-** no telecomando).

Sugestões úteis:

Nível do volume recomeça no:

- *nível predefinido (12) - quando começar a reprodução de espera/ modo desactivado*
- *nível anterior - quando começar a reprodução de posição de paragem*



Ajuste de graves

Existem três opções **DBB** (Dynamic Bass Boost):

- Desligado: sem realce de graves
- **DBB 1** : melhoria moderada dos graves
- **DBB 2** : melhoria intensa dos graves

• Prima DBB uma vez ou mais, para seleccionar as opções de intensificação dos graves.

→ **DBB 1 2** aparece para DBB activado.



SELECÇÃO E PESQUISA DE FAIXAS/ÁLBUM

Seleccionar e procurar em todos os discos

Seleccionar uma faixa

- Prima com brevidade **◀◀** ou **▶▶**, uma vez ou várias vezes, para passar para o princípio da faixa actual, anterior ou seguinte.
- Em pausa ou com o aparelho parado, pressione **▶▶** para iniciar a reprodução.
→ A reprodução prossegue com a faixa seleccionada.

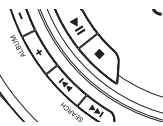

Procura de uma passagem durante a reprodução

- 1 Mantenha premido **◀◀** ou **▶▶** para encontrar uma determinada passagem na direcção para trás ou para a frente.
→ A procura inicia-se e a reprodução continua com um volume baixo.
- 2 Largue a tecla quando encontrar a passagem desejada.
→ A reprodução normal continua.

Seleccionar em CDs-WMA/MP3

Seleccionar um álbum

- Prima com brevidade **ALBUM +/-**, uma vez ou várias vezes, para passar para a primeira faixa do álbum actual, anterior ou seguinte.
- Em pausa ou com o aparelho parado, pressione **▶▶** para iniciar a reprodução.
→ A primeira faixa do álbum seleccionado é reproduzida.



Seleccionar uma faixa

- 1 Mantenha premido **ALBUM +/-** para passar rapidamente para faixas MP3/ WMA, anteriores ou subsequentes.
→ A passagem rápida inicia-se e acelera passados 5 segundos.
- 2 Largue a tecla quando encontrar a faixa desejada.
→ A reprodução normal continua com a faixa seleccionada.

✓ Sugestões úteis:

– Quando um programa estiver a ser reproduzido, o uso das teclas **ALBUM +/-** é nulo.

PROGRAMAÇÃO DE FAIXAS

(apenas no telecomando)

Num programa pode memorizar até 50 faixas para serem reproduzidas.

Uma faixa única pode ser memorizada mais de uma vez num programa.

- 1 Selecione uma faixa com **◀◀** ou **▶▶** (MP3/WMA-CD: ou **ALBUM +/-**).
- 2 No telecomando, pressione **PROG** para armazenar a faixa.
→ P com o número de faixas guardadas é exibido.
- 3 Poderá seleccionar e armazenar todas as faixas desejadas desta forma.
- 4 Se for necessário, pressione **■** para parar a reprodução normal. Pressione e segure **▶▶** para iniciar a reprodução do programa.
→ **PROG** acende-se e a reprodução do programa inicia-se.
- 5 Para acrescentar outras faixas à sua programação, prima **■** para parar a reprodução do programa e depois continue com o passo 1 a 2.
→ Após guardar 50 faixas, **PROG FULL** passa no mostrador.



Rever o programa

Pode rever a programação premindo **PROG** durante mais de 3 segundos.
→ Todas as faixas guardadas são exibidas em sequência.

Eliminar o programa

- 1 Se necessário, pressione **■** para parar a reprodução.
- 2 Pressione **■** para apagar o programa.
Cleared é visualizado.

✓ Sugestões úteis:

– O programa também será apagado se a alimentação for interrompida, se a tampa do leitor de CD for aberta, ou se o aparelho se desligar automaticamente.

SELECÇÃO DE DIFERENTES MODOS DE LEITURA – MODE

(apenas no telecomando)

Pode seleccionar e alterar os diversos modos de reprodução antes ou durante a reprodução.

- 1 No telecomando, prima **MODE** repetidamente para seleccionar um dos seguintes:
 - **ALL** (**Shuffle All**): as faixas de todo o CD são reproduzidas por ordem aleatória.
 - **ALL** (**Shuffle repeat all**): repete todo o CD continuamente, por ordem aleatória.
 - (**Repeat 1**): reproduz continuamente a faixa actual.
 - **ALL** (**Repeat All**): repete todo o CD/ programa.
 - **Scan All** : Cada faixa do disco/ programa é reproduzido durante 10 segundos.
- ParaMP3/WMA-CDs :
- (**Shuffle Album**): Todas as faixas do álbum actual são reproduzidas em ordem aleatória uma vez.
 - (**Shuffle Repeat Album**): Todas as faixas do álbum actual são reproduzidas repetidamente em ordem aleatória.
 - (**Repeat Album**): Todas as faixas do álbum actual são reproduzidas repetidamente.
- ícone do modo de reprodução seleccionado pisca 3 vezes.
- 2 Pressione **▶▶** para iniciar a reprodução se o aparelho estiver parado.
 - 3 Para voltar à reprodução normal, prima **MODE** repetidamente até que. e desapareçam.

✓ Sugestões úteis:

– , e **Scan All** : apenas estes modos de reprodução podem ser combinados com faixas programadas.

APRESENTAR INFORMAÇÃO

(apenas para faixas MP3/ WMA)

- No telecomando, pressione e segure **MODE** durante 3 segundos. Dentro do período de 2 segundos, prima com brevidade **MODE** uma vez ou várias vezes para seleccionar a informação a ser apresentada:
 - **FILENAME** : o nome do ficheiro da faixa
 - **ALBUM** : o nome da pista do álbum
 - **TITLE** : o título da faixa (se esta informação de ID3 tag estiver disponível)
 - **ARTIST** : o nome do artista (se esta informação de ID3 tag estiver disponível)
 - **PLAY TIME** : tempo decorrido de reprodução, número de álbum e número de faixa.

✓ Sugestões úteis:

- A ID3 tag faz parte do ficheiro MP3/ WMA e contém várias informações da faixa, tais como o título da faixa ou o nome do artista. Complete a informação da ID3 tag com o seu software de codificação MP3, antes de queimar o CD-MP3/ WMA.
- o visor indica máx. 31 caracteres.

ESP/ MODO POUPAR ENERGIA

Os leitores de CDs portáteis convencionais que são sujeitos a pancadas ou vibrações durante a leitura, muitas vezes saltam partes do CD. No entanto, o sistema **ELECTRONIC SKIP PROTECTION (ESP)**, incorporado no seu aparelho, evita tais perdas de continuidade quando o leitor é sujeito a ligeiras vibrações. **Mas o ESP não poderá evitar interrupções de leitura causadas por exercícios vigorosos, nem protegerá o aparelho contra danos se o deixar cair!**

O modo Poupar Energia ajuda a prolongar a duração das pilhas para reprodução mais longa.

- Para desactivar a protecção contra choque e introduzir o modo de poupança de energia, pressione **ESP**.

→ O símbolo **ESP** desaparece

- Pressione **ESP** de novo.

→ O símbolo **ESP** é apresentado no visor e a protecção é activada.

→ **Oops**:

excedido o tempo máximo de **ESP**. A reprodução salta, mas retomará a reprodução optimizada assim que o leitor deixar de sofrer vibrações.

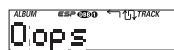
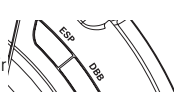

200 SEC ESP MÁGICO

Tempos médios de reprodução com a protecção contra salto ESP activada:

Segundos	tipo de faixa
200	WMA-CD(64kbps)
100	MP3-CD(128kbps)
45	Áudio CD

Sugestões úteis:

- *ESP está por predefinição sempre activado.*

HOLD

- Para desactivar HOLD, comute o cursor para **OFF**.

→ Todos os botões estão desbloqueados.

Sugestões úteis:

- *Se desactivar HOLD colocando o selector da unidade para RESUME, você estará activando a função RESUME.*

RETORNO ACÚSTICO (BEEP)

O retorno acústico é um sinal bip que se ouve quando os botões do aparelho são premidos. Também, quando o aparelho está no modo de pausa ou as pilhas estão fracas, o bip soa em intervalos.

1 Mantenha **DBB** premido durante 2 segundos para ligar/desligar o bip:

→ **bEEP OFF** : O bip está desligado.

→ **bEEP ON** : O bip está ligado.

Sugestões úteis:

- *O som bipe está ligado nas definições por defeito.*

RESUME

(somente na unidade principal, disco de áudio)

RESUME - retomar a leitura a partir da posição onde tinha parado

Pode memorizar a última posição reproduzida. Ao reiniciar, a reprodução continua a partir da posição onde tinha parado (RESUME). Para estas funções, utilize o selector deslizante **OFF-RESUME-HOLD**

1 Coloque o selector na posição **RESUME** durante a leitura, de modo a activar RESUME.

2 Pressione o botão **■** quando quiser interromper a leitura.

3 Pressione o botão **▶||** para retomar a leitura (no telecomando, pressione e segure **▶||** brevemente).

→ a leitura será retomada a partir do ponto em que foi interrompida.

- Para desactivar a função RESUME, coloque o selector na posição **OFF**.

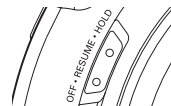

HOLD

HOLD - Bloqueio de todos os botões

Este modelo oferece uma função de bloqueio dupla para evitar que os botões sejam acidentalmente pressionados e acionados. Você pode escolher bloquear todos os botões, quer na unidade, controlo remoto ou até em ambos! Ajuste simplesmente o(s) selector(s) **HOLD** respectivo(s) para a posição HOLD ligado ou desligado conforme desejado. Por exemplo:

- Coloque o selector **OFF•RESUME•HOLD** para **HOLD** para activar BLOQUEIO da unidade.

(no telecomando, coloque o selector **OFF•HOLD** para **HOLD**).

→ Todos os botões serão bloqueados, **HOLD** acende-se se premir qualquer botão no aparelho. **HOLD** será visualizado somente quando **▶||** for pressionado.

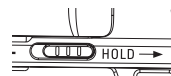

HOLD

RESOLUÇÃO DE PROBLEMAS

AVISO: Em nenhuma circunstância deve tentar reparar o aparelho pois a garantia deixará de ser válida. Se surgir uma falha, verifique primeiramente os pontos enumerados a seguir, antes de levar o aparelho para reparação. Se não conseguir resolver o problema seguindo estas sugestões, consulte o seu fornecedor ou centro de assistência técnica.

O leitor de CD não liga ou a reprodução não inicia

- Certifique-se de que as pilhas não estão baixas ou descarregadas, que estão inseridas correctamente e que os pinos de contacto estão limpos.
- A ligação do seu adaptador pode estar frouxa. Ligue-a firmemente.

É visualizada a indicação **Insert CD**

- Certifique-se de que o CD está limpo e introduzido correctamente (etiqueta voltada para cima).
- Se a sua lente tiver embaciado, espere alguns minutos para isso desaparecer.
- Certifique-se de que o CD não está codificado com tecnologias de protecção de copyright, pois algumas destas tecnologias não são conformes ao padrão de Disco Compacto.

É visualizada a indicação **Disc Error**

- O CD-RW (CD-R) não foi gravado correctamente. Use **FINALIZE** no seu gravador de CD.

É visualizada a indicação **Non audio**

- CD inserido contém ficheiros que não são de áudio. Pressione **SEARCH ◀◀** ou **▶▶** uma vez ou mais para saltar para uma faixa de áudio do CD em vez dos ficheiros de dados.

A indicação **HOLD** está acesa e/ou não há reacção aos controlos

- Se a função **HOLD** estiver activada, desactive-a.
- Descarga electrostática. Desligue a alimentação e remova as pilhas por alguns segundos.

O CD salta faixas

- O CD está danificado ou sujo. Substitua ou limpe o CD.
- **SHUFFLE** ou **PROG** está activo. Desactive o que estiver activado.

Nenhum som ou má qualidade do som.

- O modo pausa pode estar activo. Prima **▶||**.
- Ligações frouxas, erradas ou sujas. Verifique e limpe as ligações.
- O volume pode não estar ajustado apropriadamente. Ajuste o volume.
- Campos magnéticos fortes. Verifique a posição e as ligações do leitor. Mantenha-o também afastado de telemóveis activos.

