

# Oricând aici pentru a vă ajuta

Înregistrați-vă produsul și obțineți asistență la  
[www.philips.com/support](http://www.philips.com/support)



D250

D255



## Documentație pentru utilizator extinsă

# PHILIPS



# Cuprins

<b>1 Instrucțiuni importante privind siguranța</b>	<b>3</b>
<b>2 Telefonul dvs.</b>	<b>4</b>
Conținutul cutiei	4
Prezentarea generală a telefonului	5
Prezentarea generală a stației de bază	6
<b>3 Primii pași</b>	<b>7</b>
Conectarea stației de bază	7
Instalați bateriile furnizate	8
Configurați-vă telefonul (în funcție de țară)	8
Schimbă PIN-ul pentru acces la distanță (pentru D255)	9
Încărcarea receptorului	9
Verificarea nivelului bateriei.	9
Ce este modul standby?	9
Pictograme afișate	10
Verificarea puterii semnalului	10
Pornirea sau oprirea receptorului	11
<b>4 Apeluri</b>	<b>12</b>
Efectuarea unui apel	12
Preluarea unui apel	12
Încheierea unui apel	12
Reglarea volumului căștii/difuzorului	13
Oprirea sunetului microfonului	13
Pornirea sau oprirea difuzorului	13
Efectuarea unui al doilea apel	13
Preluarea unui al doilea apel	13
Comutarea între două apeluri	13
Realizarea unei teleconferințe cu apelanți externi	13
<b>5 Apeluri prin intercom și teleconferințe</b>	<b>14</b>
Efectuarea unui apel către un alt receptor	14
Efectuarea unei teleconferințe	14
<b>6 Text și numere</b>	<b>16</b>
Introducerea caracterelor text și numerice	16
Comutarea între literele majuscule și minuscule	16
<b>7 Agendă telefonică</b>	<b>17</b>
Vizualizarea agendei telefonice	17
Căutarea unei înregistrări	17
Apelarea din agenda telefonică	17
Accesarea agendei telefonice pe durata unui apel	17
Adăugarea unei înregistrări	18
Editarea unei înregistrări	18
Ștergerea unei înregistrări	18
Ștergerea tuturor înregistrărilor	18
<b>8 Registrul de apeluri</b>	<b>19</b>
Tipul listei de apeluri	19
Vizualizarea înregistrărilor apelurilor	19
Salvarea înregistrării unui apel în agendă	19
Returnarea unui apel	20
Ștergerea înregistrării unui apel	20
Ștergerea tuturor înregistrărilor de apeluri	20
<b>9 Listă reapelare</b>	<b>21</b>
Vizualizarea înregistrărilor pentru reapelare	21
Reapelarea unui număr	21
Salvarea înregistrării unui apel în agendă	21
Ștergerea unei înregistrări pentru reapelare	21
Ștergerea tuturor înregistrărilor pentru reapelare	21
<b>10 Setările telefonului</b>	<b>22</b>
Setări de sunet	22
Denumirea receptorului	22
Setarea datei și orei	23
Setarea limbii afișajului	23
Modul ECO+	23
<b>11 Robotul telefonic</b>	<b>24</b>

Activarea sau dezactivarea robotului telefonic	24
Setarea limbii robotului telefonic	24
Anunțuri	24
Mesaje de intrare	25
Setarea întârzierii tonurilor de apel	26
Acces de la distanță	26
<hr/>	
<b>12 Mod confidențialitate</b>	<b>29</b>
Blocare apeluri efectuate	29
Blocare apeluri primite	29
<hr/>	
<b>13 Servicii</b>	<b>31</b>
Tipul listei de apeluri	31
Conferința automată	31
Tip rețea	31
Prefix automat	31
Selectarea duratei de reapelare	32
Modul de apelare	32
Ceas automat	32
Înregistrarea receptoarelor suplimentare	33
Dezînregistrarea receptoarelor	33
Restaurarea setărilor implicite	33
<hr/>	
<b>14 Date tehnice</b>	<b>34</b>
<hr/>	
<b>15 Notă</b>	<b>35</b>
Declarație de conformitate	35
Conformitatea cu standardul de utilizare GAP	35
Concordanța cu EMF	35
Evacuarea produsului vechi și a bateriei	35
<hr/>	
<b>16 Întrebări frecvente</b>	<b>37</b>
<hr/>	
<b>17 Anexă</b>	<b>39</b>
Tabele pentru introducerea textului și a cifrelor	39

# 1 Instrucțiuni importante privind siguranța

## Cerințe de alimentare

- Acest produs necesită o sursă de alimentare de 100-240 volți CA. În cazul unei căderi de tensiune, comunicația se poate pierde.
- Tensiunea rețelei este clasificată drept TNV-3 (tensiune pentru rețele de telecomunicații), așa cum este definită prin standardul EN 60950.



## Avertisment

- Rețeaua electrică este clasificată drept periculoasă. Singura modalitate de a opri încărcătorul este de a decupla sursa de alimentare de la priza electrică. Asigurați-vă că priza electrică este în permanență ușor accesibilă.

## Pentru a evita deteriorarea sau funcționarea defectuoasă



## Precauție

- Utilizați numai sursa de alimentare menționată în instrucțiunile de utilizare.
- Utilizați numai bateriile menționate în instrucțiunile de utilizare.
- Risc de explozie în cazul înlocuirii bateriei cu una de tip incorect.
- Eliminați bateriile uzate conform instrucțiunilor.
- Nu aruncați bateriile în foc.
- Utilizați întotdeauna cablurile furnizate împreună cu produsul.
- Nu permiteți atingerea contactelor de încărcare sau a bateriei de obiecte metalice.
- Nu permiteți contactul micilor obiecte metalice cu produsul. Aceasta poate degrada calitatea sunetului și deteriora produsul.

- Obiectele metalice pot fi reținute în cazul plasării lor în apropierea receptorului telefonului sau pe acesta.
- Nu utilizați produsul în locuri cu pericol de explozie.
- Nu desfaceți receptorul, stația de bază sau încărcătorul, întrucât v-ați putea expune la tensiuni mari.
- Pentru echipamentele cu posibilitatea conectării la priză, priza va fi instalată în apropierea echipamentului și va fi ușor accesibilă.
- Activarea modului handsfree ar putea duce la creșterea bruscă a volumului în cască la un nivel foarte înalt: aveți grijă să nu țineți receptorul prea aproape de ureche.
- Acest echipament nu este destinat efectuării de apeluri de urgență pe durata căderilor de tensiune. Trebuie pusă la dispoziție o metodă alternativă care să permită apelurile de urgență.
- Evitați contactul produsului cu lichide.
- Nu utilizați niciun tip de agenți de curățare cu conținut de alcool, amoniac, benzen sau substanțe abrazive, întrucât acestea pot deteriora aparatul.
- Nu expuneți telefonul la căldura excesivă generată de echipamentele de încălzire sau la lumina solară directă.
- Nu scăpați telefonul și nu permiteți căderea de obiecte pe acesta.
- Telefoanele mobile active prezente în apropiere pot cauza interferențe.

## Despre temperaturile de funcționare și de depozitare

- Puneți-l în funcționare într-un loc unde temperatura este întotdeauna între 0°C și +40°C (până la 90% umiditate relativă).
- Depozitați-l într-un loc unde temperatura este întotdeauna între -20°C și +45°C (până la 95% umiditate relativă).
- Durata de viață a bateriei poate fi mai scurtă în condiții de temperatură joasă.

## 2 Telefonul dvs.

Felicitări pentru achiziție și bine ați venit la Philips!  
Pentru a beneficia pe deplin de asistența oferită de Philips, înregistrați-vă produsul la [www.philips.com/welcome](http://www.philips.com/welcome).

### Conținutul cutiei



Receptor\*\*



Stație de bază (D250)



Stație de bază (D255)



Încărcător (fără priză de telefon)\*\*

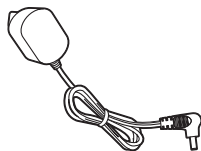

Adaptor de alimentare\*\*



Cablu telefonic\*

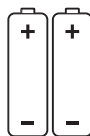

2 baterii reîncărcabile AAA\*\*



Garanție



Manual de utilizare pe scurt

#### Notă

- \* În unele țări, trebuie să conectați adaptorul pentru cablul telefonic la cablu și apoi să introduceți cablul în priza telefonică.
- \*\* În pachetele cu receptoare multiple există receptoare, încărcătoare, adaptoare de alimentare și baterii suplimentare.

## Prezentarea generală a telefonului

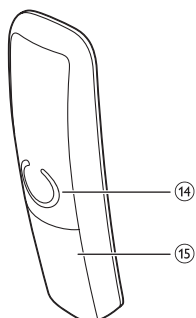
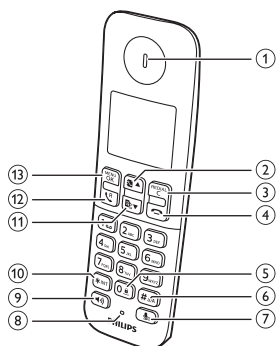

### ① Cască



- Derulați în sus în meniu.
- Creșteți volumul în cască/difuzor.
- Accesați agenda telefonică în modul standby.

### ③ REDIAL/C

- Ștergeți text sau cifre.
- Anulați operația.
- Accesați lista de reapelare.



- Încheiați apelul.
- Ieșiți din meniu/operație.
- Țineți apăsat pentru a porni sau a opri receptorul.

### ⑤ 0#

- Apăsați pentru a introduce un spațiu în timpul editării.
- Apăsați și mențineți pentru a bloca/ debloca tastatura în modul standby.

### ⑥ # n/A

- Apăsați și mențineți apăsat pentru a introduce o pauză la efectuarea unui apel.
- Comutați între litere majuscule/ minuscule în timpul editării.



- Anulați sau reactivați sunetul microfonului.
- Accesează meniul robotului telefonic în modul standby (numai pentru D255).
- Ascultă mesajele noi de la robotul telefonic (numai pentru D255).

### ⑧ Microfon



- Porniți/opriți difuzorul telefonului.
- Efectuați și primiți apeluri prin difuzor.



- Apăsați și mențineți pentru a efectua un apel prin intercom (numai pentru versiunea cu receptoare multiple).
- Setati modul de apelare (mod prin impuls sau mod prin activarea temporară a apelării prin ton).



- Derulați în jos în meniu.
- Reduceți volumul în cască/difuzor.
- Accesați registrul de apeluri în modul standby.



- Efectuați și primiți apeluri.
- - Tastă de reapelare (Această funcție depinde de rețea.)

### ⑬ MENU/OK

- Accesați meniul principal.
- Confirmați selecția.
- Intrați în meniul Opțiuni.

- Apasă pentru a accesa agenda telefonică în timpul unui apel.

⑭ Difuzor

⑮ Capac bateriei

## Prezentarea generală a stației de bază

D250

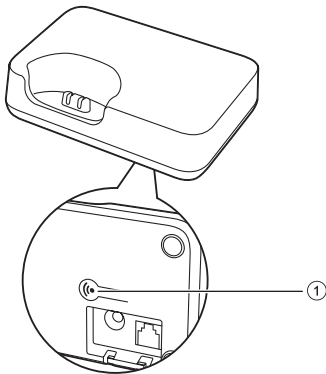

① •)

- Apăsați pentru a găsi receptoare.
- Țineți apăsat pentru a intra în modul de înregistrare.

D255

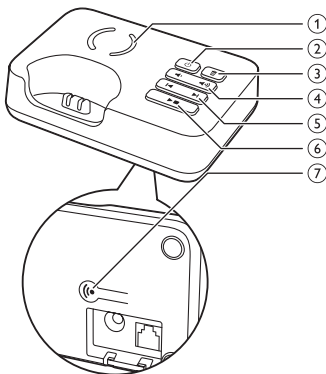

① Difuzor

② ⏻

Porniți sau opriți robotul telefonic.

③ 🗑️

- Ștergeți mesajul redat curent.
- Apăsați și mențineți pentru a șterge toate mesajele vechi.

④ 🔊 / 🔊

Scădeți/creșteți volumul în difuzor.

⑤ ⏪ / ⏩

Salt înapoi/înainte în timpul redării.

⑥ ▶️

- Redați mesaje.
- Opriți redarea mesajelor.

⑦ 📞

- Apăsați pentru a găsi receptoare.
- Țineți apăsat pentru a intra în modul de înregistrare.



# 3 Primii pași

## ! Precauție

- Înainte de conectarea și instalarea receptorului, asigurați-vă că ați citit instrucțiunile de siguranță din cadrul secțiunii „Instrucțiuni importante privind siguranța”.

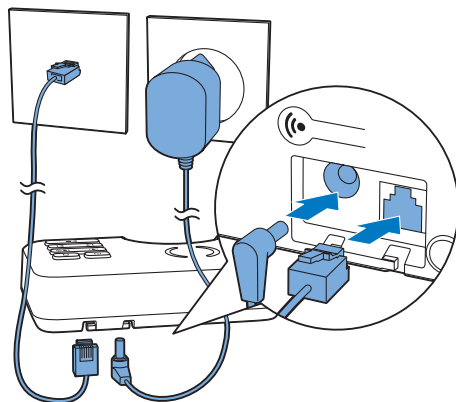

## Conectarea stației de bază

## ! Avertisment

- Risc de deteriorare a produsului! Asigurați-vă că tensiunea de alimentare de la rețea corespunde valorii imprimate pe partea posterioară sau inferioară a telefonului.
- Pentru încărcarea bateriilor, utilizați numai adaptorul de alimentare furnizat.

## ☰ Notă

- Dacă vă abonați la linia de abonat digital (DSL), un serviciu de Internet de mare viteză pe linia telefonică, aveți grijă să instalați un filtru DSL între cablul liniei telefonice și priza de curent electric. Filtrul previne zgomotul și problemele de identificare a apelantului provocate de interferențele DSL. Pentru mai multe informații referitoare la filtrele DSL, contactați furnizorul de servicii DSL.
- Plăcuța cu date tehnice se află pe partea inferioară a stației de bază.

- 3 Conectați capetele adaptorului de alimentare la (numai pentru versiunea cu receptoare multiple):
- mufa de intrare c.c. din partea inferioară a încărcătorului receptorului suplimentar.
  - priza electrică de perete.

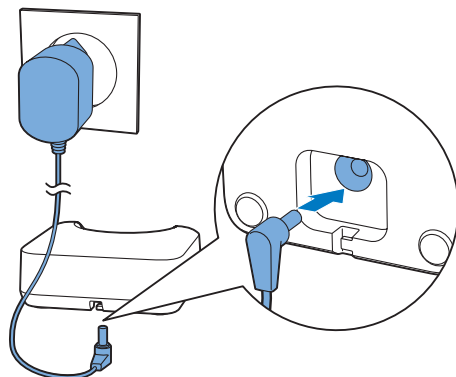

- 1 Conectați capetele adaptorului de alimentare la:
  - mufa de intrare c.c. din partea inferioară a stației de bază;
  - priza electrică de perete.
- 2 Conectați capetele cablului telefonic la:
  - priza pentru telefon aflată în partea inferioară a stației de bază;
  - priza telefonică de perete.

## Instalați bateriile furnizate

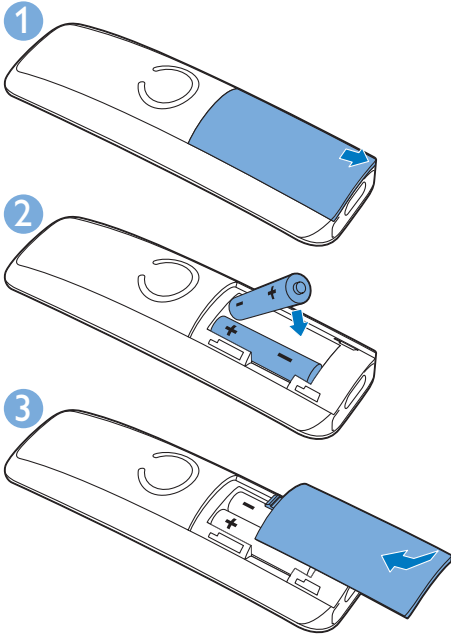

### ! Precauție

- Risc de explozie! Feriți bateriile de căldură, lumina solară sau flăcări. Nu aruncați niciodată bateriile în foc.
- A se utiliza numai cu bateriile furnizate.
- Risc de reducere a duratei de viață a bateriei! Nu amestecați niciodată baterii de mărci sau tipuri diferite.

### ☰ Notă

- Încărcați bateriile timp de 8 ore înainte de prima utilizare.
- Dacă receptorul se încălzește pe durata încărcării bateriilor, acest lucru este normal.

### ! Avertisment

- Verificați polaritatea bateriilor la momentul introducerii în compartimentul pentru baterie. Polaritatea incorectă poate deteriora produsul.

## Configurați-vă telefonul (în funcție de țară)

- 1 Când folosiți telefonul pentru prima dată, veți vedea un mesaj de întâmpinare.
- 2 Apăsați **MENU/OK**.

### Setarea țării/limbii

Selectați-vă țara/limba, apoi apăsați **MENU/OK** pentru a confirma.

↳ Setarea țării/limbii este salvată.

### ☰ Notă

- Opțiunea setării țării/limbii depinde de țară. Dacă nu este afișat niciun mesaj de întâmpinare, aceasta înseamnă că setarea pentru țară/limbă este presetată pentru țara dvs. Apoi puteți seta data și ora.

Pentru a reseta limba, consultați pașii următori.

- 1 Selectați **MENU/OK** > **[Config. tel.]** > **[Limbă]**, apoi apăsați **MENU/OK** pentru a confirma.
- 2 Selectați o limbă, după care apăsați **MENU/OK** pentru a confirma.  
↳ Setarea este salvată.

### Setarea datei și orei

- 1 Apăsați **MENU/OK**.
- 2 Selectați **[Config. tel.]** > **[Data & ora]**, apoi apăsați **MENU/OK** pentru a confirma.
- 3 Apăsați butoanele numerice pentru a introduce data, apoi apăsați **MENU/OK** pentru a confirma.  
↳ Meniul pentru setarea orei este afișat pe receptor.
- 4 Apăsați butoanele numerice pentru a introduce ora.
  - Dacă ora este în formatul de 12 ore, apăsați **[▲]** / **[▼]** pentru a selecta **[am]** sau **[pm]** (în funcție de țară).

5 Apăsați **MENU/OK** pentru a confirma.

## Schimbă PIN-ul pentru acces la distanță (pentru D255)

### Notă

- Codul PIN implicit pentru accesarea de la distanță a robotului telefonic este 0000 și este important să-l schimbați din motive de securitate.

- 1 Apasă  sau **MENU/OK** > [**Robot tel.**].
- 2 Selectați [**Acces la dist.**] > [**Modificare PIN**], apoi apăsați **MENU/OK** pentru a confirma.
- 3 Introduceți codul PIN vechi, apoi apăsați **MENU/OK** pentru a confirma.
- 4 Introduceți codul PIN nou, apoi apăsați **MENU/OK** pentru a confirma.
- 5 Introduceți codul PIN nou încă o dată, apoi apăsați **MENU/OK** pentru a confirma.  
↳ Setarea este salvată.

## Încărcarea receptorului

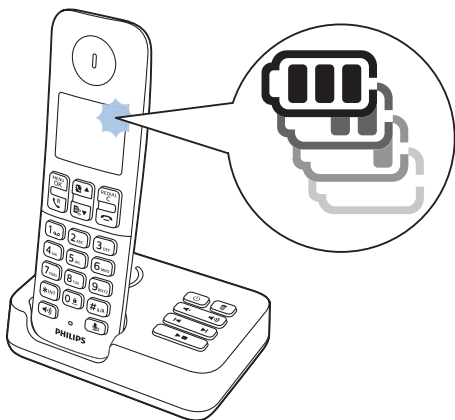

Plasați receptorul pe stația de bază în vederea alimentării. Când receptorul este plasat corect pe stația de bază, auziți un semnal acustic de andocare.

↳ Receptorul începe să se încarce.





### Notă

- Încărcați bateriile timp de 8 ore înaintea de prima utilizare.
- Dacă receptorul se încălzește ușor pe durata încărcării bateriilor, acest lucru este normal.

Telefonul dvs. este acum gata de utilizare.

## Verificarea nivelului bateriei.

Pictograma pentru baterie afișează nivelul de încărcare actual al acesteia.

	Când receptorul este scos din stația de bază, barele indică nivelul bateriei (integral, mediu și redus).
	Când receptorul este în stația de bază/încărcător, barele clipesc până când încărcarea este finalizată.
	
	Pictograma de baterie descărcată luminează intermitent. Bateria are un nivel scăzut și trebuie reîncărcată.









Receptorul se oprește dacă bateriile sunt descărcate. Dacă sunteți în cursul unei conversații, se emit tonuri de avertizare atunci când nivelul bateriilor este aproape de zero. Apelul este deconectat după avertisment.





## Ce este modul standby?

Telefonul dvs. se află în modul standby atunci când este în așteptare. Numele receptorului, data, ora și numărul receptorului sunt afișate pe ecranul de standby.

## Pictograme afișate

În modul standby, pictogramele afișate pe ecranul principal vă indică ce caracteristici sunt disponibile pe receptor:

Pictogramă	Descrieri
	Atunci când receptorul este scos din stația de bază/încărcător; barele indică nivelul bateriei (de la integral la redus). Atunci când receptorul este pe stația de bază/încărcător; barele se derulează până când încărcarea este finalizată.
	Pictograma bateriei goale apare intermitent și auziți un sunet de alertă. Bateria are un nivel scăzut și trebuie reîncărcată.
	Afișează starea conexiunii dintre receptor și stația de bază. Cu cât sunt afișate mai multe bare, cu atât puterea semnalului este mai ridicată.
	Luminează constant când parcurgeți apelurile primite din registrul de apeluri.
	Indică un apel efectuat în registrul de apeluri.
	Luminează intermitent atunci când aveți un apel ratat nou necitit sau când parcurgeți apelurile ratate din jurnalul de apeluri. Luminează constant atunci când parcurgeți apelurile ratate citite din jurnalul de apeluri.
	Luminează intermitent când primești un apel. Luminează constant când sunteți în cursul unui apel.
	Difuzorul este pornit.
	Soneria este oprită.

	Robot telefonic (numai pentru D255): acesta luminează intermitent când ai un mesaj nou sau când memoria este plină. Afișează atunci când este pornit robotul telefonic.
	Luminează intermitent atunci când aveți un mesaj vocal nou. Rămâne aprins constant când mesajele vocale sunt deja vizualizate în registrul de apeluri. Pictograma nu este afișată când nu există niciun mesaj vocal.
	Este afișat când derulați în sus/în jos printr-o listă sau creșteți/reduceți volumul.
	Există mai multe cifre în dreapta. Apăsați <b>REDIAL/C</b> pentru a citi.
<b>ECO+</b>	Modul <b>ECO+</b> este activat.

## Verificarea puterii semnalului

- |   |  |
|---|--|
|  | Numărul de bare indică starea legăturii dintre receptor și stația de bază. Cu cât sunt afișate mai multe bare, cu atât conexiunea este mai bună. |
|---|--|
- Înainte de a efectua sau de a primi apeluri și de a utiliza funcțiile și caracteristicile telefonului, asigurați-vă că receptorul este conectat la stația de bază.
  - Dacă auziți tonuri de avertizare în timpul utilizării telefonului, receptorul are bateria aproape goală sau este ieșit din raza de acoperire. Încărcați bateria sau mutați receptorul mai aproape de stația de bază.

### Notă

- Când **ECO+** este activat, puterea semnalului nu este afișată. (consultați 'Modul ECO+' la pagina 23)

---

## Pornirea sau oprirea receptorului

Țineți apăsat  pentru a porni sau a opri receptorul.

## 4 Apeluri

### Notă

- La o cădere de tensiune, telefonul nu poate accesa serviciile de urgență.

### Sugestie

- Verificați puterea semnalului înainte de a efectua un apel sau pe durata acestuia (consultați 'Verificarea puterii semnalului' la pagina 10).



## Efectuarea unui apel

Puteți efectua un apel în modurile următoare:



- Apel normal.
- Apel cu preformare.

Puteți, de asemenea, să efectuați un apel din Lista reapel. (consultați 'Reapelarea unui număr' la pagina 21), Lista agendei (consultați 'Apelarea din agenda telefonică' la pagina 17) și Protoc. apeluri (consultați 'Returnarea unui apel' la pagina 20).

### Apel normal

- 1 Apăsați  sau .
- 2 Formați numărul de telefon.
  - ↳ Numărul este apelat.
  - ↳ Se afișează durata apelului curent.



### Apel cu preformare

- 1 Formați numărul de telefon.
  - Pentru ștergerea unei cifre, apăsați **REDIAL/C**.
  - Pentru introducerea unei pauze, țineți apăsat pe **#@A**.
- 2 Apăsați  sau  pentru a efectua apelul.

### Notă

- Durata convorbirii dvs. curente este afișată pe cronometrul pentru apeluri.
- Dacă auziți tonuri de avertizare, telefonul are bateria aproape descărcată sau se află în afara razei de acoperire. Încărcați bateria sau mutați telefonul aproape de stația de bază.

## Preluarea unui apel

Când primiți un apel, telefonul sună. Apăsați  sau  pentru a prelua apelul.

### Avertisment

- Atunci când receptorul sună sau când este activat modul handsfree, țineți receptorul la depărtare de ureche, pentru a evita vătămarea acesteia.

### Notă

- Serviciul de identificare a apelantului este disponibil dacă v-ați înregistrat pentru acest serviciu la furnizorul dvs.

### Sugestie

- Atunci când există un apel ratat, va apărea un mesaj de notificare.

## Oprirea soneriei pentru un apel primit

Atunci când telefonul sună, apăsați **REDIAL/C**.

## Încheierea unui apel

Puteți încheia un apel în modurile următoare:



- Apăsați .
- Plasați receptorul în stația de bază sau în stația de încărcare.

## Reglarea volumului căştii/difuzorului

Apăsați  ▲ sau  ▼ pentru a regla volumul în timpul unui apel.

↳ Volumul căştii/difuzorului se reglează, iar telefonul revine la ecranul apelului.

## Oprirea sunetului microfonului

- 1 Apăsați  pe durata unui apel.  
↳ Receptorul afișează [Mut].  
↳ Apelantul nu vă poate auzi, dar dvs. puteți în continuare să îi auziți vocea.
- 2 Apăsați din nou pe  pentru a reactiva sunetul microfonului.  
↳ Acum puteți comunica cu apelantul.

## Pornirea sau oprirea difuzorului

Apăsați .

## Efectuarea unui al doilea apel

### Notă

- Acest serviciu depinde de rețea. Consultă furnizorul tău de rețea cu privire la operare.





- 1 Apăsați  pe durata unui apel.  
↳ Primul apel este pus în așteptare.
- 2 Formați al doilea număr.  
↳ Se apelează numărul afișat pe ecran.

## Preluarea unui al doilea apel

### Notă

- Acest serviciu depinde de rețea.

Atunci când un semnal sonor periodic vă anunță că aveți un apel de intrare, puteți prelua acest apel în modurile următoare:

- 1 Apăsați pe  și  pentru a prelua apelul.  
↳ Primul apel este pus în așteptare și sunteți conectat acum la al doilea apel.
- 2 Apăsați pe  și  pentru a încheia apelul curent și a prelua apelul inițial.

## Comutarea între două apeluri

### Notă

- Acest serviciu depinde de rețea. Consultă furnizorul tău de rețea cu privire la operare.



Apăsați  și .

↳ Apelul actual este pus în așteptare și ești conectat(ă) acum la celălalt apel.

## Realizarea unei teleconferințe cu apelanți externi

### Notă

- Acest serviciu depinde de rețea și de țară. Consultă furnizorul tău de rețea cu privire la operare și taxe adiționale.

Când sunteți conectat la două apeluri, apăsați , apoi .

↳ Cele două apeluri se combină și se stabilește o teleconferință.



## 5 Apeluri prin intercom și teleconferințe

Un apel prin intercom este un apel efectuat către un alt receptor care partajează aceeași stație de bază. O teleconferință presupune o conversație între dvs., utilizatorul unui alt receptor și apelanți din exterior.

### Efectuarea unui apel către un alt receptor

#### Notă

- Dacă stația de bază are numai 2 receptoare înregistrate, apăsați și mențineți apăsat \*INT pentru a efectua un apel către celălalt receptor.

- 1 Țineți apăsat pe \*INT.
  - ↳ Pentru versiuni cu receptoare multiple, dacă receptoarele disponibile pentru intercom sunt afișate, treceți la pasul 2.
  - ↳ Pentru versiuni cu două receptoare, dacă celălalt receptor sună, treceți la pasul 3.
- 2 Selectați un receptor; apoi apăsați MENU/OK pentru a confirma.
  - ↳ Receptorul selectat sună.
- 3 Apăsați  pe receptorul selectat.
  - ↳ Apelul prin intercom este stabilit.
- 4 Apăsați  pentru a încheia apelul prin intercom.

### În timpul unei conversații telefonice

Vă puteți deplasa de la un receptor la altul pe durata unui apel:

- 1 Țineți apăsat pe \*INT.
  - ↳ Apelantul actual este pus în așteptare.

- ↳ Pentru versiuni cu receptoare multiple, dacă receptoarele disponibile pentru intercom sunt afișate, treceți la pasul 2.
- ↳ Pentru versiuni cu două receptoare, dacă celălalt receptor sună, treceți la pasul 3.

- 2 Selectați un receptor; apoi apăsați MENU/OK pentru a confirma.
  - ↳ Așteptați ca persoana de la celălalt capăt al firului să preia apelul.
- 3 Apăsați  pe receptorul selectat.
  - ↳ Apelul prin intercom este stabilit.

### Comutarea între apeluri

Apăsați și mențineți apăsat \*INT pentru a comuta între apelul extern și apelul prin interfon.

### Efectuarea unei teleconferințe

O teleconferință cu 3 căi reprezintă un apel între dvs., utilizatorul unui alt receptor și apelanții din exterior. Ea presupune partajarea aceleiași stații de bază de către două receptoare.

### Pe durata unui apel extern

- 1 Apăsați și mențineți apăsat \*INT pentru a iniția un apel intern.
  - ↳ Apelantul extern este pus în așteptare.
  - ↳ Pentru versiuni cu receptoare multiple, dacă receptoarele disponibile pentru intercom sunt afișate, treceți la pasul 2.
  - ↳ Pentru versiuni cu două receptoare, dacă celălalt receptor sună, treceți la pasul 3.
- 2 Selectați un receptor; apoi apăsați MENU/OK pentru a confirma.
  - ↳ Receptorul selectat sună.
- 3 Apăsați  pe receptorul selectat.
  - ↳ Apelul prin intercom este stabilit.
- 4 Apăsați MENU/OK.



↳ Acum sunteți conectat într-o teleconferință cu 3 căi cu un apel extern și un receptor selectat.

5 Apăsați  pentru a încheia teleconferința.



#### Notă

- Apăsați  pentru a vă alătura la o conferință în curs de desfășurare cu un alt receptor; dacă opțiunea [Servicii] > [Conferință] este setată la [Automat].

---

## Pe durata teleconferinței

1 Apăsați și mențineți apăsat **\*INT** pentru a pune apelul extern în așteptare și a reveni la apelul intern.

↳ Apelul extern este pus în așteptare.

2 Apăsați **MENU/OK** pentru a restabili teleconferința.



#### Notă



- Dacă un receptor este închis pe durata teleconferinței, celălalt receptor rămâne conectat la apelul extern.

## 6 Text și numere

Puteți introduce text și numere pentru numele receptorului, înregistrările din agenda telefonică și alte elemente de meniu.

---

### Introducerea caracterelor text și numerice

- 1 Apăsați tasta alfanumerică o dată sau de mai multe ori, pentru a introduce caracterul selectat.
- 2 Apăsați **REDIAL/C** pentru a șterge un caracter: Apăsați și mențineți **REDIAL/C** pentru a șterge toate caracterele. Apăsați  și  pentru a deplasa cursorul spre stânga sau spre dreapta.
- 3 Apăsați **0#** pentru a adăuga un spațiu.



#### Notă

- Pentru informații privind identificarea tastelor de caractere și numere, consultați capitolul „Anexă”.

---

### Comutarea între literele majuscule și minuscule

Prin setarea implicită, prima literă a fiecărui cuvânt dintr-o propoziție este majusculă, iar restul sunt minuscule. Țineți apăsat pe **#0/A** pentru a comuta între modul de scriere cu majuscule și cel cu minuscule.

# 7 Agendă telefonică

Acest telefon are o agendă care poate memora până la 50 de înregistrări. Puteți accesa agenda telefonică de pe stația de bază. Fiecare înregistrare poate avea un nume cu lungimea de până la 14 caractere și un număr cu lungimea de până la 24 de cifre.

Aveți până la 2 memorii cu acces direct (tastele 1 și 2). În funcție de țara dvs., tastele 1 și 2 sunt presetate la numărul de mesagerie vocală și numărul serviciului de informații ale furnizorului dvs. de servicii. Când apăsați și mențineți tasta în modul standby, numărul de telefon salvat este format automat.

## Notă

- Disponibilitatea memoriei cu acces direct depinde de țară.

## Vizualizarea agendei telefonice

### Notă

- Puteți vizualiza agenda telefonică pe un receptor numai prin selectarea de fiecare dată.

- 1 Apasă  ▲ sau apasă MENU/OK > [Agendă] > [Indicare] > MENU/OK pentru a accesa lista agendei telefonice.
- 2 Selectați o persoană de contact și vizualizați informațiile disponibile.

## Căutarea unei înregistrări

Puteți căuta înregistrări din agendă în următoarele moduri:

- Derulați lista persoanelor de contact.
- Introduceți primul caracter din numele persoanei de contact.



## Derularea listei persoanelor de contact

- 1 Apăsați  ▲ sau apăsați MENU/OK > [Agendă] > [Indicare] pentru a accesa lista agendei telefonice.
- 2 Apăsați  ▲ și  ▼ pentru a derula prin lista agendei telefonice.

## Introducerea primului caracter din numele unei persoane de contact

- 1 Apăsați  ▲ sau apăsați MENU/OK > [Agendă] > [Indicare] pentru a accesa lista agendei telefonice.
- 2 Apăsați tasta alfanumerică ce corespunde caracterului.
  - ↳ Se afișează prima înregistrare care începe cu acest caracter.

## Apelarea din agenda telefonică

- 1 Apasă  ▲ sau apasă MENU/OK > [Agendă] > [Indicare] > MENU/OK pentru a accesa lista agendei telefonice.
- 2 Selectați o persoană de contact din lista agendei telefonice.
- 3 Apăsați  a pentru efectuarea apelului.

## Accesarea agendei telefonice pe durata unui apel

- 1 Apăsați MENU/OK.
- 2 Selectați contactul, apoi apăsați MENU/OK pentru a vizualiza numărul.

---



## Adăugarea unei înregistrări

### Notă

- Dacă memoria agendei dvs. telefonice este plină, un mesaj de notificare este afișat pe receptor. Ștergeți câteva înregistrări pentru a adăuga altele noi.
- Când modificați numărul unei înregistrări, numărul nou va suprascrie numărul vechi.

- 1 Apăsați **MENU/OK**.
- 2 Selectați **[Agendă] > [Adăugare nou]**, apoi apăsați **MENU/OK** pentru a confirma.
- 3 Introduceți numele, după care apăsați **MENU/OK** pentru a confirma.
- 4 Introduceți numărul, după care apăsați **MENU/OK** pentru a confirma.  
↳ Noua înregistrare este salvată.

### Sugestie

- Țineți apăsat pe **#\*\*#** pentru a introduce o pauză.
- Apăsați tasta alfanumerică o dată sau de mai multe ori, pentru a introduce caracterul selectat.
- Apăsați **REDIAL/C** pentru a șterge caracterul. Apăsați  și  pentru a deplasa cursorul spre stânga sau spre dreapta.

---

## Editarea unei înregistrări

- 1 Apăsați **MENU/OK**.
- 2 Selectați **[Agendă] > [Editare]**, apoi apăsați **MENU/OK** pentru a confirma.
- 3 Selectați o persoană de contact, după care apăsați **MENU/OK** pentru a confirma.
- 4 Editați numele, după care apăsați **MENU/OK** pentru a confirma.
- 5 Editați numărul, după care apăsați **MENU/OK** pentru a confirma.  
↳ Înregistrarea este salvată.

---

## Ștergerea unei înregistrări

- 1 Apăsați **MENU/OK**.
- 2 Selectați **[Agendă] > [Șterge]**, apoi apăsați **MENU/OK** pentru a confirma.
- 3 Selectați o persoană de contact, după care apăsați **MENU/OK** pentru a confirma.  
↳ Pe receptor este afișată o solicitare de confirmare.
- 4 Apăsați **MENU/OK** pentru a confirma.  
↳ Înregistrarea este ștearsă.

---

## Ștergerea tuturor înregistrărilor

- 1 Apăsați **MENU/OK**.
- 2 Selectați **[Agendă] > [Șterge toate]** și apăsați **MENU/OK** pentru a confirma.  
↳ Pe receptor este afișată o solicitare de confirmare.
- 3 Apăsați **MENU/OK** pentru a confirma.  
↳ Toate înregistrările (cu excepția celor 2 înregistrări de memorie cu acces direct) sunt șterse.



# 8 Registrul de apeluri

Registrul de apeluri memorează istoricul de apeluri pentru toate apelurile nepreluat sau primite. Istoricul apelurilor de intrare include numele și numărul apelantului, ora și data apelului. Această caracteristică este disponibilă dacă v-ați înregistrat pentru serviciul de identificare a apelantului la furnizorul dvs. Telefonul dvs. poate memora până la 20 înregistrări de apeluri. Pictograma pentru registrul de apeluri de pe telefon clipește pentru a vă reaminti de eventualele apeluri nepreluat. Dacă apelantul permite afișarea identității sale, puteți vizualiza numele sau numărul acestuia. Înregistrările apelurilor sunt afișate în ordine cronologică, apelul cel mai recent primit fiind situat în capul listei.

## Notă

- Asigurați-vă că numărul din lista de apeluri este valabil înainte de a putea returna apelul direct din lista de apeluri.

Pictogramele afișate pe ecran vă indică dacă există apeluri nepreluat/primite.

Pictograme	Descriere
	Luminează constant când parcurgeți apelurile primite din registrul de apeluri.
	Luminează intermitent atunci când aveți un apel ratat nou. Luminează constant când parcurgeți apelurile ratate din jurnalul de apeluri.

## Tipul listei de apeluri

Poți seta să vezi toate apelurile primite sau numai apelurile ratate din registrul de apeluri.

## Notă

- Această caracteristică depinde de țară.

## Selectarea tipului listei de apeluri

- 1 Apăsați **MENU/OK**.
- 2 Selectați **[Servicii] > [Tip listă apel]**, apoi apăsați **MENU/OK** pentru a confirma.
- 3 Selectați o opțiune, apoi apăsați **MENU/OK** pentru a confirma.

## Vizualizarea înregistrărilor apelurilor

- 1 Apăsați  ▼.  
↳ Se afișează registrul apelurilor de intrare.
- 2 Selectați o înregistrare, apoi apăsați **MENU/OK** și selectați **[Indicare]** pentru mai multe informații disponibile.

## Salvarea înregistrării unui apel în agendă

- 1 Apăsați  ▼.  
↳ Se afișează registrul apelurilor de intrare.
- 2 Selectați o înregistrare, după care apăsați **MENU/OK** pentru a confirma.
- 3 Selectați **[Salvare număr]**, apoi apăsați **MENU/OK** pentru a confirma.
- 4 Introduceți și editați numele, după care apăsați **MENU/OK** pentru a confirma.

- 5 Introduceți și editați numărul, după care apăsați **MENU/OK** pentru a confirma.  
↳ Înregistrarea este salvată.

↳ Toate înregistrările sunt șterse.

---

## Returnarea unui apel

- 1 Apăsați  ▼.
- 2 Selectați o înregistrare din listă.
- 3 Apăsați  pentru efectuarea apelului.

---

## Ștergerea înregistrării unui apel

- 1 Apăsați  ▼.  
↳ Se afișează registrul apelurilor de intrare.
- 2 Selectați o înregistrare, după care apăsați **MENU/OK** pentru a confirma.
- 3 Selectați [**Șterge**], apoi apăsați **MENU/OK** pentru a confirma.  
↳ Pe receptor este afișată o solicitare de confirmare.
- 4 Apăsați **MENU/OK** pentru a confirma.  
↳ Înregistrarea este ștearsă.

---

## Ștergerea tuturor înregistrărilor de apeluri

- 1 Apăsați  ▼.  
↳ Se afișează registrul apelurilor de intrare.
- 2 Apăsați **MENU/OK** pentru a accesa meniul Opțiuni.
- 3 Selectați [**Șterge toate**], apoi apăsați **MENU/OK** pentru a confirma.  
↳ Pe receptor este afișată o solicitare de confirmare.
- 4 Apăsați **MENU/OK** pentru a confirma.

## 9 Listă reapelare

Lista de reapelare memorează istoricul apelurilor formate. Aceasta include numele și/ sau numerele apelate. Acest telefon poate memora până la 10 înregistrări pentru reapelare.

### Vizualizarea înregistrărilor pentru reapelare

Apăsați **REDIAL/C**.

### Reapelarea unui număr

- 1 Apăsați **REDIAL/C**.
- 2 Selectați o înregistrare, după care apăsați .  
↳ Numărul este apelat.

### Salvarea înregistrării unui apel în agendă

- 1 Apăsați **REDIAL/C** pentru a accesa lista apelurilor formate.
- 2 Selectați o înregistrare, după care apăsați **MENU/OK** pentru a confirma.
- 3 Selectați [**Salvare număr**], apoi apăsați **MENU/OK** pentru a confirma.
- 4 Introduceți și editați numele, după care apăsați **MENU/OK** pentru a confirma.
- 5 Introduceți și editați numărul, după care apăsați **MENU/OK** pentru a confirma.  
↳ Înregistrarea este salvată.

### Ștergerea unei înregistrări pentru reapelare

- 1 Apăsați **REDIAL/C** pentru a accesa lista apelurilor formate.
- 2 Selectați o înregistrare, după care apăsați **MENU/OK** pentru a confirma.
- 3 Selectați [**Șterge**], apoi apăsați **MENU/OK** pentru a confirma.  
↳ Pe receptor este afișată o solicitare de confirmare.
- 4 Apăsați **MENU/OK** pentru a confirma.  
↳ Înregistrarea este ștearsă.

### Ștergerea tuturor înregistrărilor pentru reapelare

- 1 Apăsați **REDIAL/C** pentru a accesa lista apelurilor formate.
- 2 Apăsați **MENU/OK** pentru a accesa meniul Opțiuni.
- 3 Selectați [**Șterge toate**], apoi apăsați **MENU/OK** pentru a confirma.  
↳ Pe receptor este afișată o solicitare de confirmare.
- 4 Apăsați **MENU/OK** pentru a confirma.  
↳ Toate înregistrările sunt șterse.

# 10 Setările telefonului

Puteți personaliza setările pentru a avea un telefon numai al dvs.

---

## Setări de sunet

---

### Setarea volumului tonului de apel al receptorului

Puteți selecta dintre 5 niveluri de volum ale tonurilor de apel sau **[Dezactivat]**.

- 1 Apăsați **MENU/OK**.
- 2 Selectați **[Config. tel.] > [Sunete] > [Volum sonerie]**, apoi apăsați **MENU/OK** pentru a confirma.
- 3 Selectați un nivel al volumului, apoi apăsați **MENU/OK** pentru a confirma.  
↳ Setarea este salvată.

---

### Setarea tonului de apel al receptorului

Puteți selecta dintre 10 tonuri de apel.

- 1 Apăsați **MENU/OK**.
- 2 Selectați **[Config. tel.] > [Sunete] > [Sonerii]**, apoi apăsați **MENU/OK** pentru a confirma.
- 3 Selectați un ton de apel, după care apăsați **MENU/OK** pentru a confirma.  
↳ Setarea este salvată.

---

### Setarea tonului pentru taste

Tonul pentru taste este sunetul emis atunci când se apasă o tastă de pe receptor.

- 1 Apăsați **MENU/OK**.

- 2 Selectați **[Config. tel.] > [Sunete] > [Ton tastă]**, apoi apăsați **MENU/OK** pentru a confirma.
- 3 Selectați **[Pornit]/[Dezactivat]**, apoi apăsați **MENU/OK** pentru a confirma.  
↳ Setarea este salvată.

---

### Setarea tonului pentru andocare

Tonul pentru andocare este sunetul emis când așezați receptorul pe stația de bază sau pe încărcător.

- 1 Apăsați **MENU/OK**.
- 2 Selectați **[Config. tel.] > [Sunete] > [Ton andocare]**, apoi apăsați **MENU/OK** pentru a confirma.
- 3 Selectați **[Pornit]/[Dezactivat]**, apoi apăsați **MENU/OK** pentru a confirma.  
↳ Setarea este salvată.

---

### Setarea tonului bateriei

Tonul bateriei este sunetul emis atunci când bateria este descărcată și trebuie reîncărcată.

- 1 Apăsați **MENU/OK**.
- 2 Selectați **[Config. tel.] > [Sunete] > [Ton baterie]**, apoi apăsați **MENU/OK** pentru a confirma.
- 3 Selectați **[Pornit]/[Dezactivat]**, apoi apăsați **MENU/OK** pentru a confirma.  
↳ Setarea este salvată.

---

### Denumirea receptorului

Numele receptorului poate fi de maxim 12 caractere. Acesta este afișat pe ecranul receptorului, în modul standby.

- 1 Apăsați **MENU/OK**.
- 2 Selectați **[Config. tel.] > [Nume telefon]**, apoi apăsați **MENU/OK** pentru a confirma.
- 3 Introduceți sau editați numele. Pentru ștergerea unui caracter, apăsați **REDIAL/C**.



- 4 Apăsați **MENU/OK** pentru a confirma.  
↳ Setarea este salvată.

---

## Setarea datei și orei

Pentru mai multe informații, consultați „Setarea datei și orei” din secțiunea „Primii pași”.

---

## Setarea limbii afișajului

### Notă

- Această caracteristică se aplică numai modelelor care acceptă mai multe limbi.
- Limbile disponibile variază de la țară la țară.

- 1 Apăsați **MENU/OK**.
- 2 Selectați [**Config. tel.**] > [**Limbă**], apoi apăsați **MENU/OK** pentru a confirma.
- 3 Selectați o limbă, după care apăsați **MENU/OK** pentru a confirma.  
↳ Setarea este salvată.

---

## Modul ECO+

Când modul **ECO+** este activat, acesta elimină radiațiile receptorului și ale stației de bază în modul standby.

- 1 Apăsați **MENU/OK**.
- 2 Selectați [**Config. tel.**] > [**Mod ECO+**], apoi apăsați **MENU/OK** pentru a confirma.
- 3 Selectați [**Pornit**]/[**Dezactivat**], apoi apăsați **MENU/OK** pentru a confirma.  
↳ Setarea este salvată.  
↳ **ECO+** este afișat în modul standby.

### Notă

- Asigurați-vă că toate receptoarele înregistrate la stația de bază sunt D250/D255 pentru ca funcția **ECO+** să funcționeze corespunzător.
- Când **ECO+** este activat, durata de standby este redusă. Acest lucru apare deoarece în modul **ECO+**, stația de bază nu transmite niciun semnal în modul standby; în consecință, receptorul trebuie „să asculte” mai frecvent semnalele de la stația de bază pentru a detecta apelurile primite sau alte solicitări de la stația de bază. Timpul necesar receptorului pentru a accesa caracteristici precum configurarea apelurilor, registrul de apeluri, paging și parcurgerea agendei telefonice este, de asemenea, întârziat. Receptorul nu vă avertizează în privința pierderii legăturii în cazul unei pene de curent sau în cazul ieșirii din raza de acțiune.

# 11 Robotul telefonic

## Notă

- Disponibil numai pentru D255.

Telefonul dvs. include un robot care înregistrează apelurile nepreluat atunci când este activat. Puteți accesa robotul telefonic de la distanță și modifica setările cu ajutorul meniului pentru robot de pe receptor. Butonul  de pe stația de bază se aprinde când robotul telefonic este pornit.

## Activarea sau dezactivarea robotului telefonic

Puteți porni sau opri robotul telefonic de la stația de bază sau de la receptor:

### De la receptor

- 1 Apasă  sau **MENU/OK** > **[Robot tel.]**.
- 2 Selectează **[Pornit/oprit]** > **[Pornit]/[Dezactivat]**, apoi apăsați **MENU/OK** pentru a confirma.
- 3 Selectează **[Înreg. și]/ [Numai răsp.]** când robotul telefonic este pornit, apoi apăsați **MENU/OK** pentru a confirma.  
↳ Setarea este salvată.

## Notă

- **[Înreg. și]** înseamnă că se răspunde la apeluri și mesajele sunt înregistrate. **[Numai răsp.]** înseamnă că se răspunde numai la apeluri, mesajele nu sunt înregistrate.

↳ Setarea este salvată.

## De la bază

Apăsați  pentru a porni sau opri robotul telefonic în modul standby.

## Notă

- Atunci când este pornit, robotul telefonic preia apelurile de intrare după un anumit număr de tonuri de apel, pe baza setării întârzierii tonurilor de apel.

## Setarea limbii robotului telefonic

## Notă

- Această caracteristică se aplică numai modelelor care acceptă mai multe limbi.

Limba robotului telefonic este limba pentru anunțuri.

- 1 Apasă  sau **MENU/OK** > **[Robot tel.]**.
- 2 Selectați **[Limbă mesaje]**, apoi apăsați **MENU/OK** pentru a confirma.
- 3 Selectați o limbă, după care apăsați **MENU/OK** pentru a confirma.  
↳ Setarea este salvată.

## Anunțuri

Anunțul este mesajul perceput de apelant atunci când robotul telefonic preia apelul. Robotul telefonic are 2 anunțuri preînregistrate: **[Înreg. și]** și **[Numai răsp.]**.

### Înregistrarea unui anunț

Durata maximă a anunțului pe care îl puteți înregistra este de 3 minute. Anunțul nou înregistrat îl înlocuiește automat pe cel vechi.

- 1 Apasă  sau **MENU/OK** > **[Robot tel.]**.

- 2 Selectați **[Anunț]**, apoi apăsați **MENU/OK** pentru a confirma.
- 3 Selectați **[Numai răsp.]** sau **[Înreg. și]**, apoi apăsați **MENU/OK** pentru a confirma.
- 4 Selectați **[Înregistrare]**, apoi apăsați **MENU/OK** pentru a confirma.
- 5 Începeți înregistrarea aproape de microfon după semnalul sonor.
- 6 Apăsați **MENU/OK** pentru a opri înregistrarea, sau aceasta se oprește după 3 minute.
  - ↳ Puteți asculta anunțul nou înregistrat la receptor.

#### Notă

- Asigurați-vă că vorbiți aproape de microfon când înregistrați un anunț.

## Ascultați anunțul

- 1 Apasă  sau **MENU/OK** > **[Robot tel.]**.
- 2 Selectați **[Anunț]**, apoi apăsați **MENU/OK** pentru a confirma.
- 3 Selectați **[Numai răsp.]** sau **[Înreg. și]**, apoi apăsați **MENU/OK** pentru a confirma.
- 4 Selectați **[Redare]**, apoi apăsați **MENU/OK** pentru a confirma.
  - ↳ Puteți asculta anunțul actual.

#### Notă

- Nu mai puteți asculta anunțul când preluați un apel.

## Restaurați anunțul implicit

- 1 Apasă  sau **MENU/OK** > **[Robot tel.]**.
- 2 Selectați **[Anunț]**, apoi apăsați **MENU/OK** pentru a confirma.
- 3 Selectați **[Înreg. și]** sau **[Numai răsp.]**, apoi apăsați **MENU/OK** pentru a confirma.

- 4 Selectați **[Utiliz. impl.]**, apoi apăsați **MENU/OK** pentru a confirma.
  - ↳ Pe receptor este afișată o solicitare de confirmare.
- 5 Apăsați **MENU/OK** pentru a confirma.
  - ↳ Anunțul implicit este restaurat.

## Mesaje de intrare

Fiecare mesaj poate dura până la 3 minute. La primirea unui mesaj nou, indicatorul pentru mesaje noi luminează intermitent pe robotul telefonic și pe receptor.





#### Notă

- Dacă răspundeți la telefon în timp ce apelantul lasă un mesaj, înregistrarea se oprește și puteți conversa direct cu apelantul.
- Dacă memoria este plină, robotul telefonic se comută automat la **[Numai răsp.]**. Ștergeți mesajele vechi pentru a primi altele noi.

## Audierea mesajelor de intrare

Puteți asculta mesajele primite în ordinea înregistrării lor.



### De la bază



- Pentru a începe/opri ascultarea, apăsați .
- Pentru a regla volumul, apăsați .
- Pentru a reda mesajul anterior/relua mesajul curent, apăsați .
- Pentru a reda mesajul următor, apăsați .
- Pentru a șterge mesajul curent, apăsați .

#### Notă

- Mesajele șterse nu pot fi recuperate.

### De la receptor

- Dacă există mesaje noi, apăsați  pentru a asculta. Dacă nu există niciun mesaj nou, apăsați , apoi **MENU/OK**, pentru a asculta mesajele vechi.

- Apăsați **MENU/OK** > **[Robot tel.]** > **[Redare]**, după care apăsați **MENU/OK** pentru a confirma.  
↳ Începe redarea mesajelor noi. Dacă nu există mesaje noi, începe redarea mesajelor vechi.
- Apăsați **REDIAL/C** pentru a opri ascultarea.
- Apăsați **MENU/OK** pentru a accesa meniul **Opțiuni**.
- Apăsați  ▲ /  ▼ pentru a crește/reduce volumul.

## Ștergerea unui mesaj de intrare

### De la bază

Apăsați  când ascultați mesajul.  
↳ Mesajul curent este șters.

### De la receptor

- 1 Când ascultați mesajul, apăsați **MENU/OK** pentru a intra în meniul **Opțiuni**.
- 2 Selectați **[Șterge]**, apoi apăsați **MENU/OK** pentru a confirma.  
↳ Mesajul curent este șters.

## Ștergerea tuturor mesajelor de intrare vechi

Apăsați și mențineți apăsat  de pe stația de bază în modul standby.  
↳ Toate mesajele vechi sunt șterse definitiv.

### De la receptor

- 1 Apasă  sau **MENU/OK** > **[Robot tel.]**
- 2 Selectați **[Șterge toate]**, apoi apăsați **MENU/OK** pentru a confirma.  
↳ Pe receptor este afișată o solicitare de confirmare.
- 3 Apăsați **MENU/OK** pentru a confirma.  
↳ Toate mesajele vechi sunt șterse definitiv.

### Notă

- Puteți șterge numai mesajele citite. Mesajele șterse nu pot fi recuperate.

## Setarea întârzierii tonurilor de apel

Puteți seta numărul de tonuri de apel emise de telefon înainte ca robotul telefonic să preia apelul.

- 1 Apasă  sau **MENU/OK** > **[Robot tel.]**
- 2 Selectați **[Amânare apel]**, apoi apăsați **MENU/OK** pentru a confirma.
- 3 Selectați o setare nouă, apoi apăsați **MENU/OK** pentru a confirma.  
↳ Setarea este salvată.

### Notă

- Înainte de a putea aplica această caracteristică, asigurați-vă că robotul telefonic este pomit.

### Sugestie

- Când accesați robotul telefonic de la distanță, se recomandă setarea întârzierii tonurilor de apel la modul **[Econ. imp.]**. Este o metodă necostisitoare de gestionare a mesajelor: Când există mesaje noi, robotul telefonic preia apelul după 3 tonuri de apel; când nu există mesaje, preia apelul după 5 tonuri de apel.

## Acces de la distanță

Puteți opera robotul telefonic atunci când nu vă aflați acasă. Pur și simplu efectuați un apel către telefonul dvs., de la un telefon digital, și introduceți codul PIN de 4 cifre.

## Notă

- Codul PIN pentru acces la distanță este identic cu codul PIN de sistem. Codul PIN presetat este 0000.

## Activarea/dezactivarea accesului de la distanță

Puteți permite sau bloca accesarea robotului telefonic de la distanță.

- 1 Apasă  sau MENU/OK > [Robot tel.]
- 2 Selectați [Acces la dist.], apoi apăsați MENU/OK pentru a confirma.
- 3 Selectați [Activare]/[Dezactivare], apoi apăsați MENU/OK pentru a confirma.  
↳ Setarea este salvată.

## Schimbarea codului PIN

- 1 Apasă  sau MENU/OK > [Robot tel.].
- 2 Selectați [Acces la dist.] > [Modificare PIN], apoi apăsați MENU/OK pentru a confirma.
- 3 Introduceți codul PIN vechi, apoi apăsați MENU/OK pentru a confirma.
- 4 Introduceți codul PIN nou, apoi apăsați MENU/OK pentru a confirma.
- 5 Introduceți codul PIN nou încă o dată, apoi apăsați MENU/OK pentru a confirma.  
↳ Setarea este salvată.

## Accesarea robotului telefonic de la distanță

- 1 Efectuați un apel către numărul de acasă, utilizând un telefon digital.
- 2 Introduceți # când auziți anunțul.
- 3 Introduceți codul PIN.  
↳ Acum aveți acces la robotul dvs. telefonic și puteți asculta mesajele noi.

## Notă

- Aveți 2 șanse de a introduce corect codul PIN, după care telefonul se închide.

- 4 Apăsați o tastă pentru efectuarea unei funcții. Consultați tabelul „Comenzi pentru acces de la distanță” de mai jos pentru lista funcțiilor disponibile.

## Notă

- Atunci când nu există niciun mesaj, telefonul se închide automat dacă nu se apasă nicio tastă timp de 8 secunde.

## Comenzi pentru acces de la distanță

Tastă	Funcție
1	Ascultați mesajele anterioare.
2	Ascultați mesajele.
3	Salt la mesajul următor.
6	Ștergeți mesajul curent.
7	Activarea robotului telefonic (nu este disponibilă când ascultați mesajele).
8	Întrerupeți ascultarea mesajului.
9	Opriti robotul telefonic (nu este disponibilă când ascultați mesajele).

## Comportamentul afișajului LED de pe stația de bază

Tabelul de mai jos arată starea curentă cu diverse comportamente ale afișajului LED de pe stația de bază.

Afișaj LED	Starea mesajului
Aprins permanent	<ul style="list-style-type: none"><li>Nu există niciun mesaj nou și memoria nu este ocupată.</li><li>Receptorul este pornit.</li><li>Intră în modul semnalizare sonoră</li></ul>

Luminează intermitent	<ul style="list-style-type: none"><li>• Există un mesaj nou și memoria nu este ocupată.</li><li>• Există un apel primit.</li><li>• Înregistrarea unui mesaj/anunț primit.</li><li>• Ascultați mesajele.</li><li>• Accesarea de la distanță/ascultarea mesajelor de la receptor.</li></ul>
Luminează intermitent (rapid)	<ul style="list-style-type: none"><li>• Există un nou mesaj sau niciun mesaj nou și memoria este plină.</li><li>• Accesați modul de înregistrare.</li></ul>

# 12 Mod confidențialitate

Poți accesa meniul de confidențialitate pentru a bloca apeluri efectuate sau permise.

---

## Blocare apeluri efectuate

Puteți bloca apelurile efectuate către anumite numere, precum apelurile telefonice de peste ocean sau liniile directe nedorite, restricționând apeluri care încep cu anumite cifre. Poți crea 2 seturi de numere cu maxim 4 cifre pentru fiecare set de numere. Când efectuezi un apel care începe cu unul din aceste 2 seturi de numere, apelul efectuat este apoi blocat.

---

### Activarea/Dezactivarea modului de blocare apeluri efectuate

- 1 Apăsați **MENU/OK**.
- 2 Selectați **[Mod confiden]**, apoi apăsați **MENU/OK** pentru a confirma.
- 3 Introdu codul PIN/parola pentru blocarea apelurilor efectuate. Codul PIN/parola prestabilit(ă) este 0000. După aceea, apasă **MENU/OK** pentru a confirma.
- 4 Selectează **[Blocare apel] > [Mod de barare] > [Pornit]/[Dezactivat]**, apoi apasă **MENU/OK** pentru a confirma.  
↳ Setarea este salvată.

---

### Adaugă numere noi la lista de blocare a apelurilor efectuate

- 1 Apăsați **MENU/OK**.
- 2 Selectați **[Mod confiden]**, apoi apăsați **MENU/OK** pentru a confirma.
- 3 Introdu codul PIN/parola pentru blocarea apelurilor efectuate. Codul PIN implicit

este 0000. După aceea, apăsați **MENU/OK** pentru a confirma.

- 4 Selectați **[Blocare apel] > [Număr barare]**, apoi apăsați **MENU/OK** pentru a confirma.
- 5 Selectează un număr din listă, apoi apăsați **MENU/OK** pentru a confirma.
- 6 Editați numărul, după care apăsați **MENU/OK** pentru a confirma.  
↳ Setarea este salvată.

---

## Schimbarea codului PIN/parolei pentru blocarea apelurilor efectuate

- 1 Apăsați **MENU/OK**.
- 2 Selectați **[Mod confiden]**, apoi apăsați **MENU/OK** pentru a confirma.
- 3 Introdu vechiul cod PIN/vechea parolă pentru blocarea apelurilor efectuate. Codul PIN implicit este 0000. După aceea, apăsați **MENU/OK** pentru a confirma.
- 4 Selectați **[Blocare apel] > [Modificare PIN]**, apoi apăsați **MENU/OK** pentru a confirma.
- 5 Introduceți codul PIN/parola nouă, apoi apăsați **MENU/OK** pentru a confirma.
- 6 Introduceți codul PIN/parola nouă încă o dată, apoi apăsați **MENU/OK** pentru a confirma.  
↳ Setarea este salvată.

---

## Blocare apeluri permise

Puteți adăuga numere la lista neagră pentru a bloca apelurile permise de la anumite numere nedorite. Puteți crea 4 seturi de numere cu maxim 24 de cifre pentru fiecare set de numere. Când primiți un apel care începe cu unul din aceste 4 seturi de numere, apelul efectuat este apoi blocat, soneria este oprită.

## Notă

- Asigurați-vă că v-ați abonat la serviciul de identificare a apelantului înainte de a utiliza această caracteristică.
- Numele contactului din agenda telefonică nu va fi afișat dacă numărul acestui contact coincide cu înregistrarea salvată în lista neagră.

## Activarea/dezactivarea listei negre

- 1 Apăsați **MENU/OK**.
- 2 Selectați **[Mod confiden]**, apoi apăsați **MENU/OK** pentru a confirma.
- 3 Introduceți codul PIN/parola pentru blocarea apelurilor primite. Codul PIN implicit este 0000. După aceea, apăsați **MENU/OK** pentru a confirma.
- 4 Selectează **[Bloc apel prim] > [Mod blocare] > [Pornit]/[Dezactivat]**, apoi apăsați **MENU/OK** pentru a confirma.  
↳ Setarea este salvată.

## Adăugarea numerelor pe lista neagră

- 1 Apăsați **MENU/OK**.
- 2 Selectați **[Mod confiden]**, apoi apăsați **MENU/OK** pentru a confirma.
- 3 Introduceți codul PIN/parola pentru blocarea apelurilor primite. Codul PIN implicit este 0000. După aceea, apăsați **MENU/OK** pentru a confirma.
- 4 Selectați **[Bloc apel prim] > [Blocare număr]**, apoi apăsați **MENU/OK** pentru a confirma.
- 5 Introduceți numărul, după care apăsați **MENU/OK** pentru a confirma.  
↳ Setarea este salvată.

## Modificarea codului PIN/parolei pentru lista neagră

- 1 Apăsați **MENU/OK**.

- 2 Selectați **[Mod confiden]**, apoi apăsați **MENU/OK** pentru a confirma.
- 3 Introduceți vechiul cod PIN/vechea parolă pentru blocarea apelurilor primite. Codul PIN implicit este 0000. După aceea, apăsați **MENU/OK** pentru a confirma.
- 4 Selectează **[Bloc apel prim] > [Modificare PIN]**, apoi apăsați **MENU/OK** pentru a confirma.
- 5 Introduceți codul PIN/parola nouă, apoi apăsați **MENU/OK** pentru a confirma.
- 6 Introduceți codul PIN/parola nouă încă o dată, apoi apăsați **MENU/OK** pentru a confirma.  
↳ Setarea este salvată.



# 13 Servicii

Telefonul acceptă mai multe caracteristici care vă ajută la manipularea și gestionarea apelurilor:

## Tipul listei de apeluri

Poți seta să vezi toate apelurile primite sau numai apelurile ratate din registrul de apeluri.

### Notă

- Această caracteristică depinde de țară.

## Selectarea tipului listei de apeluri

- 1 Apăsați **MENU/OK**.
- 2 Selectați **[Servicii] > [Tip listă apel]**, apoi apăsați **MENU/OK** pentru a confirma.
- 3 Selectați o opțiune, apoi apăsați **MENU/OK** pentru a confirma.

## Conferința automată

Pentru a vă alătura unui apel extern cu un alt receptor, apăsați .

### Notă

- Această caracteristică este disponibilă numai pentru versiunile cu receptoare multiple.

## Activarea/dezactivarea conferinței automate

- 1 Apăsați **MENU/OK**.
- 2 Selectați **[Servicii] > [Conferință]**, apoi apăsați **MENU/OK** pentru a confirma.

- 3 Selectați **[Automat]/[Dezactivat]**, apoi apăsați **MENU/OK** pentru a confirma.  
↳ Setarea este salvată.

## Tip rețea

### Notă

- Această caracteristică depinde de țară. Aceasta se aplică numai modelelor cu asistență pentru tipul rețelei telefonice.

- 1 Apăsați **MENU/OK**.
- 2 Selectați **[Servicii] > [Tip rețea]**, apoi apăsați **MENU/OK**.
- 3 Selectați un tip de rețea, apoi apăsați **MENU/OK**.  
↳ Setarea este salvată.

## Prefix automat

Această caracteristică verifică și formatează numărul de telefon de ieșire înainte de apelarea acestuia. Numărul prefixului poate înlocui numărul de detectare setat în meniu. De exemplu, aveți setat 604 ca număr de detectare și 1250 ca prefix. Când apelați un număr de tipul 6043338888, telefonul modifică acest număr la 12503338888 la momentul apelării.

### Notă

- Lungimea maximă pentru un număr de detectare este de 5 cifre. Lungimea maximă a unui număr de prefix automat este de 10 cifre.
- Această caracteristică depinde de țară.

## Setarea prefixului automat

- 1 Apăsați **MENU/OK**.
- 2 Selectați **[Servicii] > [Prefix automat]**, apoi apăsați **MENU/OK** pentru a confirma.

- Introduceți numărul de detectare, după care apăsați **MENU/OK** pentru a confirma.
- Introduceți numărul de prefix, după care apăsați **MENU/OK** pentru a confirma.  
↳ Setarea este salvată.

### Notă

- Pentru introducerea unei pauze, țineți apăsat pe **#\*\***.
- Dacă numărul de prefix este setat, iar numărul de detectare este lăsat necompletat, numărul de prefix se adaugă la toate apelurile de ieșire.
- Această funcție nu este disponibilă dacă numărul format începe cu **\*** și cu **#**.

## Selectarea duratei de reapelare

Înainte de a putea prelua un al doilea apel, asigurați-vă că durata de reapelare este setată corect. În mod normal, telefonul are deja durata de reapelare presetată. Puteți selecta dintre 3 opțiuni: **[Scurt]**, **[Mediu]** și **[Lung]**. Numărul opțiunilor disponibile variază în funcție de țară. Pentru detalii, adresați-vă furnizorului de servicii.

- Apăsați **MENU/OK**.
- Selectați **[Servicii] > [Timp reapelare]**, apoi apăsați **MENU/OK** pentru a confirma.
- Selectați o opțiune, apoi apăsați **MENU/OK** pentru a confirma.  
↳ Setarea este salvată.

## Modul de apelare

### Notă

- Această caracteristică se aplică numai modelelor care acceptă atât apelarea de tip ton, cât și cea de tip impuls.

Modul de apelare este semnalul telefonic utilizat în țara dvs. Telefonul acceptă apelarea de tip ton (DTMF) și prin impuls (centrală analogică).

Consultați furnizorul de servicii pentru informații detaliate.

## Setarea modului de apelare

- Apăsați **MENU/OK**.
- Selectați **[Servicii] > [Mod formare]**, apoi apăsați **MENU/OK** pentru a confirma.
- Selectați un mod de apelare, după care apăsați **MENU/OK** pentru a confirma.  
↳ Setarea este salvată.

### Notă

- Dacă aveți telefonul setat în modul de apelare prin impuls, apăsați **\*#\*\*** în timpul unui apel pentru activarea temporară a apelării prin ton. Cifrele introduse pentru acest apel sunt transmise apoi ca semnale de tip ton.

## Ceas automat

### Notă

- Acest serviciu depinde de rețea.
- Asigurați-vă că v-ați abonat la serviciul de identificare a apelantului înainte de a utiliza această caracteristică.

Aceasta sincronizează automat data și ora de pe telefon cu rețeaua telefonică publică comutată (PSTN). Pentru sincronizarea datei, asigurați-vă că este setat anul curent.

- Apăsați **MENU/OK**.
- Selectați **[Servicii] > [Funcția alarmă]**, apoi apăsați **MENU/OK** pentru a confirma.
- Selectați **[Pornit]/[Dezactivat]**. Apăsați **MENU/OK**.  
↳ Setarea este salvată.

## Înregistrarea receptoarelor suplimentare

Puteți înregistra receptoare suplimentare la stația de bază. Stația de bază poate înregistra până la 4 receptoare.

- 1 Îți poți înregistra receptorul după cum urmează:
  - Dacă receptorul este în starea **[Neînregistrat]**, apasă **MENU/OK**.
  - Dacă receptorul este în starea **[Căutare]** și **[Indisponibil]**, apasă **MENU/OK > [Servicii] > [Înregistrare] > MENU/OK**.
- 2 Apasă și menține apăsat **Ⓜ** pe stația de bază timp de 10 secunde

### Notă

- Pentru modelele cu robot telefonic, vei auzi un semnal sonor de confirmare care indică faptul că baza este acum în modul de înregistrare.

- 3 Introduceți codul PIN al sistemului. Apăsați **REDIAL/C** pentru a efectua corecții. Apoi apăsați **MENU/OK** pentru a confirma codul PIN.
  - ↳ Înregistrarea este finalizată în mai puțin de 2 minute. Baza atribuie automat receptorului numărul aferent acestuia.

### Notă

- În cazul unui cod PIN incorect sau dacă nu se detectează nicio bază în decursul unei anumite perioade, un mesaj de notificare este afișat pe receptor.
- În caz de nereușită a înregistrării, deconectează adaptorul de la stația de bază și reconectează-l. Așteaptă timp de 15 secunde, apoi repetă procedura de înregistrare.
- Codul PIN presetat este 0000. Nu se pot opera modificări la acesta.

## Dezînregistrarea receptoarelor

- 1 Apăsați **MENU/OK**.
- 2 Selectați **[Servicii] > [Neînregistrare]**, apoi apăsați **MENU/OK** pentru a confirma.
- 3 Introduceți codul PIN al sistemului. (Codul PIN presetat este 0000). Apăsați **REDIAL/C** pentru a elimina numărul.
- 4 Selectați receptorul pe care doriți să îl dezînregistrați.
- 5 Apăsați **MENU/OK** pentru a confirma.
  - ↳ Receptorul este dezînregistrat.

### Sugestie

- Numele receptorului este afișat lângă numele acestuia, în modul standby.

### Notă

- Un receptor nu își poate anula înregistrarea singur.

## Restaurarea setărilor implicite

Puteți reseta configurarea telefonului la setările originale din fabrică.

- 1 Apăsați **MENU/OK**.
- 2 Selectați **[Servicii] > [Resetare]**, apoi apăsați **MENU/OK** pentru a confirma.
  - ↳ Pe receptor este afișată o solicitare de confirmare.
- 3 Apăsați **MENU/OK** pentru a confirma.
  - ↳ Toate setările (cu excepția informațiilor legate de agenda telefonică și a butoanele pentru acces direct) sunt resetate.

# 14 Date tehnice

## Specificații generale și caracteristici

- Durată de convorbire: 16 ore
- Durată standby: 200 ore
- Rază de acțiune în interior: 50 metri
- Rază de acțiune în exterior: 300 metri
- Listă agendă telefonică cu 50 de intrări
- Listă reapelare cu 10 intrări
- Registru apeluri cu 20 intrări
- Robot telefonic cu 25 de minute durată de înregistrare
- Identificare a apelantului standard: FSK, DTMF

## Baterie

- Philips: 2 baterii reîncărcabile AAA Ni-MH de 1,2 V, 500 mAh

## Adaptor alimentare

### Bază și încărcător

- Tenpao: S003GV0600050, intrare: 100-240 V~, 50/60 Hz 150 mA, ieșire: 6 V c.c. 500 mA

## Consumul

- Consum de energie în modul standby: aproximativ 0,7 W (D250), 0,75 W (D255)

## Greutate și dimensiuni (D250)

- Receptor: 108,5 grame  
47 × 23,6 × 156 mm (H × l × A)
- Bază: 67,5 grame  
109,8 × 72,6 × 27,8 mm (H × l × A)
- Încărcător: 37 grame  
74 × 68,7 × 27,5 mm (H × l × A)

## Greutate și dimensiuni (D255)

- Receptor: 108,5 grame  
47 × 23,6 × 156 mm (H × l × A)
- Bază: 86,5 grame  
109,8 × 72,6 × 29 mm (H × l × A)
- Încărcător: 37 grame  
74 × 68,7 × 27,5 mm (H × l × A)

# 15 Notă

## Declarație de conformitate

Prin prezenta, TP Vision Europe B.V. declară că acest produs este în conformitate cu cerințele de bază și alte prevederi relevante ale Directivei 2014/53/EU. Declarația de conformitate este disponibilă la adresa [www.p4c.philips.com](http://www.p4c.philips.com).

## Conformitatea cu standardul de utilizare GAP

Standardul GAP garantează faptul că toate receptoarele și stațiile de bază DECT™ GAP respectă un standard minim de operare, indiferent de marca acestora. Receptorul și stația de bază sunt conforme standardului GAP, ceea ce înseamnă că garantează funcțiile minime: înregistrarea unui receptor; preluarea liniei, efectuarea unui apel și primirea unui apel. Este posibil ca funcțiile avansate să nu fie disponibile dacă le utilizați cu alte mărci de telefoane. Pentru a înregistra și a utiliza acest receptor cu o stație de bază conformă standardului GAP de o altă marcă, mai întâi urmați procedura descrisă în instrucțiunile producătorului, după care urmați procedura descrisă în manualul de față pentru înregistrarea unui receptor. Pentru înregistrarea unui receptor de marcă diferită la stația de bază, puneți stația de bază în modul de înregistrare, după care urmați procedura descrisă în instrucțiunile producătorului receptorului.

## Concordanța cu EMF

Acest aparat respectă toate standardele și reglementările aplicabile privind expunerea la câmpuri electromagnetice.

## Evacuarea produsului vechi și a bateriei



Produsul dumneavoastră este proiectat și fabricat din materiale și componente de înaltă calitate, care pot fi reciclate și reutilizate.



Acest simbol pe un produs înseamnă că produsul este acoperit de Directiva Europeană 2012/19/UE.



Acest simbol înseamnă că produsul conține baterii acoperite de Directiva Europeană 2013/56/UE, care nu pot fi eliminate împreună cu gunoiul menajer.

Vă rugăm să vă informați despre sistemul de colectare separată pentru produse electrice și electronice și baterii. Urmați reglementările locale și nu evacuați niciodată produsul și bateriile cu gunoiul menajer. Evacuarea corectă a produselor vechi și a bateriilor ajută la prevenirea consecințelor negative asupra mediului și sănătății umane.

### Îndepărtarea bateriilor de unică folosință

Pentru a îndepărta bateriile de unică folosință, consultați secțiunea „Instalarea bateriilor furnizate”.



Când este atașată la un produs, această siglă denotă că s-a achitat o contribuție financiară la sistemul național asociat de preluare și reciclare.

### Informații de mediu

Toate ambalajele inutile au fost omise. Am încercat să realizăm un ambalaj ușor de separat în trei materiale: carton (cutie), spumă de

polistiren (umplutură) și polietilenă (pungi, foaie protectoare de spumă.)

Sistemul dvs. se compune din materiale care pot fi reciclate și reutilizate în condițiile dezasamblării de către o companie specializată.

Vă rugăm să respectați reglementările locale privind eliminarea la deșeuri a materialelor de ambalare, bateriilor consumate și echipamentelor vechi.

# 16 Întrebări frecvente

Nu este afișată nicio bară de semnal pe ecran.

- Receptorul este în afara razei de acoperire. Deplasați-l mai aproape de stația de bază.
- Dacă receptorul afișează mesajul [Neînregistrat], înregistrați-vă receptorul.

## Sugestie

- Pentru informații suplimentare, consultați capitolul „Servicii”, secțiunea „Înregistrarea receptorului suplimentare”.

**Dacă nu reușesc să împerechez (înregistrez) receptoarele suplimentare la stația de bază, cum procedez?**

Memoria bazei este plină. Dezînregistrați receptoarele neutilizate și încercați din nou.

## Sugestie

- Pentru informații suplimentare, consultați capitolul „Service”, secțiunea „Anularea înregistrării receptorului”.

**Starea receptorului este „în căutare” sau „indisponibilă”, cum procedez?**

- Asigurați-vă că stația de bază este alimentată cu energie electrică.
- Înregistrați receptorul la stația de bază.
- Apropiati receptorul de stația de bază.

**Am ales greșit o limbă pe care nu o pot citi, cum procedez?**

- 1 Apăsați  pentru a vă întoarce la ecranul de standby.
- 2 Apăsați **MENU/OK** pentru a accesa meniul principal.
- 3 Una dintre următoarele texte va apărea pe ecran:

Config. tel. > Limbă

Konfig. telef. > Język

Nast. tel. > Jazyk

Tel.beáll. > Nyelv

Configurare telefon > Language

Nast. telefona > Jezik

Post. tel. > Jezik

Nastav. tel. > Jazyk

Настр. тел. > Езык

**4** Selectați pentru a accesa opțiunile de limbă.

**5** Selectați limba dorită.

**Receptorul pierde conexiunea cu stația de bază sau sunetul este distorsionat în timpul unui apel.**

- Verificați dacă modul **ECO+** este activat. Dezactivați-l pentru a crește raza de acțiune a receptorului și bucurați-vă de condițiile optime de apelare.
- Înregistrează din nou receptorul la stația de bază.

**Nu există ton de apel.**

- Verificați conexiunile telefonului.
- Receptorul este în afara razei de acoperire. Deplasați-l mai aproape de stația de bază.

**Nu există semnal de andocare.**

- Receptorul nu este așezat corect pe stația de bază/încărcător.
- Contactele de încărcare sunt murdare. Deconectați în prealabil sursa de alimentare și curățați contactele cu o cârpă umezită.

**Nu pot modifica setările mesageriei vocale, cum procedez?**

Serviciul de mesagerie vocală este administrat de furnizorul de servicii, și nu de telefonul propriu-zis. Contactați furnizorul de servicii pentru modificarea setărilor:

**Receptorul plasat pe încărcător nu se încarcă.**

- Asigurați-vă că bateriile sunt introduse corect.
- Asigurați-vă că receptorul este plasat corespunzător pe încărcător: Pictograma pentru baterie se activează pe durata încărcării.
- Asigurați-vă că setarea tonului de andocare este pornită. Când receptorul este așezat

corect pe încărcător; auziți un ton de andocare.

- Contactele de încărcare sunt murdare. Deconectați în prealabil sursa de alimentare și curățați contactele cu o cârpă umezită.
- Bateriile sunt defecte. Achiziționați unele noi cu aceleași specificații.

#### **Niciun element afișat.**

- Asigurați-vă că bateriile sunt încărcate.
- Asigurați-vă că există energie și că telefonul este conectat.

#### **Semnal audio deficitar (bruiaje, ecou etc.).**

- Receptorul este aproape de limita razei de acoperire. Deplasați-l mai aproape de stația de bază.
- Telefonul receptează interferențe de la aparatele electrice din apropiere. Depărtați stația de bază de acestea.
- Telefonul se află într-o clădire cu pereți groși. Depărtați baza de aceștia.

#### **Receptorul nu sună.**

- Asigurați-vă că tonul de apel al receptorului este pornit.
- Asigurați-te că receptorul este înregistrat la stația de bază.

#### **ID-ul apelantului nu se afișează.**

- Serviciul nu este activat. Adresați-vă furnizorului de servicii.
- Datele apelantului sunt ascunse sau indisponibile.

#### **Receptorul nu poate afișa caracterele \* și #.**

Caracterele \* și respectiv # apar ca „n” mic și „o” mic pe afișajul LCD. Acest comportament este normal din cauza celui de-al 7-lea segment în 2-lea rând al afișajului (poți găsi caracterele pe aceste 4 butoane: \*INT și #0/A ).

#### Notă

- Dacă soluțiile de mai sus nu rezolvă situația, deconectați sursa de alimentare atât de la receptor, cât și de la stația de bază. Încercați din nou după 1 minut.





Tastă	Caractere minuscule (pentru Sârbă)
0	Spațiu. 0 , / : ; " ' ! ; ? ; * + - % \ ^ ~
1	1 @ _ # = < > ( ) & € £ \$ ¥ [ ] { } а § ...
2	a b c ђ Ć Ć 2 A Б В Г
3	d e f j Đ 3 Δ E Ж 3
4	g h i ђ 4 И Й К Л
5	j k l И 5 М Н О П
6	m n o ђ 6 P C T V
7	p q r s Ж 5 7 Ф X Ц Ч П Θ Σ Β
8	t u v Lj 8 Ш Ц Ъ Ы
9	w x y z Ž 9 Ь Э Ю Я Ω Ξ Ψ



2021 © MMD Hong Kong Holding Limited. All rights reserved. Specifications are subject to change without notice.

Philips and the Philips Shield Emblem are registered trademarks of Koninklijke Philips N.V. and are used under license. This product has been manufactured by and is sold under the responsibility of MMD Hong Kong Holding Limited or one of its affiliates, and MMD Hong Kong Holding Limited is the warrantor in relation to this product.

UM\_D250\_255\_RO\_V1.0