

Mini HiFi System

FWM15

User manual
Manuel d'utilisation
Manual del usuario
Benutzerhandücher
Gebruikershandleidingen
Manuale per l'utente
Användarhandböckerna
Brugermanual
Käyttöoppaita
Manual do usuário
εγχειρίδιο χρήσης



PHILIPS

Important notes for users in the U.K.

Mains plug

This apparatus is fitted with an approved 13 Amp plug. To change a fuse in this type of plug proceed as follows:

- 1 Remove fuse cover and fuse.
- 2 Fix new fuse which should be a BS1362 5 Amp, A.S.T.A. or BSI approved type.
- 3 Refit the fuse cover.

If the fitted plug is not suitable for your socket outlets, it should be cut off and an appropriate plug fitted in its place.

If the mains plug contains a fuse, this should have a value of 5 Amp. If a plug without a fuse is used, the fuse at the distribution board should not be greater than 5 Amp.

Note: The severed plug must be disposed of to avoid a possible shock hazard should it be inserted into a 13 Amp socket elsewhere.

How to connect a plug

The wires in the mains lead are coloured with the following code: blue = neutral (N), brown = live (L).

- As these colours may not correspond with the colour markings identifying the terminals in your plug, proceed as follows:
 - Connect the blue wire to the terminal marked N or coloured black.
 - Connect the brown wire to the terminal marked L or coloured red.
 - Do not connect either wire to the earth terminal in the plug, marked E (or ⏏) or coloured green (or green and yellow).

Before replacing the plug cover, make certain that the cord grip is clamped over the sheath of the lead - not simply over the two wires.

Copyright in the U.K.

Recording and playback of material may require consent. See Copyright Act 1956 and The Performer's Protection Acts 1958 to 1972.

Italia

DICHIARAZIONE DI CONFORMITA'

Si dichiara che l'apparecchio FWM15 Philips risponde alle prescrizioni dell'art. 2 comma 1 del D.M. 28 Agosto 1995 n. 548.

Fatto a Eindhoven

Philips Consumer Electronics
Philips, Glaslaan 2
5616 JB Eindhoven, The Netherlands

Norge

Typeskilt finnes på apparatens underside.

Observer: Nettbryteren er sekundert innkopleet. Den innebygde nettdelen er derfor ikke frakopleet nettet så lenge apparatet er tilsluttet nettkontakten.

For å redusere faren for brann eller elektrisk støt, skal apparatet ikke utsettes for regn eller fuktighet.

CAUTION

Use of controls or adjustments or performance of procedures other than herein may result in hazardous radiation exposure or other unsafe operation.

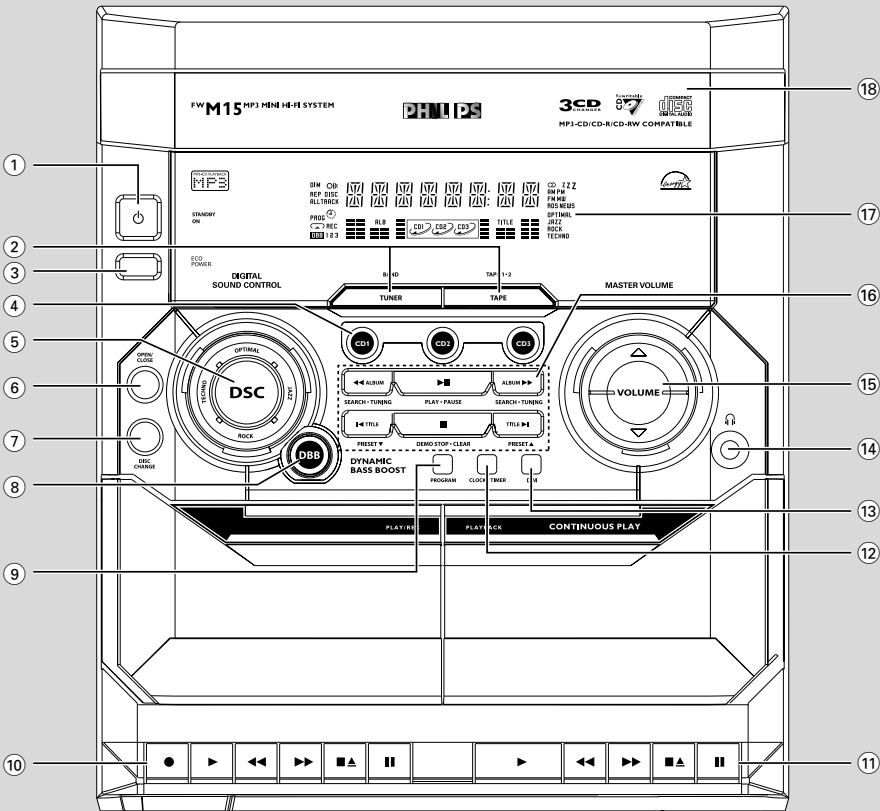
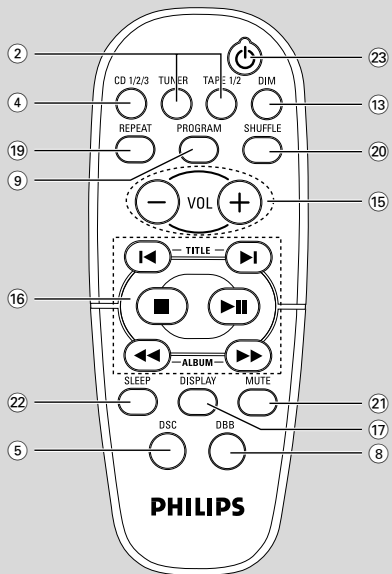

DK

Advarsel: Usynlig laserstråling ved åbning når sikkerhedsafbrydere er ude af funktion. Undgå udsættelse for stråling.

Bemærk: Netafbryderen er sekundært indkoblet og afbryder ikke strømmen fra nettet. Den indbyggede netdel er derfor tilsluttet til lysnettet så længe netstikket sidder i stikkontakten.

S

Klass 1 laseraparat

Varning! Om apparaten används på annat sätt än i denna bruksanvisning specificerats, kan användaren utsättas för osynlig laserstråling, som överskrider gränsen för laserklass 1.

Observera! Stömbrytaren är sekundärt kopplad och bryter inte strömmen från nätet. Den inbyggda nätdelen är därför ansluten till elnätet så länge stickproppen sitter i vägguttaget.

SF

Luokan 1 laserlaite

Varoitus! Laitteen käyttäminen muulla kuin tässä käyttöohjeessa mainitulla tavalla saattaa altistaa käyttäjän turvallisuusluokan 1 ylittävälle näkymättömälle lasersäteilylle.

Oikeus muutoksiin varataan. Laite ei saa olla alttiina tippu- ja roiskevedelle.

Huom. Toiminnanvalitsin on kytketty toisiopuolelle, eikä se kytkä laitetta irti sähköverkosta. Sisäänrakennettu verkko-osa on kytkettynä sähköverkkoon aina silloin, kun pistoke on pistorasiassa.

DEMO MODE

To turn ON

Press & HOLD

DEMO STOP



button

for 5 seconds

To turn OFF

Press & HOLD

DEMO STOP



button

for 5 seconds

PLUG & PLAY

(for tuner installation)

1



Plug in the unit

2



Follow instructions
in the display

3



Press "PLAY"

English	6
Français	29
Español	52
Deutsch	75
Nederlands	98
Italiano	121
Svenska	144
Dansk	167
Suomi	190
Português	213
Ελληνικά	236

English

Français

Español

Deutsch

Nederlands

Italiano

Svenska

Dansk

Suomi

Português

Ελληνικά

Inhoudsopgave

Algemene informatie

Bijgeleverde accessoires	99
Handelsmerk	99
Met het oog op het milieu	99
Veiligheidsvoorschriften	99

Vorbereiding

Aansluitingen op de achterkant	100–101
Netaansluiting	
Antenneaansluitingen	
Luidsprekeraansluitingen	
Plaatsen van de batterijen in de afstandsbediening	101

Bedieningsknoppen

Bedieningsknoppen op het systeem en de afstandsbediening	102–103
--	---------

Basisfuncties

Plug & Play	104
Demonstratieprogramma	105
Inschakelen van het systeem	105
Stand-by schakelen van het systeem	105
Het systeem in de energiebesparende stand-by–stand schakelen (< 0,5 watt)	105
Dimstanden	105
Instellen van het volume	106
Klankeffecten	106
DSC (DIGITAL SOUND CONTROL) – digitale klankregeling	
DBB (DYNAMIC BASS BOOST) – basversterking	

Bediening van de CD/MP3-CD speler

Geschiede cd's	107
Over MP3 disks	107–108
Plaatsen van cd's	108
Afspelen van cd's	108
CD's verwisselen tijdens het afspelen	108
Kiezen van een bepaald nummer/passage -	109
Kiezen van het gewenste album/ nummer (enkel bij MP3-disks)	109
Herhaald afspelen	109
Programmeren van cd-nummers	109–120
Wissen van het programma	120

Radio-ontvangst

Afstemmen op een radiozender	111
Programmeren van radiozenders	111–112
Automatisch programmeren van voorkeurzenders	
Handmatig programmeren van voorkeurzenders	
Afstemmen op een geprogrammeerde zender	112
Wissen van een geprogrammeerde zender	112

Bediening van/opnemen op het cassettedeck

Plaatsen van een cassette	113
Afspelen van een cassette	113–114
Versneld terug-/vooruitspoelen	114
Algemene informatie over opnemen	114
Vorbereidingen voor het opnemen	114
Opnemen met één druk op de knop	114
Synchroon starten bij opnemen van een cd	115
Kopiëren van cassettes	115

Klok/Timer

Lezen van de klok	116
Instellen van de klok	116
Instellen van de timer	116–117
Om de timer uit te schakelen	
Om de timer opnieuw in te schakelen	
Inslapen met de timer	117

Technische gegevens

Onderhoud

Verhelpen van storingen

119–120

Dit apparaat voldoet aan de radio-ontstoringseisen van de Europese Unie.

Bijgeleverde accessoires

- 2 luidsprekerboxen
- Afstandsbediening
- MW-raamantenne
- FM-draadantenne

Handelsmerk

Energy Star

Als ENERGY STAR®-partner heeft Philips vastgesteld dat dit product voldoet aan de ENERGY STAR®-richtlijnen omtrent efficiënt energiegebruik.



Met het oog op het milieu

Wij hebben alle overbodig verpakkingsmateriaal weggelaten en ervoor gezorgd dat de verpakking gemakkelijk in drie materialen te scheiden is: karton (doos), polystyreenschuim (buffer) en polyethyleen (zakken, beschermfolie).

Uw systeem bestaat uit materialen die door een gespecialiseerd bedrijf gerecycleerd en hergebruikt kunnen worden. Informeer waar u verpakkingsmateriaal, lege batterijen en oude apparatuur kunt inleveren.

Veiligheidsvoorschriften

- Controleer voor u het systeem aansluit of de netspanning op het typeplaatje (of de netspanning die naast de netspanningskiezer staat) overeenkomt met de plaatselijke netspanning. Is dit niet het geval, neem dan contact op met uw leverancier.
- Zet het systeem op een vlakke, harde en stevige ondergrond.
- Zet het systeem op een plaats waar er voldoende ventilatie mogelijk is om oververhitting van het systeem te voorkomen. Zorg ervoor dat er ten minste 10 cm ruimte is achter en boven het apparaat en 5 cm aan de zijkanen.
- De ventilatie mag niet worden gehinderd door het afsluiten van de ventilatieopeningen met voorwerpen, zoals kranten, tafelkleden, gordijnen enz.
- Houd het systeem, de batterijen of cd's uit de buurt van vocht, regen, zand of warmtebronnen bijvoorbeeld bij verwarmingsapparatuur of in de volle zon
- Er mogen geen voorwerpen met een open vlam, zoals aangestoken kaarsen op het apparaat worden geplaatst.
- Geen voorwerpen met vloeistoffen, zoals vazen, mogen op het apparaat worden geplaatst.
- Als u het systeem vanuit de kou in een warme ruimte brengt, of als u het in een vochtige kamer plaatst dan kan de lens van de cd-speler binnenin het systeem beslaan. In zo'n geval kan de cd-speler niet normaal functioneren. Laat het systeem ongeveer een uur aanstaan zonder cd erin totdat het afspelen van een cd weer normaal mogelijk is.
- De mechanische delen van het apparaat zijn voorzien van zelfsmurende lagers en mogen dus niet gesmeerd of geolied worden.
- **Als het systeem stand-by staat, wordt nog steeds stroom verbruikt. Haal de stekker van het netsnoer uit het stopcontact als u de netvoeding helemaal uit wilt schakelen.**

Vorbereiding

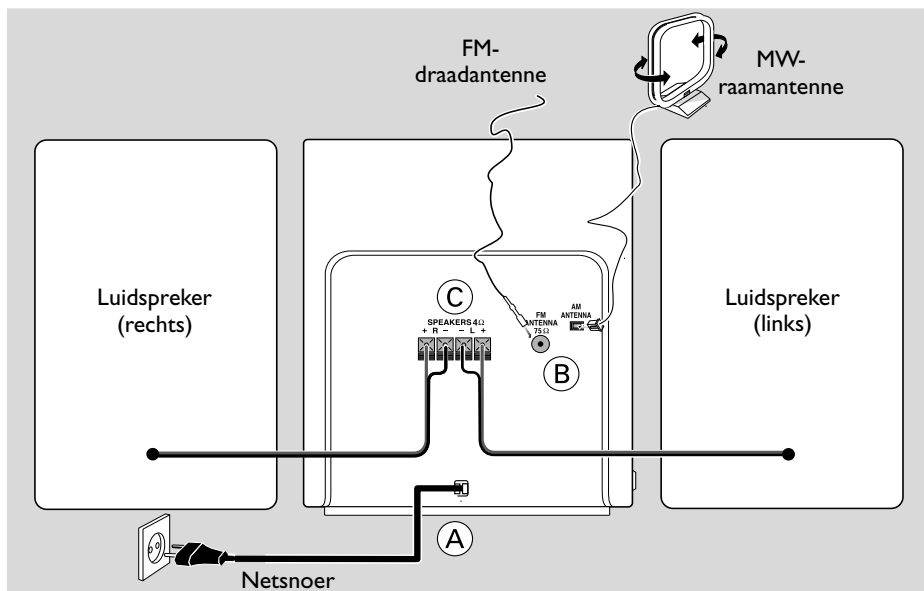

Nederlands

Aansluitingen op de achterkant

Het typeplaatje zit op de achterkant van het systeem.

(A) Netaansluiting

Controleer of alle andere aansluitingen gemaakt zijn voor u de stekker van het netsnoer in het stopcontact stopt.

WAARSCHUWING!

- Gebruik voor optimaal functioneren enkel het oorspronkelijke netsnoer.
- Verbind of wijzig nooit aansluitingen terwijl het systeem ingeschakeld is.

(B) Antenneaansluitingen

Sluit de bijgeleverde AM-raamantenne en de FM-antenne aan op de bijbehorende aansluitbus. Verplaats de antenne tot de ontvangst optimaal is.

MW-antenne



- Plaats de antenne zo ver mogelijk uit de buurt van tv's, videorecorders of andere stralingsbronnen.

FM-antenne

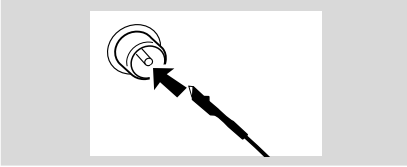

- U kunt de FM-stereo-ontvangst verbeteren door een FM-buitenantenne aan te sluiten op de aansluitbus FM AERIAL (FM ANTENNA).

C Luidspreker aansluitingen

Voorluidsprekers

Sluit de luidsprekerkabels aan op de aansluitklemmen SPEAKERS, de rechterluidspreker op "R" en de linkerluidspreker op "L", de gekleurde (gemarkeerde) draad op de "+" en de zwarte (ongemarkeerde) draad op de "-".

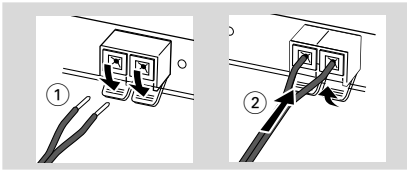

- Zet het afgestripte uiteinde van de kabel vast in de klem zoals hieronder aangegeven.

Opmerkingen:

- Gebruik voor een optimale geluidswaergeving de bijgeleverde luidsprekers.
- Sluit niet meer dan één luidspreker aan op elk paar luidsprekerklemmen + / -.
- Sluit geen luidsprekers aan met een impedantie die lager is dan die van de bijgeleverde luidsprekers. Zie hoofdstuk TECHNISCHE GEGEVENS in deze gebruiksaanwijzing.

Plaatsen van de batterijen in de afstandsbediening

Plaats twee batterijen (niet bijgeleverd) type R03 of AAA in de afstandsbediening met de juiste polariteit zoals aangegeven met de tekens "+" en "-" in het batterijvak.

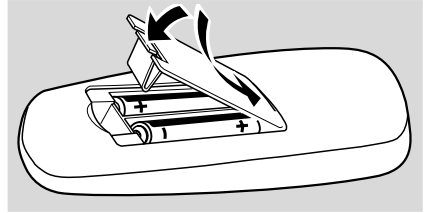

LET OP!

- *Verwijder de batterijen als ze leeg zijn of als u ze langere tijd niet zult gebruiken.*
- *Gebruik geen oude en nieuwe batterijen, of batterijen van een verschillend type door elkaar.*
- *Batterijen bevatten chemicaliën en moeten daarom op de juiste manier ingeleverd worden.*



Batterijen niet weggooien, maar inleveren als KCA.

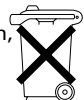

Bedieningsknoppen (afbeelding op pagina 3)

Bedieningsknoppen op het systeem en de afstandsbediening

① **STANDBY ON**

- om het systeem aan te zetten of stand-by te schakelen.

② **TUNER (BAND)**

- om het golfgebied te kiezen : FM of MW.

TAPE (TAPE 1•2)

- om het cassettedeck te bedienen.

③ **ECO POWER**

- om het systeem aan te zetten of in de energiebesparende stand-by-stand te schakelen.

④ **CD 1/ CD 2/ CD3 (CD 1/2/3)**

- om het cd-vak te kiezen 1, 2 of 3.

⑤ **DSC (DIGITAL SOUND CONTROL)**

- om het gewenste klankeffect te kiezen : JAZZ, ROCK, TECHNO of OPTIMAL.

⑥ **CD OPEN/CLOSE**

- om de cd-lade te openen of te sluiten.

⑦ **DISC CHANGE**

- om cd's te verwisselen.

⑧ **DBB (DYNAMIC BASS BOOST)**

- om het niveau voor de basversterking te kiezen.

⑨ **PROGRAM**

- bij CD om cd-nummers te programmeren.
- bij TUNER om radiozenders te programmeren.
- bij CLOCK om te kiezen tussen het 12-uurs- en 24-uurssysteem voor de klok.

⑩ **Ediening van cassettedeck 1**

- om het opnemen te starten.
- ▶ om het afspelen te starten.
- ◀▶ om de cassette terug/ vooruit te spoelen.
- ▲ om het afspelen/opnemen te beëindigen of om de cassettehouder te openen.
- || om het afspelen of opnemen te onderbreken.

⑪ **Ediening van cassettedeck 2**

- ▶ om het afspelen te starten.
- ◀▶ om de cassette terug/ vooruit te spoelen.
- ▲ om het afspelen te beëindigen of om de cassettehouder te openen.
- || om het afspelen te onderbreken.

⑫ **CLOCK•TIMER**

- om de tijd weer te geven, de klok in te stellen en de timer in te stellen.

⑬ **DIM**

- om te kiezen uit de verschillende dimstanden : DIM 1, DIM 2, DIM 3 of DIM OFF (uit).

⑭

- aansluiting voor een hoofdtelefoon.

⑮ **MASTER VOLUME ▲▼ (VOL +/–)**

- om het volume harder of zachter te zetten.

⑯ **Per apparaat verschillend**

PLAY•PAUSE ▶ II

- bij CD/MP3-CD..... om het afspelen te starten en te onderbreken.
- bij PLUG & PLAY... (enkel op het systeem) om Plug & Play op te starten.

SEARCH•TUNING ◀◀(ALBUM)

SEARCH•TUNING ▶▶(ALBUM)

- bij MP3-CD om het vorige/ volgende album te kiezen.
- bij CD om een vorige/volgende passage te zoeken.
- bij TUNER om af te stemmen op een lagere of hogere radiofrequentie.
- bij CLOCK (enkel op het systeem) om het uur in te stellen.

STOP•CLEAR / DEMO STOP ■

- bij CD/MP3-CD...om het afspelen te beëindigen of om een programma te wissen.
- bij TUNER (enkel op het systeem) om het programmeren te beëindigen of om een gekozen voorkeuzender te wissen.
- bij DEMO (enkel op het systeem) om het demonstratieprogramma in/ uit te schakelen.
- bij CLOCK (enkel op het systeem) om het instellen van de klok te beëindigen of de timer uit te schakelen.
- bij PLUG & PLAY...(enkel op het systeem) om Plug & Play te beëindigen.

PREV ◀ / PRESET ▼ (TITLE)

NEXT ▶ / PRESET ▲ (TITLE)

- bij MP3-CD..... om het vorige/volgende nummer te kiezen.
- bij CD om over te gaan naar het begin van het voorgaande of volgende muzieknummer.
- bij TUNER om een geprogrammeerde radiozender te kiezen.
- bij CLOCK (enkel op het systeem) om de minuten in te stellen.

Opmerkingen voor de afstandsbediening:

- Kies eerst het apparaat dat u wilt bedienen door op de bijbehorende bronkeuzetoets op de afstandsbediening te drukken (bijvoorbeeld CD 1/2/3 of TUNER).
- Kies vervolgens de gewenste functie (bijvoorbeeld ▶, ◀, ▶!).

17 Display

- geeft informatie over het systeem.

18 CD-lade

19 REPEAT

- om nummers/cd's/een programma te herhalen.

20 SHUFFLE

- Om alle beschikbare muzieknummers / het programma van de huidige disk in een willekeurige volgorde weer te geven.

21 MUTE

- om het geluid uit te schakelen en weer aan te zetten.

22 SLEEP

- om de timer voor het inslapen in te schakelen, uit te schakelen en in te stellen.

23

- om het systeem stand-by te schakelen.
- om het systeem in de energiebesparende stand-by-stand te schakelen.

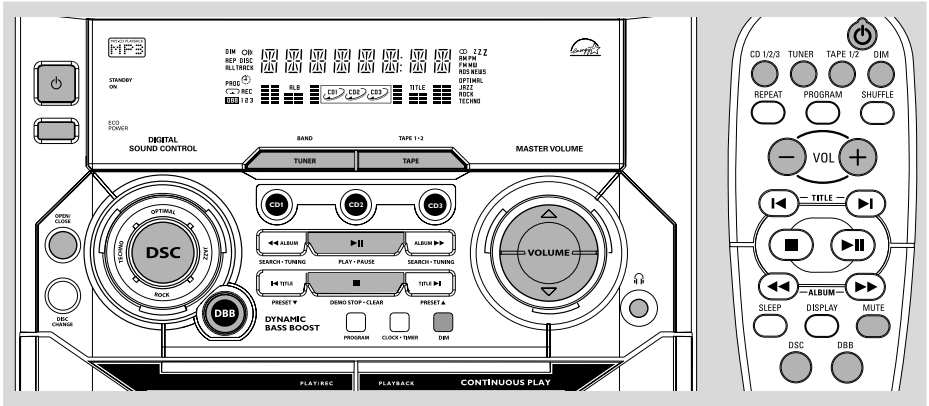

BELANGRIJK!

Zorg ervoor dat u alle voorbereidingen uitgevoerd heeft voor u begint met het bedienen van het systeem.

Plug en Play (voor tunerinstallatie)

Met Plug & Play kunt u alle beschikbare radiozenders automatisch opslaan.

Installeren/inschakelen bij ingebruikneming

- 1 Bij het inschakelen van het systeem verschijnt in het display "AUTO INSTALL - PRESS PLAY" automatisch installeren - druk op PLAY.
- 2 Druk op ►|| op het systeem om het installeren te starten.
 - In het display verschijnt "INSTALL" gevolgd door "TUNER" en vervolgens "AUTO".
 - PROG begint te knipperen.
 - Alle beschikbare zenders met een voldoende sterk signaal worden automatisch opgeslagen, te beginnen met FM- en vervolgens de MW-.
 - Als alle beschikbare radiozenders opgeslagen zijn of als het geheugen, waarin 40 radiozenders geprogrammeerd kunnen worden, vol is dan begint de laatste geprogrammeerde zender te spelen.

Om Plug & Play opnieuw te installeren

- 1 Houd, vanuit stand-by of tijdens het demonstratieprogramma, ►|| op het systeem ingedrukt tot "AUTO INSTALL - PRESS PLAY" in het display verschijnt.
- 2 Druk nogmaals op ►|| om het installeren te starten.
 - Alle eerder opgeslagen radiozenders worden vervangen.

Om Plug & Play te beëindigen zonder op te slaan

- Druk op ■ op het systeem.
 - Als de Plug & Play-installatie niet klaar was, wordt deze functie opnieuw opgestart de volgende keer dat u het systeem inschakelt.

Opmerkingen:

- Als het systeem ingeschakeld wordt dan kan het voorkomen dat de cd-lade open en dicht gaat om het systeem op te starten.
- Als er geen stereofrequentie gevonden werd tijdens Plug & Play, verschijnt in het display "CHECK ANTENNA" (controleer antenne).
- Als tijdens Plug & Play binnen 15 seconden geen enkele toets ingedrukt wordt dan wordt Plug & Play automatisch beëindigd.

Demonstratieprogramma

Het systeem is voorzien van een demonstratieprogramma dat u de verschillende functies laat zien die het systeem biedt.

Om het demonstratieprogramma in te schakelen

- Houd, vanuit stand-by, ■ op het systeem ingedrukt tot "WELCOME" in het display verschijnt.
→ Het demonstratieprogramma begint.

Om het demonstratieprogramma uit te schakelen

- Houd ■ op het systeem ingedrukt tot "MEMO OFF" in het display verschijnt.
→ Het systeem wordt stand-by geschakeld.

Opmerking:

– Als u het demonstratieprogramma niet uitgeschakeld heeft dan wordt het hervat vijf seconden nadat het systeem in de stand-by geschakeld werd.

Inschakelen van het systeem

Vanuit stand-by/tijdens het demonstratieprogramma

- Druk op **STANDBY ON** om de laatst gekozen bron in te schakelen.
- Druk op **CD 1/2/3, TUNER** of **TAPE (TAPE 1/2)**.
- Druk op **OPEN/CLOSE**.

Vanuit de energiebesparende stand-by-stand

- Druk op **ECO POWER** om de laatst gekozen bron in te schakelen.
- Druk op **CD 1/2/3, TUNER** of **TAPE 1/2** op de afstandsbediening.

Stand-by schakelen van het systeem

Vanuit het demonstratieprogramma

- Houd ■ op het systeem ingedrukt.

Vanuit elke andere stand (behalve de energiebesparende stand-by-stand)

- Druk op **STANDBY ON** (of  op de afstandsbediening).
→ Als het systeem stand-by staat, wordt in het display de tijd weergegeven.

Het systeem in de energiebesparende stand-by-stand schakelen (< 0,5 watt)

- Druk op **ECO POWER** (of houd  op de afstandsbediening ingedrukt).
→ In het display verschijnt "ECO PWR", vervolgens verdwijnt alles uit het display.
→ De energiebesparende ECO POWER-indicator blijft branden.

Dimstanden

Met deze functie kunt u de helderheid van het display kiezen.

- Bij elk bronapparaat (behalve in stand-by), druk herhaaldelijk op **DIM MODE** om de dimstand DIM 1, DIM 2, DIM 3 of DIM OFF (uit) te kiezen.
→ In het display verschijnt **DIM**, behalve als u DIM OFF (uit) gekozen heeft.

DIM mode	Brightness	Spectrum Analyser
1	normal	off
2	half	on
3	half	off
OFF	normal	on

Opmerking:

– In stand-by kunt u door op **DIM MODE** te drukken kiezen tussen halve of volle lichtsterkte voor het klokdisplay.

Basisfuncties

Instellen van het volume

Druk op **MASTER VOLUME ▲** of **▼** (of **VOL +** of **-** op de afstandsbediening) om het geluidsniveau harder of zachter te zetten.

Luisteren met een hoofdtelefoon

- Sluit de stekker van de hoofdtelefoon aan op de aansluitbus  op de voorkant van het systeem.

→ De luidsprekers worden uitgeschakeld.



Tijdelijk uitschakelen van het geluid

- Druk op **MUTE** op de afstandsbediening.
→ Het afspelen gaat verder maar zonder geluid en in het display verschijnt "MUTE" (klank uit).
- Om het geluid weer harder te zetten, drukt u opnieuw op **MUTE** of zet u het volume harder met **VOLUME**.

Klankeffecten

DSC (DIGITAL SOUND CONTROL) – digitale klankregeling

Met de DSC-functie kunt u genieten van speciale klankeffecten met de bijbehorende voorgeprogrammeerde equalizer-instelling om een bepaald type muziek optimaal weer te geven.

- Druk op **DSC** om te kiezen tussen JAZZ, ROCK, TECHNO of OPTIMAL.
→ De gekozen DSC-instelling wordt weergegeven.

DBB (DYNAMIC BASS BOOST) – basversterking

Met de DBB-functie worden de lage tonen versterkt.

- Druk op **DBB**.
→ In het display verschijnt "DBB 1 (of 2/3)".

Uitzetten van de DBB-functie

- Druk kort op **DBB** tot in het display "DBB OFF" (DBB uit) verschijnt.

Opmerking:

– Sommige cd's of cassettes zijn met een grote dynamiek opgenomen. Er kan dan vervorming optreden als het volume hard staat. Als dit gebeurt dan kunt u het beste de en de DBB-functie uitzetten of het volume zachter zetten.

Automatisch kiezen van de DSC-DBB-instelling

Voor elke DSC-instelling wordt automatisch de meest geschikte DBB-instelling gekozen. U kunt echter ook handmatig de DBB-instelling kiezen die het beste past voor uw luisteromgeving.

DSC	DBB
JAZZ	off
ROCK	on (3)
TECHNO	on (3)
OPTIMAL	on (2)

Bediening van de CD/MP3-CD speler

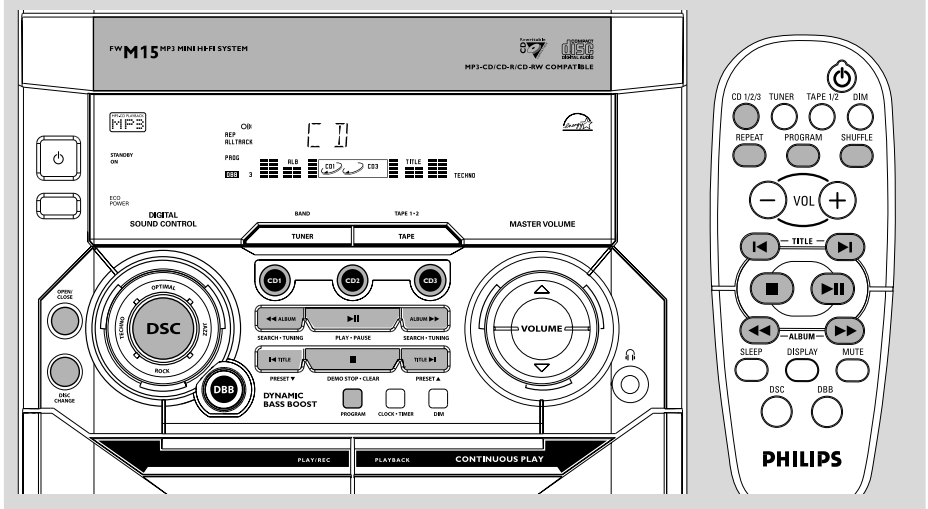

BELANGRIJK!

- Dit systeem is geschikt voor gewone cd's. Gebruik geen accessoires zoals een cd-adapterring of cd-folie enzovoort die in de handel verkrijgbaar zijn; deze kunnen het cd-mechanisme beschadigen.
- Plaats niet meer dan één cd in elk cd-vak.

Geschikte cd's

Dit systeem is geschikt voor het afspelen van :

- Alle voorbespeelde audio CD's
- Alle gefinaliseerde audio-cd-r's en audio-cd-rw's
- MP3-CD's (cd-roms met MP3-nummers)

COMPACT
disc
DIGITAL AUDIO

COMPACT
disc
DIGITAL AUDIO
Recordable

COMPACT
disc
DIGITAL AUDIO
ReWritable

Over MP3 disks

Ondersteunde formaten

- ISO9660, Joliet, Multisessies
- Maximale aantal nummers plus albums is 300
- Directory's met maximaal 8 geneste niveaus
- Het maximale aantal albums is 32
- Het maximale nummers in een MP3-programma is 99
- Variabele bitrate (VBR)-ondersteuning
- Ondersteunde bemonsteringsfrequenties voor MP3-disks zijn : 32 kHz, 44,1 kHz, 48 kHz
- Ondersteunde bitsnelheden voor MP3-disks zijn : 32, 64, 96, 128, 192, 256 (kbps)

Uw eigen MP3-cd maken

- 1 Rip de muziek van uw eigen digitale audio-cd's of download legale MP3-muziek vanaf internet.
- 2 Neem de muziek op ("branden") op een CD-R(W)-disk op uw pc thuis. Let erop dat de opnamesnelheid niet hoger is dan aangegeven op de CD-R(W) en start niet verschillende programma's tegelijk op op uw pc tijdens het opnemen.

Bediening van de CD/MP3-CD speler

Geluidskwaliteit

MP3-cd-compilaties kunnen het beste enkel uit MP3-nummers (*.mp3) samengesteld worden.

Voor een goede MP3-kwaliteit is een bitsnelheid van 128 kbps aanbevolen.

Plaatsen van cd's

- 1 Druk op **OPEN/CLOSE** om de cd-lade te openen.
- 2 Plaats in elk van de twee cd-vakken een cd. Druk op **DISC CHANGE** om de derde cd te plaatsen.
→ De cd-lade draait tot u ook in het lege cd-vak een cd kunt leggen.

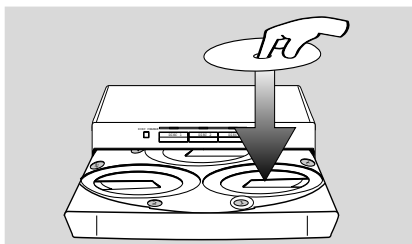

- 3 Druk op **OPEN/CLOSE** om de cd-lade te sluiten.
→ In het display verschijnt "READING" (aan het lezen). In het display verschijnen het gekozen cd-vak, het totale aantal nummers en de speelduur.
→ Voor MP3-disks Iverrolt de titel van de eerste album eenmaal over de display, gevolgd door "RXX TXXX".

Opmerkingen:

- Plaats de cd's met de bedrukte kant naar boven.
- Bij MP3-cd's kan het langer dan 10 seconden duren voor de disk gelezen is doordat er zoveel nummers op één disk verzameld staan.

Afspelen van cd's

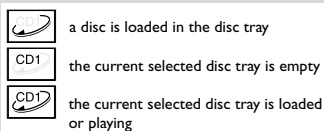

Om alle cd's in de cd-lade af te spelen

- Druk op **▶||**
→ Alle aanwezige cd's worden eenmaal afgespeeld en daarna stopt de speler.
→ Tijdens het afspelen worden het gekozen cd-vak, het huidige nummer en de verstreken speelduur van dat nummer in het display weergegeven.
→ Bij MP3-disks verschijnt **TITLE**. Bij disks met opnames van verschillende types wordt voor het afspelen slechts één type gekozen afhankelijk van het opnameformaat.

Om één disk af te spelen

- Druk, als CD gekozen is, op **CD 1**, **CD 2** of **CD 3** op het systeem.
→ De gekozen cd wordt eenmaal afgespeeld en daarna stopt de speler.

Om het afspelen te onderbreken

- Druk op **▶||**
→ De duur van het huidige nummer begint te knippen.
- Druk opnieuw op **▶||** om verder te gaan met afspelen.

Om het afspelen te beëindigen

- Druk op **■**.

CD's verwisselen tijdens het afspelen

- 1 Druk op **DISC CHANGE**.
→ De diskade gaat open zonder dat het afspelen onderbroken wordt.
- 2 Druk nogmaals op **DISC CHANGE** om de binnenste cd te verwisselen.
→ In het display verschijnt "DISC CHANGE" (cd verwisselen) en de cd stopt met spelen.
→ De cd-lade gaat dicht om de binnenste cd naar voren te halen en gaat vervolgens weer open zodat u bij de binnenste cd kunt.

Kiezen van een bepaald nummer/passage

Om tijdens het afspelen een bepaalde passage te zoeken

- 1 Houd ◀◀ of ▶▶ ingedrukt en laat los wanneer u de gewenste passage gevonden heeft.

Om het gewenste nummer te kiezen

- Druk herhaaldelijk op ◀ of ▶ (of op de **cijfertoetsen 0-9** op de afstandsbediening) tot het gewenste nummer in het display verschijnt.
- Als de speler stilstaat, druk dan op ▶|| om het afspelen te starten.

Kiezen van het gewenste album/nummer (enkel bij MP3-disks)

Om het gewenste album te kiezen

- Druk herhaaldelijk op **ALBUM** - / + (◀◀ of ▶▶).
→ **ALB** begint te knippen en de naam van het album loopt eenmaal over het display.

Om het gewenste nummer te kiezen

- Druk herhaaldelijk op **TITLE** - / + (◀ / ▶).
- **TITLE** begint te knippen en de naam van het nummer loopt eenmaal over het display.

Opmerking:

- *Het album en het nummer verschijnen eenmaal in het display wanneer ze gekozen worden. Wilt u ze nogmaals zien, druk dan op de respectieve toets **DISPLAY** op de afstandsbediening.*

Herhaald afspelen

U kunt zowel voor als tijdens het afspelen de manieren van afspelen kiezen of wijzigen.

- 1 Druk herhaaldelijk op **REPEAT** op de afstandsbediening om te kiezen uit:
→ **"TRACK"** – om het huidige nummer te herhalen.
→ **"DISC"** – om de huidige disk te herhalen.
→ **"PROGRAM"** – om de geprogrammeerde nummers te herhalen.
- 2 Om op de normale manier verder te gaan met afspelen drukt u op **REPEAT** tot **"REPEAT OFF"** (uit) in het display verschijnt.
→ In het display verschijnt **REP**, behalve als u **REPEAT OFF** (uit) gekozen heeft.

Opmerkingen:

- *Tijdens het afspelen van een programma is het niet mogelijk om de huidige disk te herhalen (Repeat Disc).*
- *Als u op de toets ■ drukt dan worden alle Repeat-keuzes uitgeschakeld.*

Afspelen in willekeurige volgorde

- Druk op **SHUFFLE** op de afstandsbediening om het afspelen in willekeurige volgorde in/ uit te schakelen.
→ Indien ingeschakeld, dan wordt in het display, **SHUFFLE** weergegeven en de (eventueel gekozen) manier van herhalen wordt uitgeschakeld.
→ Het afspelen in willekeurige volgorde begint met de huidige disklade.
→ Als er een programma aan het spelen is dan worden enkel de geprogrammeerde nummers in willekeurige volgorde afgespeeld.

Programmeren van cd-nummers

Wanneer de cd-speler stilstaat kunt u nummers programmeren. In het totaal kunnen 99 nummers in het geheugen opgeslagen worden in elke willekeurige volgorde.

- 1 Leg de gewenste cd's in de cd-lade (zie "Plaatsen van cd's").

Bediening van de CD/MP3-CD speler

- 2 Druk op **CD 1/2/3** om de cd te kiezen.
- 3 Druk op **STOP ■** om het afspelen te beëindigen.
- 4 Druk op **PROG** om te beginnen met programmeren.
→ **PROG** begint te knipperen.
- 5 Druk herhaaldelijk op **◀** of **▶** het gewenste nummer te kiezen.
- Bij MP3-cd's, drukt u op **ALBUM -/+** en **TITLE -/+** om het gewenste album en titel te kiezen om te programmeren.
- 6 Druk op **PROG** om het nummer op te slaan.
- Herhaal de **stappen 5-6** om andere muzieknnummers in het geheugen op te slaan.
- 7 Druk **eenmaal** op **■** om het programmeren te beëindigen.
→ **PROG** blijft staan en de programmeerstand blijft ingeschakeld.
→ In het display verschijnen het totale aantal geprogrammeerde nummers en de totale speelduur.
→ Bij **MP3-disks** wordt de totale speelduur niet weergegeven.
- 8 Druk op **▶||** om het afspelen van het programma te starten.
→ In het display verschijnt "PLAY PROGRAM" (programma wordt afgespeeld).

Opmerkingen:

- *Het is niet mogelijk om een programma samen te stellen met MP3-nummers van meerdere cd's, of gecombineerd met normale audionummers.*
- *Als de totale speelduur meer is dan "99:59" dan verschijnt in het display "--:--" in plaats van de totale speelduur.*
- *Als u meer dan 40 nummers probeert te programmeren dan verschijnt in het display "FULL" (vol).*
- *Als tijdens het programmeren gedurende 20 seconden geen enkele toets ingedrukt wordt dan wordt het programmeren automatisch beëindigd.*

Om het programma te controleren

- Beëindig het afspelen en druk herhaaldelijk op **◀** of **▶**.
- Druk op **■** om het controleren te beëindigen.

Wissen van het programma

- Druk **eenmaal** op **■** als het afspelen gestopt is of **tweemaal** tijdens het afspelen.
→ **PROG** verdwijnt en in het display verschijnt "PROGRAM CLEAR" (programma gewist).

Opmerking:

- *Het programma wordt gewist als de netvoeding uitgeschakeld wordt (stekker uit het stopcontact) of als u de cd-lade opent.*

Voor opnemen, zie het hoofdstuk "Bediening vanl opnemen op het cassettedeck"

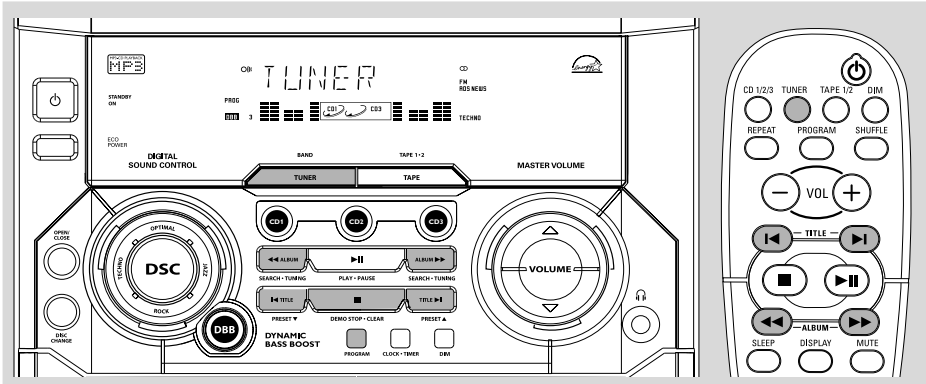

Afstemmen op een radiozender

- 1 Druk op **TUNER** om de tuner te kiezen.
→ In het display verschijnt "TUNER". Enkele seconden later verschijnt in het display de huidige zenderfrequentie.
→ Ontvangt u een FM-zender in stereo dan verschijnt in het display ∞ .
- 2 Druk nogmaals op **TUNER** om het gewenste golfgebied te kiezen : FM of MW.
- 3 Houd **◀◀** of **▶▶** ingedrukt tot de frequenties in het display begint te veranderen en laat dan los.
→ In het display verschijnt "SEARCH" (aan het zoeken) tot een zender met een voldoende sterk signaal gevonden is.
- 4 Herhaal indien nodig stap 3 tot u de gewenste zender gevonden heeft.
- Om af te stemmen op een zwakke zender: druk herhaaldelijk kort op **◀◀** of **▶▶** tot de ontvangst optimaal is.

Programmeren van radiozenders

U kunt in het totaal 40 voorkeuzenders in het geheugen opslaan.

Automatisch programmeren van voorkeuzenders

- Programmeer met Plug & Play (zie "Basisfuncties – Plug & Play").
OF
- 1 Druk op **TUNER** (BAND) om de tuner te kiezen.
Om het automatisch programmeren te starten vanaf een bepaald zendernummer
- Druk op **◀** of **▶** om het nummer van de gewenste voorkeuzender te kiezen.
→ Voorkeuzenders die reeds opgeslagen zijn onder een bepaald nummer zullen niet opnieuw geprogrammeerd worden onder een ander zendernummer.
- 2 Houd **PROGRAM** ingedrukt tot "AUTO" (automatisch) in het display verschijnt.
→ **PROG** begint te knippen.
→ Alle beschikbare zenders met een voldoende sterk signaal worden automatisch opgeslagen, te beginnen met FM- en vervolgens de MW-
→ Als alle beschikbare radiozenders opgeslagen zijn of als het geheugen, waarin 40 radiozenders geprogrammeerd kunnen worden, vol is dan begint de laatste geprogrammeerde zender te spelen.

Radio-ontvangst

Om het automatisch programmeren te beëindigen

- Druk op **PROGRAM** of **■** op het systeem.

Opmerking:

– Als u geen zendernummer gekozen heeft dan start het automatisch programmeren vanaf nummer (1) en worden alle eerder opgeslagen zenders overschreven.

Handmatig programmeren van voorkeurzenders

- 1 Stem af op de gewenste radiozender (zie "Afstemmen op een radiozender").
- 2 Druk op **PROGRAM**.
→ **PROG** begint te knipperen.
→ Het eerstvolgende zendernummer dat beschikbaar is, verschijnt in het display.

Om de radiozender op te slaan onder een ander zendernummer

- Druk op **◀** of **▶** om het gewenste nummer te kiezen.
- 3 Druk nogmaals op **PROGRAM** om te radiozender op te slaan.
→ **PROG** verdwijnt uit het display.
- Herhaal de **stappen 1 tot 3** om nog meer radiozenders op te slaan.

Om het handmatig programmeren te beëindigen

- Druk op **■** op het systeem.

Opmerkingen:

– Als u meer dan 40 radiozenders probeert te programmeren dan verschijnt in het display "FULL" (vol).
– Als tijdens het programmeren gedurende 20 seconden geen enkele toets ingedrukt wordt dan wordt het programmeren automatisch beëindigd.

Afstemmen op een geprogrammeerde zender

- Druk, als de radiozenders eenmaal geprogrammeerd zijn, op **◀** of **▶** om het gewenste zendernummer te kiezen.
→ Het zendernummer, de frequentie en het golfgebied verschijnen in het display.

Wissen van een geprogrammeerde zender

- 1 Druk op **◀** of **▶** om de geprogrammeerde radiozender te kiezen die u wilt wissen.
- 2 Houd **■** op het systeem ingedrukt tot "PRESET DELETE" (geprogrammeerde zender gewist) in het display verschijnt.
→ De radiofrequentie blijft in het display staan.
→ Alle andere geprogrammeerde radiozenders binnen hetzelfde golfgebied met een hoger nummer schuiven ook allemaal een nummer naar beneden.
- Herhaal de **stappen 1 en 2** om nog meer geprogrammeerde radiozenders te wissen.

Voor opnemen, zie het hoofdstuk "Bediening van/opnemen op het cassettedeck".

Bediening van/opnemen op het cassettedeck

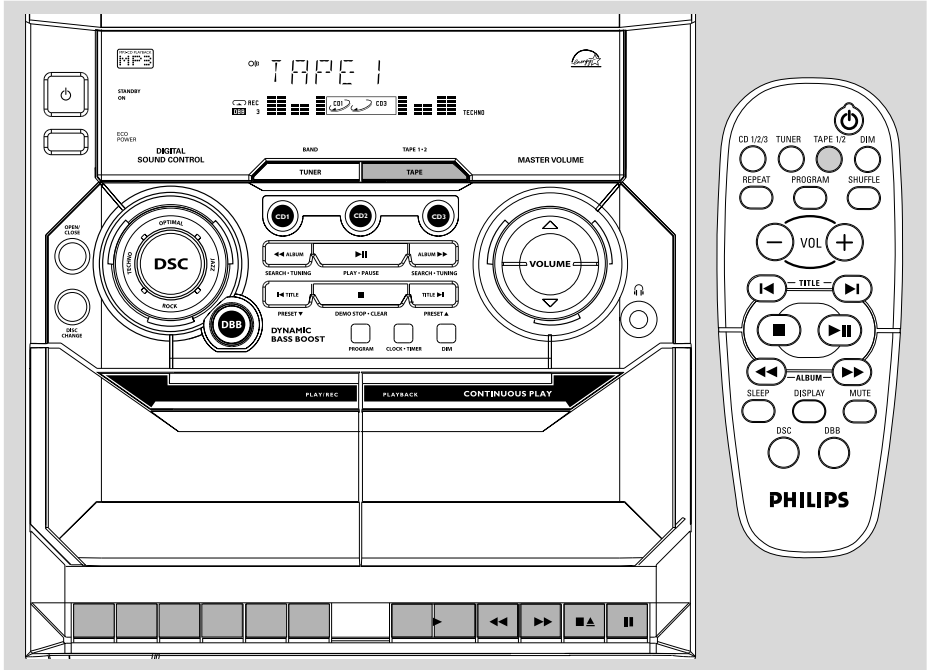

BELANGRIJK!

– Controleer voor het afspelen van een cassette of de band van de cassette goed strak zit en span die indien nodig aan met een potlood. Als de band niet strak zit, kan deze vast komen te zitten in het mechanisme of breken.

– De band van C-120-cassettes is erg dun en kan gemakkelijk vervormd of beschadigd worden. Het is dan ook beter ze niet te gebruiken in dit systeem.

– Bewaar de cassettes op kamertemperatuur en houd ze uit de buurt van magnetische velden (bijvoorbeeld van een transformator, tv of luidspreker).

Plaatsen van een cassette

- 1 Druk op **TAPE** om het cassettedeck te kiezen.
→ In het display verschijnt "TAPE".

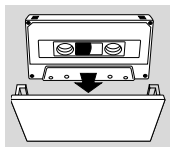

- 2 Druk op **■▲** om het cassettevak te openen.

- 3 Plaats de cassette met de open kant naar beneden en de volle spoel links.
- 4 Sluit het cassettevak.

Afspelen van een cassette

Om af te spelen op het gekozen cassettedeck

- Druk op **▶** op cassettedeck 1 of 2.
→ Het afspelen stopt aan het einde van de cassette.

Doorlopend afspelen van twee cassettes

- 1 Plaats de cassettes in cassettedeck 1 en 2.
- 2 Druk op **▶** op cassettedeck 2.
- 3 Druk op **||** op cassettedeck 1 en vervolgens op **▶**.
→ Het afspelen begint op cassettedeck 2 en gaat verder op cassettedeck 1. Aan het einde van cassettedeck 1 stopt het afspelen.

Bediening van/opnemen op het cassettedeck

Om het afspelen te onderbreken

- Druk op **II**.
- Druk opnieuw op **II** om het afspelen te hervatten.

Om het afspelen te beëindigen

- Druk op **■▲**.

Versneld terug-/vooruitspoelen

- 1 Druk op **◀◀** of **▶▶** tot u de gewenste passage bereikt.
- 2 Druk op **■▲** om het versneld terug- of vooruitspoelen te beëindigen.

Opmerking:

De knoppen van de cassettespeler worden niet vrijgegeven nadat u de cassette versneld hebt afgespeeld. Zorg dat de knoppen zijn vrijgegeven als u het apparaat wilt uitschakelen.

Algemene informatie over opnemen

- Gebruik voor het opnemen enkel cassettes van het IEC-type I (normaal).
- Het opnameniveau wordt automatisch ingesteld, ongeacht de volume-, DBB-, DSC- of andere instellingen.
- Aan het begin en einde van de cassette zit een stukje aanloopband. Daardoor wordt op het begin en op het einde van de cassette gedurende zes tot zeven seconden niets opgenomen.
- Om te voorkomen dat u per ongeluk een cassette wist, kunt u het lipje op de linkerbovenhoek van de cassettekant die u wilt beveiligen uitbreken.

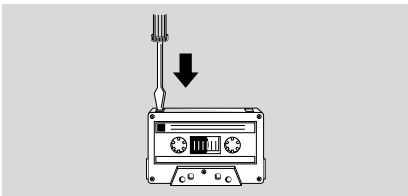

BELANGRIJK!

- **Opnemen is slechts geoorloofd als geen inbreuk wordt gemaakt op auteursrechten of andere rechten van derden.**
- **Opnemen is alleen maar mogelijk op cassettedeck 1.**

Vorbereidingen voor het opnemen

- 1 Plaats een cassette die geschikt is voor opnemen in cassettedeck 1 met de volle spoel links.
- 2 Zet het bronapparaat dat u wilt opnemen klaar:
CD 1/2/3 – plaats de cd('s) in de speler;
TUNER – stem af op de gewenste radiozender.
TAPE – plaats de bespeelde cassette in cassettedeck 2 met de volle spoel links.

Tijdens het opnemen

→ **REC** begint te knipperen.

- Het is niet mogelijk om naar een ander apparaat te luisteren.
- Tijdens het opnemen of kopiëren van een cassette is het niet mogelijk om de timer in te schakelen.

Bediening van/opnemen op het cassettedeck

Opnemen met één druk op de knop

- 1 Druk op **CD 1/2/3** of **TUNER** om het bronapparaat te kiezen.
- 2 Start het afspelen op het gekozen apparaat.
- 3 Druk op ● op cassettedeck 1 om het opnemen te starten.

Om het opnemen te beëindigen

- Druk op ■▲ op cassettedeck 1.

Synchroon starten bij opnemen van een cd

- 1 Druk op **CD 1/2/3** om de cd te kiezen.
- U kunt de volgorde waarin u de nummers wilt opnemen programmeren (zie "Bediening van de cd-speler - Programmeren van cd-nummers").
- 2 Druk op ● op cassettedeck 1 om het opnemen te starten.
→ De cd begint automatisch te spelen.

Om het opnemen te beëindigen

- Druk op ■▲ op cassettedeck 1 en op ■ op het afspelen van de cd te beëindigen.

Kopiëren van cassettes

- 1 Plaats de bespeelde cassette in cassettedeck 2.
- U kunt de cassette klaarzetten bij de passage waar u wilt beginnen met opnemen.
- 2 Druk op ■■ op cassettedeck 1 en vervolgens op ●.
- 3 Druk op ► op cassettedeck 2.
→ Het afspelen en het opnemen gaan tegelijk van start.
- U kunt slechts één kant van de cassette kopiëren. Om op de andere kant verder te gaan met opnemen moet u aan het einde van kant A beide cassettes omdraaien naar kant B en de voorgaande stappen herhalen.

Om het kopiëren te beëindigen

- Druk op ■▲ op deck 1 en deck 2.

Opmerkingen:

- *Het kopiëren van cassettes is enkel mogelijk van cassettedeck 2 naar cassettedeck 1.*
- *Voor een goede kopie moet u cassettes met een zelfde speelduur gebruiken.*

Klok/Timer

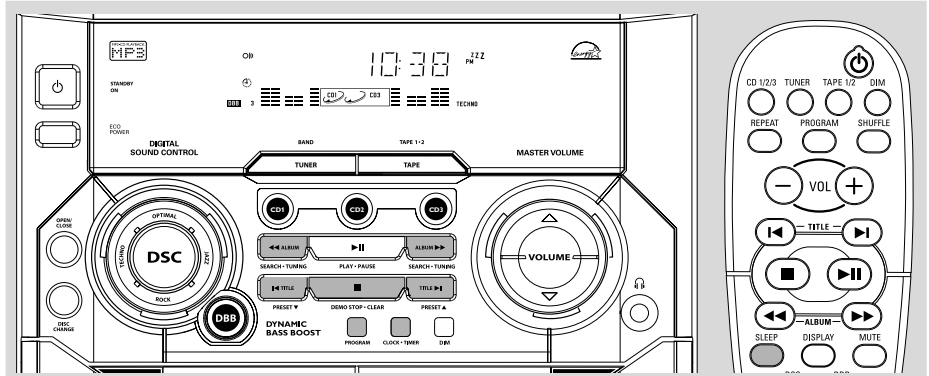

BELANGRIJK!

Als het systeem in de energiebesparende stand-by-stand staat, kunt u de klok en de timer niet bedienen.

Lezen van de klok

Als het systeem stand-by staat, wordt de klok weergegeven (mits deze ingesteld is).

Om de klok te lezen als één van de apparaten gekozen is (bijvoorbeeld CD of TUNER)

- Druk op **CLOCK•TIMER**.
→ De klok verschijnt gedurende enkele seconden in het display.
→ Als de klok nog niet ingesteld is dan verschijnt in het display "----:--".

Instellen van de klok

De klok kan ingesteld worden op het 12-uurs- of het 24-uursysteem (bijvoorbeeld "12:00 AM" of "00:00").

- 1 Houd, vanuit stand-by of wordt de klok weergegeven, druk **eenmaal** op **CLOCK•TIMER**. Vanuit elke andere stand, druk **tweemaal** op **CLOCK•TIMER**.
- 2 Druk herhaaldelijk op **PROGRAM** om het uursysteem te kiezen.
→ "12:00 AM" of "00:00" begint te knipperen.
- 3 Druk herhaaldelijk op **◀◀** of **▶▶** op het systeem om het uur in te stellen.
- 4 Druk herhaaldelijk op **◀** of **▶** op het systeem om de minuten in te stellen.

- 5 Druk nogmaals op **CLOCK•TIMER**.

→ De klok begint te lopen.

Om af te sluiten zonder de instellingen op te slaan

- Druk op **■** op het systeem.

Opmerkingen:

- De klokinstellingen worden gewist als de stekker uit het stopcontact gehaald wordt of in geval van een stroomonderbreking.
- Als tijdens het instellen van de klok gedurende 90 seconden geen enkele toets ingedrukt wordt dan wordt het instellen van de klok automatisch beëindigd.

Instellen van de timer

De cd-speler of tuner kunnen op een ingestelde tijd automatisch ingeschakeld worden; zo kan het systeem als wekker dienen.

BELANGRIJK!

- Controleer of de klok juist staat voor u de timer instelt.
- Eens de timer ingesteld is, blijft deze ingeschakeld.
- De timer start niet als er een opname bezig is.
- Het volume van de timer wordt steeds harder tot minimumniveau (10 dB) of tot op het niveau waarop het het laatst stond.

- 1 Houd **CLOCK•TIMER** langer dan **twee seconden** ingedrukt om de timer te kiezen.
→ "12:00 AM" of "00:00" of de laatste timerinstelling begint te knippen.
→ begint te knippen.
- 2 Druk op **CD 1/2/3** of **TUNER** om de gewenste bron te kiezen.
→ "CD 1 [of 2, 3] XX:XX" geeft aan dat de cd gekozen is.
→ "TU XX:XX" geeft aan dat de tuner gekozen is.
- 3 Zorg ervoor dat het bronapparaat klaar staat.
CD 1/2/3 – Plaats de cd(s) in het apparaat.
TUNER – stem af op de gewenste radiozender.
- 3 Druk herhaaldelijk op **◀** of **▶** op het systeem om het uur in te stellen van de tijd waarop de timer moet starten.
- 4 Druk herhaaldelijk op **◀** of **▶** op het systeem om de minuten in te stellen van de tijd waarop de timer moet starten.
- 5 Druk op **CLOCK•TIMER** om de starttijd op te slaan.
→ In het display verschijnt "TIMER ON" gevolgd door de timerinstelling "XX:XX" en het gekozen bronapparaat.
→ blijft in het display staan.
- Op de ingestelde tijd begint het gekozen bronapparaat te spelen.

Om af te sluiten zonder de instellingen op te slaan

- Druk op **■** op het systeem.

Opmerkingen:

- Als het gekozen bronapparaat (CD) niet beschikbaar is op het moment dat de timer de ingestelde tijd bereikt dan wordt automatisch de **TUNER** gekozen.
- Als tijdens het instellen van de timer gedurende 90 seconden geen enkele toets ingedrukt wordt dan wordt het instellen van de timer automatisch beëindigd.

Om de timer uit te schakelen

- 1 Houd **CLOCK•TIMER** langer dan **twee seconden**.
- 2 Druk op **■** op het systeem om de timer uit te schakelen.
→ In het display verschijnt "CANCEL" en het woord verdwijnt.

Om de timer opnieuw in te schakelen (zelfde tijd en zelfde apparaat)

- 1 Houd **CLOCK•TIMER** langer dan **twee seconden**.
- 2 Druk nogmaals op **CLOCK•TIMER** op de starttijd vast te leggen.
→ De laatste timerinstellingen worden gedurende enkele seconden in het display weergegeven en verschijnt in het display.

Inslapen met de timer

Met deze functie kunt u een bepaalde tijdsduur kiezen waarna het systeem automatisch stand-by schakelt.

- 1 Druk herhaaldelijk op **SLEEP** op de afstandsbediening om de tijdsduur te kiezen.
→ U kunt kiezen uit de volgende instellingen (de duur in minuten):
15 → 30 → 45 → 60 → 90 → 120 → OFF → 15 ...
→ In het display verschijnt "SLEEP XX" of "OFF" (uit). "XX" is de tijd in minuten.
- 2 Als u de gewenste tijdsduur bereikt heeft, drukt u op de toets **SLEEP** om te stoppen.
→ In het display verschijnt **ZZZ**, behalve als u "OFF" (uit) gekozen heeft.
→ De timer is nu ingesteld voor het inslapen. Voor het systeem stand-by geschakeld wordt, worden de laatste 10 seconden in het display afgeteld.
"SLEEP 10" → "SLEEP 9" ... → "SLEEP 1"
→ "SLEEP"

Om de resterende tijd te zien als de inslaapfunctie van de timer ingeschakeld is

- Druk **eenmaal** op **SLEEP**.

Klok/Timer

Om de inslaapfunctie van de timer te wijzigen

- Druk nogmaals op **SLEEP** terwijl de resterende inslaaptijd weergegeven wordt.
→ In het display verschijnt de verschillende timerinstellingen.

Om de inslaapfunctie van de timer uit te schakelen

- Druk herhaaldelijk op **SLEEP** tot in het display "FF" (uit) verschijnt, of druk op de toets **STANDBY ON**.

Technische gegevens

VERSTERKER

Uitgangsvermogen	2 x 20 W MPO
.....	2 x 10 W RMS ⁽¹⁾
Signaal/ruisverhouding	≥ 67 dBA (IEC)
Frequentiebereik	50 – 15000 Hz
Impedantie luidsprekers	4 Ω
Impedantie hoofdtelefoon	32 Ω – 1000 Ω

⁽¹⁾(4Ω, 1 kHz, 10%THD)

CD-SPELER

Aantal programmeerbare nummers	99
Frequentiebereik	20 – 20000 Hz
Signaal/ruisverhouding	≥ 75 dBA
Kanaalscheiding	≥ 60 dB (1 kHz)
Totale harmonische vervorming	< 0,003%

RADIO-ONTVANGST

FM-bereik	87,5 – 108 MHz
MW-bereik	531 – 1602 kHz
Aantal programmeerbare zenders	40
Antennes	
FM	75 Ω-draadantenne
MW	raamantenne

CASSETTEDECK

Frequentiebereik	
NORMAL-cassettes (type I)	
.....	80 – 12500 Hz (8 dB)
Signaal/ruisverhouding	
NORMAL-cassettes (type I)	≥ 48 dBA
Jengel	≤ 0,4% DIN

LUIDSPREKERS

Systeem	dubbel basreflex
Impedantie	4 Ω
Afmetingen (b x h x d)	200 x 310 x 235 mm
Gewicht	1,8 kg per stuk

ALGEMEEN

Materiaal/afwerking	polystyreen
Netspanning	220 – 230 V / 50 Hz
Stroomverbruik	
Ingeschakeld	40 W
Stand-by	< 16 W
Stand-by, energiebesparende stand	< 0,5 W
Afmetingen (b x h x d)	265 x 310 x 330 (mm)
Gewicht (zonder luidsprekers)	4,6 kg

Wijzigingen van de technische gegevens en de uitvoering voorbehouden.

Schoonmaken van het systeem

- Gebruik een zachte doek die u vochtig maakt met een zacht schoonmaakmiddel. Gebruik geen schoonmaakmiddelen die alcohol, spiritus, ammonia of bijtende middelen bevatten.

Schoonmaken van de cd's

- Als een cd vuil geworden is, maak die dan schoon met een poetsdoek. Wrijf de cd vanuit het midden schoon. Wrijf niet in cirkelvormige bewegingen.
- Gebruik geen oplosmiddelen zoals benzine, verdunner, reinigers die in de handel verkrijgbaar zijn of antistatische sprays die bedoeld zijn voor analoge platen.

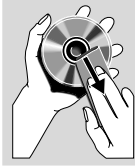

Schoonmaken van de cd-lens

- Na langdurig gebruik kan zich vuil en stof verzamelen op de cd-lens. Voor een goede afspeelkwaliteit dient de lens schoongemaakt te worden met Philips-lensreiniger of met een ander reinigingsmiddel dat in de handel verkrijgbaar is. Volg de aanwijzingen die bij de lensreiniger zitten.

Schoonmaken van de koppen en de bandgeleiders

- Voor een goede opname- en afspeelkwaliteit moet u de koppen (A) en (B), de toonas (sen) (C) en de aandrukrol(len) (D) telkens na ongeveer 50 uur gebruik schoonmaken.
- Gebruik een wattenstaafje met een beetje reinigingsvloeistof of alcohol.
- U kunt de koppen ook schoonmaken door een schoonmaakcassette eenmaal af te spelen.

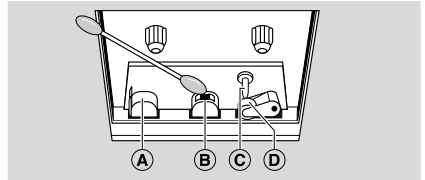

Demagnetiseren van de koppen

- Gebruik een demagnetiseercassette die u bij uw leverancier kunt verkrijgen.

Verhelpen van storingen

WAARSCHUWING

Probeer in geen geval zelf het systeem te repareren want dan vervalt de garantie. Maak het apparaat niet open want dan loopt u het risico een elektrische schok te krijgen.

Als zich een probleem voordoet, controleer dan eerst de punten op de onderstaande lijst voor u het systeem in reparatie geeft. Kunt u het probleem niet oplossen aan de hand van deze aanwijzingen, raadpleeg dan uw leverancier of serviceorganisatie.

Probleem	Oplossing
In het display staat "NO DISC" (geen cd).	<ul style="list-style-type: none"> ✓ Plaats een cd in het apparaat. ✓ Controleer of de cd niet ondersteboven in lade ligt. ✓ Wacht tot de condens van de lens verdwenen is. ✓ Vervang de cd of maak deze schoon, zie "Onderhoud".
In het display staat "DISC NOT FINALIZED" (cd niet afgesloten).	<ul style="list-style-type: none"> ✓ Gebruik een CD-RW of CD-R die afgesloten is.

Probleem	Oplossing
Slechte radio-ontvangst.	<ul style="list-style-type: none"> ✓ Als het signaal te zwak is, richt dan de antenne of sluit een buitenantenne aan voor een betere ontvangst. ✓ Zet het mini-hifi-systeem verder van uw tv of videorecorder af.
Opnemen of afspelen lukt niet.	<ul style="list-style-type: none"> ✓ Maak de onderdelen van het cassettedeck schoon, zie "Onderhoud". ✓ Gebruik enkel NORMAL-cassettes (IEC I). ✓ Plak een stukje plakband over de opening waarvan het lipje ontbreekt.
Het systeem reageert niet als er een toets ingedrukt wordt.	<ul style="list-style-type: none"> ✓ Haal de stekker uit het stopcontact, steek deze er daarna weer in en zet het systeem weer aan.
Geen of slecht geluid.	<ul style="list-style-type: none"> ✓ Stel het volume in. ✓ Maak de hoofdtelefoon los. ✓ Controleer of de luidsprekers goed aangesloten zijn. ✓ Controleer of het afgestripte uiteinde van de luidsprekerkabel vastgeklemd is.
Het linker- en rechterkanaal zijn verwisseld.	<ul style="list-style-type: none"> ✓ Controleer de aansluitingen en de plaats van de luidsprekers.
De afstandsbediening werkt niet zoals het hoort.	<ul style="list-style-type: none"> ✓ Kies het juiste apparaat (bijvoorbeeld CD 1/2/3 of TUNER) voor u op een functietoets drukt (▶, ◀, ▶). ✓ Breng de afstandsbediening dichterbij het systeem. ✓ Plaats de batterijen met de polariteit (+ / - tekens) zoals aangegeven. ✓ Vervang de batterijen. ✓ Richt de afstandsbediening naar de infraroodsensor van het systeem.
De timer werkt niet.	<ul style="list-style-type: none"> ✓ Stel de klok juist in. ✓ Houd CLOCK•TIMER ingedrukt om de timer in te schakelen. ✓ Als er een opname of kopiëren van een cassette bezig is, beëindig dan het opnemen.
Niet alle verlichting brandt.	<ul style="list-style-type: none"> ✓ Druk op DIM om de display-instelling DIM OFF te kiezen.
De instellingen van de klok/timer zijn gewist.	<ul style="list-style-type: none"> ✓ De stroom is uitgevallen of de stekker is uit het stopcontact gehaald. Stel de klok/timer opnieuw in.
Er verschijnt automatisch informatie in het display en de toetsen beginnen te knipperen.	<ul style="list-style-type: none"> ✓ Houd ■ op het systeem ingedrukt om het demonstratieprogramma uit te schakelen.