

PHILIPS

Barre de son
7.1.2

Fidelio B97

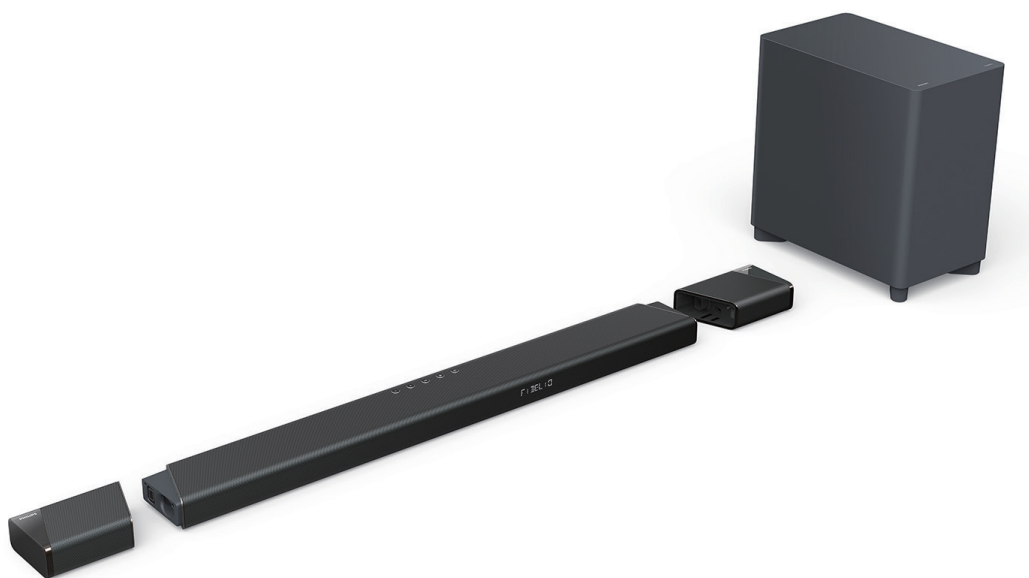

Mode d'emploi

Enregistrez votre produit et obtenez une assistance à
www.philips.com/support

Table des matières

1 Important	2	Lecteur MP3	17
Sécurité	2	Play-Fi multi-pièces	17
Prendre soin de votre produit	3	Chromecast (audio) / AirPlay2 / Alexa 3PDA	17
Respect de l'environnement	3	Écoute de Spotify	17
Conformité	3		
Aide et support	3		
<hr/>			
2 Votre produit	4	5 Paramètres	18
Contenu de la boîte	4	Réglage du niveau des enceintes	18
Unité principale	4	Réglage de la luminosité de l'affichage	18
Télécommande	5	Veille auto	18
Enceintes surround sans fil détachables	6	Application des réglages d'usine	18
Caisson de graves sans fil	6		
Connecteurs	7		
<hr/>			
3 Connexion et configuration	8	6 Mise à jour du logiciel	19
Positionnement	8	Mise à jour du logiciel via Wi-Fi	19
Connexion au téléviseur	8	Mise à jour via USB	19
Connexion d'un téléviseur ou d'appareils numériques via HDMI	9		
Connexion de l'audio d'un téléviseur ou d'autres appareils	10	7 Montage mural de votre produit	20
Branchement de l'alimentation électrique.	10	Montage mural de l'unité principale	20
Jumelage avec le caisson de graves	10		
Jumelage des enceintes surround sans fil détachables	11	8 Spécifications du produit	21
Charge des enceintes surround sans fil détachables	11		
Connexion au Wi-Fi (fonctionnement sans fil)	12	9 Résolution des problèmes	22
<hr/>			
4 Utilisation de votre produit	14		
Insérez les piles avant d'utiliser la télécommande	14		
Réglage du volume	14		
Choix de votre son	14		
Dolby Atmos®	15		
Lecture de l'audio via Bluetooth	16		

1 Important

Veillez lire et comprendre toutes ces consignes avant d'utiliser votre produit. Si des dommages sont provoqués par le non respect de ces instructions, la garantie ne s'applique pas.

Sécurité

Risque d'électrocution ou d'incendie !

- Avant de faire ou modifier des branchements, assurez-vous que tous les appareils sont débranchés de la prise électrique.
- N'exposez jamais le produit et les accessoires à la pluie ou à l'eau. Ne placez jamais de récipients contenant des liquides, tels que des vases, à proximité du produit. Si des liquides sont renversés sur ou dans le produit, débranchez-le immédiatement de la prise secteur. Contactez le Service consommateurs de pour faire réviser le produit avant de l'utiliser.
- Ne placez jamais le produit et les accessoires près de flammes nues ou d'autres sources de chaleur, y compris la lumière directe du soleil.
- N'insérez jamais aucun objet dans les fentes de ventilation ou dans d'autres ouvertures du produit.
- Lorsque la prise secteur ou une rallonge électrique est utilisée comme dispositif de débranchement, celle-ci doit rester facilement accessible.
- La batterie (le bloc de batteries ou les piles installées) ne doit pas être exposée à une chaleur excessive telle que le soleil, un feu ou similaire.
- Débranchez le produit de la prise secteur avant des orages et la foudre.
- Lorsque vous débranchez le cordon secteur, tirez toujours sur la fiche et jamais sur le cordon.
- Utilisation du produit sous des climats tropicaux et/ou tempérés.

Risque de court-circuit ou d'incendie !

- L'identification et les valeurs d'alimentation se trouvent sur la plaque signalétique au dos ou au dessous du produit.
- Avant de connecter le produit à la prise secteur, vérifiez que la tension d'alimentation correspond à la valeur imprimée au dos ou au dessous du produit. Ne branchez jamais le produit sur la prise secteur si la tension est différente.

Risque de blessure ou de dommage à ce produit !

- Pour le montage mural, ce produit doit être solidement fixé à la paroi conformément aux instructions d'installation. Utilisez uniquement la fixation murale fournie (si disponible). Un montage mural incorrect peut provoquer un accident, une blessure ou des dommages. Si vous avez des questions, contactez le service client de votre pays.
- Ne placez jamais le produit ou des objets sur les cordons secteurs ou sur un autre équipement électrique.
- Si le produit est transporté par des températures inférieures à 5 °C, déballer-le et patientez jusqu'à ce que sa température soit égale à la température de la pièce avant de le brancher sur la prise secteur.
- Des pièces de ce produit peuvent être en verre. Manipulez-le avec soin pour éviter une blessure et des dommages.

Risque de surchauffe !

- N'installez jamais ce produit dans un espace confiné. Laissez toujours un espace d'au moins 10 centimètres (quatre pouces) autour du produit pour sa ventilation. Assurez-vous que d'autres objets, tels que des rideaux, ne recouvrent jamais les fentes de ventilation du produit.

Risque de contamination !

- Ne mélangez pas les piles (usagée et neuve ou saline et alcaline, etc.).
- danger d'explosion si les piles sont remplacées incorrectement. Remplacez-les uniquement par un modèle identique ou d'un type équivalent.
- Retirez toujours les piles si elles sont épuisées ou si la télécommande ne va pas être utilisée pendant longtemps.
- Les piles contiennent des substances chimiques, elles doivent être éliminées correctement.

Risque d'ingestion des piles !

- Le produit / la télécommande peut contenir une pile AAA, qui peut être avalée. Conservez constamment le produit hors de portée des enfants ! En cas d'ingestion, la pile peut provoquer des blessures graves ou la mort. Des brûlures internes graves peuvent survenir dans les deux heures suivant l'ingestion.
- Si vous pensez qu'une pile pourrait avoir été avalée ou introduite dans une partie du corps, consultez un médecin immédiatement.
- Lorsque vous remplacez les piles, conservez toujours toutes les piles neuves et usagées hors de portée des enfants. Vérifiez que le

logement des piles est bien fermé après les avoir remplacées.

- Si le logement de la pile ne peut pas être complètement fermé, cessez d'utiliser le produit. Conservez-le hors de portée des enfants et contactez le fabricant.



Cet appareil est de CLASSE II avec une double isolation et aucune terre de protection intégrée.

~

Tension CA



Utilisez uniquement les alimentations électriques listées dans le mode d'emploi.

Prendre soin de votre produit

Utilisez uniquement un chiffon en microfibre pour nettoyer le produit.

Respect de l'environnement

Mise au rebut des produits et batteries usagés



Votre produit est conçu et fabriqué avec des matériaux et des composants de qualité supérieure qui peuvent être recyclés ou réutilisés.



Ce symbole sur un produit signifie que le produit est couvert par la Directive européenne 2012/19/UE.



Ce symbole signifie que le produit contient des piles couvertes par la Directive européenne 2013/56/UE qui ne peuvent pas être éliminées avec les déchets ménagers courants. Renseignez-vous sur le système de collecte séparé local des produits électriques, électroniques et des piles. Respectez les règles locales et ne jetez jamais le produit et ses piles avec les déchets ménagers courants. Une mise au rebut correcte des produits et des piles usagés contribue à éviter des conséquences négatives pour l'environnement et la santé humaine.

Retrait des piles

Pour retirer les piles, reportez-vous à la section de leur installation.

Conformité

Ce produit est conforme aux exigences relatives aux interférences radio de la Communauté européenne.

Par le présent document, TP Vision Europe B.V. déclare que ce produit est conforme aux exigences essentielles et aux autres dispositions pertinentes de la Directive 2014/53/UE. La déclaration de conformité est disponible sur le site: www.p4c.philips.com.

Aide et support

Si vous avez besoin d'un support en ligne étendu, visitez www.philips.com/support pour :

- télécharger le mode d'emploi et le guide de démarrage rapide,
- visionner des leçons vidéo (disponibles uniquement pour certains modèles),
- trouver des réponses aux questions fréquemment posées (FAQ),
- nous envoyer une question par courriel,
- discuter avec un représentant de notre assistance.

Suivez les instructions du site Web pour sélectionner votre langue, puis entrez le numéro de modèle de votre produit.

Sinon, vous pouvez contacter le service consommateurs de votre pays. Avant de le contacter, notez le numéro de modèle et le numéro de série de votre produit. Vous pouvez trouver ces informations au dos ou au dessous de votre produit.

2 Votre produit

Félicitations pour votre achat et bienvenue chez Philips ! Pour profiter complètement du support offert par Philips (par ex. par des notifications sur les mises à niveau du logiciel du produit), enregistrez votre produit sur www.philips.com/ support.

Contenu de la boîte

Vérifiez et identifiez les éléments dans l'emballage :

- 1 barre de son
- 2 enceintes surround sans fil détachables
- 1 caisson de graves sans fil
- 1 télécommande
- 2 piles AAA
- 2 cordons d'alimentation*
- 1 adaptateur d'alimentation
- Kit de montage mural (4 supports muraux, 10 vis, 6 chevilles)
- Guide de démarrage rapide
- Carte de garantie
- Fiche de sécurité
- Guide de montage

* Le nombre de cordons secteurs et les types des prises varient selon les régions.

Unité principale

Cette section fournit une présentation de l'unité principale.

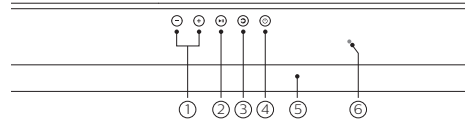

- ① **+ / - (Volume)**
Augmentation ou diminution du volume.
- ② **▶ || (Lecture/Pause)**
Lecture, pause ou reprise en mode Bluetooth.
- ③ **↻ (Source)**
• Appuyez pour sélectionner la source d'entrée de ce produit.
- ④ **⏻ (Veille/Marche)**
• Appui court : allumer/éteindre (semi-veille).
• Appui long (5 s.) : extinction (veille éco).
- ⑤ **Affichage**

⑥ Témoin d'alimentation et du Wi-Fi

Témoin couleur	Affichage	État de l'alimentation	Réseau Wi-Fi	Sources disponibles
Blanc	Éteint	Veille éco	Déconnecté	Toutes les sources sont arrêtées.
Ambre	Éteint	Semi-veille	Connecté	Play-Fi, Chromecast (audio), AirPlay2, Alexa 3PDA et Spotify Connect (Ces sources s'exécutent en arrière-plan.)
Ambre (clignotant)	Allumé	Marche	Connexion	HDMI1, HDMI2, E-ARC (ARC), OPTICAL et BT
Ambre	Allumé	Marche	Connecté	Toutes les sources sont prêtes.

Télécommande

Cette section présente la télécommande.

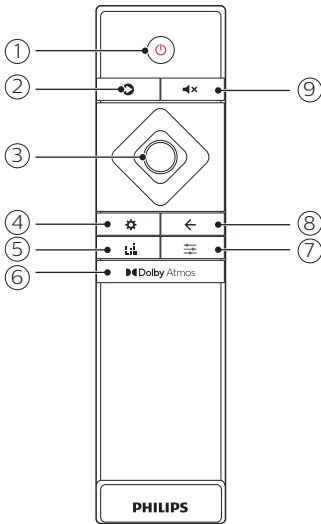

- ① **⏻ (Veille-Marche)**
- Appui court : allumer/éteindre (semi-veille).
 - Appui long (5 s.) : extinction (veille éco).
- ② **↻ (Source)**
- Sélectionne une source d'entrée de ce produit.
- **HDMI 1** : commute votre source sur la connexion HDMI IN 1.
 - **HDMI 2** : commute votre source sur la connexion HDMI IN 2.
 - **E-ARC** : commute votre source sur une connexion HDMI E-ARC ou ARC.
 - **OPTICAL** : (optique) commute votre source audio sur la connexion optique.
 - **AUDIO IN** : (entrée audio) commute votre source audio sur la connexion AUDIO IN (prise 3,5 mm).
 - **BT** : sélection du mode Bluetooth.

Remarque

Le multi-pièces Play-Fi, Chromecast (Audio), AirPlay2, Alexa 3PDA et Spotify Connect fonctionnent en arrière-plan lorsque le Wi-Fi est connecté. Ils sont sélectionnés et commandés par l'appareil ou l'application de diffusion respectif.

- ③ **Boutons de navigation**
- Haut : augmente le volume ou sélectionne l'élément précédent dans le menu.
 - Bas : diminue le volume ou sélectionne l'élément suivant dans le menu.
 - Gauche : passe à la piste précédente en lecture ou sélectionne le niveau inférieur en mode menu.
 - Droite : passe à la piste suivante en lecture ou sélectionne le niveau supérieur en mode menu.
 - Centre : Lecture, pause ou reprise en lecture. Confirmation d'une sélection.

④ **⚙️ (Menu)**

Ouvre le menu des paramètres généraux.

SUB	Commande du gain du caisson de graves.
CTR	Niveau de volume relatif des haut-parleurs centraux.
SIDE L	Niveau de volume relatif du haut-parleur orienté vers la gauche.
SIDE R	Niveau de volume relatif du haut-parleur orienté vers la droite.
DIM	Luminosité de l'affichage.
DISP	Extinction automatique de l'affichage.
BT PAIR	Démarrage du jumelage BT (source BT uniquement).
UPGRADE	(mise à niveau) Mise à niveau du micrologiciel par USB.

⑤ **🔊 (Égaliseur)**

Sélectionnez les modes de son surround (Cinéma/Musique/Voix/Sport/Personnalisé).

MOVIE	Préréglage d'égalisation pour le cinéma.
MUSIC	Préréglage d'égalisation pour la musique.
VOICE	Préréglage d'égalisation pour les informations ou les débats.
SPORT	Préréglage d'égalisation pour les programmes sportifs.

CUSTOM	Égalisation personnalisée par l'utilisateur (réglée dans l'application Philips Sound).
--------	--

⑥ **Dolby Atmos**

Sélection du niveau de l'effet Dolby Atmos.

⑦ **(Son)**

Sélection des paramètres audio (Surround/DRC/IMAX/Dialogue/Bass/Treble/Sync).

SUR	Options de son surround.
DRC	(Dynamic Range Control) Contrôle de la plage dynamique.
IMAX	Options du mode IMAX.
DLG CTRL	Ajuste le niveau des dialogues (DTS-X uniquement).
BASS	(graves) réglage du niveau des graves de l'égalisation préréglée.
TREBLE	(aigus) réglage du niveau des aigus de l'égalisation préréglée.
SYNC	Réglage du délai de synchronisation du son et de l'image (HDMI uniquement).

⑧ ←

Sortie des paramètres.

⑨ **⏮**

Coupe ou rétablissement du volume.

Enceintes surround sans fil détachables

Ce produit est livré avec deux enceintes surround sans fil détachables (gauche et droite).

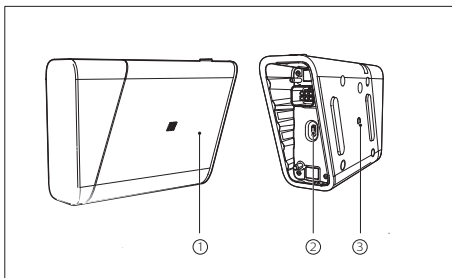

① **Témoin de l'enceinte**

- Clignote en blanc si l'enceinte sans fil n'est pas connectée sans fil à l'unité principale.
- Il s'allume blanc lorsque l'enceinte sans fil est connectée sans fil à l'unité principale, ou lorsque la capacité de sa batterie atteint ou dépasse 20%.
- Il clignote rouge lorsque la capacité de la batterie est inférieure à 20%.
- Il clignote rouge pendant 5 secondes puis s'éteint lorsque la capacité de la batterie est inférieure à 10%.
- Il s'allume rouge lorsque l'enceinte sans fil est en charge (uniquement pour les enceintes sans fil accrochées à l'unité principale).

② **Prise de charge USB-C**

Connexion à un adaptateur secteur USB-C externe (non fourni) pour une utilisation plus longue de l'enceinte détachée.

③ **Bouton d'alimentation**

- Appuyez pour allumer l'enceinte sans fil si elle se met automatiquement en veille.
- Appuyez longuement pour mettre l'enceinte sans fil en veille.

Caisson de graves sans fil

Ce produit est livré avec un caisson de graves sans fil.

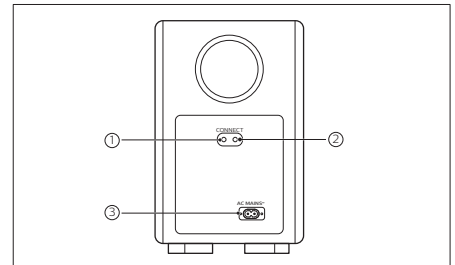

① **CONNECT (connexion)**

Appuyez pendant 5 secondes pour accéder au mode de jumelage entre l'unité principale et le caisson de graves.

② **Témoin du caisson de graves**

- À la mise sous tension, le témoin s'allume.
- Pendant le jumelage sans fil entre le caisson de graves et l'unité principale, le témoin clignote blanc rapidement.

- Lorsque le jumelage réussit, le témoin s'allume blanc.
- Lorsque le jumelage échoue, le voyant clignote blanc lentement.
- Lorsque la connexion sans fil est déconnectée pendant 1 minute, le témoin s'éteint.

③ AC MAINS~ Branchement de l'alimentation électrique.

Connecteurs

Cette section présente les connecteurs disponibles sur l'unité principale.

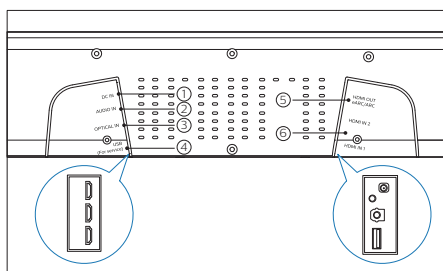

- ① DC IN**
Branchement de l'alimentation électrique.
- ② AUDIO IN**
Connexion à une sortie audio (prise jack 3,5 mm) d'un appareil.
- ③ OPTICAL IN**
Connexion à une sortie audio optique du téléviseur ou d'un appareil numérique.
- ④ USB (For service)**
(réservé à l'entretien) Connexion à une clé USB pour la mise à niveau du logiciel de ce produit.
- ⑤ HDMI OUT (eARC/ARC)**
Connexion à l'entrée HDMI (eARC/ARC) du téléviseur.
- ⑥ HDMI IN 1 / HDMI IN 2**
Connexion de la sortie HDMI d'un appareil numérique.

3 Connexion et configuration

Cette section vous aide à connecter ce produit à un téléviseur et à d'autres appareils, puis à le configurer. Pour plus d'informations sur les connexions de base de ce produit et ses accessoires, consultez le guide de démarrage rapide.



Attention

- L'identification et les valeurs d'alimentation se trouvent sur la plaque signalétique au dos ou au dessous du produit.
- Avant de faire ou modifier des branchements, assurez-vous que tous les appareils sont débranchés de la prise électrique.

Positionnement

Placez le caisson de graves à au moins 1 mètre (3 pieds) de l'unité principale et à 10 centimètres (4 pouces) du mur. Pour un meilleur effet sonore, orientez toutes les enceintes vers votre siège et placez-les près de votre oreille (position assise).

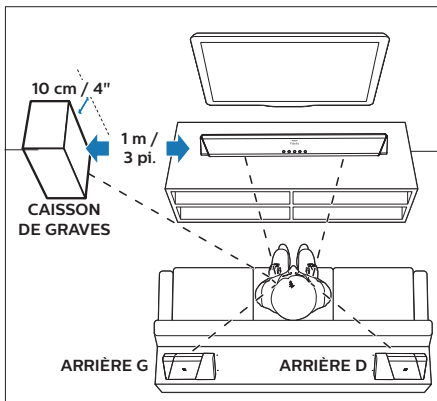

Remarque

Le son surround dépend de facteurs tels que la forme et la taille de la pièce, le type de mur et de plafond, les fenêtres et les surfaces réfléchissantes ainsi que de l'acoustique des enceintes. Essayez différentes positions des enceintes afin de trouver le réglage qui vous semble optimal.

Suivez ces directives générales pour le placement des enceintes.

- 1 Position du siège : c'est le centre de votre zone d'écoute.
- 2 Placez l'unité principale devant la position du siège.
- 3 **REAR L** (arrière gauche) et **REAR R** (arrière droite) : placez les enceintes surround sans fil détachables sur les côtés gauche et droit de la position de votre siège, alignées sur elle ou légèrement derrière elle.
- 4 **SUBWOOFER** (caisson de graves) : placez le caisson de graves à au moins 1 mètre à gauche ou à droite du téléviseur. Laissez un espace d'environ 10 centimètres depuis le mur.

Accrochage des enceintes surround sans fil détachables

Vous pouvez également accrocher les enceintes sans fil détachables gauche et droite sur l'unité principale pour l'écoute du son, par exemple pour regarder des émissions de télévision et des informations.

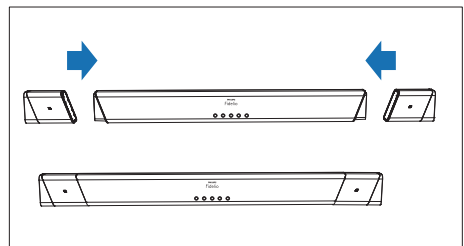

Connexion au téléviseur

Connectez ce produit à votre téléviseur. Vous pouvez écouter le son des programmes télévisés via les haut-parleurs de la barre de

son. Utilisez la meilleure qualité de connexion disponible entre votre barre de son et votre téléviseur.

Connexion au téléviseur via HDMI (ARC/eARC)

Ce produit prend en charge HDMI avec eARC (Enhance Audio Return Channel, canal de retour audio avancé). eARC est une nouvelle fonction normalisée par HDMI 2.1 qui prend en charge les derniers formats audio en plus des formats audio pris en charge par l'ARC (Audio Return Channel, canal de retour audio) existant. Si votre téléviseur est compatible HDMI eARC, vous pouvez profiter de l'audio du téléviseur que l'ARC ne peut pas transférer, tel que Dolby Atmos-Dolby TrueHD et DTS:X, ou du contenu LPCM multicanal, en utilisant un seul câble HDMI.

Ce dont vous avez besoin

- Un câble HDMI haute vitesse.
- Votre téléviseur doit prendre en charge HDMI ARC et HDMI-CEC (consultez le mode d'emploi du téléviseur pour plus d'informations).
- Pour certains modèles de téléviseurs, vous devez activer la sortie des enceintes externes dans le menu de leurs réglages (voir le mode d'emploi du téléviseur pour plus d'informations).

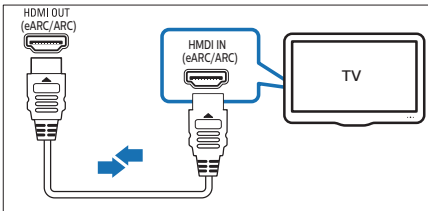

- 1 Utilisez un câble HDMI haute vitesse pour connecter le connecteur **HDMI OUT** de ce produit au connecteur **HDMI ARC** de votre téléviseur.
 - Le connecteur **HDMI ARC** du téléviseur peut porter un marquage différent. Pour plus d'informations, consultez le mode d'emploi du téléviseur.
- 2 Sur votre téléviseur, activez les fonctions HDMI-CEC. Consultez le mode d'emploi du téléviseur pour plus d'informations.
- 3 Appuyez plusieurs fois sur le bouton source jusqu'à ce que **E-ARC** soit indiqué par l'affichage.

Remarque

- Votre téléviseur doit prendre en charge les fonctions HDMI-CEC et ARC et vous devez les activer.
- L'interopérabilité à 100% avec tous les appareils HDMI-CEC n'est pas garantie.
- Seuls les câbles compatibles HDMI 2.1 peuvent prendre en charge la fonction eARC.
- Si votre téléviseur n'est pas compatible HDMI ARC, connectez un câble audio, puis profitez de l'audio du téléviseur via ce produit.

Connexion d'un téléviseur ou d'appareils numériques via HDMI

Si votre téléviseur n'est pas compatible HDMI ARC, connectez-lui votre barre de son via une connexion HDMI standard. Vous pouvez également connecter un appareil numérique tel qu'un décodeur, un lecteur DVD/Blu-ray ou une console de jeux à ce produit via une seule connexion HDMI. Quand vous connectez des appareils de cette façon et lisez un fichier ou exécutez un jeu :

- la vidéo s'affiche automatiquement sur votre téléviseur et
- l'audio est automatiquement diffusé par ce produit.

- 1 Utilisez un câble HDMI haute vitesse pour connecter le connecteur **HDMI OUT** de votre appareil numérique à la prise **HDMI IN 1/2** de ce produit.
- 2 Connectez ce produit au téléviseur via **HDMI OUT**.
Si le téléviseur n'est pas compatible HDMI CEC, sélectionnez son entrée vidéo adéquate.
- 3 Sur l'appareil connecté, activez les fonctions HDMI-CEC. Pour plus d'informations, consultez le mode d'emploi de l'appareil.

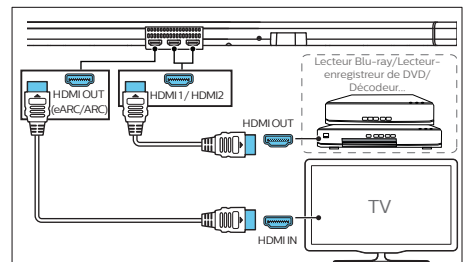

Connexion de l'audio d'un téléviseur ou d'autres appareils

Diffusez le son d'un téléviseur ou d'autres appareils via ce produit.

Utilisez la meilleure qualité de connexion disponible sur votre téléviseur, votre barre de son et les autres appareils.

Remarque

- Lorsque ce produit et le téléviseur sont connectés via HDMI ARC, une connexion audio n'est pas nécessaire.

Option 1 : connexion de l'audio via un câble optique numérique.

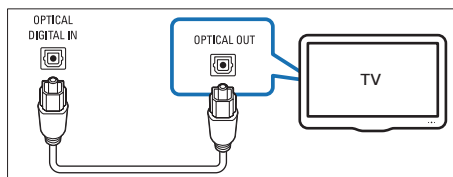

- 1 Utilisez un câble optique pour connecter le connecteur **OPTICAL IN** de ce produit au connecteur **OPTICAL OUT** du téléviseur ou d'autres appareils.
 - Le connecteur optique numérique peut être marqué OPTICAL OUT, SPDIF ou SPDIF OUT.
- 2 Appuyez plusieurs fois sur le bouton source jusqu'à ce que **OPTICAL** soit indiqué sur l'affichage.

Option 2 : connexion de l'audio via un câble audio analogique.

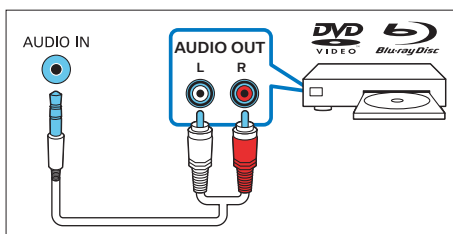

- 1 Utilisez un câble analogique pour connecter le connecteur **AUDIO IN** de ce produit au connecteur **AUDIO OUT** ou aux connecteurs de sortie audio analogique (rouge et blanc) du téléviseur ou d'autres appareils.
- 2 Appuyez plusieurs fois sur le bouton source jusqu'à ce que **AUDIO IN** soit indiqué sur l'affichage.

Branchement de l'alimentation électrique.

- Avant d'effectuer le branchement du cordon d'alimentation secteur, assurez-vous d'avoir effectué toutes les autres connexions.
- Risque d'endommagement du produit ! Vérifiez que la tension du secteur correspond à la tension imprimée au dos ou au dessous de l'unité principale.
- Branchez le câble secteur sur la prise DC de l'unité principale puis sur une prise secteur.
- Branchez le câble secteur sur la prise AC~ du caisson de graves puis sur une prise secteur.

Jumelage avec le caisson de graves

Jumelage automatique

Le caisson de graves sans fil se jumelle automatiquement à l'unité principale pour une connexion sans fil lorsque vous allumez l'unité principale et le caisson de graves. Déterminez l'état en fonction du témoin du caisson de graves sans fil.

Comportement du témoin	État
Clignotement rapide	Caisson de graves en mode de jumelage.
Allumé fixe	Connecté / Jumelage effectué
Clignotement lent	Connexion / Échec du jumelage

Remarque

- N'appuyez pas sur le bouton **CONNECT** (connexion) à l'arrière du caisson de graves, sauf pour le jumelage manuel.

Jumelage manuel

Si vous n'entendez pas de son du caisson de graves, jumelez-le manuellement.

- 1 Débranchez l'unité principale et le caisson de graves des prises secteurs, puis rebranchez-les après 3 minutes.
- 2 Appuyez pendant 5 secondes sur le bouton **CONNECT** (connexion) à l'arrière du caisson de graves.
- 3 Appuyez pendant 5 secondes sur \odot sur l'unité principale ou la télécommande pour mettre l'unité principale en veille Eco.
- 4 Appuyez sur \odot sur l'unité principale ou la télécommande pour allumer l'unité principale.
 - » Le témoin du caisson de graves clignote blanc et **SBW PAIRING** apparaît sur l'affichage.
 - » Si le jumelage réussit, le témoin du caisson de graves s'allume blanc et **SBW PAIRED** apparaît sur l'affichage.
- 5 Si le jumelage échoue, **CHK SBW** apparaît sur l'affichage. Répétez les étapes ci-dessus.



Remarque

- Le caisson de graves doit être à moins de 6 mètres de l'unité principale dans une zone dégagée (le plus proche sera le mieux).
- Retirez tout obstacle entre le caisson de graves et l'unité principale.
- Si la connexion sans fil échoue à nouveau, vérifiez s'il y a un conflit ou une forte interférence (par ex. interférence d'un appareil électronique) au voisinage de l'emplacement. Éliminez-les puis réessayez.
- Si la déconnexion ou le jumelage sans fil dure 1 minute, le caisson de graves se met automatiquement en veille et son voyant s'éteint.

Jumelage des enceintes surround sans fil détachables

Les enceintes surround sans fil détachables se jumellent automatiquement avec l'unité principale pour une connexion sans fil lorsque vous allumez l'unité principale et les enceintes

sans fil.

Jumelage manuel

Si vous n'entendez aucun son dans les enceintes surround sans fil détachables, jumelez-les manuellement.

- 1 Allumez l'unité principale et les enceintes sans fil.
 - » Si la connexion à l'unité principale est perdue, le témoin de l'enceinte sans fil clignote rouge.
- 2 Accrochez les enceintes sans fil gauche et droite sur l'unité principale pour les jumeler automatiquement.
 - » Si le jumelage réussit, **SL PAIRED** (enceinte surround gauche jumelée) et **SR PAIRED** (enceinte surround droite jumelée) apparaissent sur l'affichage.
- 3 Si le jumelage échoue, reconnectez les enceintes sans fil à l'unité principale.

Charge des enceintes surround sans fil détachables

Si l'enceinte surround sans fil gauche ou droite est déconnectée de l'unité principale, son niveau de batterie est indiqué par son témoin.

- Allumé blanc : batterie pleine ou capacité restante supérieure à 20%.
- Rouge clignotant : niveau de batterie faible, capacité restante inférieure à 20%.
- Clignote rouge puis s'éteint : presque vide, moins de 10% de capacité restante.

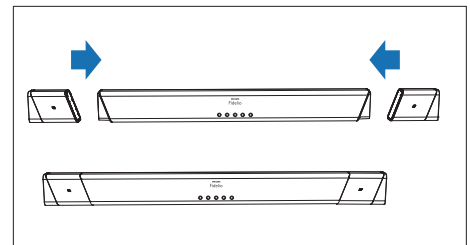

- 1 Accrochez vos enceintes sans fil à l'unité principale pour les charger.

- 2 Allumez l'unité principale.
 - » Pendant la charge, le témoin de l'enceinte sans fil s'allume rouge.
 - » Le témoin de l'enceinte sans fil s'éteint lorsque la charge est terminée.

Remarque

- Vous pouvez également charger les enceintes sans fil via la prise de charge USB-C à l'aide d'un câble de charge USB-C.
- Une charge complète des enceintes sans fil peut prendre environ 2 heures.
- Les performances des batteries varient en raison de nombreux facteurs, notamment le volume, les paramètres audio et le contenu multimédia diffusé.

Connexion au Wi-Fi (fonctionnement sans fil)

(Pour les versions iOS et Android.)

En connectant cet appareil et des téléphones portables (tels que des iPad, iPhone, iPod touch, téléphones Android, etc.) au même réseau Wi-Fi, vous pouvez utiliser l'application Philips Sound avec DTS Play-Fi pour commander la lecture de fichiers audio sur la barre de son.

- 1 Connectez votre téléphone ou votre tablette au même réseau Wi-Fi que celui auquel vous souhaitez connecter votre barre de son.
- 2 Téléchargez et installez l'application Philips Sound avec DTS Play-Fi sur votre appareil.
 - * Assurez-vous que votre routeur est allumé et fonctionne correctement.
- 3 Appuyez pendant 8 secondes sur le bouton (Wi-Fi) à l'arrière du boîtier pour déclencher la connexion Wi-Fi.
 - » Attendez que l'enceinte émette une deuxième tonalité, puis relâchez le bouton.
- 4 Attendez que le témoin du Wi-Fi en façade passe d'un clignotement rapide à une pulsation lente. Lorsqu'il clignote lentement, il indique que l'enceinte est en mode de configuration du Wi-Fi.

- 5 Lancez l'application Philips Sound avec DTS Play-Fi. Suivez les instructions de l'application pour connecter ce produit à votre réseau Wi-Fi.
 - » Si la connexion réussit, PLAY-FI apparaît sur l'affichage.

Remarque

Pour la version iOS uniquement

Le réseau Wi-Fi utilisé par un iPhone doit être temporairement basculé vers le point d'accès de l'appareil Play-Fi, puis l'application Philips Sound doit être redémarrée pour terminer la configuration Wi-Fi du produit. Voyez les étapes ci-dessous :

- Accédez aux Paramètres.
- Sélectionnez le paramètre Wi-Fi.



- Sélectionnez l'appareil Play-Fi dans la configuration Wi-Fi.
- Revenez dans l'application Philips Sound pour continuer la configuration.



- 6 Une fois la connexion Wi-Fi établie, le témoin Wi-Fi de la façade du boîtier cesse de clignoter et devient fixe. Une fois ce produit configuré sur votre réseau Wi-Fi, vous pouvez le commander à partir de n'importe quel smartphone ou tablette sur le même réseau.
 - » Lorsque vous utilisez l'application pour lire de la musique, l'affichage indique PLAY-FI.

- 7 Vous pouvez modifier le nom de l'appareil une fois la connexion établie. Vous avez le choix entre plusieurs noms ou vous pouvez créer le vôtre en choisissant Nom personnalisé à la fin de la liste des noms. Sinon, le nom par défaut est utilisé.
- 8 Ce produit peut effectuer une mise à jour de son logiciel une fois la connexion établie.
 - » Effectuez la mise à niveau vers le dernier logiciel lors de la première configuration. Cette mise à niveau du logiciel peut prendre plusieurs minutes. Ne débranchez pas votre enceinte, n'éteignez pas votre appareil et n'arrêtez pas le réseau pendant la mise à jour.

Configuration d'AirPlay

Utilisez AirPlay pour configurer la connexion Wi-Fi de l'appareil iOS (iOS7 ou postérieur) et de la barre de son.

- 1 Appareil iOS : Paramètres > Wi-Fi > sélectionnez votre réseau domestique [Appareil Play-Fi (xxxxxx)].
- 2 Lancez l'application Philips Sound avec DTS Play-Fi. Suivez les instructions de l'application pour connecter ce produit à votre réseau Wi-Fi.
 - » Une fois la connexion Wi-Fi établie, le témoin Wi-Fi de la façade du boîtier cesse de clignoter et devient fixe. Une fois ce produit configuré sur votre réseau Wi-Fi, vous pouvez le commander à partir de n'importe quel smartphone ou tablette sur le même réseau.
 - » Lorsque vous utilisez l'application pour lire de la musique, l'affichage indique PLAY-FI.
- 3 Vous pouvez modifier le nom de l'appareil une fois la connexion établie. Vous avez le choix entre plusieurs noms ou vous pouvez créer le vôtre en choisissant Nom personnalisé à la fin de la liste des noms. Sinon, le nom par défaut est utilisé.
- 4 Ce produit peut effectuer une mise à jour de son logiciel une fois la connexion établie.
 - » Effectuez la mise à niveau vers le dernier logiciel lors de la première configuration. Cette mise à niveau du logiciel peut prendre plusieurs minutes. Ne débranchez pas votre enceinte, n'éteignez pas votre appareil

et n'arrêtez pas le réseau pendant la mise à jour.



Remarque

- Le produit peut effectuer une mise à jour de son logiciel une fois la connexion établie. Une mise à niveau est requise après la configuration initiale. Sans la mise à niveau, les fonctionnalités du produit peuvent ne pas être toutes disponibles.
- Si la première configuration échoue, appuyez pendant 8 secondes sur le bouton Wi-Fi de la barre de son jusqu'à ce qu'une deuxième tonalité soit émise et que le témoin du Wi-Fi clignote lentement. Réinitialisez la connexion Wi-Fi, redémarrez l'application et recommencez la configuration.
- Si vous souhaitez passer d'un réseau à un autre, vous devez reconfigurer la connexion. Appuyez pendant 8 secondes sur le bouton Wi-Fi de la barre de son pour réinitialiser la connexion au Wi-Fi.

Mode WPS

Si votre routeur dispose d'une configuration Wi-Fi protégée (WPS), vous pouvez configurer la connexion sans entrer de mot de passe.

- 1 Appuyez pendant 4 secondes sur le bouton du Wi-Fi. Vous entendez une tonalité et le témoin du Wi-Fi clignote deux fois.
- 2 Appuyez sur le bouton WPS de votre routeur. Le bouton porte normalement ce logo WPS.
- 3 Suivez les instructions de l'application Philips Sound avec DTS Play-Fi pour démarrer le jumelage.



Remarque

- Le WPS n'est pas une fonctionnalité standard de tous les routeurs. Si votre routeur n'a pas de WPS, utilisez la configuration Wi-Fi standard.
- Appuyez une fois sur le bouton du Wi-Fi si vous souhaitez quitter le mode WPS, sinon il est abandonné automatiquement après 2 minutes.

4 Utilisation de votre produit

Cette section vous aide à utiliser ce produit pour lire le contenu multimédia de toutes les sources.

Avant de commencer

- Effectuez les connexions nécessaires décrites dans le guide de démarrage rapide et le mode d'emploi.
- Commutez ce produit sur la source appropriée pour les autres appareils.

Insérez les piles avant d'utiliser la télécommande

Faites glisser le couvercle du compartiment des piles pour le retirer, insérez 2 piles AAA (1,5 V) en respectant les polarités, puis remettez le couvercle du compartiment des piles en place.

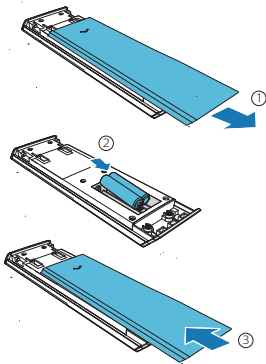

Réglage du volume

Appuyez sur +/- (Volume) pour augmenter ou diminuer le niveau du volume.

- Pour couper le son, appuyez sur $\blacktriangleleft \times$.
- Pour rétablir le son, appuyez à nouveau sur $\blacktriangleleft \times$ ou appuyez sur +/- (Volume).

Choix de votre son

Cette section vous aide à choisir le son parfait pour votre vidéo ou votre musique.

Modes d'égalisation préréglés

Sélectionnez les modes audio prédéterminés en fonction de votre vidéo ou musique

Appuyez sur ⏮ sur la télécommande pour sélectionner un mode d'égalisation préréglé.

- **MOVIE** : crée une expérience d'écoute d'ambiance surround. Idéal pour regarder des films.
- **MUSIC** : crée un son stéréo à deux canaux ou multi-canaux. L'idéal pour écouter de la musique.
- **VOICE** : crée un effet sonore qui rend la voix humaine plus claire et présente pour l'écoute.
- **SPORT** : crée une atmosphère comme si vous regardiez un match de sport dans un stade.
- **CUSTOM** : personnalisez le son en fonction de vos préférences (commandées par l'application Philips Sound : Paramètres > Réglage fin).

Réglage des niveaux graves/aigus

Modifie les réglages des basses fréquences (graves) et des hautes fréquences (aigus) de ce produit.

Appuyez plusieurs fois sur ⏮ pour sélectionner **BASS** ou **TREBLE**, puis appuyez sur les boutons de navigation gauche et droit pour changer le niveau des graves ou des aigus.

Les modifications sont effectives dans les modes d'égalisation MOVIE, MUSIC, VOICE et SPORT.

Mode IMAX amélioré

Appuyez plusieurs fois sur ⏮ pour sélectionner **IMAX**, puis appuyez sur les boutons de navigation gauche et droit pour activer ou désactiver le mode IMAX.

Mode	Fonction
Auto	Le mode IMAX Enhanced est détecté et activé automatiquement.
On	(actif) Le mode IMAX Enhanced est activé même pour les flux binaires DTS 5.1.
Off	(inactif) Désactive le mode IMAX Enhanced pour tous les flux binaires.

Mode surround (SURR)

Appuyez plusieurs fois sur  pour sélectionner **SURR**, puis appuyez sur les boutons de navigation gauche et droit pour sélectionner les options du mode surround (ambiophonique).

- **UPMX** : Mode de mixage ascendant pour diriger la sortie vers toutes les enceintes, même lorsque le contenu comporte moins de canaux audio que la configuration des enceintes en 5.1.2 (B95) ou 7.1.2 (B97). La technologie de mixage ascendant de Dolby ou DTS est appliquée en fonction du type de contenu.
- **STD** : Mode standard de reproduction du son original. Les sorties vers les enceintes suivent les canaux audio du contenu. (Remarque : si le contenu audio est en 2.0 canaux, seules les enceintes des canaux gauche et droit et le caisson de graves émettent du son. Utilisez UPMIX si vous souhaitez un surround virtuel.)
- **A-I** : (intelligence artificielle) la fonction d'intelligence multimédia de Dolby Atmos pour l'audio domestique est appliquée pour piloter l'amélioration de la voix ou les effets surround.

Contrôle de plage dynamique (DRC)

Vous pouvez appliquer le contrôle de plage dynamique aux flux binaires Dolby ou DTS. Appuyez plusieurs fois sur  pour sélectionner **DRC**, puis appuyez sur les boutons de navigation gauche et droit pour activer, désactiver le DRC ou choisir son mode auto.



Remarque

- Le DRC n'est pas disponible en mode BT/AUDIO IN/Play-Fi.

Contrôle des dialogues (DLG CTRL)

Le mode dialogue améliore la clarté des dialogues et des voix dans les films, les programmes télévisés et les podcasts en ajustant la balance tonale de ce produit.

Appuyez plusieurs fois sur  pour sélectionner **DLG CTRL**, puis appuyez sur les boutons de navigation gauche et droit pour régler le niveau des dialogues.

Cette commande n'est prise en charge que par le flux DTS:X.

Synchronisation de l'image et du son (SYNC)

Si le son et l'image ne sont pas synchronisés, décalez le son afin qu'il corresponde à la vidéo.

Appuyez plusieurs fois sur  pour sélectionner **SYNC**, puis appuyez sur les boutons de navigation gauche et droit pour synchroniser l'audio sur la vidéo.

Dolby Atmos®

En plus de la distribution horizontale de l'audio à 5 canaux, ce produit intègre également des enceintes compatibles Dolby Atmos comme canaux audio supplémentaires pour générer une distribution aérienne de l'audio afin d'obtenir une puissante immersion sonore 3D et un plus grand réalisme.

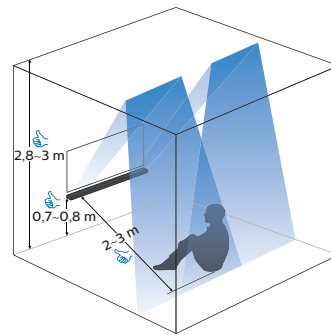

Configuration optimale pour le son Dolby Atmos

- Placez ce produit à une hauteur de 0,7 m à 0,8 m.
- La hauteur du plafond est de 2,8 m à 3 m.
- La distance d'écoute de ce produit est de 2 m à 3 m.
- Le plafond n'est pas fait de matériau absorbant le son.
- De préférence, aucun objet en saillie (comme l'éclairage et les décorations) ne se trouve au plafond.

Le Dolby Atmos® est disponible uniquement en mode HDMI. Pour plus de détails sur la connexion, reportez-vous à « **Connexion au téléviseur** ». Les meilleurs effets Dolby Atmos peuvent être obtenus dans les deux cas d'utilisation suivants.

Depuis votre lecteur de disque Blu-ray :

- Film avec Dolby Atmos.
- Votre lecteur de disques Blu-ray est connecté à ce produit via le connecteur **HDMI IN 1/2**.
- Sur votre lecteur de disque Blu-ray, activez le format audio flux de bits/brut (bitstream/raw) pour la sortie audio HDMI.
- Un câble HDMI haute vitesse.

Depuis votre téléviseur :

- Film avec Dolby Atmos.
- Votre téléviseur prend en charge la sortie flux de bits/brut (bitstream/raw) Dolby Atmos.
- Votre téléviseur est connecté à ce produit via le connecteur **HDMI OUT**.
- Un câble HDMI haute vitesse.



Remarque

- L'expérience Dolby Atmos complète n'est disponible que lorsque la barre de son est connectée à la source via un câble HDMI 2.0.
- La barre de son fonctionnera toujours lorsqu'elle est connectée via d'autres méthodes (comme un câble optique numérique), mais celles-ci ne peuvent pas prendre en charge toutes les fonctionnalités Dolby. Pour assurer une prise en charge complète du Dolby, il est fortement recommandé d'effectuer la connexion via HDMI.

Profitez du son Dolby Atmos

Appuyez sur **Dolby Atmos** pour sélectionner la meilleure correspondance de niveau d'effets surround en hauteur pour vos goûts personnels en fonction de votre environnement.

- **ATMOS 00** : effet de hauteur minimal.
- **ATMOS 01** : effet de hauteur petit.
- **ATMOS 02** : effet de hauteur moyen.
- **ATMOS 03** : effet de hauteur important.



Remarque

- Avec des connexions non HDMI (telles que Bluetooth, OPTICAL ou AUDIO IN), les effets surround de hauteur générés sont limités.

Lecture de l'audio via Bluetooth

Via le Bluetooth, connectez ce produit à votre appareil Bluetooth (tel qu'un iPhone, iPad, téléphone Android ou tablette Android), vous pourrez alors profiter des fichiers audio stockés sur l'appareil via les haut-parleurs de ce produit.



Remarque

- La portée opérationnelle maximale entre ce produit et un périphérique Bluetooth est d'environ 10 mètres (30 pieds).
- La diffusion musicale peut être interrompue par des obstacles entre l'appareil et ce produit, tels qu'une paroi, le boîtier métallique qui couvre l'appareil ou d'autres appareils à proximité qui utilisent la même fréquence.
- Si vous souhaitez connecter ce produit à un autre appareil Bluetooth, interrompez d'abord la connexion Bluetooth en cours.

- 1 Appuyez plusieurs fois sur le bouton source pour faire passer l'unité principale en mode Bluetooth et attendez que l'affichage indique **BT PAIR** pour démarrer l'opération de jumelage.
- 2 Sur l'appareil Bluetooth, activez le Bluetooth, recherchez et sélectionnez « **Play-Fi Device (XXXXXX)-BT** » pour démarrer la connexion.
 - » Quand la connexion Bluetooth est établie, **BT CONNECTED** (Bluetooth connecté) est indiqué sur l'affichage.
 - » Si la connexion échoue, **BT PAIR** (jumelage Bluetooth) apparaît sur l'affichage.
- 3 Sélectionnez et lisez des fichiers audio ou de la musique sur votre appareil Bluetooth.
- 4 Pour sortir du Bluetooth, sélectionnez une autre source.

Lecteur MP3

Connectez votre lecteur MP3 pour lire vos fichiers audio ou votre musique.

Ce dont vous avez besoin

- Un lecteur MP3.
- Un câble audio stéréo de 3,5 mm.

- 1 Utilisez le câble stéréo de 3,5 mm pour brancher le lecteur MP3 sur la prise **AUDIO IN** de ce produit.
- 2 Appuyez plusieurs fois sur le bouton source jusqu'à ce que **AUDIO IN** soit indiqué sur l'affichage.
- 3 Appuyez sur les boutons de votre lecteur MP3 pour sélectionner et lire des fichiers audio ou de la musique.

Play-Fi multi-pièces

Avec Play-Fi intégré, votre barre de son peut se synchroniser ou se regrouper avec plusieurs enceintes compatibles Play-Fi pour une musique multi-pièces, ce qui vous permet d'écouter la même chanson dans chaque pièce de votre maison ou différentes chansons dans différentes zones définies. Toutes ces fonctions sont commandées par l'application Philips Sound. La source est commutée sur Play-Fi tant que votre barre de son est sélectionnée dans l'application.

Pour télécharger l'application Philips Sound, reportez-vous à la section « Wi-Fi (fonctionnement sans fil) ».

Pour en savoir plus sur le fonctionnement du Play-Fi, veuillez visiter play-fi.com.

Chromecast (audio) / AirPlay2 / Alexa 3PDA

Votre barre de son est dotée de services exécutés en arrière-plan qui prennent en charge Chromecast (audio), AirPlay2 ou Alexa 3PDA. Lorsque le Wi-Fi est connecté, vous pouvez à tout moment diffuser de l'audio à partir des appareils ou applications correspondants. La source est automatiquement commutée lorsque la diffusion respective est détectée.

Écoute de Spotify

Utilisez votre téléphone, tablette ou ordinateur comme télécommande pour Spotify, rendez-vous sur spotify.com/connect pour savoir comment faire.

5 Paramètres

Réglage du niveau des enceintes

Appuyez plusieurs fois sur **⚙** pour accéder au menu des paramètres, sélectionnez les enceintes ci-dessous puis appuyez sur les boutons de navigation gauche et droit pour régler le niveau des enceintes

- **SUB** (caisson de graves)
- **CTR XX** (enceinte centrale)
- **SIDE L XX** (enceinte latéral gauche)
- **SIDE R XX** (enceinte latérale droite)

Réglage de la luminosité de l'affichage

Appuyez plusieurs fois sur **⚙** pour accéder au menu des paramètres, sélectionnez **DIM** et appuyez sur les boutons de navigation gauche et droit pour régler le niveau de luminosité de l'affichage de ce produit.

- **HIGH** (élevée)
- **MID** (moyenne)
- **LOW** (basse)

Extinction automatique de l'affichage.

Appuyez plusieurs fois sur **⚙** pour accéder au menu des paramètres, sélectionnez **DISP** et appuyez sur les boutons de navigation gauche et droit pour sélectionner **DISP ON** (affichage actif) ou **DISP OFF** (affichage inactif).

Veille auto

Lors de la lecture d'un contenu multimédia depuis un appareil connecté, ce produit se met automatiquement en veille si :

- aucune touche de source n'est enfoncée pendant 15 minutes, et
- aucune lecture audio/vidéo n'est détectée à partir d'un appareil connecté.

Application des réglages d'usine

En cas d'absence de réponse de ce produit, vous pouvez le réinitialiser aux paramètres par défaut programmés en usine.

En mode veille, appuyez simultanément pendant 8 secondes sur les boutons **VOL +/-** de l'unité principale jusqu'à ce que **RESET** apparaisse sur l'affichage.

Une fois la restauration des paramètres d'usine terminée, le produit s'éteint et redémarre automatiquement.

6 Mise à jour du logiciel

Pour obtenir les meilleures caractéristiques et support, mettez votre produit à jour à la toute dernière version du logiciel.

Mise à jour du logiciel via Wi-Fi

Deux parties de ce produit peuvent être mises à jour via le Wi-Fi et l'application Philips Sound.

- 1 Système Play-Fi.
- 2 Système audio (micrologiciel) - il gère toutes les fonctions de commande et audio.

Système Play-Fi

Cette partie peut être mise à jour directement par l'application Philips Sound. Une fois le produit connecté à l'application, il recherchera et demandera une mise à jour si une version plus récente du logiciel est disponible. Suivez les étapes à l'écran pour terminer la mise à jour. Elle se fait par liaison radio et le temps de mise à jour est inférieur à 10 minutes dans des conditions de réseau normales.

Système audio (micrologiciel)

Cette partie peut être mise à jour via l'outil spécial (PS Fine Tune) fourni dans le menu de configuration de l'application Philips Sound (paramètres > Fine Tune / Mise à jour du micrologiciel). Lorsque la mise à jour est disponible, l'icône de téléchargement s'affiche (voir la deuxième capture d'écran de l'application ci-dessous). Suivez les étapes affichées pour terminer la mise à jour.

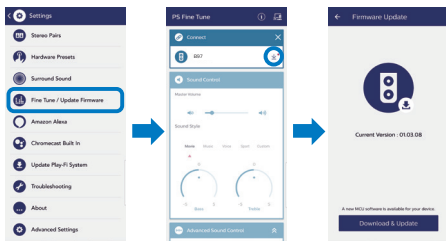

Attention

- Pendant la mise à jour, le smartphone doit être allumé et rester dans l'écran de mise à jour jusqu'à l'achèvement du processus.
- Cela peut prendre 10 à 30 minutes et veuillez planifier la mise à jour pendant un temps d'inactivité du produit.

Mise à jour via USB



Attention

- Ne mettez pas l'appareil hors tension et ne retirez pas la clé USB lorsque la mise à jour du logiciel est en cours, car vous pourriez endommager ce produit.
- La mise à niveau peut prendre environ 8 minutes.

- 1 Vérifiez l'existence d'une nouvelle version du logiciel sur www.philips.com/support.
 - » Recherchez votre modèle et cliquez sur « Logiciels et pilotes ».
- 2 Téléchargez le logiciel sur une clé USB.
 - » Décompressez le fichier téléchargé et assurez-vous que le dossier décompressé est nommé « update.zip ».
 - » Placez le dossier « update.zip » dans le répertoire racine.
- 3 Ce produit étant allumé, branchez la clé USB dans sa prise **USB**.
- 4 Appuyez pendant 3 secondes simultanément sur les boutons **↻** et **VOL+** ou sélectionnez **UPGRADE** (mise à niveau) dans le menu des paramètres.
 - » « **FW UPG** » (mise à jour du micrologiciel) apparaît sur l'affichage.
- 5 Attendez que la mise à niveau soit terminée.
 - » Une fois la mise à niveau terminée, ce produit s'éteint et se rallume automatiquement.

7 Montage mural de votre produit

Avant d'accrocher votre produit sur un mur, lisez toutes les consignes de sécurité. (Voir « Sécurité ».)

Montage mural de l'unité principale

Remarque

- Un montage mural incorrect peut provoquer un accident, une blessure ou des dommages. Si vous avez des questions, contactez le service client de votre pays.
- Fixez le support mural à un mur pouvant supporter le poids combiné du produit et du support mural.
- Avant le montage mural, vous ne devez pas retirer les quatre pieds en caoutchouc du dessous de l'unité principale, sinon vous ne pourrez pas les remettre en place.

Longueur et diamètre de vis

Selon le type de montage mural de ce produit, assurez-vous d'utiliser des vis d'une longueur et d'un diamètre appropriés.

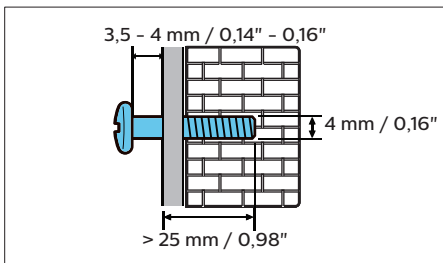

Reportez-vous aux illustrations ci-dessous pour savoir comment fixer ce produit au mur.

- 1 Percez 2 trous dans le mur. Utilisez le gabarit en papier fourni pour marquer 2 trous sur le mur, puis fixez 2 vis appropriées dans les trous.

- 2 Fixez le support mural au mur avec les chevilles et les vis.
- 3 Accrochez ce produit au support mural.

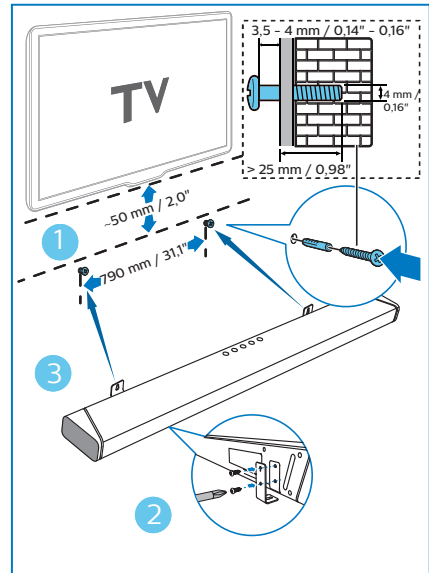

Montage des enceintes surround sans fil détachables (facultatif)

Les enceintes surround sans fil détachables peuvent être fixées au mur avec le support de montage fourni ou être surélevées à l'aide de supports (non fournis).

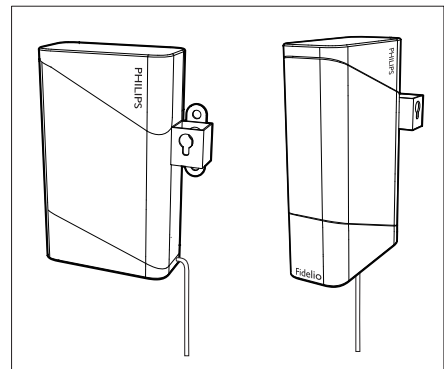

8 Spécifications du produit



Remarque

- Les caractéristiques et le design peuvent subir des modifications sans préavis.

Amplificateur

- Puissance de sortie totale : 888 W MAX / 450 W RMS (1% DHT)
- Réponse en fréquence (unité principale) : 150 Hz – 20 kHz
- Réponse en fréquence (caisson de graves) : 35 Hz – 150 Hz
- Rapport signal sur bruit : > 65 dB (CCIR) / (pondération A)

Audio

- Entrées audio numérique S/PDIF :
- Optique : TOSLINK

Bluetooth

- Profils Bluetooth : A2DP
- Version du Bluetooth : 4.2
- Plage de fréquences / puissance de sortie : 2402 MHz ~ 2480 MHz / ≤ 2 dBm

Wi-Fi

- Wi-Fi IEEE 802.11 a/b/g/n
- Bande de fréquences : 2,412 – 2,472 GHz, 5,18 – 5,32 GHz, 5,50 – 5,70 GHz, 5,745 – 5,825 GHz
- Puissance radiofréquence transmise : Wi-Fi 2,4 G : 17,6 dBm ; Wi-Fi 5 G : 16,38 dBm ; Wi-Fi 5,8 G : 8,07 dBm

Unité principale

- Alimentation électrique : Modèle (adaptateur secteur de marque Philips) : NSA120EC-19063200
- Entrée : 100–240 V~, 50/60 Hz, 2,0 A
- Sortie : 19 V $\overline{\text{---}}$ 6,32 A
- Consommation électrique : 25 W
- Consommation électrique en veille : < 0,5 W

- Canaux audio : 7.1.2
- Haut-parleurs intégrés :
- Central : 2 haut-parleurs oblongs pleine gamme
- Haut-parleur avant : 4 haut-parleurs pleine gamme + 2 haut-parleurs aigus
- Émission vers le haut : 2 haut-parleurs pleine gamme
- Émission latérale : 2 haut-parleurs aigus
- Arrière : 2 haut-parleurs oblongs pleine gamme (sans fil) + 2 haut-parleurs aigus
- Dimensions (L x H x P) : 1312 x 55,6 x 120 mm
- Poids : 5,97 kg
- Température de fonctionnement : 0°C – 45°C

Caisson de graves

- Alimentation électrique : 100–120 V ~, 60 Hz
- Consommation électrique : 20 W
- Consommation électrique en veille : < 0,5 W
- Haut-parleur : 1 subwoofer de 8"
- Impédance : 3 ohm
- Dimensions (L x H x P) : 230 x 400 x 407 mm
- Poids : 9,6 kg
- Température de fonctionnement : 0°C – 45°C

Formats de codecs audio

- HDMI : Dolby Digital, Dolby Digital plus, Dolby Digital EX, Dolby TrueHD, Dolby Atmos, DTS, DTS 96/24, DTS-ES, DTS Digital Surround (5.1-ch), DTS-HD High Resolution Audio, DTS-HD Master Audio, DTS ES, DTS: X, IMAX Enhanced
- HDMI eARC : Dolby Digital, Dolby Digital plus, Dolby Digital EX, Dolby TrueHD, Dolby Atmos, DTS, DTS 96/24, DTS-ES, DTS Digital Surround (5.1-ch), DTS-HD High Resolution Audio, DTS-HD Master Audio, DTS ES, DTS: X
- Optique : Dolby Digital, Dolby Digital Plus, LPCM 2 canaux
- Bluetooth : SBC
- Play-Fi : MPEG4 AAC, MPEG4 M4A, MP3, WAV, FLAC, AIFF

9 Résolution des problèmes



Avertissement

- Risque d'électrocution. Ne pas retirer le boîtier du produit.

Pour maintenir la validité de la garantie, n'essayez jamais de réparer le produit vous-même.

Si vous rencontrez des problèmes lors de l'utilisation de ce produit, vérifiez les points suivants avant de requérir le service. Si votre problème persiste, obtenez une assistance sur www.philips.com/support

Unité principale

Les boutons de l'unité principale ne fonctionnent pas.

- Débranchez l'alimentation électrique pendant quelques minutes, puis reconnectez-la.

Son

Aucun son de la barre de son.

- Connectez le câble audio de votre barre de son à votre téléviseur ou à d'autres appareils. Cependant, vous n'avez pas besoin d'une connexion audio séparée dans les cas suivants :
 - la barre de son et le téléviseur sont connectés par HDMI ARC, ou
 - un appareil est branché au connecteur HDMI IN de votre barre de son.
- Sur la télécommande, sélectionnez la source d'entrée audio correcte.
- Vérifiez que le son de la barre de son n'est pas coupé.
- Réinitialisez ce produit à ses paramètres d'usine (voir « Application des réglages d'usine »).

Aucun son du caisson de graves sans fil.

- Connectez manuellement le caisson de graves à l'unité principale (voir « Jumelage avec le caisson de graves »).

Son déformé ou écho.

- Si vous diffusez le son du téléviseur sur ce produit, veillez à couper le son sur le téléviseur.

Audio et vidéo désynchronisés.

- Appuyez sur  pour synchroniser le son et la vidéo.

Bluetooth

Un appareil ne peut pas se connecter à la barre de son.

- L'appareil ne prend pas en charge les profils compatibles requis pour la barre de son.
- Vous n'avez pas activé la fonction Bluetooth de l'appareil. Consultez le mode d'emploi de l'appareil pour savoir comment activer la fonction.
- L'appareil n'est pas connecté correctement. Connectez l'appareil correctement.
- La barre de son est déjà connectée à un autre appareil Bluetooth. Déconnectez l'appareil connecté, puis réessayez.

La qualité de la lecture audio depuis un appareil Bluetooth est mauvaise.

- La réception Bluetooth est mauvaise. Rapprochez l'appareil de la barre de son ou retirez tout obstacle entre l'appareil et la barre de son.

Wi-Fi

La connexion Wi-Fi ne peut pas être établie.

- Vérifiez la disponibilité du réseau local sans fil sur le routeur.
- Rapprochez le routeur Wi-Fi de ce produit.
- Vérifiez que le mot de passe est correct.
- Vérifiez la fonction WLAN (réseau local sans fil) ou redémarrez le modem et le routeur Wi-Fi.

Dolby Atmos

Impossible d'obtenir des effets Dolby Atmos spécifiques.

- Avec des connexions non HDMI (telles que Bluetooth, OPTICAL ou AUDIO IN), les effets surround de hauteur générés sont limités. Reportez-vous à la section « Dolby Atmos » pour savoir comment obtenir les meilleurs effets Dolby Atmos.

Play-Fi

Impossible de découvrir les appareils compatibles Play-Fi depuis l'application.

- Vérifiez que l'appareil est connecté au Wi-Fi.

Impossible de lire de la musique par Play-Fi.

- Certains services réseau ou contenus disponibles via l'appareil peuvent ne pas être accessibles si le fournisseur de services met fin à son service.

COMPATIBLE WITH



Dolby, Dolby Vision, Dolby Atmos et le symbole du double D sont des marques commerciales déposées de Dolby Laboratories Licensing Corporation. Fabriqué sous licence de Dolby Laboratories. Travaux confidentiels non publiés. Copyright © 2012-2020 Dolby Laboratories. Tous droits réservés.



Fabriqué sous licence d'IMAX Corporation. IMAX® est une marque commerciale déposée d'IMAX Corporation aux États-Unis et/ou dans d'autres pays. Fabriqué sous licence de DTS Licensing Limited. DTS, le symbole, DTS et le symbole ensemble sont des marques déposées ou des marques commerciales de DTS, Inc. aux États-Unis et/ou dans d'autres pays. © DTS, Inc. Tous droits réservés.



Fabriqué sous licence de DTS Licensing Limited. DTS, le symbole, et DTS et le symbole ensemble, DTS:X et le logo DTS:X sont des marques commerciales déposées ou des marques commerciales de DTS, Inc. aux États-Unis et/ou dans d'autres pays. © DTS, Inc. Tous droits réservés.



Pour les brevets DTS, voir <http://patents.dts.com>. Fabriqué sous licence de DTS, Inc. (pour les entreprises dont le siège est aux États-Unis/Japon/Taiwan) ou sous licence de DTS Licensing Limited (pour toutes les autres

sociétés). DTS, Play-Fi et le logo DTS Play-Fi sont des marques déposées ou des marques commerciales de DTS, Inc. aux États-Unis et dans d'autres pays.

© 2020 DTS, Inc. TOUS DROITS RÉSERVÉS.



Pour commander cette enceinte compatible AirPlay 2, iOS 11.4 ou postérieur est requis. L'utilisation du badge Works with Apple signifie qu'un accessoire a été conçu pour fonctionner spécifiquement avec la technologie identifiée dans le badge et que le développeur a certifié respecter les normes de performances d'Apple. Apple® et AirPlay® sont des marques commerciales d'Apple Inc., déposées aux États-Unis et dans d'autres pays.



Les marques commerciales adoptées HDMI, HDMI High-Definition Multimedia Interface et le logo HDMI sont des marques commerciales ou des marques commerciales déposées de HDMI Licensing Administrator, Inc. Aux États-Unis et dans d'autres pays.



Le logo Wi-Fi CERTIFIED™ est une marque de certification de la Wi-Fi Alliance®.



La marque verbale et les logotypes Bluetooth® sont des marques commerciales déposées détenues par Bluetooth SIG, Inc. et toute utilisation de ces marques par MMD Hong Kong Holding Limited est faite sous licence. Les autres marques commerciales et noms de marques appartiennent à leurs propriétaires respectifs.



Chromecast est une marque commerciale de Google Inc. Google Play et le logo Google Play sont des marques commerciales de Google Inc.



Les caractéristiques peuvent être modifiées sans préavis.
2020 © Philips et l'emblème du bouclier Philips sont des marques déposées de Koninklijke Philips N.V. et sont utilisés sous licence. Ce produit a été fabriqué et est vendu par MMD Hong Kong Holding Limited ou l'une de ses filiales et MMD Hong Kong Holding Limited est le garant de ce produit.

