

Register your product and get support at

www.philips.com/welcome

AJ7034D



IT Manuale utente

PHILIPS

Sommario

1	Importante	3
	Sicurezza	3

2	Sistema di intrattenimento docking	4
	Introduzione	4
	Contenuto della confezione	4
	Panoramica dell'unità principale	5

3	Operazioni preliminari	6
	Installazione della batteria	6
	Collegamento dell'alimentazione	7
	Passaggio alla modalità standby	7
	Impostazione di ora e data	7

4	Riproduzione da iPod/iPhone	8
	iPod/iPhone compatibili	8
	Installazione dell'applicazione	8
	Riproduzione da iPod/iPhone	8
	Caricamento dell'iPod/iPhone	10
	Regolazione del volume	10
	Rimozione dell'iPod/iPhone	10

5	Ascolto della radio	10
	Sintonizzazione delle stazioni radio FM	10

6	Altre funzioni	11
	Impostazione della sveglia	11
	Impostazione dello spegnimento automatico	11
	Riproduzione da un dispositivo esterno	11
	Regolazione della luminosità del display	12

7	Informazioni sul prodotto	12
	Specifiche	12

8	Risoluzione dei problemi	13
----------	---------------------------------	-----------

9	Avviso	14
----------	---------------	-----------

1 Importante

Sicurezza

- Fare attenzione a tutte le avvertenze.
- Seguire tutte le istruzioni.
- Non usare la radiosveglia vicino all'acqua.
- Pulire solo con un panno asciutto.
- Non ostruire le aperture per la ventilazione. Eseguire l'installazione in base a quanto previsto dalle istruzioni del produttore.
- Non installare vicino a fonti di calore come radiatori, termoregolatori, stufe o altri dispositivi (inclusi gli amplificatori) che producono calore.
- Proteggere il cavo di alimentazione per evitare di calpestarlo o stringerlo, in particolare vicino alle prese o nel punto in cui esce dalla radiosveglia.
- Utilizzare solo collegamenti/accessori specificati dal produttore.
- Scollegare la radiosveglia durante i temporali o se non viene utilizzata per lunghi periodi di tempo.
- Per eventuali controlli, contattare il personale per l'assistenza qualificato. Un controllo è necessario quando l'apparecchio è stato in qualche modo danneggiato: ad esempio, il cavo di alimentazione o la spina sono danneggiati, è stato versato del liquido o sono caduti degli oggetti sull'apparecchio, l'apparecchio è stato esposto a pioggia o umidità, non funziona regolarmente o è stato fatto cadere.
- AVVERTENZE sull'utilizzo della batteria: per evitare perdite di liquido dalla batteria, che potrebbero causare danni alle persone, alle cose o danni alla radiosveglia:
 - Installare la batteria correttamente, con i poli + e - come indicato sulla radiosveglia.

- Rimuovere la batteria quando la radiosveglia non viene utilizzata per molto tempo.
- Questa radiosveglia non deve essere esposta a schizzi o a liquidi.
- Non appoggiare sulla radiosveglia oggetti potenzialmente pericolosi (ad esempio oggetti che contengono liquidi o candele accese).
- Se si usa la spina dell'adattatore ad inserimento diretto per scollegare il dispositivo, assicurarsi che questa sia sempre facilmente accessibile.



Avvertenza

- Non rimuovere mai il rivestimento della radiosveglia.
- Non lubrificare mai alcuna parte di questa radiosveglia.
- Non posizionare mai la radiosveglia su un altro dispositivo.
- Tenere lontano l'apparecchio dalla luce diretta del sole, fiamme vive o fonti di calore.
- Assicurarsi che il cavo di alimentazione, la presa o l'adattatore siano sempre facilmente raggiungibili per poter scollegare la radiosveglia dall'alimentazione.

2 Sistema di intrattenimento docking

Congratulazioni per l'acquisto e benvenuti in Philips! Per trarre il massimo vantaggio dall'assistenza fornita da Philips, registrare il proprio prodotto sul sito: www.philips.com/welcome.

Quando si contatta Philips, verrà richiesto il numero del modello e il numero di serie dell'apparecchio. Il numero di modello e il numero di serie si trovano sulla base della radiosveglia. Annotare i numeri qui:

N° modello _____

N° di serie _____

Introduzione

Con questa radiosveglia, è possibile

- ascoltare la radio FM;
- ascoltare file audio dall'iPod/iPhone o da un dispositivo esterno;
- scegliere il segnale acustico, la radio o un file audio dell'iPod/iPhone come tipo di allarme.

Contenuto della confezione

Controllare e identificare i seguenti contenuti della confezione:

- Unità principale (con batteria in dotazione)
- Guida rapida

Panoramica dell'unità principale

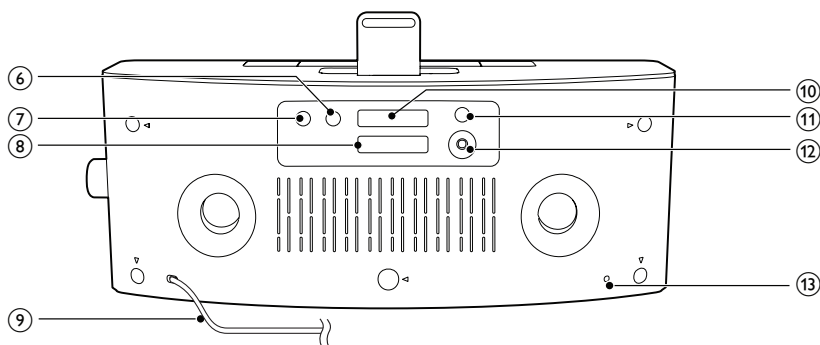
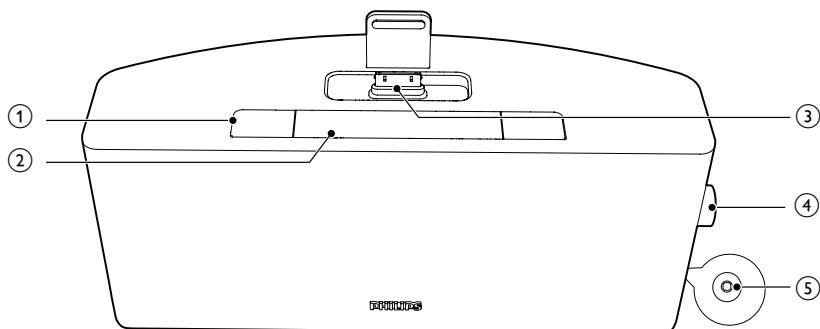

① AL1/AL2

- Consente di impostare la sveglia.
- Consentono di visualizzare le impostazioni della sveglia.
- Attivazione e disattivazione della sveglia.

② SNOOZE/BRIGHTNESS

- Consente di disattivare temporaneamente la sveglia.
- Consente di regolare la luminosità del display.

③ DOCK

- Base docking per iPod/iPhone.

④ Manopola del volume

- Ruotare per regolare il volume o l'ora.
- Premere per confermare una selezione.

⑤ ①

- Consente di accendere/spengere la radiosveglia.

⑥ SLEEP

- Consente di impostare lo spegnimento automatico.

⑦ SOURCE

- Selezionare la sorgente.

⑧ Porta-batteria

⑨ Cavo di alimentazione

- ⑩ 
 - Consente di sintonizzare o eseguire la ricerca di una stazione radio FM.
- ⑪ SET TIME
 - Consente di impostare l'ora.
- ⑫ MP3 LINK
 - Consente di collegare un dispositivo audio esterno.
- ⑬ FM AERIAL
 - Consente di migliorare la ricezione FM.

3 Operazioni preliminari



Attenzione

- L'uso dei comandi o delle impostazioni o l'esecuzione delle procedure in modo diverso da quanto indicato nel presente documento potrebbe provocare l'esposizione a radiazioni pericolose o altri funzionamenti nocivi.

Seguire sempre le istruzioni di questo capitolo in sequenza.

Installazione della batteria



Attenzione

- Rischio di esplosione! Tenere lontane le batterie da fonti di calore, dai raggi solari e dal fuoco. Non gettare mai le batterie nel fuoco.
- Se la batteria non viene sostituita correttamente, si possono verificare esplosioni. Sostituire solo con una batteria uguale o equivalente.
- La batteria contiene sostanze chimiche e deve essere smaltita in maniera corretta.
- Tenere i bambini lontano dalla batteria.
- Materiale in perclorato. Adottare le necessarie precauzioni durante l'utilizzo. Per informazioni consultare il sito www.dtsc.ca.gov/hazardouswaste/perchlorate.



Nota

- L'apparecchio funziona solo tramite alimentazione CA. La batteria al litio CR2032 preinstallata consente di mantenere solo le impostazioni dell'ora e della sveglia.

Primo utilizzo:

Rimuovere la linguetta protettiva per attivare la batteria.

Per sostituire la batteria:

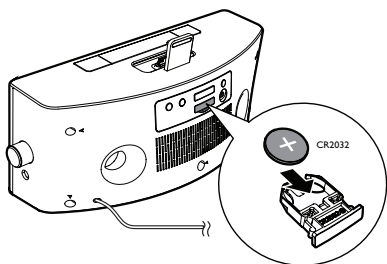

Collegamento dell'alimentazione

! Attenzione

- Rischio di danni al prodotto! Assicurarsi che la tensione dell'alimentazione corrisponda a quella indicata sul retro o sul fondo del dispositivo.
- Rischio di scosse elettriche! Quando si scollega l'alimentatore, staccare sempre la spina dalla presa. Non tirare mai il cavo.
- Prima di collegare l'alimentatore, accertarsi di aver eseguito tutti gli altri collegamenti.
- Utilizzare solo l'alimentatore in dotazione.

Inserire la spina di alimentazione nella presa a muro.

↳ La radiosveglia passa all'ultima sorgente selezionata.

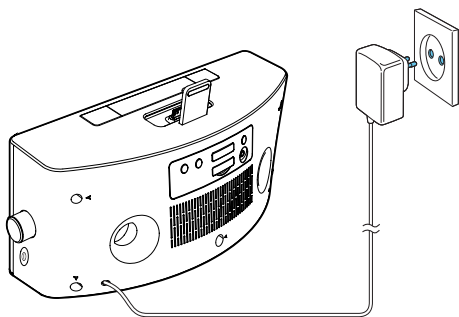

Passaggio alla modalità standby

Per impostare la modalità standby sulla radiosveglia, premere $\text{\textcircled{D}}$.

↳ L'orologio (se impostato) viene visualizzato sul display.

Impostazione di ora e data

- 1 Tenere premuto **SET TIME** sul retro della radiosveglia per almeno due secondi.
↳ L'impostazione **[12H]** o **[24H]** inizia a lampeggiare.
- 2 Ruotare la manopola per selezionare il formato 12 o 24 ore.
- 3 Premere la manopola per confermare.
↳ Le ore iniziano a lampeggiare.
- 4 Ripetere i passaggi da 2 a 3 per impostare l'ora e i minuti.

☰ Nota

- Se l'orologio non è impostato manualmente, quando si collega l'iPod/iPhone, la radiosveglia sincronizza automaticamente l'ora dall'iPod/iPhone.

✱ Suggerimento

- La precisione dell'ora dipende dall'iPod/iPhone posto sulla base docking che trasmette il segnale orario.

4 Riproduzione da iPod/iPhone

Su questa radiosveglia è possibile ascoltare i contenuti audio dell'iPod/iPhone.

iPod/iPhone compatibili

L'unità supporta i seguenti modelli di iPod/iPhone:

Creato per:

- iPod touch (prima, seconda, terza, quarta generazione)
- iPod nano (prima, seconda, terza, quarta, quinta e sesta generazione)
- iPhone 4
- iPhone 3GS
- iPhone 3G
- iPhone

Installazione dell'applicazione

- 1 Premere più volte **SOURCE** per selezionare la modalità DOCK.
- 2 Posizionare l'iPod/iPhone sulla base docking.
- 3 Al primo utilizzo, viene chiesto di installare un'applicazione sul proprio iPod/iPhone.
 - Fare clic su **Yes** per installare l'applicazione.

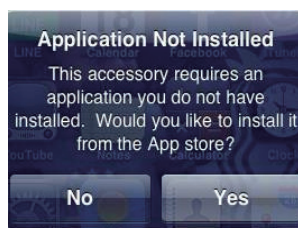

Riproduzione da iPod/iPhone

Nota

- Accertarsi di aver installato l'applicazione sul proprio iPod/iPhone.

- 1 Fare clic sull'icona del sistema audio nella pagina principale del proprio iPod/iPhone.
 - ↳ Viene visualizzata la pagina di impostazione.
 - Facendo clic sul pulsante delle impostazioni nell'angolo in basso a destra è possibile impostare l'orologio, lo spegnimento automatico e l'allarme per la radiosveglia.



- 2 Per riprodurre la musica dal proprio iPod/iPhone scorrere alla pagina precedente.

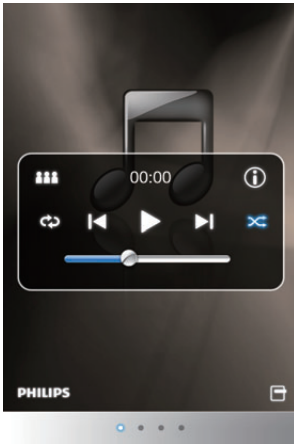

3 Per ripristinare le stazioni radio, scorrere alla terza pagina.

① Premere </> per sintonizzarsi su una stazione radio.

② Premere SAVE, quindi premere un numero preimpostato.

↳ SAVE e il numero preimpostato si attivano (in blu).

↳ La stazione radio viene salvata correttamente.

③ Se SAVE è attivo, si possono sintonizzare altre stazioni ed è quindi possibile premere un numero per salvarle direttamente.

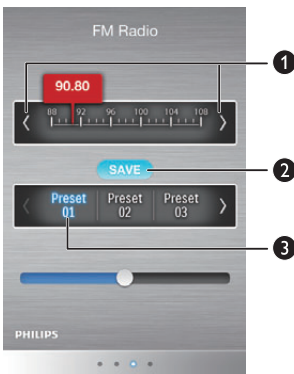

Nota

- Se non si devono preimpostare altre stazioni, premere **SAVE** di nuovo per accertarsi che il pulsante **SAVE** si disattivi (in grigio).

4 Scorrere alla pagina seguente. È inoltre possibile:

- impostare il tema;
- condividere informazioni;
- impostare la località per le previsioni meteo;
- scegliere l'unità di misura della temperatura;
- attivare o disattivare la sequenza mese/giorno;
- cercare automaticamente le stazioni radio premendo **Radio Auto Program** (programmazione automatica radio) per attivare la programmazione automatica.
 - ↳ Viene visualizzato [Searching] (Ricerca in corso).
 - ↳ Tutte le stazioni disponibili vengono programmate in base alla capacità di ricezione della banda.
 - ↳ Viene trasmessa automaticamente la prima stazione radio programmata.

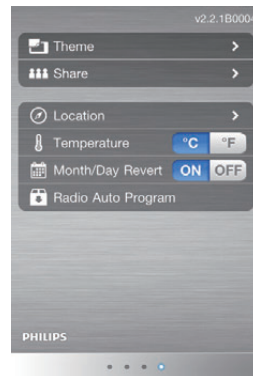

Caricamento dell'iPod/iPhone

Quando la radiosveglia è collegata all'alimentazione, l'iPod/iPhone posto sulla base docking inizia a caricarsi automaticamente.

Regolazione del volume

Durante la riproduzione, è possibile ruotare la manopola per regolare il volume.

Rimozione dell'iPod/iPhone

Estrarre l'iPod/iPhone dalla base docking.

5 Ascolto della radio



Nota

- Tenere l'apparecchio lontano dagli altri dispositivi elettronici al fine di evitare l'interferenza radio.
- Per una ricezione ottimale, non posizionare l'iPod/iPhone sulla base docking quando si ascolta la radio. Estrarre completamente l'antenna FM e regolarne la posizione.

Sintonizzazione delle stazioni radio FM

Le stazioni radio possono anche essere sintonizzate dalla radiosveglia.

- 1** Premere più volte **SOURCE** per selezionare il sintonizzatore FM.
- 2** Tenere premuto **◀◀ / ▶▶** sul retro della radiosveglia per almeno due secondi.
↳ Viene trasmessa automaticamente la prima stazione radio programmata.
- 3** Ripetere il passaggio 2 per sintonizzare altre stazioni.

Per sintonizzarsi manualmente su una stazione

Premere ripetutamente **◀◀ / ▶▶** fino a che non si ottiene una ricezione ottimale.

6 Altre funzioni

Impostazione della sveglia

Impostazione della sveglia

Nota

- Assicurarsi di aver impostato l'orologio correttamente.

È possibile impostare due sveglie a orari diversi.

- 1 Tenere premuto **AL1/AL2** per almeno due secondi per attivare la modalità di impostazione della sveglia.
↳ Le cifre dell'ora e l'icona della sveglia iniziano a lampeggiare.
- 2 Ruotare la manopola per impostare l'ora.
- 3 Premere la manopola per confermare.
↳ I minuti iniziano a lampeggiare.
- 4 Ripetere i passaggi 2-3 per impostare i minuti, selezionare una sorgente della sveglia (segnale acustico, radio o base docking) e regolare il volume.

Nota

- La radio, il segnale acustico o l'iPod/iPhone si attivano all'ora impostata.
- È possibile selezionare la stessa sorgente della sveglia solo per le impostazioni Alarm 1 e Alarm 2.
- Se viene selezionata la sorgente iPod/iPhone per la sveglia quando non è collegato alcun iPod/iPhone, la radiosveglia utilizza il segnale acustico come sorgente.

Attivazione e disattivazione della sveglia

- 1 Premere **AL1/AL2** per visualizzare le impostazioni di sveglia.

- 2 Premere nuovamente **AL1/AL2** per attivare/disattivare il timer della sveglia.
↳ **1** o **2** vengono visualizzati quando la sveglia è attiva e scompaiono quando non è attiva.
 - Per interrompere la sveglia, premere **AL1/AL2**.↳ La sveglia ripete il suono per il giorno successivo.

Disattivazione temporanea della sveglia

- Quando suona la sveglia, premere **SNOOZE**.
↳ La sveglia si disattiva temporaneamente e il segnale acustico viene ripetuto nove minuti dopo.

Impostazione dello spegnimento automatico

- Questa radiosveglia può passare automaticamente alla modalità standby dopo un periodo di tempo preimpostato. Premere più volte **SLEEP** per selezionare il periodo dello spegnimento automatico (in minuti).
↳ Quando lo spegnimento automatico è attivo, **zZ** viene visualizzato.

Per disattivare lo spegnimento automatico, premere ripetutamente **SLEEP** finché non viene visualizzata l'ora.

Riproduzione da un dispositivo esterno

Tramite questa radiosveglia è possibile ascoltare l'audio di un dispositivo esterno.

- 1 Premere **SOURCE** per selezionare la sorgente **AUX**.
- 2 Collegare il cavo MP3 Link (non incluso):

- alla presa **MP3-LINK** (3,5 mm) sul retro della radiosveglia.
- al jack delle cuffie di un dispositivo esterno.

3 Iniziare la riproduzione dal dispositivo (vedere il manuale dell'utente del dispositivo).

Regolazione della luminosità del display

Premere più volte **BRIGHTNESS** per selezionare livelli di luminosità diversi.

7 Informazioni sul prodotto



Nota

- Le informazioni relative al prodotto sono soggette a modifiche senza preavviso.

Specifiche

Amplificatore

Potenza nominale in uscita	2 x 5 W RMS
Risposta di frequenza	40-20000 Hz
Rapporto segnale/rumore	> 70 dB
Distorsione totale armonica	< 1%
Ingresso Aux (MP3 Link)	0,6 V RMS 10k ohm

Sintonizzatore (FM)

Gamma di sintonizzazione	87,5-108 MHz
Griglia di sintonizzazione	50 kHz
Sensibilità	
- Mono, rapporto segnale/rumore 26 dB	< 22 dBf
- Stereo, rapporto segnale/rumore 46 dB	< 46 dBf
Selettività di ricerca	30 dBf

Altoparlanti

Impedenza altoparlanti	4 ohm
Sensibilità	> 82 dB/m/W

Informazioni generali

Alimentazione CA (alimentatore)	Marca: Philips; Modello: YJS03- 1001800G; Ingresso: 100-240 V~, 47-63 Hz, 500 mA; Uscita: 10 V, 1800 mA
Consumo energetico durante il funzionamento	< 25 W
Consumo energetico in standby	< 1 W
Dimensioni: unità principale (L x A x P)	283 x 118 x 112 mm
Peso:	
-Unità principale	1,36 kg
-Con imballo	1,75 kg

8 Risoluzione dei problemi



Avvertenza

- Non rimuovere il rivestimento dell'apparecchio per nessun motivo.

Al fine di mantenere valida la garanzia, non provare a riparare da soli il sistema. Se si verificano problemi quando si utilizza l'apparecchio, consultare l'elenco riportato di seguito prima di richiedere l'assistenza. Se il problema persiste, consultare il sito Web di Philips (www.philips.com/welcome). Quando si contatta Philips, assicurarsi di avere l'apparecchio nelle vicinanze e di disporre del numero di modello e numero di serie.

Assenza di alimentazione

- Verificare che la spina di alimentazione CA dell'unità sia collegata correttamente.
- Assicurarsi che venga erogata corrente dalla presa CA.

Audio assente

- Regolare il volume.

Nessuna risposta dall'unità

- Scollegare e ricollegare la spina di alimentazione CA e accendere nuovamente l'unità.

Scarsa ricezione radio

- Aumentare la distanza tra l'unità e il televisore o il videoregistratore.
- Estendere completamente l'antenna FM.

La sveglia non funziona

- Impostare correttamente l'ora/sveglia.

Impostazione dell'ora/sveglia cancellata

- Si è verificata un'interruzione di alimentazione oppure la presa di alimentazione è stata scollegata.
- Ripristinare l'ora/sveglia.

9 Avviso



Questo prodotto è conforme ai requisiti sulle interferenze radio della Comunità Europea. Qualsiasi modifica o intervento su questo dispositivo che non sia espressamente consentita da Philips Consumer Lifestyle può invalidare il diritto dell'utente all'uso dell'apparecchio.



Questo prodotto è stato progettato e realizzato con materiali e componenti di alta qualità, che possono essere riciclati e riutilizzati.



Quando su un prodotto si trova il simbolo del bidone dei rifiuti con una croce, significa che tale prodotto è soggetto alla Direttiva Europea 2002/96/CE.

Informarsi sul sistema di raccolta differenziata in vigore per i prodotti elettrici ed elettronici. Attenersi alle normative locali per lo smaltimento dei rifiuti e non gettare i vecchi prodotti nei normali rifiuti domestici. Il corretto smaltimento dei prodotti non più utilizzabili aiuta a prevenire l'inquinamento ambientale e possibili danni alla salute.



Il prodotto funziona con batterie che rientrano nella Direttiva Europea 2006/66/CE e che non possono essere smaltite con i normali rifiuti domestici. Informarsi sulle normative locali relative alla raccolta differenziata delle batterie:

un corretto smaltimento permette di evitare conseguenze negative per l'ambiente e la salute.

Informazioni per il rispetto ambientale

L'uso di qualsiasi imballo non necessario è stato evitato. Si è cercato, inoltre, di semplificare la raccolta differenziata, usando per l'imballaggio tre materiali: cartone (scatola), polistirene espanso (materiale di separazione) e polietilene (sacchetti, schiuma protettiva).

Il sistema è composto da materiali che possono essere riciclati e riutilizzati purché il disassemblaggio venga effettuato da aziende specializzate. Attenersi alle norme locali in materia di riciclaggio di materiali per l'imballaggio, batterie usate e apparecchiature obsolete.

Made for



iPod



iPhone

"Made for iPod" (Specifico per iPod) e "Made for iPhone" (Specifico per iPhone) indicano che un accessorio elettronico è stato creato per il collegamento specifico ad iPod e iPhone ed è certificato dallo sviluppatore che ne garantisce la compatibilità con gli standard Apple in termini di prestazioni. Apple non è responsabile per il funzionamento di questo dispositivo o per la sua conformità agli standard normativi e di sicurezza. L'utilizzo di questo accessorio con iPod o iPhone può influire sulle prestazioni wireless.

iPod e iPhone sono marchi registrati di Apple Inc., negli Stati Uniti e in altri paesi.

2011 © Koninklijke Philips Electronics N.V. Tutti i diritti riservati.

Le specifiche sono soggette a modifica senza preavviso. I marchi sono di proprietà di Koninklijke Philips Electronics N.V. o dei rispettivi detentori. Philips si riserva il diritto di modificare i prodotti senza l'obbligo di implementare tali modifiche anche nelle versioni precedenti.



Nota

- La targhetta del modello è situata sul retro dell'apparecchio.



Specifications are subject to change without notice
© 2012 Koninklijke Philips Electronics N.V.
All rights reserved.

AJ7034D_12_UM_V2.0

