

Užregistruokite savo prietaisą ir gaukite  
pagalbą internete

[www.philips.com/welcome](http://www.philips.com/welcome)

DC350/12

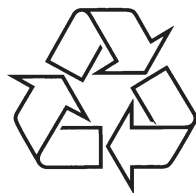

Daugiau apie firmos "Philips" gaminius galite sužinoti  
pasauliniame Interneto tinkle. Svetainės adresas:  
<http://www.philips.com>



Naudojimosi instrukcijų knygelė

## 10 PROBLEMŲ SPRENDIMAS

### **Prijungtas mobilusis telefonas nuolat atsijunginėja**

- Bluetooth priėmimas prastas. Prineškite prietaisą arčiau prie DC350 arba pašalinkite kliūtis tarp prietaiso ir DC350.
- Kai kurie mobilieji telefonai prisijungia ir atsijungia kai pradėdote ar baigiate skambutį. Tai nėra gedimas.
- Kai kuriems mobiliems telefonams Bluetooth išjungiamas siekiant taupyti energiją. Tai nėra DC350 gedimas.

## 10 PROBLEMŲ SPRENDIMAS

### ! Atsargiai

- Niekuomet neardykite prietaiso korpuso.

Norėdami išlaikyti galiojančią garantiją, niekuomet nebandykite taisyti prietaiso DC350 patys. Jei susiduriate su problemomis, kai naudojantės šia sistema, pasitikrinkite žemiau esančius sprendimus, prieš kreipdamiesi pagalbos. Jei problemos išspręsti nepavyksta, apsilankykite Philips interneto puslapyje ([www.philips.com/support](http://www.philips.com/support)). Kai susisiekiate su Philips, turėkite DC350 netoliese, bei žinokite modelio bei serijos numerį (žr. "Nuo ko pradėti" 12 puslapyje).

### Nėra energijos

- Įsitikinkite, kad AC adapteris prijungtas teisingai.
- Įsitikinkite, kad rozetė veikia.
- Siekiant taupyti energiją, šis DC350 automatiškai išsijungia po 15 minučių, kai grojimas baigiamas ir jokių veiksmų neatliekama.

### Nėra garso

- Pareguliuokite garsumą.

### DC350 nereaguoja

- Atjunkite ir vėl prijunkite elektros maitinimo laidą ir iš naujo įjunkite DC350.

### Radijo priėmimas prastas

- Padidinkite atstumą tarp DC350 ir televizoriaus ar video grotuvo.
- Pilnai ištempkite FM anteną.

### Laikrodžio nustatymas išsityręs

- Energijos tiekimas buvo sutrikęs arba elektros maitinimo laidas buvo atjungtas.
- Iš naujo nustatykite laikrodį.

### Garso įvestis per mikrofoną prastai girdima

- Kalbėkite arčiau mikrofono arba kalbėkite garsiau.
- Sumažinkite ar pašalinkite pašalinį triukšmą.
- Sumažinkite DC350 garsumą norėdami pašaltinti aidą.

### Audio kokybė yra prasta sujungus su Bluetooth prietaisu

- Bluetooth priėmimas prastas. Prineškite prietaisą arčiau prie DC350 arba pašalinkite kliūtis tarp prietaiso ir DC350.

### Prietaisas negali susijungti su DC350



- Prietaisas nepalaiko Bluetooth komunikacijos arba nėra suderinamas su profiliu, reikalaujamu DC350.
- Jūs neįjungėte Bluetooth funkcijos prietaise. Žiūrėkite prietaiso naudojimosi instrukcijų knygėlę norėdami sužinoti, kaip tai padaryti.
- Prijungiamas pirmą kartą žiūrėkite "Prijunkite prietaisą pirmą kartą" 19 puslapyje. Prijungiamas pakartotinai žiūrėkite "Iš naujo prijunkite prietaisą" 19 puslapyje.
- DC350 jau yra sujungtas su kitu Bluetooth prietaisu. Atjunkite prijungtą prietaisą, tuomet bandykite dar kartą.

## TURINYS

<b>1 Svarbu</b> .....	5
Saugumas .....	5
Pastaba .....	5
<b>2 Jūsų dokinė pramogų sistema</b> .....	6
Įžanga .....	6
Ką rasite dėžutėje .....	6
Pagrindinio prietaiso apžvalga .....	6
Nuotolinio valdymo pultelio apžvalga .....	9
<b>3 Nuo ko pradėti</b> .....	11
Paruoškite nuotolinio valdymo pultelį .....	11
Pasirinkite energijos tiekimo šaltinį .....	12
Nustatykite laikrodį ir datą .....	13
Įjunkite .....	13
<b>4 Grokite</b> .....	13
Grojimas iš iPod / iPhone .....	14
Grojimas iš išorinio prietaiso .....	14
<b>5 Pareguliuokite garsą</b> .....	15
Pareguliuoti garsumo lygį .....	15
Sustiprinti bosus .....	15
Pasirinkti nustatytą garso efektą .....	15
Nutildyti garsą .....	15
<b>6 Klausykite radijo</b> .....	16
Nustatyti radijo stotį .....	16
Programuoti radijo stotis rankiniu būdu .....	16
Pasirinkti užprogramuotą radijo stotį .....	16
<b>7 Naudokite Bluetooth prietaisus</b> .....	17
Sujunkite su Bluetooth prietaisu .....	17
Priimti telefono skambutį .....	18
Klausykite muzikos .....	19
<b>8 Kitos funkcijos</b> .....	19
Nustatykite žadintuvą .....	19
Nustatyti miego laikmatį .....	19
Pareguliuoti ekrano ryškumą .....	20
<b>9 Prietaiso informacija</b> .....	21
Charakteristikos .....	21
<b>10 Problemų sprendimas</b> .....	22

## 1 SVARBU

### Saugumas

1. Perskaitykite šias instrukcijas.
2. Išsaugokite šią naudojimosi instrukcijų knygelę.
3. Paisykite visų įspėjimų.
4. Laikykitės visų nurodymų.
5. Nenaudokite prietaiso netoli vandens.
6. Valykite tik su sausa šluoste.
7. Neužblokuokite jokių ventiliacijos angų. Įdiekite pagal gamintojo nurodymus.
8. Nestatykite prietaiso netoli karščio šaltinių, tokių kaip radiatoriai, šildytuvai, krosnelės ar kiti aparatai (įskaitant stiprintuvus), kurie šyla.
9. Šalyse, kur naudojami poliniai kištukai, laikykitės saugumo reikalavimų poliniams ar įžemintiems kištukams. Poliniai kištukai yra tokie kištukai, kurių vienas kaištelis yra platesnis nei kitas. Įžeminti kištukai yra kištukai su dviem įprastais kaišteliais ir trečias kaištelis įžeminiui. Jei esamas kištukas neatitinka jūsų rozetei, pasikonsultuokite su elektriку, kad pakeistų ją. 
10. Apsaugokite elektros maitinimo laidą, kad ant jo nevaikščiūtų, nesuspaustų, ypač prie kištuko, jungiklių ir vietos, kurioje laidas jungiamas prie prietaiso.
11. Naudokite tik tuos priedus / aksesuarus, kuriuos nurodo gamintojas.
12. Naudokite tik tą vežimėlį, stovą, trikojį, rėmą ar staliuką, kuriuos nurodo gamintojas arba kuris parduodamas su prietaisu. Kai naudojamas vežimėlis, elkitės atsargiai jį judindami, kad neparvirstų. 
13. Atjunkite šį prietaisą nuo elektros tinklo žaibuojant arba jei nenaudosite jo ilgą laiką.
14. Jei prietaisą reikia taisyti, kreipkitės į kvalifikuotą personalą. Kvalifikuota specialistų pagalba reikalinga, jei prietaisas buvo pažeistas bet koku būdu, pavyzdžiui, laidas ar kištukas yra pažeistas, skystis išsipylė ar kas nors nukrito ant prietaiso, prietaisas pateko į lietus ar drėgmę, neveikia tinkamai arba buvo numestas.
15. Baterijų naudojimo PERSPĖJIMAS: norėdami apsisaugoti nuo baterijų pratekėjimo, kuris gali sužeisti, sugadinti jūsų daiktus ar patį prietaisą, imkitės šių saugumo priemonių:
  - Įdėkite baterijas teisingai, + ir kaip parodyta ant prietaiso.
  - Nemaišykite baterijų (senų su naujomis ar anglies su šarminėmis ir pan.)
  - Išimkite baterijas, jei prietaisas nebus naudojamas ilgą laiką.
16. Ant prietaiso niekas neturėtų lašėti ar taškytis.
17. Nedėkite jokių galimo pavojaus šaltinių ant prietaiso (pvz. indų su skysčiais, degančių žvakių).
18. Šiame prietaise gali būti švino ir gyvsidabrio. Šių medžiagų išmetimas gali būti reguliuojamas aplinkosaugos reikalavimais. Norėdami gauti informacijos apie išmetimą ar perdirtimą, susisiekite su vietinėmis institucijomis arba Elektroninių pramonės šakų aljansu: [www.eiae.org](http://www.eiae.org).
19. Kur srovės kištukas ar prietaiso šakotuvus yra naudojamas kaip atjungimo prietaisas, atjungimo prietaisas turi visuomet būti veikiantis.

## 9 PRIETAISO INFORMACIJA

### Pastaba

- Prietaiso informacija gali keistis be išankstinio perspėjimo.

### Charakteristikos

#### Stiprintuvus

Išvesties galia	2 x 3 W RMS
Dažnis	125 Hz - 16 KHz, ± 3 dB
Signalų triukšmo santykis	> 65 dBA
Įvesties jautrumas AUX	0,6 V RMS 10 kΩ

#### Radio imtuvus

Diapazonas	FM: 87,5 - 108 MHz
Dažnio žingsnis	100 KHz
Jautrumas	
- Mono, 26dB S/T santykis	<22 dBf
- Stereo, 46 dB S/T santykis	>40 dBf
Paieškos pasirenkamumas	>30 dBf
Bendras harmoninis iškreipimas	<3%
Signalų triukšmo santykis	>40 dB

#### Garsiakalbiai

Garsiakalbių varža	4Ω
Garsiakalbių tvarkyklė	2 x 1" pilnos apimties tvarkyklė
Jautrumas	>80dB/m/W

#### Bluetooth

Komunikacijos sistema	Bluetooth Standard versija 2.0
Išvestis	Bluetooth Standard Power Class 2
Maksimalus komunikavimo atstumas	apie 10 m
Dažnis	2,4 GHz bangos (2,40000 GHz - 2,4835 GHz)
Moduliacijos metodas	FHSS
Suderinami Bluetooth profiliai	Hands-Free Profile (HFP) Headset Profile (HSP) Advanced Audio Distribution Profile (A2DP) Audio Video Remote Control Profile (AVRCP)

#### Palaikomi kodekai

Priėmimas	SBC (Sub Band Codec), MP3
Perdavimas	SBC (Sub Band Codec)

#### BENDRA Informacija

AC energija	Įvestis: 100-240V~, 50/60Hz, 2,0A maks.; Išvestis: 12V — 2,0A; Gamintojas: Philips; modelio numeris: GFP241DA-1220-1
-------------	--

Energijos suvartojimas veikimo metu	20W
Energijos suvartojimas budėjimo režime	<4W

#### Išmatavimai

- Pagrindinio prietaiso (plotis x aukštis x gylis) 173 x 185 x 144 mm

#### Svoris

- Pagrindinio prietaiso 0,62 kg

## 8 KITOS FUNKCIJOS

### Išjungti žadintuvo toną

Žadintuvui skambant, jūs galite pasirinkti vieną iš variantų, kaip jį išjungti.

- Spauskite **POWER**.  
↳ Žadintuvas lieka aktyvus.
- Spauskite **REPEAT ALARM** ant pagrindinio prietaiso.  
↳ Žadintuvas kartojamas kas 9 minutes.
- Spauskite **ALM 1** arba **ALM 2** ant pagrindinio prietaiso.  
↳ [AL 1] (žadintuvas 1) arba [AL 2] (žadintuvas 2) dingsta.  
↳ Žadintuvas išjungiamas.

### Nustatyti miego laikmatį

Šis DC350 gali automatiškai persijungti į budėjimo režimą po nustatyto laikotarpio.

1. Kai DC350 įjungtas, spauskite **SLEEP** pakartotinai norėdami pasirinkti laiko trukmę (minutėmis).  
↳ Kai miego laikmatis įjungtas, ekrane rodoma **zZ**.

### Išjungti miego laikmatį

1. Spauskite **SLEEP** pakartotinai kol "0" parodoma.  
↳ Kai miego laikmatis išjungiamas, **zZ** dingsta iš ekrano.

### Pareguliuoti ekrano ryškumą

1. Pakartotinai spauskite BRIGHTNESS CONTROL ant pagrindinio prietaiso norėdami pasirinkti:
  - Bright (ryškus)
  - Dim (pritemdytas)
  - Off (išjungtas)

## 1 SVARBU

### ! Įspėjimas

- Niekuomet nepašalinkite šio DC350 korpuso.
- Jokių šio DC350 dalių sutepti nereikia.
- Niekuomet nestatykite šio DC350 ant kitos elektroninės įrangos.
- Laikykite šį DC350 toliau nuo tiesioginių saulės spindulių, atviros liepsnos ar karščio.
- Niekuomet nežiūrėkite į lazerio spindulį DC350 viduje.
- Įsitikinkite, kad visuomet turite lengvą priėjimą prie rozetės, kad galėtumėte lengvai atjungti DC350 nuo elektros tinklo.

### ! Atsargiai

- Valdymo ir reguliavimo procedūry, nenurodytų šioje naudojimosi instrukcijų knygelėje, atlikimas gali sukelti pavojingą spinduliavimą ar kitą nesaugų veiksmą.

### Pastaba

Šis prietaisas atitinka Europos bendrijos radijo trikdžių reikalavimus.

Šis prietaisas atitinka šias direktyvas: 2004/108/EC + 2006/95/EC.

Bet kokie šio prietaiso pakeitimai ir modifikacijos, atliktos be Philips Consumer Lifestyle sutikimo, gali nutraukti vartotojo teisę naudotis prietaisu. Page 5



### Perdirbimas

Jūsų prietaisas pagamintas iš medžiagų, kurios gali būti perdirbamos ir panaudojamos dar kartą.

Kai šis perbraukto konteinerio simbolis nurodomas ant produkto, tai reiškia, kad produktas yra atitinkantis Europos direktyvą 2002/96/EC.

Laikykitės vietinių taisyklių ir nemeskite seno produkto kartu su kitomis namų apyvokos šiukšlėmis. Teisingas atsikratymas senu produktu padės sumažinti neigiamas pasekmes gamtai ir žmonių sveikatai.

Jūsų prietaise yra naudojamos baterijos, atitinkančios Europos direktyvą 2006/66/EC, jų negalima atsikratyti kartu su kitomis namų apyvokos šiukšlėmis.

Kai šis perbraukto konteinerio simbolis kartu su cheminiu simboliu "Pb" nurodomas ant produkto, tai reiškia, kad baterijos atitinka reikalavimus, esančius švino direktyvoje.

Prašome pasidomėti apie vietinę baterijų surinkimo sistemą.

Laikykitės vietinių taisyklių ir nemeskite senų baterijų kartu su kitomis namų apyvokos šiukšlėmis.



### Aplinkosaugos informacija

Mes nenaudojome nereikalingų pakavimo medžiagų. Pakuotę galima lengvai atskirti į tris medžiagas: kartonas (dėžutė), poliesteris (apsaugos) ir polietilenas (maišeliai, apsauginės putų juostelės). Jūsų prietaisas pagamintas iš medžiagų, kurios gali būti perdirbamos ir panaudojamos dar kartą, jei tai atlieka specializuota kompanija. Prašome pasidomėti vietinėmis taisyklėmis apie pakuotę, išsekusių baterijų ir senos įrangos išmetimą.

Windows Media ir Windows logotipas yra prekės ženklai, arba registruoti prekės ženklai, priklausantys Microsoft Corporation Jungtinėse Valstijose ir / ar kitose šalyse.



## 2 JŪSŲ DOKINĖ PRAMOGŲ SISTEMA

Sveikiname su nauju pirkiniumi ir sveiki prisijungę prie Philips!

Norėdami pilnai naudotis Philips siūloma pagalba, užregistruokite savo prietaisą [www.philips.com/welcome](http://www.philips.com/welcome).

### Ižanga

Su šiuo DC350 jūs galite mėgautis audio iš iPod, iPhone, kitų audio prietaisų ar radijo.

Jei turite Bluetooth prietaisą, jūs taip pat galite priimti telefono skambučius ar klausytis audio iš to prietaiso.

Radijus, iPod ar iPhone gali būti nustatyti kaip žadintuvai. Jūs galite nustatyti du žadintuvus, kad jie skambėtų skirtingais laikais.

Geriausiai garso kokybei praturtinkite garsą iš bet kokio šaltinio su Digital Sound Control (Skaitmeninis garso valdymas DSC) ir Dynamic Bass Boost (Dinaminis bosų sustiprinimas).

### Ką rasite dėžutėje

Patikrinkite dėžutės turinį:

- Pagrindinis prietaisas
- Nuotolinio valdymo pultelis
- 1 x AC adapteris
- 1 x MP3 Link laidas
- 1 x mini USB laidas

### Pagrindinio prietaiso apžvalga

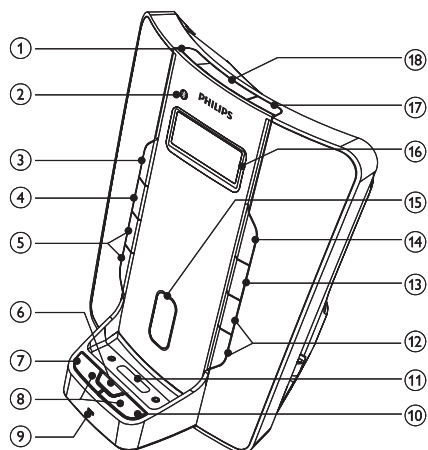

## 7 NAUDOKITE BLUETOOTH PRIETAISUS

### Klausykites muzikos

#### Pastaba

Jūs galite klausytis audio per šį DC350 iš prietaisų, kurie palaiko A2DP ar AVRCP.

1. Prijunkite Bluetooth prietaisą (žiūrėkite "Sujunkite su Bluetooth prietaisu" 17 puslapyje).
2. Bluetooth prietaise pradėkite grojimą.
  - ↳ Muziką girdėsite per DC350.
  - Norėdami padaryti pauzę / pratęsti grojimą, spauskite **▶||**.
  - Norėdami praleisti takelį, spauskite **◀◀▶▶**.

## 8 KITOS FUNKCIJOS

### Nustatykite žadintuvą

Jūs galite nustatyti du žadintuvus, kad jie skambėtų skirtingu metu.

1. Įsitikinkite, kad teisingai nustatėte laikrodį (žiūrėkite "Nustatykite laikrodį ir datą" 12 puslapyje).
2. Nuspauskite ir palaikykite **ALM 1** ar **ALM 2** ant pagrindinio prietaiso dvi sekundes.
  - ↳ Valandų skaičiai mirksi.
  - ↳ [AL 1] (žadintuvus 1) arba [AL 2] (žadintuvus 2) rodoma.
3. Spauskite **◀◀▶▶** pakartotinai norėdami nustatyti valandas.
4. Spauskite **ALM 1** ar **ALM 2** norėdami patvirtinti.
5. Spauskite **◀◀▶▶** pakartotinai norėdami nustatyti minutes.
6. Spauskite **ALM 1** ar **ALM 2** norėdami patvirtinti.
  - Norėdami nustatyti kitą žadintuvą, pakartokite 2-6 žingsnius.

#### Patarimas

- Norėdami peržiūrėti žadintuvo laiką, spauskite **ALM 1** arba **ALM 2** pakartotinai kol žadintuvo laikas parodomas.

### Nustatykite žadintuvo režimą

1. Paremuliuokite **iPhone / iPod-RADIO-BUZZER** valdymą ant pagrindinio prietaiso norėdami pasirinkti šaltinį žadintuvui.
  - ↳ Kai žadintuvo laikas ateina, pasirinktas iPhone / iPod, radijas ar pypsėjimas įsijungia.

#### Patarimas

- Jei iPod / iPhone pasirinktas, bet iPod / iPhone neįdėtas, pypsėjimas įjungiamas automatiškai.

### Aktyvuoti žadintuvo laikmatį

1. Spauskite **ALM 1** arba **ALM 2** pakartotinai ant pagrindinio prietaiso norėdami aktyvuoti ar išjungti laikmatį.
  - ↳ Jei laikmatis aktyvuotas, [AL 1] (žadintuvus 1) arba [AL 2] (žadintuvus 2) rodoma.
  - ↳ Jei laikmatis išjungiamas, [AL 1] (žadintuvus 1) arba [AL 2] (žadintuvus 2) dingsta.

## 7 NAUDOKITE BLUETOOTH PRIETAISUS

### Atjunkite prietaisą

1. Nuspauskite ir palaikykite  ilgiau nei 5 sekundes.
  - ↳ [DISCONNECT] (atjungti) parodoma DC350 ekrane.
  - Kai išjungiate prijungtą prietaisą arba patraukiate jį toliau nei galimas komunikavimo atstumas, išgirsite ilgą pyptelėjimą iš DC350.

### Iš naujo prijunkite prietaisą

Vieną kartą prijungus prietaisą, kai tik Bluetooth funkcija yra įjungta, jis iš naujo prisijungia automatiškai (žiūrėkite "Prijunkite prietaisą pirmą kartą" 18 puslapyje).

1. Įsitinkinkite, kad prietaise yra įjungta Bluetooth funkcija (žiūrėkite prietaiso naudojimosi instrukcijų knygelę norėdami sužinoti, kaip tai padaryti).
2. Įjunkite DC350.
  - ↳ Bluetooth sujungimas atliekamas automatiškai ir Bluetooth indikatorius įsijungia.
  - ↳ Jei daugiau nei vienas anksčiau prijungtas prietaisas yra veikimo atstume:  
Jei iPhone yra įdėtas, jis prijungiamas pirmas.  
Visi kiti prietaisai yra prijungiami eilės tvarka: pirmas priregistruotas prietaisas bus ir iš naujo prijungtas pirmas.







#### Patarimas

- Šis DC350 gali įsiminti iki 8 prietaisų sujungimo informaciją.

### Priimti telefono skambutį



#### Pastaba

- Jūs galite priimti telefono skambučius per šį DC350 su prietaisais, kurie palaiko HFP arba HSP profilius.
1. Prijunkite Bluetooth prietaisą (žiūrėkite "Sujunkite su Bluetooth prietaisu" 17 puslapyje).
  2. Kai skambutis priimamas, jūs girdite įeinančio skambučio toną. Spauskite **PAIRING**  norėdami priimti skambutį.
    - Norėdami atmesti skambutį, spauskite .
  3. Kalbėkite į mikrofoną (**MIC**) priekiniame pelyje.
    - Norėdami padidinti ar sumažinti garsumą, spauskite **VOL +/-**.
    - Norėdami nutildyti mikrofoną, spauskite **MUTE**. Norėdami vėl jį įjungti, spauskite tą patį mygtuką dar kartą.
    - Norėdami pasirinkti, ar girdėti garsą per prietaisą, ar per DC350, spauskite **PAIRING** .
  4. Spauskite  norėdami užbaigti pokalbį.



#### Patarimas

- Kad jus geriau girdėtų, kalbėkite arčiau mikrofono.
- Jei aidas girdimas, sumažinkite DC350 garsumą.
- Jei yra sujungimo problemų, prineškite Bluetooth prietaisą arčiau prie DC350.

## 2 JŪSŲ DOKINĖ PRAMOGŲ SISTEMA

### 1. ALM 1

- Nustatyti pirmą žadintuvą.
- Peržiūrėti pirmo žadintuvo laiką.
- Išjungti pirmo žadintuvo toną.

### 2. Bluetooth indikatorius

- Nurodo Bluetooth sujungimą.

### 3.

- Įjungti DC350 ar perjungti į budėjimo režimą.
- Išjungti žadintuvo toną.

### 4. SLEEP

- Nustatyti miego laikmatį.

### 5. PRESET +/-

- Pasirinkti užprogramuotą radijo stotį.

### 6. MUTE

- Nutildyti garsumą.
- Nutildyti integruotą mikrofoną telefono pokalbio metu.

### PROG

- Programuoti radijo stotis.

### TIME SET

- Nustatyti laikrodį.

### 7. PAIRING

- Suporuoti DC350 su Bluetooth prietaisu.
- Atsiliepti į įeinantį telefono skambutį.
- Pokalbio metu: pasirinkti girdėti garsą per prietaisą arba per DC350.

### 8.

- Pereiti prie prieš tai buvusio / sekančio audio failo.
- Ieškoti audio failo.
- Nustatyti radijo stotį.
- Pareguliuoti laiką.

### 9. MIC

- Integruotas mikrofonas telefono pokalbiams.

### 10.

- Atmesti įeinantį telefono skambutį.
- Užbaigti pokalbį.
- Atjungti prietaisą.

### 11. iPod / iPhone dokas

- Įstatyti iPod / iPhone.

### 12. VOL +/-

- Pareguliuoti garsumą. Page 8

## 2 JŪSŲ DOKINĖ PRAMOGŲ SISTEMA

### 13. ►►

- Pradėti grojimą ar padaryti pauzę iPod / iPhone grojime.

### 14. SOURCE

Pasirinkti šaltinį: iPod / iPhone, Bluetooth, radijo imtuvas ar MP3 link.

### 15. Palenkimo reguliavimo strypas

- Perkelkite pirmyn / atgal norėdami pareguliuoti kampa, kuriuo pakrepiamas iPod / iPhone.

### 16. Ekranas

- Rodo dabartinę būseną.

### 17. ALM 2

- Nustatyti antrą žadintuvą.
- Pažiūrėti antro žadintuvo laiką.
- Išjungti antro žadintuvo toną.

### 18. REPEAT ALARM / BRIGHTNESS CONTROL

- Kartoti žadintuvo toną 9 minučių intervalais.
- Pareguliuoti ekrano ryškumą.

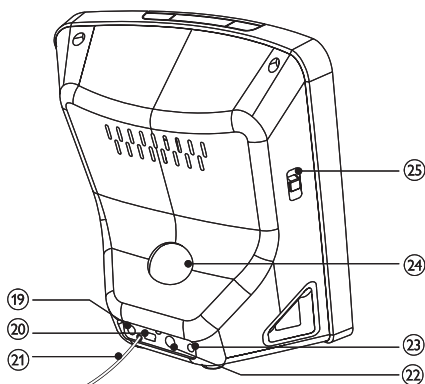

### 19. MP3 LINK

- Audio įvesties lizdas išoriniam audio prietaisui.

### 20. TO PC

- Mini USB lizdas sinchronizavimui tarp iPod / iPhone ir kompiuterio.

### 21. Antena

- Pagerinti FM priėmimą. Page 9

### 22. DEMO

- Lizdas specialiam prietaisui (nepriedamas), skirto DC350 funkcijų demonstravimui.

### 23. DC IN

- Lizdas pridedamam elektros tinklo adapteriui.

### 24. Pakreipimo valdymas

- Valdyti kampa, kuriuo pakrepiamas iPod / iPhone.

### 25. iPhone / iPod-RADIO-BUZZER

- Pasirinkti žadintuvo režimą.

## 7 NAUDOKITE BLUETOOTH PRIETAISUS

Šis DC350 gali bevieliu būdu priimti audio iš Bluetooth prietaisų maždaug 10 metrų atstumu.

### Palaikomi Bluetooth profiliai

Šis DC350 palaiko šiuos Bluetooth profilius:

- Hands-Free Profile (HFP)
- Headset Profile (HSP)
- Advanced Audio Distribution Profile (A2DP)
- Audio Video Remote Control Profile (AVRCP)



### Patarimas

- Prieš naudodami Bluetooth prietaisą su DC350, perskaitykite prietaiso naudojimosi instrukcijų knygelę norėdami sužinoti apie prietaiso suderinamumą.

## Sujunkite su Bluetooth prietaisu



### Pastaba

- Veikimo atstumas tarp šio DC350 ir Bluetooth prietaiso yra apie 10 metrų.
- Prieš prijungdami Bluetooth prietaisą prie DC350, susipažinkite su Bluetooth prietaiso galimybėmis.
- Suderinamumas su Bluetooth prietaisu nėra garantuojamas.
- Bet kokios kliūtys tarp DC350 ir Bluetooth prietaiso gali sumažinti veikimo atstumą, priklausomai nuo kliūtis medžiagos.
- Laikykitės DC350 toliau nuo kitų elektroninių prietaisų, kurie gali sukelti trikdžius.

## Prijunkite prietaisą pirmą kartą

1. Spauskite **BLUETOOTH** norėdami pasirinkti Bluetooth šaltinį.  
↳ [BT] (Bluetooth) rodoma ekrane.
2. Nuspauskite ir palaikykite **PAIRING** ilgiau nei tris sekundes.  
↳ [PAIRING] (Poruojama) rodoma ir Bluetooth indikatorius mirksi.
3. Prietaise įdėkite Bluetooth sujungimą:
  1. Įjunkite Bluetooth ir pradėkite ieškoti kitų Bluetooth prietaisų (žiūrėkite prietaiso naudojimosi instrukcijų knygelę norėdami sužinoti, kaip tai padaryti).
  2. Kai "PHILIPS DC350" yra atpažįstamas ir parodomas, pasirinkite jį norėdami pradėti sujungimą.
  3. Kai bus paprašyta slaptažodžio, įveskite "0000".
4. Palaukite kol išgirsite dvigubą pyptelėjimą iš DC350.  
↳ Sujungimas baigtas. Bluetooth indikatorius įsijungia.

## Prijungti daugiau Bluetooth prietaisų

1. Atjunkite prijungtą prietaisą (žiūrėkite "Atjunkite prietaisą" 18 puslapyje).
2. Pakartokite 1-4 žingsnius iš "Prijunkite prietaisą pirmą kartą".



### Patarimas

- Jei sujungimas neatliekamas per vieną minutę, [FAILED] (nepavyko) parodoma DC350 ekrane.



## 6 KLAUSYKITĖS RADIO

### Pastaba

- Tik FM radijo priėmimas galimas šiame DC350.

### Nustatyti radijo stotį

- Spauskite **TUNER** norėdami pasirinkti FM.
- Nuspauskite ir palaikykite **◀◀▶▶** ilgiau nei dvi sekundes.
  - [Srch] (paieška) rodoma ekrane.
  - Radijas nustato stotį su pakankamai stipriu signalu automatiškai.
- Pakartokite 2 žingsnį norėdami surasti daugiau stočių.
  - Norėdami pareguliuoti silpną stotį, spauskite **◀◀▶▶** pakartotinai, kol surasite optimalų priėmimą.

### Programuoti radijo stotis rankiniu būdu

Jūs galite užprogramuoti iki 40 radijo stočių.

- Nustatykite radijo stotį.
- Nuspauskite ir palaikykite **PROG** dvi sekundes norėdami aktyvuoti programavimo režimą.
  - "PR01" ima mirksėti ekrane.
- Spauskite **PRESET +/-** norėdami priskirti numerį (nuo 1 iki 40) šiai radijo stotiai, tuomet spauskite **PROG** norėdami patvirtinti.
  - Užprogramuotas numeris ir stoties dažnis rodomi ekrane.
- Pakartokite šiuos žingsnius norėdami užprogramuoti kitas stotis.

### Pastaba

- Norėdami perrašyti užprogramuotą stotį, išsaugokite kitą stotį jos vietoje.

### Pasirinkti užprogramuotą radijo stotį

- Spauskite **PRESET +/-** norėdami pasirinkti stoties numerį.

### Patarimas

- Statykite anteną kuo toliau nuo televizoriaus, vaizdo grotuvo ar kitų spinduliavimo šaltinių.
- Optimaliam radijo priėmimui pilnai ištempkite ir pareguliuokite antenos poziciją.

## 2 JŪSŲ DOKINĖ PRAMOGŲ SISTEMA

### Nuotolinio valdymo pultelio apžvalga

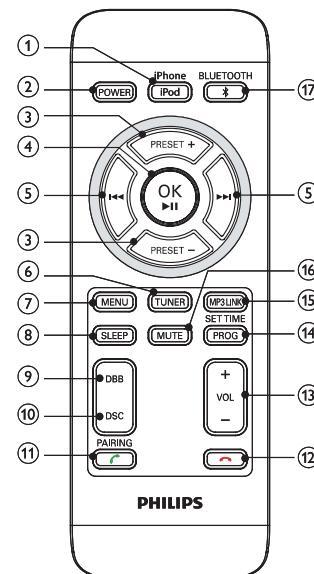

- iPod / iPhone**
  - Pasirinkti iPod / iPhone kaip šaltinį.
- POWER**
  - Ijungti DC350 arba perjungti į budėjimo režimą.
  - Išjungti žadintuvo toną. Page 10
- PRESET +/-**
  - Pasirinkti užprogramuotą radijo stotį.
- ▶|| / OK**
  - Pradėti grojimą ar padaryti pauzę iPod / iPhone grojime.
  - Patvirtinti iPod / iPhone meniu pasirinkimą.
- ◀◀▶▶**
  - Pereiti prie prieš tai buvusio / sekančio audio failo.
  - Ieškoti audio faile.
  - Nustatyti radijo stotį.
  - Pareguliuoti laiką.
- TUNER**
  - Pasirinkti imtuvą kaip šaltinį.
- MENU**
  - Pasiekti iPod / iPhone meniu.

## 2 JŪSŲ DOKINĖ PRAMOGŲ SISTEMA

### 8. SLEEP

- Nustatyti miego laikmatį.

### 9. DBB

- Įjungti / išjungti dinaminį bosų sustiprinimą.

### 10. DSC

- Pasirinkti nustatytą garso nustatymą: POP, JAZZ, CLASSIC arba ROCK.

### 11. PAIRING

- Suporuoti DC350 su Bluetooth prietaisu.
- Atsiliiepti į įeinantį telefono skambutį.
- Pokalbio metu: pasirinkti girdėti garsą per prietaisą arba per DC350.

### 12.

- Atmesti įeinantį telefono skambutį.
- Užbaigti pokalbį.
- Atjungti prietaisą.

### 13. VOL +/-

- Pereguliuoti garsumą.

### 14. SET TIME / PROG

- Nustatyti laikrodį.
- Programuoti radijo stotis.

### 15. MP3 LINK

- Audio įvesties lizdas išoriniam audio prietaisui.

### 16. MUTE

- Nutildyti garsumą.
- Nutildyti integruotą mikrofoną telefono pokalbio metu.

### 17. BLUETOOTH

- Pasirinkti Bluetooth šaltinį.

## 4 GROKITE

### Prijunkite prie kompiuterio

1. Įstatykite iPod / iPhone į doką.
2. Spauskite **iPod / iPhone** norėdami pasirinkti iPod / iPhone kaip šaltinį.
3. Prijunkite mini USB laidą (pridedamas) prie:
  - **TO PC** lizdo (mini USB lizdo) DC350 galinėje dalyje.
  - USB lizdo kompiuteryje.↳ Jei iTunes yra įdiegta kompiuteryje, prijungtas iPod / iPhone pradeda sinchronizavimą su iTunes. Žiūrėkite prietaiso naudojimosi instrukcijų knygelę norėdami sužinoti daugiau.

### Įkrauti iPod / iPhone

Kai DC350 yra prijungtas prie elektros tinklo, įdėtas iPod / iPhone pradėdamas krauti.

### Grojimas iš išorinio prietaiso

Jūs taip pat galite klausytis išorinio audio prietaiso per šį DC350.

1. Spauskite **MP3 Link** norėdami pasirinkti MP3 link kaip šaltinį.
2. Prijunkite pridedamą MP3 link laidą prie:
  - **MP3 LINK** lizdo (3,5 mm) DC350 apačioje.
  - ausinių lizdo išoriniame prietaise.

## 5 PAREGULIUOKITE GARSĄ

### Pareguliuoti garsumo lygį

1. Grojimo metu spauskite **VOL +/-** norėdami padidinti / sumažinti garsumo lygį.

### Sustiprinti bosus

1. Grojimo metu spauskite **DBB** norėdami įjungti / išjungti dinaminį bosų sustiprinimą.  
↳ Kai DBB įjungtas, DBB rodoma ekrane.

### Pasirinkti nustatytą garso efektą

1. Grojimo metu spauskite **DSC** pakartotinai norėdami pasirinkti:
  - [POP] (pop)
  - [JAZZ] (džiazas)
  - [CLASSIC] (klasika)
  - [ROCK] (rokas)

### Nutildyti garsą

1. Grojimo metu spauskite **MUTE** norėdami nutildyti garsą / vėl jį atkurti.

## 4 GROKITE

### Įdėkite iPod / iPhone

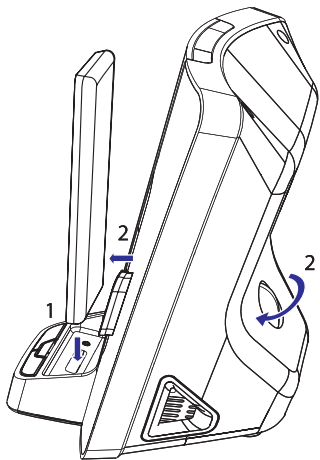

1. Nustatę jungtis viena į kitą, įstatykite iPod / iPhone į doka.
2. Pasukite kampo reguliavimo jungiklį norėdami pareguliuoti, koku kampu iPod / iPhone bus palenktas.  
↳ Kai DC350 yra prijungtas prie elektros tinklo, įdėtas iPod / iPhone pradėdamas krauti.

### Išimkite iPod / iPhone

1. Ištraukite iPod / iPhone iš doko.

### Klausykitės iPod / iPhone

1. Įsitinkinkite, kad iPod / iPhone įdėtas teisingai. (Žiūrėkite „Įdėkite iPod / iPhone“ 15 puslapyje).
2. Spauskite **iPod / iPhone** norėdami pasirinkti iPod / iPhone kaip šaltinį.  
↳ Prijungtas iPod / iPhone imamas groti automatiškai.
  - Norėdami padaryti pauzę / tęsti grojimą, spauskite **▶||**.
  - Norėdami peršokti takelį, spauskite **◀◀▶▶**.
  - Norėdami ieškoti takelyje, nuspauskite ir palaikykite **◀◀▶▶**, tuomet atleiskite, kad būtų tęsiamas įprastas grojimas.
  - Norėdami naršyti po meniu, spauskite **MENU** ir spauskite **PRESET +/-** norėdami pasirinkti, tuomet spauskite **▶|| / OK** norėdami patvirtinti.

## 3 NUO KO PRADĖTI

### ! Atsargiai

- Valdymą naudokite tik taip, kaip nurodyta šioje naudojimosi instrukcijų knygelėje. Kitu atveju galite sukelti pavojingą spinduliavimą arba kitą nesaugų veiksmą.

Visuomet sekite nurodymus šiame skyriuje nurodyta tvarka.

Jei susisiekiate su Philips, jums reikės nurodyti savo DC350 modelį ir serijos numerį. Modelis ir serijos numeris yra nurodyti jūsų prietaiso apatinėje dalyje. Užsirašykite numerius čia:

Modelio numeris: \_\_\_\_\_

Serijos numeris: \_\_\_\_\_

### Paruoškite nuotolinio valdymo pultelį

### ! Atsargiai

- Sprogimo pavojus! Laikykite baterijas toliau nuo saulės spindulių ar ugnies. Niekuomet nemeskite baterijų į ugnį.

### Naudojant pirmą kartą:

1. Išimkite apsauginę juostelę norėdami aktyvuoti nuotolinio valdymo pultelio baterijas.

### Kaip pakeisti nuotolinio valdymo pultelio baterijas:

1. Atidarykite baterijų skyrelį.
2. Įdėkite vieną CR2025 bateriją atsižvelgdami į poliškumą (+/-) kaip nurodyta.
3. Uždarykite baterijų skyrelį.

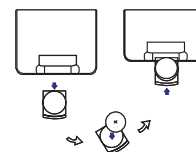

### ☰ Pastaba

- Prieš spausdami bet kokią funkcijos mygtuką nuotolinio valdymo pultelyje, pirmiausia pasirinkti teisingą šaltinį naudodamiesi nuotolinio valdymo pulteliu, o ne pagrindiniu prietaisu.
- Jei ilgą laiką nenaudosite pultelio, išimkite bateriją.

## 3 NUO KO PRADĖTI

### Pasirinkite energijos tiekimo šaltinį

#### ! Atsargiai

- Rizika sugadinti prietaisą! Įsitikinkite, kad elektros tinklo įtampa atitinka įtampą, nurodytą DC350 galinėje arba apatinėje dalyje.
- Elektros šoko rizika! Kai norite atjungti elektros tiekimą, visuomet ištraukite kištuką iš rozetės. Niekuomet netraukite už laido.
- Prieš prijungdami elektros maitinimo laidą, įsitikinkite, kad atlikote visus kitus sujungimus.

1. Paruoškite elektros tinklo adapterį.

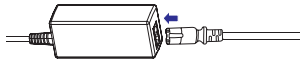

2. Prijunkite vieną adapterio galą prie **DC IN** lizdo pagrindiniame prietaise.

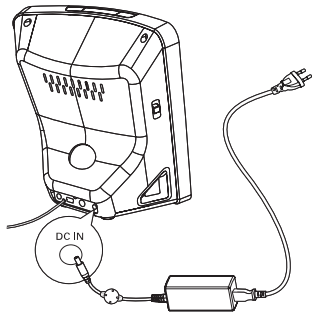

3. Prijunkite antrą adapterio galą į rozetę.

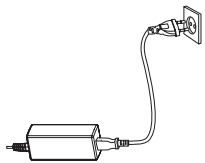

## 3 NUO KO PRADĖTI

### Nustatykite laikrodį ir datą

1. Nuspauskite ir palaikykite **SET TIME** dvi sekundes.
2. Spauskite **▶▶** pakartotinai norėdami pasirinkti 12 arba 24 valandų formatą.
3. Spauskite **SET TIME** norėdami patvirtinti.  
↳ Valandų skaičiai rodomi ir pradeda mirksėti.
4. Spauskite **◀◀▶▶** norėdami nustatyti valandas.
5. Spauskite **SET TIME** norėdami patvirtinti.  
↳ Minučių skaičiai rodomi ir pradeda mirksėti.
6. Pakartokite 4-5 žingsnius norėdami nustatyti minutes, metus, mėnesį ir dieną.

### Ijunkite

1. Spauskite **POWER**.  
↳ DC350 įsijungia ir pasirenka paskutinį naudotą šaltinį.

### Perjunkite į budėjimo režimą

1. Spauskite **POWER** dar kartą norėdami perjungti DC350 į budėjimo režimą.  
↳ Laikrodis (jei nustatytas) pasirodo ekrane.

## 4 GROKITE

### Grojimas iš iPod / iPhone

Jūs galite mėgautis audio iš iPod / iPhone per šį DC350.

### Suderinami iPod / iPhone

Apple iPod ir iPhone modeliai su 30 kaištelių lizdais:

- iPod classic, iPod touch, iPod nano, iPod 5th generation (video), iPod su spalvotu ekranu, iPod mini.
- iPhone, iPhone 3G.