

## Docking Entertainment System

AJ301D

Register your product and get support at  
[www.philips.com/welcome](http://www.philips.com/welcome)

Manuale dell'utente

## Docking Entertainment System

Meet Philips at the Internet  
<http://www.philips.com>

Italiano

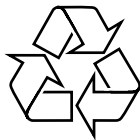

**PHILIPS**



Printed in China

PDCC-ZYL-0824

1

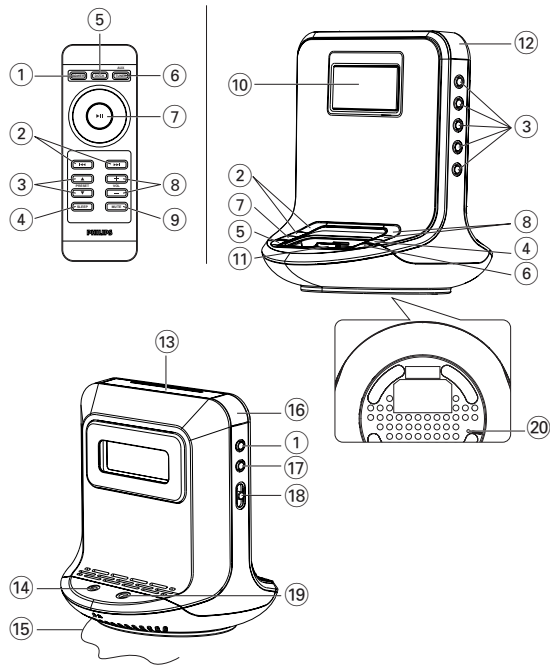

2

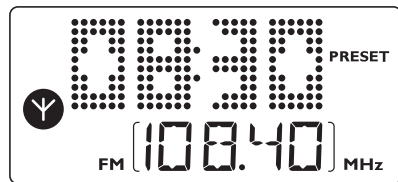

3

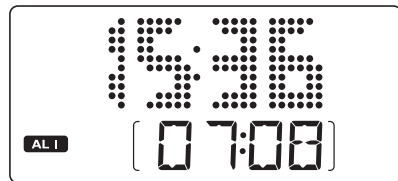

4

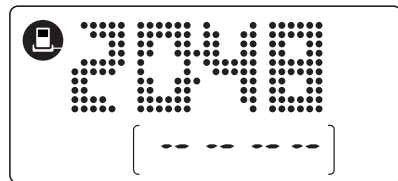

## Italiano

**Congratulazioni per l'acquisto e benvenuto in Philips!**  
**Per trarre completo vantaggio dall'assistenza offerta da Philips, registra il prodotto su [www.philips.com/welcome](http://www.philips.com/welcome).**

### ACCESSORI IN DOTAZIONE

- 1 X adattatore certificato AC/DC da 18 V  
(Alimentazione CA: 100-240V ~ 50/60Hz 800mA, D'erogazione:18V===1.6A)
- Docking kit
  - 1 dock per iPod Apple (pre-installato sull'AJ301D);
  - adattatori per dock (4 adattatori per diversi tipi di iPod)
- 1 cavo AUX-IN

### Comandi (Vedi 1)

#### 1 POWER

- mette l'unità in modo standby/la accende.
- interrompe la sveglia attiva per 24 ore
- interrompe la funzione di SLEEP (sonno)

#### 2 ◀◀ / ▶▶

- Per regolare l'orario di orologio/sveglia
- Per selezionare il brano precedente/successivo in modalità Dock
- Per avanzare/riavvolgere rapidamente in modalità Dock

#### 3 PRESET 1-5

- memorizza, richiama e mostra la stazione

#### 4 SLEEP

- attiva la modalità di sonno
- interrompe la funzione di SLEEP (sonno)

#### 5 DOCK

- Per selezionare la modalità Dock per iPod Apple

#### 6 TUNER/ AUX

- Per selezionare la modalità radio FM
- Per selezionare la modalità AUX

#### 7 ▶▶

- Per avviare/interrompere la riproduzione in modalità Dock
- Per selezionare la modalità 12 ore o 24 ore

#### 8 VOL+/-

- regola il livello dell'audio

#### 9 MUTE

- interrompe e riprende la riproduzione sonora.

#### 10 Visualizzatore

- visualizza l'ora della sveglia/allarme e lo stato dell'apparecchio

#### 11 Connettore per dock (30 pin)

- Per collegare il lettore iPod

#### 12 ALM 2

- Per attivare/confermare l'impostazione dell'orario di ALARM 2 (Sveglia 2)
- Per visualizzare l'orario di ALARM 2 (Sveglia 2)
- Per disattivare l'orario di ALARM 2 (Sveglia 2)

#### 13 REPEAT ALARM / BRIGHTNESS CONTROL

- spegna la sveglia per un periodo di 9 minuti
- cambia la brillantezza dell'illuminazione del display

#### 14 Presa POWER

- Presa per adattatore AC/DC 18 V

#### 15 Pigtail – migliora la ricezione radio in FM

#### 16 ALM 1

- Per attivare/confermare l'impostazione dell'orario di ALARM 1 (Sveglia 1)
- Per visualizzare l'orario di ALARM 1 (Sveglia 1)
- Per disattivare l'orario di ALARM 1 (Sveglia 1)

#### 17 TIME SET

- Per attivare/confermare l'impostazione di ora e data

#### 18 (Modalità della sveglia) DOCK•BUZZER •TUNER

- seleziona la modalità radio, buzzer o allarme DOCK

#### 19 Presa AUX IN (3,5 mm)

- collegare la sorgente audio esterna.

#### 20 RESET

- Per cancellare le impostazioni dell'orologio

## ALIMENTAZIONE AC

### Adattatore di rete

1 Collegare l'adattatore di rete alla presa DC 18V dell'apparecchio ed alla presa di alimentazione.

**Suggerimenti utili:** Per evitare danni all'apparecchio, utilizzare solo l'adattatore in dotazione!

### Funzione automatica di risparmio energetico

#### Telecomando

#### Importante!

- **Prima di utilizzare il telecomando, rimuovere il rivestimento di plastica isolante come mostrato nella figura.**
- **Se il telecomando non funziona correttamente o se la distanza operativa è ridotta, sostituire la batteria con una nuova (CR2025).**

1 Estrarre il porta-batteria come illustrato nella figura.

2 Inserire una nuova batteria seguendo l'indicazione della polarità, quindi richiudere il porta-batteria.



**Le batterie contengono sostanze chimiche, pertanto devono essere smaltite correttamente.**

#### CAUZIONE:

**Alto voltaggio! Non aprire. Si corrono rischi di scossa elettrica.**

**L'apparecchio non contiene parti utili all'utente.**

**Eventuali modifiche apportate al prodotto potrebbero risultare in radiazioni pericolose di EMC (compatibilità elettromagnetica) o altri funzionamenti nocivi.**

**Questo prodotto è conforme ai requisiti delle interferenze radio della Unione Europea.**

## BACK-UP AUTOALIMENTATO

Il back-up autoalimentato consente di mantenere in memoria per un massimo di 10 minuti le impostazioni relative a giorno, sveglia ed ora dell'orologio, in caso di interruzione di

corrente, ad esempio in mancanza di alimentazione AC.

- Se l'alimentazione di rete ritorna dopo 10 minuti e il display visualizza: l'ora della sveglia lampeggiante – indica che bisogna regolare l'ora dell'orologio.

## FUNZIONI BASE

### Accensione dell'impianto

- Premere **POWER**.  
→ L'impianto si commuta nell'ultima sorgente selezionata.
- Premere **TUNER/AUX** o **DOCK**.  
→ L'impianto si commuta sulla sorgente selezionata.

### Per portare l'apparecchio in modo standby

- In qualsiasi modalità, press **POWER**.

### Disattivazione temporanea del volume

Premere **MUTE** per attivare o disattivare l'effetto di suono surround.

→ Il display indica: **MUTE** se è attivato.

- Per riattivare la riproduzione sonora:
  - premere nuovamente **MUTE**;
  - regolare i comandi del volume;
  - cambiare fonte.



### DICHIARAZIONE DI CONFORMITA'

Si dichiara che l'apparecchio AJ301D Philips risponde alle prescrizioni dell'art. 2 comma 1 del D. M. 28 Agosto 1995 n. 548. Fatto a Eindhoven

Philips Consumer Electronics  
Philips, Glaslaan 2, SFF 10  
5616 JB Eindhoven, The Netherlands

## Liminosità dell'illuminazione

Premere **REPEAT ALARM** / **BRIGHTNESS CONTROL** una o più volte.

- L'illuminazione del visualizzatore cambierà secondo questa sequenza:

**Luminoso** → **Basso** → **Disattivato** → **Luminoso**

## IMPOSTAZIONE DELL'ORA E DELLA DATA

- In qualsiasi modalità, tenere premuto **TIME SET** (Impostazione ora) fino a quando le cifre dell'ora non lampeggiano.
- Premere **▶▶** per selezionare la modalità a 12 o 24 ore.
- Tenere premuto o premere ripetutamente **◀◀ / ▶▶** per impostare e regolare le ore.
- Premere **TIME SET** (Impostazione ora) per confermare.  
→ Le cifre dei minuti lampeggiano.
- Ripetere le operazioni dei **punti 3 e 4** per completare tutte le impostazioni di minuti, anno, mese e giorno.

## TUNER

- Premere **TUNER/AUX** una volta per accendere la radio (solo FM).  
→ Il display visualizza la frequenza dell'ultima stazione radio selezionata. La stazione preselezionata viene anche visualizzata se la si sta ascoltando.  
(Vedi **2**)
- Regolare il suono usando **VOL+/-**.
- Per le stazioni preselezionate, premere il tasto di preselezione rispettivo **PRESET** (1-5) una o più volte ripetutamente.

## SINTONIZZAZIONE SULLE STAZIONI RADIO

- Tenere premuto **◀◀ / ▶▶** fino a quando la frequenza visualizzata non inizia a cambiare.  
→ Durante la sintonizzazione automatica, sul display appare la dicitura "Scrh" (Ricerca).  
→ Quando il sistema si sintonizza su una stazione sufficientemente potente, sul display appare la frequenza.
- Per sintonizzare una stazione con segnale debole, premere brevemente e ripetutamente **◀◀ / ▶▶** fino a quando non si ottiene una ricezione ottimale.

## Per migliorare la ricezione radio:

Per **FM**, estendere completamente il flessibile e posizionarlo per ottenere la migliore ricezione.

## MEMORIZZAZIONE E USO DI STAZIONI PRESELEZIONATE

Si possono memorizzare fino a 5 stazioni radio nella memoria(FM).

- Sintonizzarsi sulla stazione desiderata (vedi **SINTONIZZAZIONE SULLE STAZIONI RADIO**).
- Per memorizzare una stazione, tenere premuto brevemente un tasto **PRESET** (1-5) fino ad udire un doppio blip.  
→ Il display visualizza il numero preselezionato della stazione.
- Ripetere i passi 1 e 2 per memorizzare le altre stazioni.
  - Si può sovrascrivere una stazione preselezionata memorizzando un'altra frequenza al suo posto.
- Premere un tasto **PRESET** (1-5) (of **PRESET ▼ / ▲** op de afstandsbediening) per ascoltare una stazione preselezionata.  
→ Per visualizzare l'ora, premere **▶▶** sull'unità principale.

## IMPOSTAZIONE DELL'ORA DELL'ALLARME

### GENERALE

Si possono impostare due orari diversi di allarme. Questo potrebbe essere utile quando è necessario essere svegliati ad orari diversi es. durante la settimana ed al week-end:

- modo radio
- modo buzzer. Il dolce volume di sveglia dell'allarme gradualmente aumenta entro secondi.
- modalità Dock

## IMPOSTAZIONE DELLA SVEGLIA (Vedi **3**)

- In qualsiasi modalità, tenere premuto **ALM1** o **ALM2** per due secondi  
→ L'icona **ALM1 / ALM2** e le cifre dell'ora lampeggiano. Lampeggia anche l'icona della modalità della sveglia selezionata.
- Tenere premuto o premere ripetutamente **◀◀ / ▶▶** per impostare e regolare le ore.
- Premere **ALM1** o **ALM2** per confermare.  
→ **ALM1 / ALM2** e le cifre dei minuti lampeggiano. Lampeggia anche l'icona della modalità della sveglia selezionata.
- Tenere premuto o premere ripetutamente **◀◀ / ▶▶** per impostare e regolare i minuti.
- Premere **ALM1** o **ALM2** per confermare.

## IMPOSTAZIONE DELLA MODALITÀ DELLA SVEGLIA

- 1 Premere **POWER** per passare alla modalità di standby.
  - 2 Selezionare la modalità desiderata per la sveglia: lettore collegato, segnale acustico o radio, agendo sul selettore **DOCK•BUZZER•TUNER**.
- All'orario impostato per la sveglia il lettore collegato, la radio o il segnale acustico verranno attivati automaticamente.

### Suggerimenti utili:

- Se si è selezionato **TUNER**, assicurarsi di essere sintonizzati correttamente su di una stazione, prima di spegnere l'apparecchio.
- Se è stata selezionata la modalità di allarme **DOCK**, accertarsi di aver collegato il lettore compatibile. In caso contrario verrà automaticamente attivato il segnale acustico.
- Per controllare l'impostazione dell'ora della sveglia per **ALM1** o **ALM2**, premere il tasto.

## SPEGNIMENTO DELLA SVEGLIA

Ci sono tre modi di spegnere la sveglia. A meno che cancelliate completamente la sveglia, verrà automaticamente selezionata l'opzione della **reimpostazione della sveglia in 24 ore** dopo 59 minuti da quando l'allarme è partito.

### REIMPOSTAZIONE DELLA SVEGLIA IN 24HR

Se volete interrompere automaticamente la modalità di sveglia ma volete anche mantenere l'impostazione per il giorno seguente:

- Premere **POWER**.

### SVEGLIA RIPETUTA

Questo ripeterà il suono della sveglia a intervalli di 9 minuti.

- Durante la sveglia, premere **REPEAT ALARM / BRIGHTNESS CONTROL**.
  - Il display visualizza **ALM1** o **ALM2** lampeggiante durante una ripetizione di allarme.
- Ripetere se desiderato fino a 6 volte.

### CANCELLARE COMPLETAMENTE LA SVEGLIA

- Premere **ALM1** o **ALM2** una o più volte fino a quando **ALM1** o **ALM2** non scompaiono.

## DOCK (Vedi 4)

Collegando un lettore iPod all'AJ301D è possibile ascoltare la musica memorizzata sul lettore, riproducendola con i potenti altoparlanti dell'impianto Hi-Fi.

### LETTORI PORTATILI COMPATIBILI

- I seguenti modelli Apple iPod con connettore docking da 30-pin: Nano di prima, seconda e terza generazione, iPod di quinta generazione (video), iPod touch e iPod classic.

### ADATTATORI PER DOCK

Prima di collegare il lettore al dock, inserire l'adattatore appropriato nel dock, affinché il lettore possa essere alloggiato saldamente.

### Scelta dell'adattatore appropriato per il dock

- Nella confezione sono inclusi 4 adattatori docking per iPod. Ciascun adattatore è compatibile con un diverso modello di iPod.

### RIPRODUZIONE DA IPOD APPLE TRAMITE AJ301D

- 1 Inserire il lettore iPod compatibile nel connettore del dock.
- 2 Premere **DOCK** per passare alla modalità Dock
- 3 In caso di iPod, il lettore collegato avvia automaticamente la riproduzione.

Note:

- In modalità Dock, se il lettore rimane scollegato per 15 minuti, l'AJ301D entra in standby.
- Con i pulsanti (**▶▶**, **◀◀**, **▶▶**) e **VOLUME** dell'AJ301D e del comando è possibile utilizzare le seguenti funzioni: riproduzione/pausa, selezione del brano precedente/successivo, avanzamento/riavvolgimento rapidi e regolazione del volume.
- I pulsanti (**▶▶**, **◀◀**, **▶▶**) e **VOLUME** dell'AJ301D e del comando funzionano solo per la riproduzione dei contenuti audio memorizzati sul lettore collegato.

### RICARICA DELLE BATTERIE DEI LETTORI IPOD APPLE TRAMITE IL DOCK

Per ricaricare i lettori iPod con l'AJ301D in standby o in funzione, collegare l'iPod e il dock all'AJ301D.

## TIMER DI SPEGNIMENTO

Grazie a un timer incorporato, questa funzione consente lo spegnimento automatico della radio dopo un periodo di tempo impostato. Sono disponibili cinque opzioni di spegnimento.

### Impostazione e spegnimento del Sleep

**1** Durante la riproduzione, selezionare il tempo di sonno premendo una o più volte

**SLEEP** fino a quando si visualizza il tempo di sonno.

→ Sul display apparirà (minuti).

*120 → 90 → 60 → 30 → 15 → OFF → 120*

**2** Dopo alcuni secondi, la modalità impostata si attiverà.

**3** Per cancellare il sonno, premere alternativamente:

– **POWER**

– **SLEEP** una o più volte fino a quando **SLEEP** scompare dal display.

## Ripristino

Nell'eventualità che durante le funzioni del display ed elettroniche dell'apparecchio si ricevono interferenze, es. statica da tappeti, temporali, ecc. **RESET** consente di annullare tutte le impostazioni precedenti e ricominciare daccapo.

- Usare una penna a sfera per premere nel foro **RESET** che si trova sul fondo dell'apparecchio.

## COLLEGAMENTO DI UN DISPOSITIVO ESTERNO

È possibile ascoltare la riproduzione del dispositivo esterno collegato attraverso gli altoparlanti dell'AJ301D.

**1** Premere due volte **TUNER/AUX** per selezionare la modalità **AUX**.

**2** Usare il cavo ingresso di linea in dotazione per collegare il jack **AUX** dell'AJ301D ad un'USCITA AUDIO o a una presa cuffie di un apparecchio esterno (come un lettore CD o un videoregistratore).

## MANUTENZIONE

- Installare l'unità accanto a una presa AC e in una posizione che consenta di raggiungere facilmente la presa di corrente AC.
- L'apparecchio non deve venir esposto a sgocciolamento e a schizzi.
- Non esporre l'apparecchio a pioggia, umidità. Sabbia o calore eccessivo causato da elementi riscaldanti o dalla luce del sole diretta.
- Per pulire l'apparecchio usare un panno morbido e umido o camoscio. Non usare prodotti per la pulizia che contengano benzene, solvente ecc. Dal momento che possono danneggiare l'apparecchio.
- Se si usa la spina di alimentazione o un accoppiatore per scollegare il dispositivo, assicurarsi che la spina e l'accoppiatore siano facilmente accessibili.
- Le batterie (batteria singola o batterie installate) non devono essere esposte a fonti di calore eccessivo come luce solare, fuoco o simili.

## SPECIFICHE

Consumo energetico .....	24 W
Potenza di uscita .....	2 x 6 W RMS
Dimensioni (l x a x p) .....	161 x 191 x 164 (mm)
Peso .....	1.34 kg

## RISOLUZIONE DEI PROBLEMI

In caso di guasto, controllate l'elenco seguente prima di far riparare l'apparecchio. Se non riuscite comunque a risolvere il problema consultate il vostro rivenditore o centro servizi.

**AVVERTENZA:** Non cercate di riparare l'apparecchio per nessuna ragione, poiché questo rende la garanzia non valida. Non aprire l'apparecchio per pericolo di scossa!

### Nessun suono

- Il volume non è regolato
- Regolate il VOLUME
- Il microfono è disattivato.
- Premere "MUTE" sul telecomando per riattivare il microfono.

### Non è visualizzata retroilluminazione / visualizzatore non funziona bene / radio e sveglia non funzionano

- Problema elettrico
- Scollegare il cavo di alimentazione e ricollegarlo.

### Scariche intermittenti durante la ricezione in FM

- Segnale debole
- Allungare e posizionare l'antenna flessibile

### La sveglia non funziona

- Ora della sveglia/ modalità non impostata
- Vedere **IMPOSTAZIONE DELLA SVEGLIA**
- Volume troppo basso per la radio
- Aumentare il volume

### Funzionamento del dock

- Non è possibile accedere ai menu né visualizzare le foto del lettore collegato usando i pulsanti dell'AJ301D o del relativo telecomando.
- I pulsanti dell'AJ301D e del telecomando possono essere usati solo per la riproduzione di contenuti audio. Per accedere ai menu, usare i comandi del lettore collegato.

- Alcuni pulsanti dell'AJ301D e del telecomando non hanno alcuna funzione.
- Funzionano soltanto i pulsanti ( **▶▶**, **◀◀**, **▶▶**le **VOLUME** ).

## Informazioni ambientali

Non è stato utilizzato materiale di imballaggio non necessario. È stato fatto il possibile per agevolare la separazione dell'imballaggio in tre mono-materiali: cartone (scatola), polistirene espansibile (anticolpi), polietilene (sacchetti, espanso di protezione).

L'apparecchio è composto da materiali che possono essere riciclati, se smontato da una compagnia specializzata. Osservare le norme locali sullo smaltimento dei materiali di imballaggio, delle batterie esaurite e delle apparecchiature obsolete.

## Smaltimento del prodotto

Questo prodotto è stato progettato e fabbricato con materiali e componenti di alta qualità, che possono essere riciclati e riutilizzati.



Quando ad un prodotto è attaccato il simbolo del bidone con le ruote segnato da una croce, significa che il prodotto è tutelato dalla Direttiva Europea 2003/96/EC

Si prega di informarsi in merito al sistema locale di raccolta differenziata per i prodotti elettrici ed elettronici.

Rispettare le norme locali in vigore e non smaltire i prodotti vecchi nei normali rifiuti domestici. Il corretto smaltimento del prodotto aiuta ad evitare possibili conseguenze negative per la salute dell'ambiente e dell'uomo.