

# PHILIPS

## Audífonos

### Serie 8000

TAT1215



# Manual del usuario

Registre su producto y obtenga ayuda en  
[www.philips.com/support](http://www.philips.com/support)

# Contenido

---

1	Instrucciones importantes de seguridad	2
	Seguridad auditiva	2
	Información general	2

---

2	Sus audífonos verdaderamente inalámbricos	3
	Contenido de la caja	3
	Otros dispositivos	3
	Descripción general de los audífonos verdaderamente inalámbricos	4

---

3	Inicio	5
	Cargar la batería	5
	Vincular los audífonos con el dispositivo Bluetooth por primera vez	5
	Vincular los audífonos con otro dispositivo Bluetooth	6

---

4	Usar los audífonos	7
	Conectar los audífonos al dispositivo Bluetooth	7
	Encendido/Apagado	7
	Administrar las llamadas y la música	7
	Indicador LED del estado	8
	Asistente de voz	8

---

5	Reinicio de los audífonos	9
---	---------------------------	---

---

6	Datos técnicos	10
---	----------------	----

---

7	Aviso	11
	Declaración de conformidad	11
	Eliminación del producto y la batería usados	11
	Retirar la batería integrada	11
	Cumplimiento con EMF	12
	Información medioambiental	12
	Aviso de cumplimiento	12

---

8	Marcas	14
---	--------	----

---

9	Preguntas frecuentes	15
---	----------------------	----

# 1 Instrucciones importantes de seguridad

## Seguridad auditiva



### Peligro

- Para evitar daño auditivo, limite el tiempo que usa los audífonos a alto nivel de volumen y ajuste el volumen a un nivel seguro. Cuanto mayor sea el volumen, menor debe ser el tiempo de escucha.

Al usar sus audífonos, asegúrese de seguir estas guías.

- Escuche a niveles de volumen razonable y durante periodos de tiempo razonables.
- Tenga cuidado de no subir continuamente el volumen a medida que su audición se adapta.
- No suba el volumen a un nivel tan alto que no pueda escuchar a su alrededor.
- Debe tener precaución o suspender temporalmente el uso en situaciones potencialmente peligrosas.
- La presión excesiva del sonido de los audífonos puede causar pérdida auditiva.
- No se recomienda usar audífonos con las dos orejas cubiertas al conducir y puede ser ilegal en algunos lugares.
- Por su seguridad, evite las distracciones provocadas por la música o las llamadas al estar en el tráfico u otros entornos potencialmente peligrosos.

## Información general

Para evitar daño o funcionamiento incorrecto:



### Precaución

- No exponga los audífonos al calor excesivo.
- No deje caer los audífonos.
- Los audífonos no se deben exponer a goteos o salpicaduras. (Consulte la clasificación IP del producto específico)
- No permita que los audífonos se sumerjan en agua.
- No cargue los audífonos si el conector o el enchufe está mojado.
- No use ningún agente limpiador que contenga alcohol, amoníaco, benceno o abrasivos.
- Si es necesario limpiar el producto, use un paño suave, humedecido con una pequeña cantidad de agua o jabón suave diluido.
- La batería integrada no se debe exponer a calor excesivo como la luz solar directa, el fuego o condiciones similares.
- Existe el riesgo de explosión si se coloca la batería incorrectamente. Reemplace la batería únicamente con el mismo tipo o un tipo equivalente.
- Para lograr la clasificación IP específica, la cubierta de la ranura de carga debe estar cerrada.
- Eliminar la batería en el fuego o un horno caliente, o al presionarla por medios mecánicos o cortarla, puede producirse una explosión.
- Dejar la batería en un entorno con temperaturas extremadamente altas puede producirse una explosión o la fuga de líquidos o gases inflamables.
- Una batería sujeta a una presión del aire extremadamente baja puede provocar una explosión o la fuga de líquidos o gases inflamables.

Acerca de la temperatura y la humedad de operación y almacenamiento

- Almacenar en un lugar con temperatura entre  $-20\text{ }^{\circ}\text{C}$  ( $-4\text{ }^{\circ}\text{F}$ ) y  $50\text{ }^{\circ}\text{C}$  ( $122\text{ }^{\circ}\text{F}$ ) (humedad relativa máxima de 90 %).
- Operar en un lugar con temperatura entre  $0\text{ }^{\circ}\text{C}$  ( $32\text{ }^{\circ}\text{F}$ ) y  $45\text{ }^{\circ}\text{C}$  ( $113\text{ }^{\circ}\text{F}$ ) (humedad relativa máxima de 90 %).
- La vida útil de la batería puede reducirse en condiciones de alta o baja temperatura.
- Reemplazar una batería con un tipo incorrecto puede anular la protección (por ejemplo, en el caso de algunos tipos de baterías de litio).

# 2 Sus audífonos verdaderamente inalámbricos

¡Felicitaciones por su compra y bienvenido a Philips! Para obtener todas las ventajas que ofrece el soporte de Philips, registre su producto en [www.philips.com/support](http://www.philips.com/support).

Con estos audífonos verdaderamente inalámbricos de Philips, usted puede:

- disfrutar cómodamente llamadas a manos libres de forma inalámbrica;
- disfrutar y controlar música de forma inalámbrica;
- cambiar entre llamadas y música.



Guía de inicio rápido



Garantía global



Folleto de seguridad

---

## Contenido de la caja

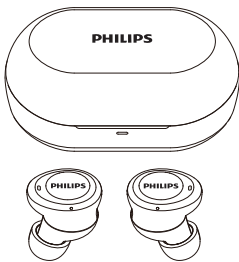

Audífonos verdaderamente inalámbricos Philips TAT1215



Adaptadores de goma reemplazables para el oído, 2 pares

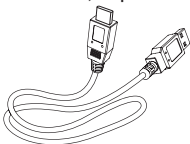

Cable de carga Micro USB (solo para carga)

---

## Otros dispositivos

Un teléfono o dispositivo celular (por ejemplo, una notebook, tableta, adaptador Bluetooth, reproductor de MP3, etc.) que admita la funcionalidad Bluetooth y sea compatible con los Audífonos (consulte “Datos técnicos” en la página 10).

---

## Descripción general de los audífonos verdaderamente inalámbricos

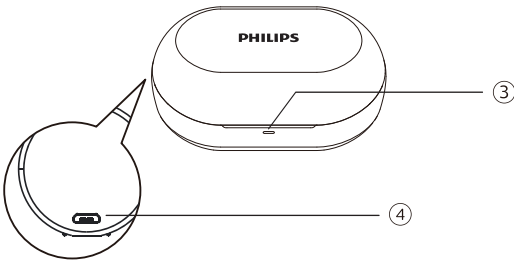
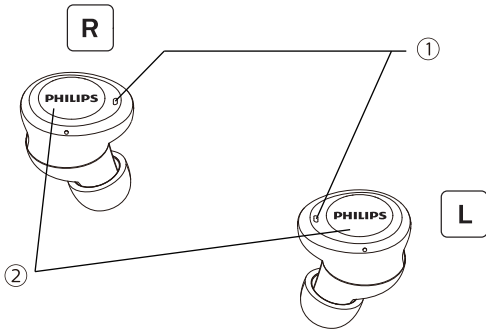

- ① Indicador LED (audífonos)
- ② Botón multifunción
- ③ Indicador LED (estuche de carga)
- ④ Ranura de carga micro USB

# 3 Inicio

## Cargar la batería

### Nota

- Antes de usar los audífonos por primera vez, colóquelos en el estuche de carga y cargue la batería durante 2 horas para una capacidad y una vida útil óptimas.
- Use únicamente el cable de carga USB original para evitar cualquier daño.
- Termine la llamada antes de cargar los audífonos ya que, al conectarlos para cargarlos, se apagarán.

## Cargando

Conecte un extremo del cable USB al estuche de carga y el otro extremo a la fuente de alimentación.

- ↳ El estuche de carga empieza a cargar.
- El proceso de carga es verificado por la luz LED. La luz roja parpadea en el panel frontal.
- Cuando el estuche de carga está totalmente cargado, la luz azul se enciende.

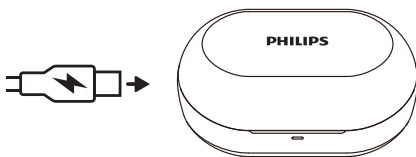

### Consejo

- El estuche de carga funciona como una batería de respaldo portátil para cargar los audífonos.

## Vincular los audífonos con el dispositivo Bluetooth por primera vez

- 1 Asegúrese de que los audífonos estén totalmente cargados.
- 2 Encendido automático: abra la tapa superior del estuche de carga. Los audífonos descargados y el indicador LED azul parpadean 3 veces con un mensaje de voz de "Encendido".  
Encendido manual: en ambos audífonos, mantenga presionado el botón multifunción durante aproximadamente 3 segundos.

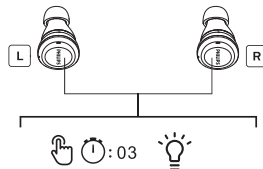

- ↳ El LED del audífono derecho parpadea alternadamente en blanco y azul, el LED del audífono izquierdo se apaga durante 10 segundos y el LED azul parpadea una vez.
- ↳ Ambos audífonos ahora están encendidos y vinculados entre sí.
- ↳ Los audífonos ahora están en modo de vinculación y están listos para vincularse con un dispositivo Bluetooth (por ejemplo, un teléfono celular)

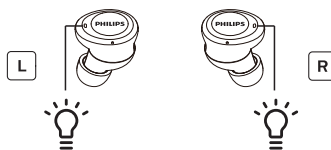

El LED azul parpadea una vez durante 10 segundos

El LED parpadea alternadamente en blanco y azul

- 3 Active la función Bluetooth en el dispositivo Bluetooth.
- 4 Vincule los audífonos con el dispositivo Bluetooth. Consulte el manual del usuario de su dispositivo Bluetooth.
  - ↳ En el audífono derecho, se escucha el aviso de voz de “Conectado” y el LED se apaga en ambos audífonos y parpadea una vez cada 10 segundos. Puede usar su dispositivo para reproducir música o para hacer una llamada.

#### Nota

- Si los audífonos no encuentran ningún dispositivo Bluetooth conectado después de encenderlos, se cambiarán automáticamente al modo de vinculación.

Los siguientes ejemplos muestran cómo vincular los audífonos con el dispositivo Bluetooth.

- 1 Active la función Bluetooth en el dispositivo Bluetooth, seleccione Philips TAT1215.
- 2 Si se le indica hacerlo, introduzca la contraseña de los audífonos “0000” (cuatro ceros). Para los dispositivos Bluetooth con Bluetooth 3.0 o mayor, no es necesario introducir una contraseña.



Philips TAT1215

## Vinculación de un solo audífono (modo monoaural)

Para usar con sonido monoaural, extraiga del estuche de carga el audífono izquierdo o el derecho. El audífono se encenderá automáticamente. Se escuchará un mensaje de voz de “Encendido” en el audífono.

#### Nota

- Extraiga el segundo audífono del estuche de carga y se vincularán automáticamente entre sí.
- Coloque nuevamente los audífono izquierdo y derecho en el estuche de carga y, a continuación, tome los 2 audífonos para vincularlos y volver a conectarlos mediante Bluetooth.
- Si siguen sin funcionar, pruebe reiniciar. Coloque los audífonos izquierdo y derecho en el estuche de carga y presione el botón durante 4 segundos hasta que el LED blanco parpadee. Extraiga los audífonos izquierdo y derecho del estuche de carga y seleccione BT, y vuelve a conectarlos mediante Bluetooth.

## Vincular los audífonos con otro dispositivo Bluetooth

Si tiene otro dispositivo Bluetooth que desee vincular con los audífonos, asegúrese de que la función Bluetooth de cualquier otro dispositivo anteriormente vinculado o conectado esté desactivada.

Deje presionado durante 5 segundos el lado izquierdo y derecho a la vez con los audífonos colocados en las orejas, suelte cuando se escuche el aviso de voz de “Vinculación”.

#### Nota

- Los audífonos almacenan 1 dispositivo en la memoria. Si intenta vincular más de 2 dispositivos, el más reciente reemplazará al primero.

## 4 Usar los audífonos

### Conectar los audífonos al dispositivo Bluetooth

- 1 Active la función Bluetooth en el dispositivo Bluetooth.
- 2 Extraiga ambos audífonos del estuche de carga.
  - ↳ Si no se conecta ningún dispositivo, los audífonos se apagarán automáticamente después de 5 minutos.
  - ↳ Ambos audífonos ahora están encendidos y vinculados entre sí de manera automática.
  - ↳ Los audífonos buscarán el último dispositivo Bluetooth conectado y se volverán a conectar automáticamente. Si el último dispositivo no está disponible, los audífonos entraran en modo de vinculación.



#### Consejo

- Los audífonos no se pueden conectar a más de un dispositivo a la vez. Si tiene dos dispositivos Bluetooth vinculados, active la función Bluetooth únicamente en el dispositivo que desea conectar.
- Si activa la función Bluetooth del dispositivo Bluetooth después de encender los audífonos, debe ir al menú Bluetooth del dispositivo y conectar manualmente los audífonos al dispositivo.



#### Nota

- Si los audífonos no se conectan a ningún dispositivo Bluetooth cercano en 5 minutos, se apagarán automáticamente para ahorrar batería.
- Es posible que en algunos dispositivos Bluetooth la conexión no sea automática. En este caso, debe ir al menú Bluetooth del dispositivo y conectar manualmente los audífonos al dispositivo Bluetooth.

### Encendido/Apagado

Tarea	Botón multifunción	Operación
Encender los audífonos		Extraiga ambos audífonos del estuche de carga o mantenga presionado durante 3 segundos
Apagar los audífonos		Regrese los audífonos al estuche de carga y cierre la tapa o mantenga presionado durante 5 segundos

### Administrar las llamadas y la música

#### Control de la música

Tarea	Botón multifunción	Operación
Reproducir o pausar la música	Audífonos Derecho/ Izquierdo	Tocar una vez
Avanzar	Audífono izquierdo	Mantenga presionado durante 2 segundos
Retroceder	Audífono derecho	Mantenga presionado durante 2 segundos
Ajustar el volumen +/-		Por medio del control del teléfono celular



## Control de llamadas

Tarea	Botón multifunción	Operación
Contestar/colgar una llamada	Audífonos Derecho/Izquierdo	Tocar una vez
Rechazar una llamada entrante	Audífonos Derecho/Izquierdo	Mantenga presionado durante 1 segundo

## Indicador LED del estado

Estado de los audífonos	Indicador
Los audífonos están conectados a un dispositivo Bluetooth	El LED blanco se apaga y la luz azul parpadea una vez cada 10 segundos
Los audífonos están listos para vincularse	El LED azul y blanco parpadea alternadamente
Los audífonos están encendidos, pero no conectados a un dispositivo Bluetooth	El LED blanco y azul parpadea. Si no es posible establecer ninguna conexión, los audífonos se apagarán en un plazo de 5 minutos
Nivel de batería bajo (audífonos)	Escuchará un mensaje de "Batería baja" en los audífonos. El LED blanco parpadea lentamente
Los audífonos están totalmente cargados	El LED del estuche de carga parpadea
El estuche de carga está totalmente cargado	El LED rojo está encendido

## Indicador LED de la batería en el dispositivo Bluetooth

Después de conectar los audífonos, el dispositivo Bluetooth mostrará un indicador de la batería (consulte el modo de operación del teléfono).

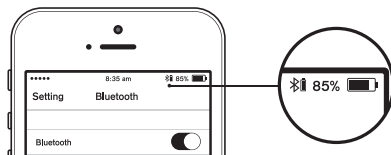

## Asistente de voz

Tarea	Botón	Operación
Activar asistente de voz (Siri/Google)	Audífonos Derecho/Izquierdo	Presione dos veces

## Cómo usar

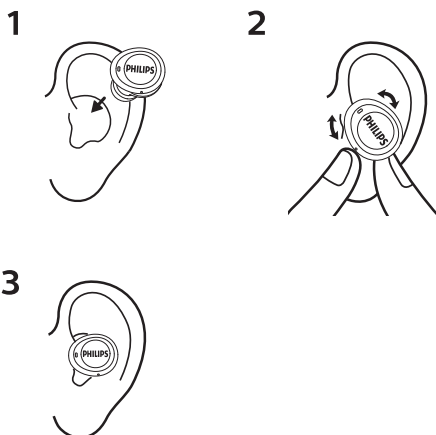

## 5 Reinicio de los audífonos

Si encuentra algún problema de vinculación o conexión, siga el procedimiento a continuación para reiniciar los audífonos.

- 1 En el dispositivo Bluetooth, vaya al menú de Bluetooth y elimine **Philips TAT1215** de la lista de dispositivos.
- 2 Desactive la función Bluetooth en el dispositivo Bluetooth.
- 3 Vuelva a colocar ambos audífonos en el estuche de carga. El LED blanco de ambos audífonos parpadea. Mantenga presionado el botón de función de ambos audífonos durante 4 segundos hasta que el LED blanco de los audífonos parpadee dos veces.
- 4 Para vincular los audífonos con el dispositivo Bluetooth, active la función Bluetooth de su dispositivo Bluetooth y seleccione **Philips TAT1215**.

# 6 Datos técnicos

## Audífonos

- Tiempo de reproducción de música: 6 h
- Tiempo de llamadas: 4 h
- Tiempo en espera: 50 h
- Tiempo de carga: 1.5 h
- Batería recargable de litio de 55 mAh en cada audífono
- Versión de Bluetooth: 5.1
- Perfiles de Bluetooth compatibles:
  - HFP (Perfil de manos libres)
  - A2DP (Perfil avanzado de distribución de audio)
  - AVRCP (Perfil de control remoto de audio y video)
- Códec de audio admitido: SBC
- Rango de frecuencia: 2.402-2.480GHz
- Potencia de transmisión: <9 dBm
- Rango de operación: hasta 10 metros (33 pies)
- Apagado automático
- Puerto USB-C para carga
- Advertencia de batería baja: disponible

## Estuche de carga

- Tiempo de carga: 2 h
- Batería recargable de iones de litio: 320 mAh



### Nota

- Las especificaciones están sujetas a cambios sin previo aviso.

# 7 Aviso

## Declaración de conformidad

Por la presente, MMD Hong Kong Holding Limited declara que este producto cumple con los requisitos esenciales y otras disposiciones relevantes de la Directiva 2014/53/EU. Puede encontrar la Declaración de conformidad en [www.p4c.philips.com](http://www.p4c.philips.com).

## Eliminación del producto y la batería usados



Su producto está diseñado y fabricado con materiales y componentes de alta calidad, los cuales se pueden reciclar y reutilizar.



Este símbolo en un producto significa que el producto está cubierto por la Directiva Europea 2012/19/EU.



Este símbolo significa que el producto contiene una batería recargable incorporada, cubierta por la Directiva Europea 2013/56/EU que no puede eliminarse con la basura doméstica regular. Le recomendamos encarecidamente que lleve su producto a un punto de acopio oficial o a un centro de servicio de Philips para que un profesional retire la batería recargable. Infórmese acerca del sistema local de recolección separada para productos eléctricos y electrónicos y baterías recargables. Siga las normas locales y nunca deseche el producto y las baterías recargables con la basura doméstica regular. La eliminación correcta de productos y baterías recargables viejas ayuda a evitar consecuencias negativas para el medio ambiente y la salud humana.

## Retirar la batería integrada

Si en su país no hay un sistema de acopio o reciclaje para productos electrónicos, puede proteger el medio ambiente retirando la batería y reciclándola antes de eliminar los audífonos.

- Asegúrese de que los audífonos estén desconectados del estuche de carga antes de retirar la batería.

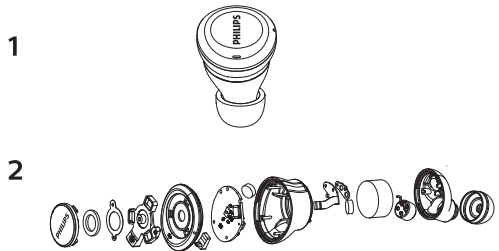

- Asegúrese de que el estuche de carga esté desconectado del cable USB de carga antes de retirar la batería.

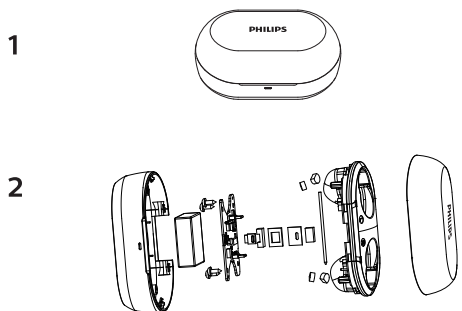

---

## Cumplimiento con EMF

Este producto cumple con todas las normas y reglamentaciones aplicables con respecto a la exposición a campos electromagnéticos.

---

## Información medioambiental

Todo el empaque innecesario se ha omitido. Hemos intentado hacer que el empaque se pueda separar fácilmente en tres materiales: cartón (caja), espuma de poliestireno (material de amortiguación) y polietileno (bolsas y hoja protectora de espuma).

El sistema consta de materiales reciclables y reutilizables si son desensamblados por una compañía especializada.

Respete las normativas locales en cuanto a la eliminación de materiales de empaque, baterías usadas y equipos viejos.

---

## Aviso de cumplimiento

Este dispositivo cumple con la Parte 15 de las reglas de la FCC. El funcionamiento está sujeto a las dos condiciones siguientes:

1. Este dispositivo no debe causar interferencias dañinas y
2. Este dispositivo debe aceptar cualquier interferencia recibida, incluyendo aquellas que puedan causar un uso indeseado.

### Reglas de la FCC

Este equipo ha sido sometido a pruebas y cumple con los límites de un dispositivo digital Clase B, de acuerdo con el apartado 15 de las normas de la FCC. Estos límites están diseñados para ofrecer protección razonable contra interferencias dañinas en instalaciones residenciales. Este equipo genera, usa y puede irradiar energía de radiofrecuencia; si no se le instala y usa de acuerdo

con el manual de instrucciones, puede causar interferencias dañinas a las comunicaciones de radio.

Sin embargo, no existe garantía de que no ocurran interferencias en una instalación en particular. Si este equipo causa interferencias dañinas a la recepción de señales de radio o televisión, lo cual puede determinarse encendiendo y apagando el equipo, se pide al usuario que intente corregir la interferencia tomando una o más de las siguientes medidas:

- Reoriente o reubique la antena receptora.
- Aumente la separación entre el equipo y el receptor.
- Conecte el equipo a una toma o a un circuito distinto al cual se ha conectado el receptor.
- Consulte al distribuidor o a un técnico experimentado de radio o TV para obtener ayuda.

### Declaración sobre la exposición a la radiación de la FCC:

Este equipo cumple con los límites de exposición a la radiación de la FCC establecidos para entornos no controlados.

Este transmisor no se debe colocar ni utilizar junto con cualquier otra antena o transmisor.

**Precaución:** Se advierte al usuario que los cambios o modificaciones no aprobados expresamente por la parte responsable del cumplimiento pueden anular la autorización del usuario para operar el equipo.

### Canadá:

Este dispositivo contiene transmisores/receptores exentos de licencia que cumplen con los RSS exentos de licencia de Innovación, Ciencia y Desarrollo Económico de Canadá. El funcionamiento está sujeto a las dos condiciones siguientes: (1) Este dispositivo no debe causar interferencias. (2) Este dispositivo debe aceptar cualquier interferencia, incluyendo aquellas que puedan causar un uso indeseado.

CAN ICES-3(B)/NMB-3(B)

**Declaración sobre la exposición a la radiación de IC:**

Este equipo cumple con los límites de exposición a la radiación de Canadá establecidos para entornos no controlados.

Este transmisor no se debe colocar ni utilizar junto con cualquier otra antena o transmisor.

# 8 Marcas

---

## Bluetooth

La marca Bluetooth® y los logotipos son marcas registradas de Bluetooth SIG, Inc. y cualquier uso de dichas marcas por MMD Hong Kong Holding Limited es bajo licencia. Otras marcas y nombres comerciales son de sus respectivos propietarios.

---

## Siri

Siri es una marca comercial de Apple Inc., registrada en EE. UU. y otros países.

---

## Google

Google y Google Play son marcas registradas de Google LLC.

## 9 Preguntas frecuentes

### **Los audífonos Bluetooth no se encienden.**

El nivel de la batería es bajo. Cargue los audífonos.

### **No puedo vincular los audífonos Bluetooth con el dispositivo Bluetooth.**

La función Bluetooth está desactivada. Active la función Bluetooth en el dispositivo Bluetooth y encienda el dispositivo Bluetooth antes de encender los audífonos.

### **La vinculación no funciona.**

- Coloque ambos audífonos en el estuche de carga.
- Asegúrese de desactivar la función Bluetooth de cualquier dispositivo Bluetooth conectado anteriormente.
- En el dispositivo Bluetooth, elimine “Philips TAT1215” de la lista de Bluetooth.
- Vincule los audífonos (consulte “Vincular los audífonos con el dispositivo Bluetooth por primera vez” en la página 6).

### **El dispositivo Bluetooth no puede encontrar los audífonos.**

- Es posible que los audífonos estén conectados a un dispositivo vinculado anteriormente. Apague el dispositivo conectado o muévase fuera de su alcance.
- Es posible que la vinculación se haya reiniciado o que los Audífonos se hayan vinculado anteriormente con otro dispositivo. Vuelva a vincular los audífonos con el dispositivo Bluetooth, según se describe en el manual del usuario. (consulte “Vincular los audífonos con el dispositivo Bluetooth por primera vez” en la página 6).

**Mis audífonos Bluetooth están conectados con un teléfono celular con Bluetooth estéreo, pero la música solo se reproduce en la bocina del teléfono.** Consulte el manual del usuario de su teléfono celular. Seleccione escuchar música a través de los audífonos.

### **El audio es de baja calidad y se escucha un ruido crepitante.**

- El dispositivo Bluetooth está fuera de alcance. Reduzca la distancia entre los audífonos y el dispositivo Bluetooth o elimine los obstáculos entre ellos.
- Cargue sus audífonos.

### **Al transmitir por streaming desde el teléfono celular, el audio es de baja calidad, es muy lento o no funciona en absoluto.**

Asegúrese de que el teléfono celular no solo admita sonido HFP (mono), sino que también admita A2DP y sea compatible con BT4.0x (o mayor) (consulte “Datos técnicos” en la página 10).





2021 © MMD Hong Kong Holding Limited. Todos los derechos reservados. Las especificaciones están sujetas a cambios sin previo aviso. Philips y el emblema de escudo de Philips son marcas registradas de Koninklijke Philips N.V. y se usan bajo licencia. El producto ha sido fabricado por, y es vendido bajo la responsabilidad de, MMD Hong Kong Holding Limited o una de sus filiales, y MMD Hong Kong Holding Limited es el garante en relación con este producto. Todos los otros nombres de compañías y productos pueden ser marcas registradas de sus respectivas compañías con las que están asociados.

