

Register your product and get support at  
[www.philips.com/welcome](http://www.philips.com/welcome)

Docking Entertainment System

DCM250/12



---

CS Příručka pro uživatele

---

EL Εγχειρίδιο χρήσης

---

FI Käyttöopas

---

HU Felhasználói kézikönyv

---

PL Instrukcja obsługi

---

PT Manual do utilizador

---

RU Руководство пользователя

---

SK Príručka uživateľa

**PHILIPS**

# Obsah

<b>1</b>	<b>Dôležité upozornenie</b>	<b>2</b>
	Bezpečnosť	2
	Poznámka	4
<b>2</b>	<b>Dokovací zábavný systém</b>	<b>5</b>
	Úvod	5
	Čo je v škatuli	5
	Hlavná jednotka - prehľad	6
	Dialkové ovládanie - prehľad	7
<b>3</b>	<b>Začíname</b>	<b>9</b>
	Pripojenie antény FM	9
	Pripojenie antény MW	9
	Pripojenie napájania	10
	Príprava diaľkového ovládania	10
	Automatická inštalácia rozhlasových staníc	11
	Nastavenie hodín	11
	Zapnutie	11
<b>4</b>	<b>Prehrávanie disku</b>	<b>12</b>
<b>5</b>	<b>Prehrávanie zo zariadenia USB</b>	<b>13</b>
<b>6</b>	<b>Možnosti prehrávania</b>	<b>14</b>
	Preskočenie na skladbu	14
	Pozastaviť/obnoviť prehrávanie	14
	Vyhľadávanie v rámci skladby	14
	Zobrazenie informácií o prehrávaní	14
	Opakované prehrávanie	14
	Náhodné prehrávanie	14
	Programovanie skladieb	14
<b>7</b>	<b>Prehrávanie zo zariadenia iPod/iPhone</b>	<b>16</b>
	Kompatibilné zariadenia iPod/iPhone	16
	Vloženie zariadenia iPod/iPhone	16
	Počúvanie obsahu zariadenia iPod/iPhone	16
	Prehrávanie videa z prehrávača iPod/iPhone	17
	Nabíjanie zariadenia iPod/iPhone	17
	Odstránenie zariadenia iPod/iPhone	17
<b>8</b>	<b>Počúvanie rozhlasového vysielania</b>	<b>18</b>
	Naladenie rozhlasovej stanice	18
	Automatické programovanie rozhlasových staníc	18
	Ručné programovanie rozhlasových staníc	18
	Výber predvoľby rozhlasovej stanice	18
	Zobrazenie informácií RDS	19
<b>9</b>	<b>Nastavenie zvuku</b>	<b>20</b>
	Nastavenie hlasitosti	20
	Zvolenie prednastaveného zvukového efektu	20
	Zvýraznenie basov	20
	Stlmenie zvuku	20
<b>10</b>	<b>Ďalšie funkcie</b>	<b>21</b>
	Nastavenie časovača automatického vypnutia	21
	Nastavenie časovača budíka	21
	Počúvanie z externého zariadenia	21
	Počúvanie prostredníctvom slúchadiel	21
<b>11</b>	<b>Informácie o produkte</b>	<b>22</b>
	Technické údaje	22
	Informácie o možnostiach prehrávania cez rozhranie USB	23
	Podporované formáty diskov MP3	23
	Typy programov RDS	24
<b>12</b>	<b>Riešenie problémov</b>	<b>25</b>

# 1 Dôležité upozornenie

## Bezpečnosť

Spoznajte tieto bezpečnostné symboly



Tento „blesk“ indikuje, že nezaizolovaný materiál vo vašej jednotke by mohol spôsobiť zásah elektrickým prúdom. V záujme bezpečnosti všetkých členov vašej domácnosti neodstraňujte kryt produktu.

„Výkričník“ upozorňuje na funkcie, v prípade ktorých by ste si mali pozorne preštudovať priloženú literatúru, aby ste predišli problémom s prevádzkou a údržbou.

**VAROVANIE:** V záujme zníženia rizika požiaru alebo zásahu elektrickým prúdom by tento prístroj nemal byť vystavený pôsobeniu dažďa alebo vlhkosti a na zariadenie by ste nemali umiestňovať predmety naplnené tekutinami, ako sú napr. vázy.

**POZOR:** Aby nedošlo k zásahu elektrickým prúdom, nasadte širokú čepeľ zástrčky do širokej štrbiny a zasunite nadoraz.

## Dôležité bezpečnostné pokyny

- 1 Prečítajte si tieto pokyny.
- 2 Odložte si tieto pokyny.
- 3 Dbajte na všetky varovania.
- 4 Dodržiavajte všetky pokyny.

- 5 Nepoužívajte toto zariadenie v blízkosti vody.
- 6 Čistite len pomocou suchej tkaniny.
- 7 Neblokujte vetracie otvory. Nainštalujte podľa pokynov výrobcu.
- 8 Neinštalujte v blízkosti zdrojov tepla, ako sú radiátory, tepelné regulátory, kachle či iné zariadenia (vrátane zosilňovačov), ktoré produkujú teplo.
- 9 Dbajte na to, aby na sieťový kábel nikto nestúpil ani ho nezalomil, najmä pri zástrčkách, elektrických objímkach a v mieste, kde vychádza zo zariadenia.
- 10 Používajte len nástavce/príslušenstvo špecifikované výrobcom.
- 11 Používajte len s vozíkom, stojanom, statívom, konzolou alebo stolom špecifikovaným výrobcom alebo predávanými so zariadením. Keď používate vozík, buďte opatrní pri premiestňovaní kombinácie vozík/zariadenie, aby nedošlo k poraneniu v dôsledku prevrátenia.



- 12 Počas búrok s bleskami alebo pri dlhodobom nepoužívaní odpojte toto zariadenie zo siete.
- 13 Všetok servis zverte kvalifikovanému servisnému personálu. Servis je potrebný, keď zariadenie bolo akýmkoľvek spôsobom poškodené, napríklad sa poškodil sieťový kábel alebo zástrčka, na zariadenie sa vyliala kvapalina alebo do neho spadli nejaké predmety, zariadenie bolo vystavené dažďu alebo vlhkosti, nefunguje správne alebo spadlo.

**14 UPOZORNENIE pre používanie batérie – Aby nedošlo k vytečeniu batérie, ktoré by mohlo spôsobiť poranenie osôb, škody na majetku alebo poškodenie zariadenia:**

- Všetky batérie nainštalujte správne, s orientáciou pólov + a - podľa vyznačenia na zariadení.
- Nemiešajte batérie (staré a nové alebo uhlíkové a alkalické atď.).
- Keď sa zariadenie dlhšiu dobu nepoužíva, vyberte batérie.

**15 Prístroje nesmú byť vystavené kvapkaniu ani striekaniu kvapalín.**

**16 Neumiestňujte na zariadenie žiadne nebezpečné predmety (napr. predmety naplnené kvapalinou, zapálené sviečky).**

**17 Tento produkt môže obsahovať olovo a ortuť. Likvidácia týchto materiálov môže podliehať predpisom slúžiacim na ochranu životného prostredia. Informácie o likvidácii alebo recyklovaní vám poskytnú miestne úrady alebo aliancia Electronic Industries Alliance: [www.eiae.org](http://www.eiae.org).**

- Tam, kde ako odpájacie zariadenie slúži sieťová zástrčka alebo prepájacie zariadenie, musí zostať toto odpájacie zariadenie ľahko prístupné pre okamžité použitie.



**Varovanie**

- Nikdy neodstraňujte kryt tela tohto zariadenia.
- Nikdy nemažte žiadnu časť tohto zariadenia.
- Nikdy nepokladajte toto zariadenie na iné elektrické zariadenie.
- Toto zariadenie chráňte pred priamym slnečným svetlom, otvoreným ohňom alebo zdrojom tepla.
- Nikdy sa nepozerajte do laserového lúča vo vnútri zariadenia.
- Aby ste mohli toto zariadenie kedykoľvek odpojiť zo siete, uistite sa, že k sieťovému káblu, zástrčke alebo adaptéru máte voľný prístup.

## Bezpečné počúvanie

**Hlasitosť prehrávania vždy nastavte na primeranú hodnotu.**

- Používanie slúchadiel pri vysokej hlasitosti môže poškodiť váš sluch. Tento produkt môže vytvárať zvuky v decibelových rozsahoch, ktoré môžu u bežnej osoby spôsobiť stratu sluchu, a to aj pri vystavení kratšom ako jedna minúta. Vyššie decibelové rozsahy sa poskytujú pre tých, ktorí majú už čiastočnú stratu sluchu.
- Zvuk môže byť klamlivý. Časom sa „pohodlná úroveň“ sluchu prispôsobí vyšším hlasnostiam zvuku. Takže po dlhodobom počúvaní to, čo znie „normálne“, môže byť v skutočnosti príliš hlasné a škodlivé pre váš sluch. Aby ste sa pred tým ochránili, nastavte hlasitosť na bezpečnú úroveň skôr, ako sa váš sluch prispôsobí, a nechajte nastavenú túto hlasitosť.

**Vytvorenie bezpečnej úrovne hlasitosti:**

- Nastavte ovládanie hlasitosti na nízke nastavenie.
- Pomaly zvyšujte hlasitosť, kým nebudete počuť pohodlne a jasne bez rušenia.

**Počúvanie musí mať rozumnú časovú dĺžku:**

- Dlhodobé vystavenie sa zvuku, a to aj pri normálnych „bezpečných“ úrovniach, môže tiež spôsobiť stratu sluchu.
- Vždy používajte zariadenie rozumne a doprajte si dostatočne dlhé prestávky.

**Keď používate svoje slúchadlá, nezabudnite dodržiavať nasledujúce pokyny.**

- Počúvajte pri rozumných úrovniach hlasitosti po primerane dlhú dobu.
- Dávajte si pozor, aby ste nezvyšovali hlasitosť, ako sa váš sluch postupne prispôsobuje.
- Nezvyšujte hlasitosť na tak vysokú úroveň, že nebudete počuť, čo sa deje okolo vás.
- V potenciálne nebezpečných situáciách by ste mali byť opatrní alebo dočasne prerušiť používanie. Nepoužívajte slúchadlá počas riadenia motorového vozidla, bicyklovania, skateboardovania atď. Mohla by vzniknúť nebezpečná situácia v cestnej premávke a na mnohých miestach je to protizákonné.

## Poznámka



Toto zariadenie spĺňa požiadavky Európskeho spoločenstva týkajúce sa rádiového rušenia.

Tento produkt vyhovuje požiadavkám nasledovných nariadení a smerníc: 2004/108/ES + 2006/95/ES

Akékoľvek zmeny alebo modifikácie vykonané na tomto zariadení, ktoré nie sú výslovne schválené spoločnosťou Philips Consumer Lifestyle, môžu anulovať oprávnenie používateľa obsluhovať toto zariadenie.

## Recyklácia



Pri navrhovaní a výrobe produktu sa použili vysokokvalitné materiály a komponenty, ktoré možno recyklovať a znova využiť.

Produkt označený symbolom preškrtnutého odpadkového koša je v súlade so smernicou EÚ č. 2002/96/EC.



Produkt nelikvidujte spolu s iným domovým odpadom. Informujte sa o miestnych predpisoch týkajúcich sa separovaného zberu elektrických a elektronických produktov. Správnu likvidáciu použitých produktov pomáhate znižovať negatívne následky na životné prostredie a ľudské zdravie.

Váš výrobok obsahuje batérie, ktoré podliehajú európskej smernici 2006/66/ES, podľa ktorej sa nesmú likvidovať s bežným domovým odpadom.

Keď je uvedený symbol prečiarknutého odpadového koša s chemickou značkou olova „Pb“, znamená to, že batérie spĺňajú požiadavku smernice týkajúcej sa olova:



Informujte sa o miestnych pravidlách separovaného zberu batérií. Správna likvidácia batérií pomáha zabrániť potenciálne negatívnym dopadom na životné prostredie a ľudské zdravie.

### Informácie týkajúce sa životného prostredia

Všetky nepotrebné baliace materiály boli vynechané. Snažili sme sa o dosiahnutie jednoduchého rozdelenia balenia do troch materiálov: kartón (škatuľa), polystyrénová pena (vypodloženie) a polyetylén (vrecká, ochranná penová pokrývka).

Váš systém pozostáva z materiálov, ktoré je možné v prípade roztriedenia špecializovanou spoločnosťou recyklovať a opakovane použiť. Dodržiavajte miestne nariadenia týkajúce sa likvidácie obalových materiálov, vybitých batérií a starého vybavenia.

**Toto zariadenie je označené štítkom:**

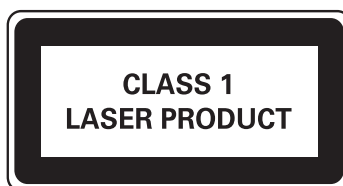

Windows Media a logo Windows sú ochrannými známkami alebo registrovanými ochrannými známkami spoločnosti Microsoft Corporation v Spojených štátoch a/alebo iných krajinách.

## 2 Dokovací zábavný systém

Blahoželáme Vám ku kúpe a vítame Vás medzi používateľmi produktov spoločnosti Philips. Ak chcete naplno využiť podporu ponúkanú spoločnosťou Philips, zaregistrujte svoj produkt na lokalite [www.philips.com/welcome](http://www.philips.com/welcome).

### Úvod

Tento DCM250 vám ponúka možnosť vychutnávať si zvuk zo zvukových diskov, zariadení USB, prehrávačov iPod, telefónov iPhone a iných externých zariadení alebo počúvať rozhlasové stanice.

Tento DCM250 vám ponúka nastavenia viacerých zvukových efektov, ktoré obohacujú zvuk vďaka možnostiam funkcií Digital Sound Control (DSC) a Dynamic Bass Boost (DBB). DCM250 podporuje nasledujúce formáty médií:



### SLOVAK REPUBLIC

Prístroj sa nesmie používať v mokrom a vlhkom prostredí! Chránite pred striekajúcou a kvapkajúcou vodou!

## Čo je v škatuli

Skontrolujte a identifikujte obsah balenia:

- Hlavná jednotka
- Diaľkové ovládanie s batériou
- Anténa na príjem vysielania v pásme FM
- Anténa na príjem vysielania v pásme MW
- Videokábel
- Zadná opierka
- Sieťový adaptér
- Sieťový kábel
- Prepájací kábel MP3 Link
- Návod na použitie
- Stručná úvodná príručka

## Hlavná jednotka - prehľad

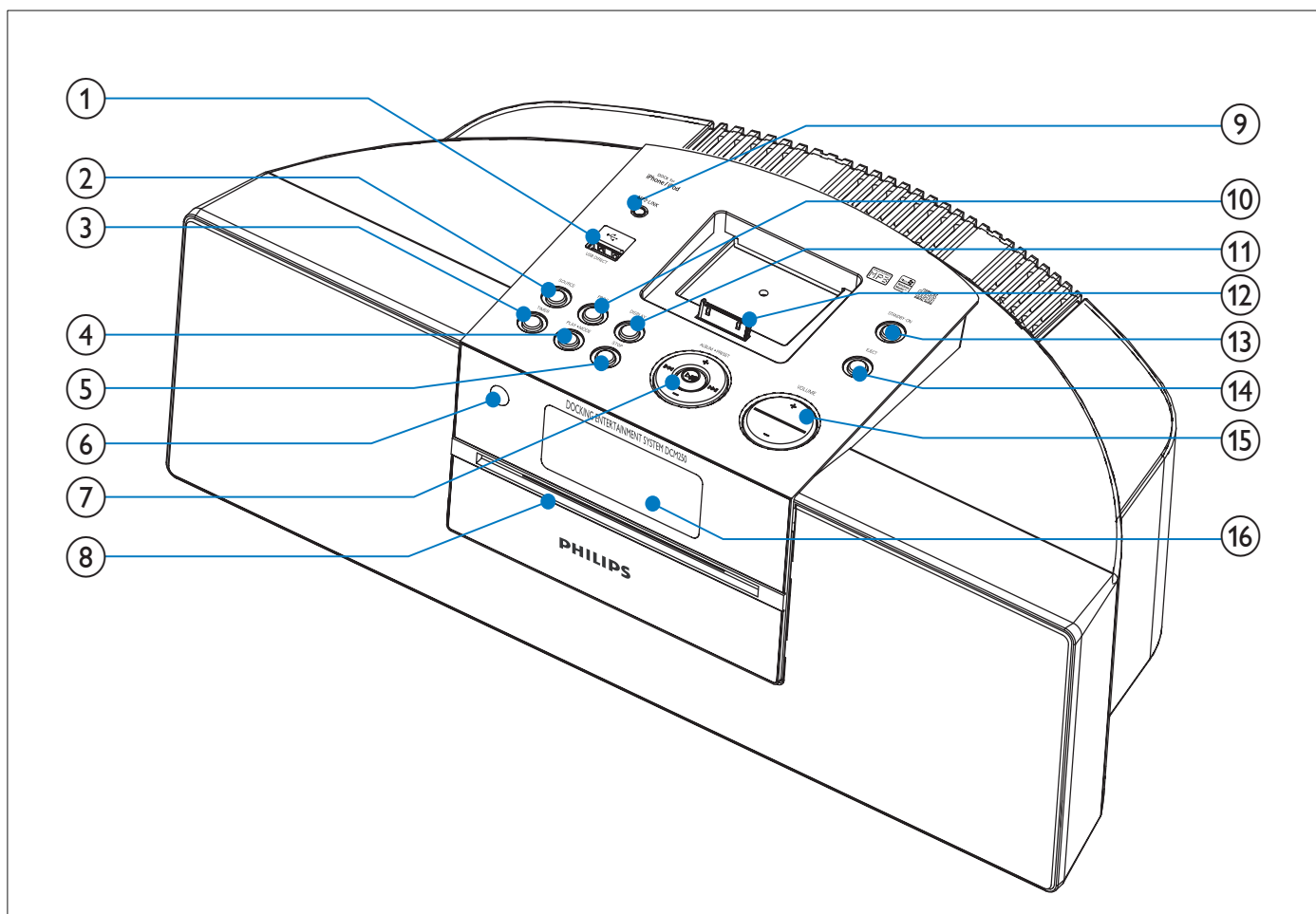

- ① Konektor pre vysokokapacitné zariadenie USB.
- ② **SOURCE**
- Výber zdroja: DISC, USB, iPod, TUNER alebo MP3 LINK.
- ③ **TIMER**
- Nastavenie časovača budíka.
- ④ **PLAY-MODE**
- Výber režimu opakovania/náhodného výberu.
- ⑤ **STOP**
- Zastavenie prehrávania alebo vymazanie programu.
- ⑥ **Infračervený snímač**
- ⑦ **ALBUM-PRESET +/-**
- Zvolenie prednastavenej stanice rádia.
  - Preskočenie na predchádzajúci/nasledujúci album.
  - Nastavenie času.
  - Preskočenie na predchádzajúcu/nasledujúcu skladbu.
  - Vyhľadávanie v rámci skladby/disku/USB.
  - Naladíte rádiovú stanicu.
  - Spustenie alebo prerušenie prehrávania.
- ⑧ **Priečinok na disk**
- ⑨ **MP3-LINK**
- Konektor pre externé zvukové zariadenie.



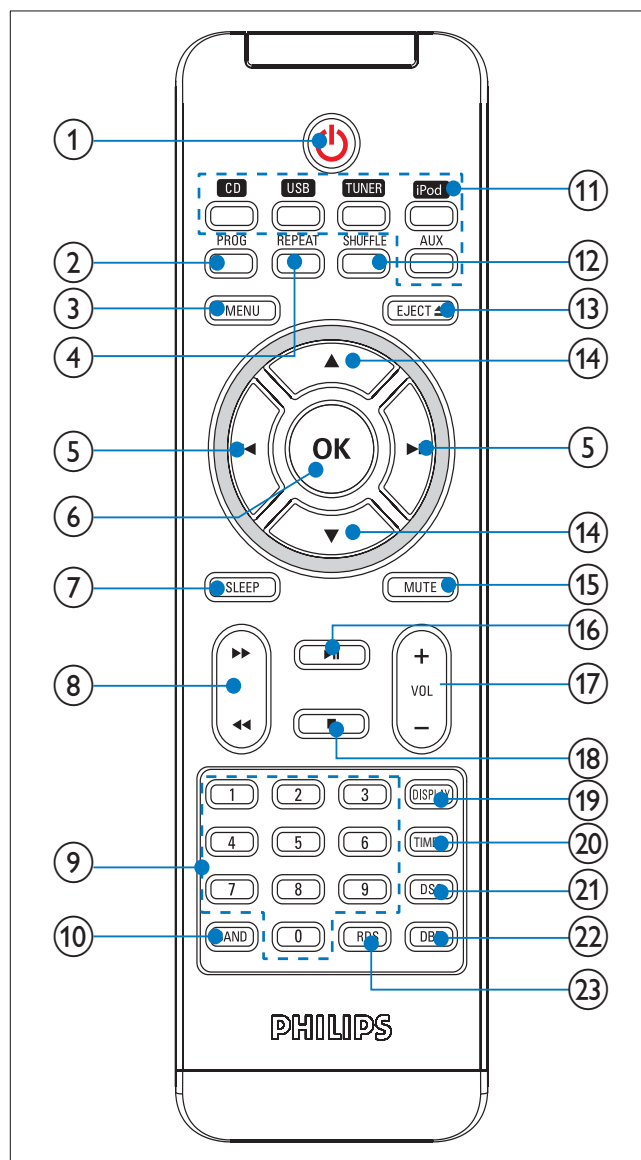

- ⑩ **PROG**
  - Programovanie skladieb.
  - Programovanie staníc rádia.
  - Nastavenie hodín.
- ⑪ **DISPLAY**
  - Výber zobrazených informácií počas prehrávania
- ⑫ **Dok pre iPod/iPhone**
- ⑬ **STANDBY-ON**
  - Zapnutie zariadenia, prepnutie do pohotovostného režimu alebo do pohotovostného režimu Eko.
- ⑭ **EJECT**
  - Vysunutie disku.
- ⑮ **VOLUME +/-**
  - Nastavenie hlasitosti.
- ⑯ **Panel displeja**
  - Zobrazenie aktuálneho stavu.

## Dial'kové ovládanie - prehľad



- ① **⏻**
  - Zapnutie zariadenia, prepnutie do pohotovostného režimu alebo do pohotovostného režimu Eko.
- ② **PROG**
  - Programovanie skladieb.
  - Programovanie staníc rádia.
  - Nastavenie hodín.
- ③ **MENU**
  - Prístup do ponuky iPod/iPhone.
- ④ **REPEAT**
  - Výber režimu opakovaného prehrávania.



- 5 
- Preskočenie na predchádzajúcu/nasledujúcu skladbu.
  - Navigácia v ponuke prehrávača iPod/iPhone.
- 6 **OK**
- Potvrdenie výberu.
- 7 **SLEEP**
- Nastavenie časovača spánku.
- 8 
- Vyhľadávanie v rámci skladby/disku/zariadenia USB/iPod/iPhone.
  - Naladte rádiovú stanicu.
- 9 **Numerická klávesnica**
- Zvoľte stopu priamo z disku.
- 10 **BAND**
- Výber vlnového pásma: FM alebo MW.
- 11 **Tlačidlá na výber zdroja (CD, USB, TUNER, iPod, AUX)**
- Výber zdroja: CD, USB, TUNER, iPod/iPhone alebo AUX (MP3 LINK).
- 12 **SHUFFLE**
- Prehrávanie skladieb v náhodnom poradí.
- 13 **EJECT▲**
- Vysunutie disku.
- 14 
- Preskočenie na predchádzajúci/nasledujúci album.
  - Navigácia v ponuke prehrávača iPod/iPhone.
- 15 **MUTE**
- Stlmenie hlasitosti.
- 16 
- Spustenie alebo prerušenie prehrávania.
- 17 **VOL +/-**
- Nastavenie hlasitosti.
- 18 
- Zastavenie prehrávania alebo vymazanie programu.
- 19 **DISPLAY**
- Výber zobrazených informácií počas prehrávania
- 20 **TIMER**
- Nastavenie časovača budíka.
- 21 **DSC**
- Výber predvoleného zvukového nastavenia.
- 22 **DBB**
- Zapnutie alebo vypnutie dynamického zvýraznenia basov.
- 23 **RDS**
- Zobrazenie dostupných informácií RDS (Radio Data System) rozhlasovej stanice v pásme FM.

# 3 Začíname

## ! Výstraha

- Používanie iných ovládacích prvkov alebo vykonávanie úprav a iných postupov, než sú uvedené v tomto dokumente, môže mať za následok vystavenie sa nebezpečnému žiareniu alebo zapríčiniť nebezpečnú prevádzku.

Vždy postupujte podľa poradia pokynov v tejto kapitole.

Ak sa rozhodnete obrátiť na spoločnosť Philips, pripravte si číslo modelu a sériové číslo tohto zariadenia. Číslo modelu a sériové číslo sú uvedené na spodnej strane zariadenia. Tieto čísla si zapíšte sem:

Číslo modelu \_\_\_\_\_

Sériové číslo \_\_\_\_\_

## Prípojenie antény FM

### \* Tip

- Pre optimálny príjem antény úplne vytiahnite a nastavte jej polohu.

- 1 Pripojte dodanú anténu FM ku konektoru **FM AERIAL** na hlavnej jednotke.

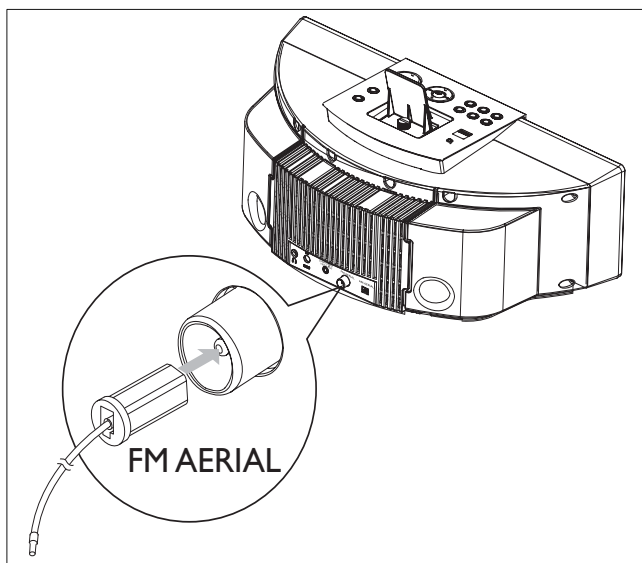

## Prípojenie antény MW

- 1 Zostavte rámovú anténu MW.

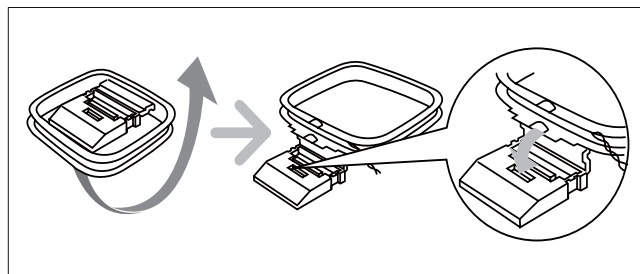

- 2 Pripojte rámovú anténu MW ku konektoru **MW AERIAL** na zadnej strane hlavnej jednotky.

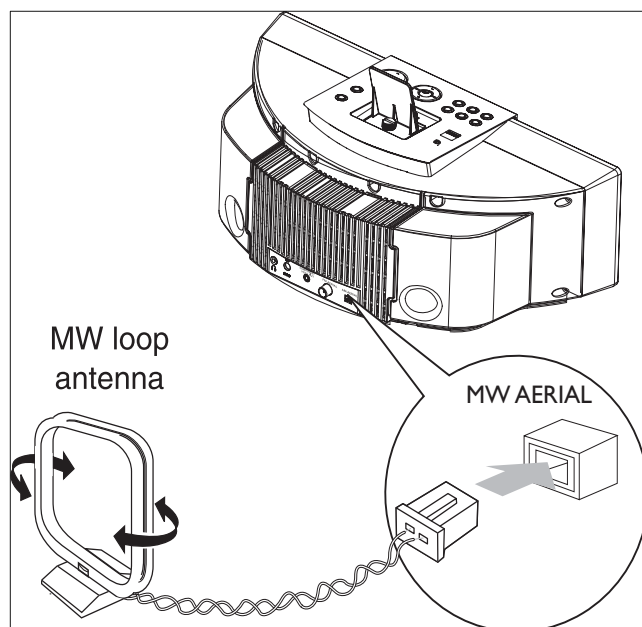

### ☰ Poznámka

- Umiestnite anténu čo najďalej od televízora, videorekordéra alebo iného zdroja vyžarovania.

# Pripojenie napájania

## ! Výstraha

- Nebezpečenstvo poškodenia produktu! Skontrolujte, či napätie zdroja napájania zodpovedá napätiu vyznačenému na zadnej alebo spodnej strane tohto zariadenia.
- Nebezpečenstvo zásahu elektrickým prúdom! Pri odpájaní sieťového kábla striedavého prúdu vždy vytiahnite zástrčku zo zásuvky. Nikdy neťahajte za kábel.
- Pred pripojením sieťového kábla striedavého prúdu sa uistite, že ste dokončili všetky ostatné pripojenia.

## ☰ Poznámka

- Typový štítok sa nachádza na spodnej strane hlavnej jednotky.

- 1 Pripojte sieťový kábel k sieťovému adaptéru.

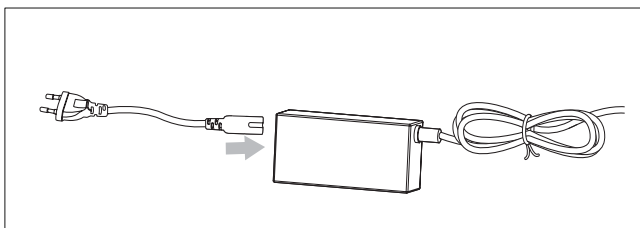

- 2 Pripojte jeden koniec k zásuvke DC na hlavnej jednotke.

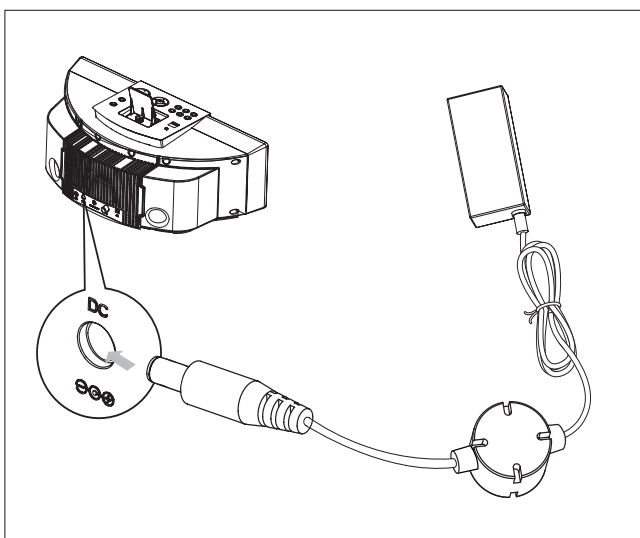

- 3 Druhý koniec pripojte k elektrickej zásuvke.

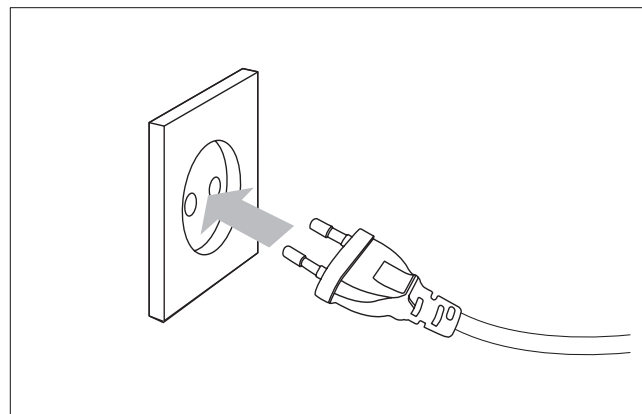

# Príprava diaľkového ovládania

## ! Výstraha

- Nebezpečenstvo explózie! Batérie odkladajte mimo dosahu zdrojov tepla, slnečného žiarenia a ohňa. Nikdy nevhadzujte batérie do ohňa.

### Pri prvom použití:

- 1 Odstráňte ochranné pútko a batéria diaľkového ovládania sa aktivuje.

### Výmena batérie diaľkového ovládania:

- 1 Otvorte priestor pre batérie.
- 2 Vložte 1 batériu typu CR2025 so správnou polaritou (+/-) podľa označenia.
- 3 Zatvorte priestor pre batérie.

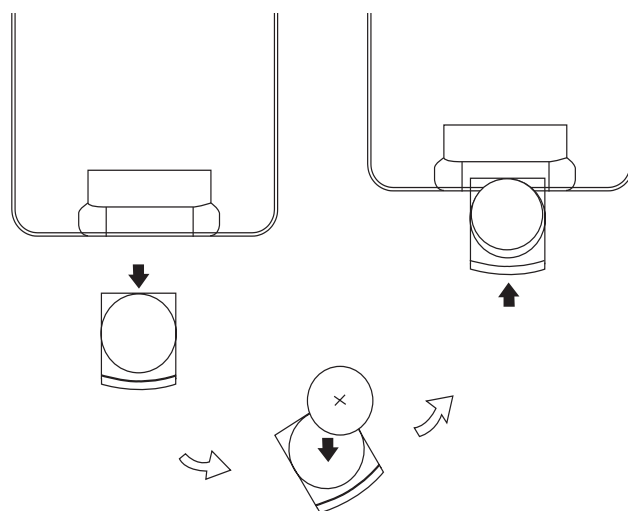



## Poznámka

- Pred stlačením ktoréhokoľvek funkčného tlačidla na diaľkovom ovládaní najskôr vyberte správny zdroj pomocou diaľkového ovládania namiesto hlavnej jednotky.
- Ak diaľkové ovládanie nebudete dlhší čas používať, batériu vyberte.

## Automatická inštalácia rozhlasových staníc

Ak pri pripojení do elektrickej siete nie sú uložené žiadne rozhlasové stanice, DCM250 ich začne ukladať automaticky.

- 1 Pripojte DCM250 k napájaciemu zdroju.
  - ↳ Zobrazí sa položka [AUTO INSTALL - PRESS PLAY] (automatická inštalácia - stlačte tlačidlo PLAY).
- 2 Stlačením tlačidla ►|| na hlavnej jednotke spustíte inštaláciu.
  - ↳ DCM250 automaticky uloží rozhlasové stanice s dostatočnou intenzitou signálu.
  - ↳ Po uložení všetkých dostupných rozhlasových staníc sa automaticky začne vysielat' rozhlasová stanica uložená na prvej predvoľbe.

## Nastavenie hodín

- 1 V pohotovostnom režime aktivujte režim nastavenia hodín stlačením tlačidla **PROG**.
  - ↳ Zobrazí sa formát 12-hodinového alebo 24-hodinového zobrazenia času.
- 2 Stlačením tlačidiel ◀/▶ vyberte 12-hodinový alebo 24-hodinový formát.
- 3 Stlačte tlačidlo **PROG**.
  - ↳ Číslice hodín sa zobrazia a začnú blikať.
- 4 Stlačením tlačidla ◀/▶ nastavte hodiny.
- 5 Stlačte tlačidlo **PROG**.

↳ Číslice minút sa zobrazia a začnú blikať.

- 6 Stlačením tlačidla ◀/▶ nastavte minúty.
- 7 Stlačením tlačidla **PROG** potvrdte nastavenie.

## Zapnutie

- 1 Stlačte tlačidlo ☉.
  - ↳ DCM250 sa prepne na posledný zvolený zdroj.

## Prepnutie do pohotovostného režimu

- 1 Stlačením tlačidla ☉ prepnete DCM250 do pohotovostného režimu.
  - ↳ Zníži sa podsvietenie zobrazovacieho panela.
  - ↳ Na zobrazovacom paneli sa zobrazia hodiny (ak sú nastavené).

### Ak chcete DCM250 prepnúť do ekonomického pohotovostného režimu:

- 1 V pohotovostnom režime stlačte a podržte tlačidlo ☉ dlhšie ako 2 sekundy.
  - ↳ Podsvietenie na zobrazovacom paneli sa vypne.

## 4 Prehrávanie disku

- 1 Stlačením tlačidla **CD** zvolíte ako zdroj disk.
- 2 Do priechyňa pre disk vložte disk, pričom strana s potlačou musí smerovať nahor.

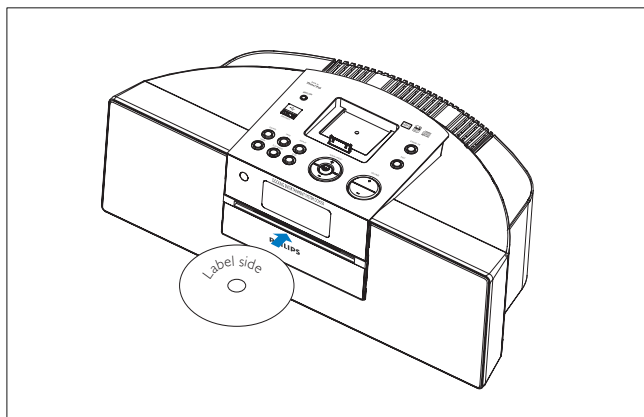

- 3 Stlačením tlačidla **▶||** spustíte prehrávanie.

# 5 Prehrávanie zo zariadenia USB

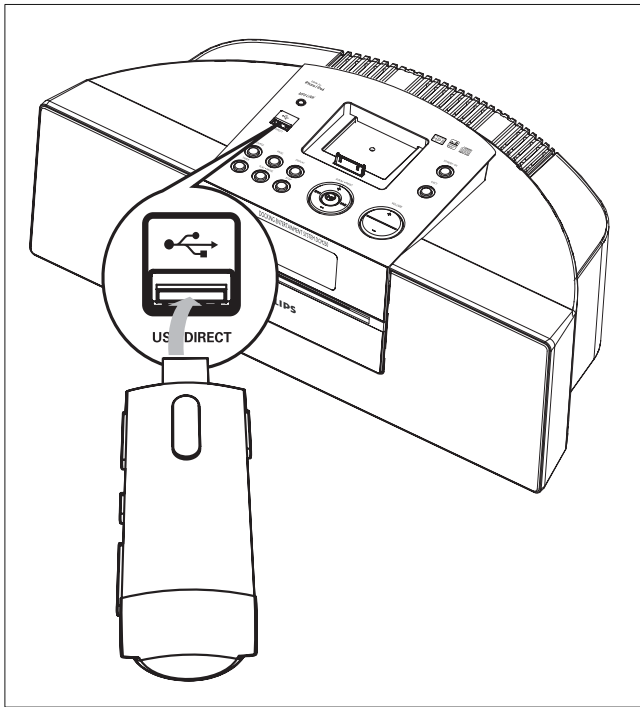

## Poznámka

- Uistite sa, že zariadenie USB obsahuje hudobný obsah, ktorý je možné prehrávať. (pozrite si 'Informácie o možnostiach prehrávania cez rozhranie USB' na strane 23)

- 1 Zariadenie USB pripojte do zásuvky .
- 2 Stlačením tlačidla **USB** zvolte ako zdroj zariadenie USB.  
↳ Zobrazí sa celkový počet skladieb.
- 3 Stlačením tlačidla **▲▼** vyberte priečinok.
- 4 Stlačením tlačidla **◀▶** vyberte súbor.
- 5 Stlačením tlačidla **▶||** spustíte prehrávanie.

# 6 Možnosti prehrávania

## Preskočenie na skladbu

Pre disk CD:

- 1 Stlačením tlačidla vyberte inú skladbu.
  - Ak chcete skladbu vybrať priamo, môžete taktiež stlačiť tlačidlo na numerickej klávesnici.

Pre disk MP3 a zariadenie USB:

- 1 Stlačením tlačidla vyberte album alebo priečinok.
- 2 Stlačením tlačidla vyberte skladbu alebo súbor.

## Pozastaviť/obnoviť prehrávanie

- 1 Počas prehrávania stlačte tlačidlo , aby ste pozastavili/obnovili prehrávanie.

## Vyhľadávanie v rámci skladby

- 1 Počas prehrávania stlačte a podržte tlačidlo .
- 2 Uvoľnením tlačidla obnovíte normálne prehrávanie.

## Zobrazenie informácií o prehrávaní

- 1 Počas prehrávania opakovaným stláčaním tlačidla **DISPLAY** vyberiete odlišné informácie o prehrávaní.

## Opakované prehrávanie

- 1 Počas prehrávania opakovaným stláčaním tlačidla **REPEAT** vyberiete:
  - : Aktuálna skladba sa prehráva opakovane.
  - : Všetky skladby sa prehrávajú opakovane.
  - Pre disky MP3/WMA a zariadenia USB: a **[ALB]**. Aktuálny album sa prehráva opakovane.
- 2 Ak sa chcete vrátiť k normálnemu prehrávaniu, stlačte opakovane tlačidlo **REPEAT**, až kým sa neprestane zobrazovať režim opakovania.

## Náhodné prehrávanie

- 1 Stlačte tlačidlo **SHUFFLE**.
  - ↳ Zobrazí sa . Všetky skladby sa prehrávajú v náhodnom poradí.
- 2 K normálnemu prehrávaniu sa vrátite opätovným stláčaním tlačidla **SHUFFLE**.



Tip

- Funkcie opakovaného prehrávania a prehrávania v náhodnom poradí nemožno aktivovať súčasne.

## Programovanie skladieb

Je možné naprogramovať maximálne 40 skladieb.

- 1 V stave zastavenia v režime CD/USB stlačením tlačidla **PROG** aktivujete režim programovania.
  - ↳ Na displeji bude blikať **[PROG]** (program).
- 2 U skladieb vo formáte MP3/WMA stláčaním tlačidla vyberte album.

- 3 Stlačením tlačidla ◀▶ vyberte číslo skladby a potom na potvrdenie stlačte tlačidlo **PROG**.
- 4 Ak chcete naprogramovať ďalšie skladby, zopakujte kroky 2 a 3.
- 5 Stlačením tlačidla ▶|| prehráte naprogramované skladby.
  - ↳ Počas prehrávania sa zobrazuje [PROG] (program).
  - Ak chcete program vymazať, v stave zastavenia stlačte tlačidlo ■ .



# 7 Prehrávanie zo zariadenia iPod/iPhone

DCM250 vám umožní vychutnávať si zvuk a video zo zariadenia iPod/iPhone.

## Kompatibilné zariadenia iPod/iPhone

Modely Apple iPod a iPhone s 30-kolíkovým konektorom pre dokovaciu stanicu:

- iPod classic, iPod touch, iPod nano, iPod 5. generácie (video), iPod s farebným displejom, iPod mini.
- iPhone, iPhone 3G.

## Vloženie zariadenia iPod/iPhone

- 1 Vyberte skrutku na doku.

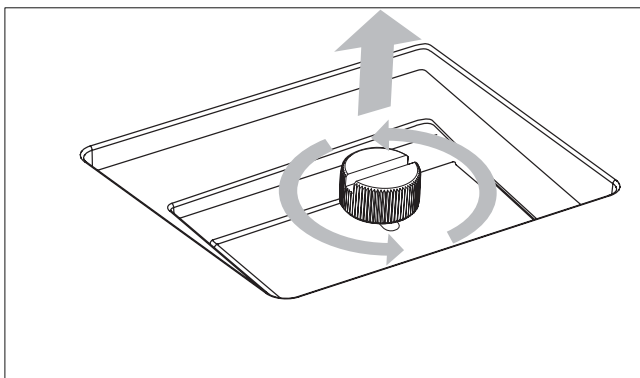

- 2 Umiestnite zadnú podperu nahor.
- 3 Vložte skrutku na pôvodné miesto.
  - Poznámka: Skrutku nezaťahujte.

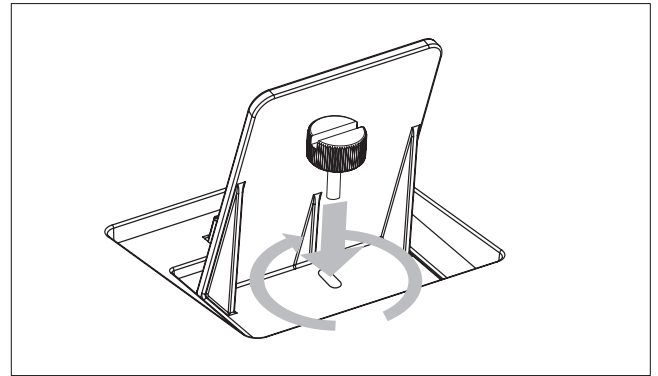

- 4 Vložte zariadenie iPod/iPhone do doku.
- 5 Upravte polohu zadnej podpery tak, aby bolo zariadenie iPod/iPhone bezpečne umiestnené.

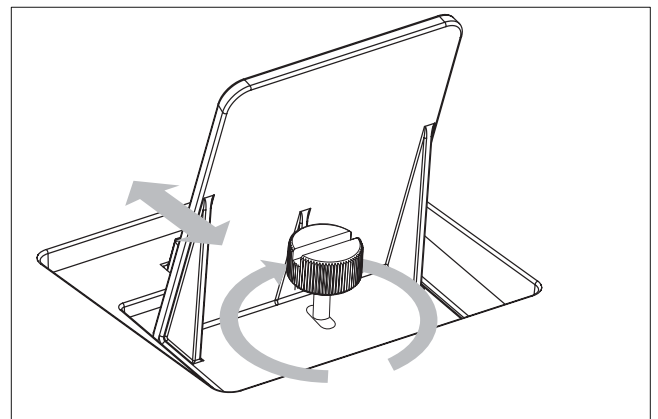

- 6 Keď je zadná podpera v správnej polohe, utiahnite skrutku.
  - ↳ Keď je DCM250 pripojený k napájaniu, zariadenie iPod/iPhone v doku sa začne nabíjať.

## Počúvanie obsahu zariadenia iPod/iPhone

- 1 Skontrolujte, či je zariadenie iPod/iPhone správne vložené.
- 2 Stlačením tlačidla **iPod** vyberte zdroj iPod/iPhone.
  - ↳ Pripojené zariadenie iPod/iPhone automaticky spustí prehrávanie.
  - Prehrávanie pozastavíte/obnovíte stlačením tlačidla **▶||**.

- Ak chcete preskočiť skladbu, stlačte tlačidlo **◀◀▶▶**.
- Ak chcete počas prehrávania vyhľadávať: stlačte a podržte tlačidlo **◀◀▶▶**, jeho uvoľnením potom obnovíte normálne prehrávanie.
- Ak chcete prechádzať ponukou: stlačte tlačidlo **MENU**. Stlačením tlačidla **▲▼◀▶** vykonáte výber a tlačidlom **OK** ho potvrdíte.

## Prehrávanie videa z prehrávača iPod/iPhone

Zariadenie môžete pripojiť k televízoru a sledovať video uložené v prehrávači iPod/iPhone.

- 1 Priložený video kábel pripojte k:
  - výstupnému konektoru **COMPONENT VIDEO OUT** na tomto zariadení.
  - vstupným video zásuvkám na TV.

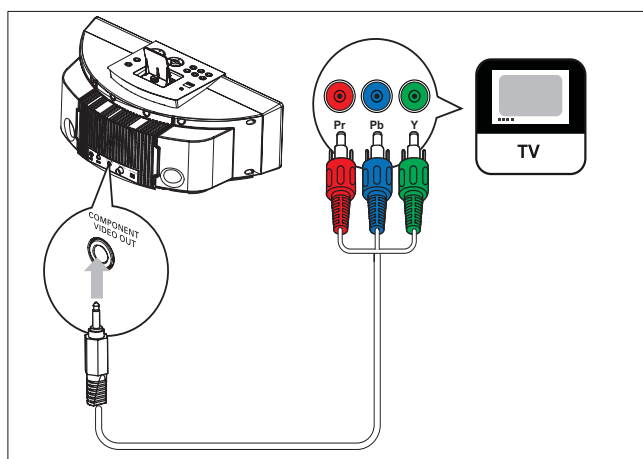

- 2 Skontrolujte, či je prehrávač iPod/iPhone správne vložený.
- 3 Stlačením tlačidla **iPod** vyberte ako zdroj prehrávač iPod/iPhone.
- 4 Stlačením tlačidla **MENU** prejdete do ponuky prehrávača iPod/iPhone.
- 5 Stlačením tlačidiel **▲▼◀▶** vyberte video súbor.
- 6 Výber potvrdíte stlačením tlačidla **OK**.

## Nabíjanie zariadenia iPod/iPhone

Keď je DCM250 pripojený k napájaniu, zariadenie iPod/iPhone v doku sa začne nabíjať.

## Odstránenie zariadenia iPod/iPhone

- 1 Vytiahnite iPod/iPhone z doku.

# 8 Počúvanie rozhlasového vysielania

## Naladenie rozhlasovej stanice



### Tip

- Pre optimálny príjem v pásme FM anténu pre pásmo FM úplne vyťahnite a upravte jej polohu.
- Pre optimálny príjem v pásme MW upravte polohu rámovej antény pre pásmo MW.

- 1 Stlačením tlačidla **TUNER** zvolte ako zdroj tuner.
- 2 Stlačením tlačidla **BAND** vyberte vlnové pásmo FM alebo MW.
- 3 Stlačte a na dlhšie ako 2 sekundy podržte stlačené tlačidlo **◀▶**.
  - ↳ Zobrazí sa [SEARCH] (vyhľadávanie).
  - ↳ Rádio automaticky naladí stanicu so silným príjmom.
- 4 Opakovaním kroku 2 naladte ďalšie stanice.
  - Ak chcete naladiť stanicu so slabým príjmom, stláčajte opakovane tlačidlo **◀▶**, až kým nenájdete optimálny príjem.

## Automatické programovanie rozhlasových staníc



### Poznámka

- Môžete naprogramovať maximálne 40 predvolieb rozhlasových staníc.

- 1 V režime tunera stlačením a podržaním tlačidla **PROG** po dobu 2 sekúnd

aktivujete režim automatického programovania.

- ↳ Zobrazí sa [AUTO] (automaticky).
- ↳ Všetky dostupné stanice sa naprogramujú podľa sily príjmu signálu vlnového pásma.
- ↳ Prvá naprogramovaná rozhlasová stanica sa začne automaticky vysielat'.

## Ručné programovanie rozhlasových staníc



### Poznámka

- Môžete naprogramovať maximálne 40 predvolieb rozhlasových staníc.

- 1 Naladte rozhlasovú stanicu.
- 2 Stlačením tlačidla **PROG** aktivujte režim programovania.
  - ↳ Na displeji bude blikať [PROG] (program).
- 3 Stlačením tlačidla **◀▶** k tejto rozhlasovej stanici priradíte číslo (od 1 do 40), potom stlačením tlačidla **PROG** nastavenie potvrdíte.
  - ↳ Zobrazia sa predvolené číslo a frekvencia predvolby stanice.
- 4 Zopakovaním vyššie uvedených krokov naprogramujte ďalšie stanice.



### Poznámka

- Ak chcete naprogramovanú stanicu prepísať, uložte na jej miesto inú stanicu.

## Výber predvolby rozhlasovej stanice

- 1 V režime tunera stlačením tlačidla **◀▶** vyberte číslo predvolby.

---

## Zobrazenie informácií RDS

RDS (Radio Data System) predstavuje službu, ktorá pri staniciach FM umožňuje zobrazovať dodatočné informácie. Ak naladíte stanicu s podporou služby RDS, zobrazí sa ikona RDS a názov stanice.

Keď sa používa automatické programovanie, stanice RDS sa naprogramujú ako prvé.

- 1 Naladíte rozhlasovú stanicu RDS.
- 2 Opakovaným stláčaním tlačidla **RDS** prechádzajte cez nasledujúce informácie (ak sú dostupné):
  - ↳ Názov stanice
  - ↳ Typ programu, ako napr. **[NEWS]** (správy), **[SPORT]** (šport), **[POP M]** (populárna hudba)...
  - ↳ Rádiotextové správy
  - ↳ Frekvencia



### Poznámka

- K dispozícii sú definície typov programov služby RDS (pozrite si 'Typy programov RDS' na strane 24).

# 9 Nastavenie zvuku

---

## Nastavenie hlasitosti

- 1 Počas prehrávania stlačením tlačidla **VOL +/-** zvýšte alebo znížte úroveň hlasitosti.

---

## Zvolenie prednastaveného zvukového efektu

- 1 Počas prehrávania opakovaným stláčaním tlačidla **DSC** vyberte:
  - [POP] (pop)
  - [JAZZ] (džez)
  - [CLASSIC] (klasika)
  - [ROCK] (rock)

---

## Zvýraznenie basov

- 1 Počas prehrávania stlačením tlačidla **DBB** zapnete alebo vypnete dynamické zvýraznenie basov.
  - ↳ Ak je aktivovaný režim DBB, zobrazí sa DBB.

---

## Stlmenie zvuku

- 1 Počas prehrávania stlačte tlačidlo **MUTE**, aby ste zapli/zrušili stlmenie zvuku.

# 10 Ďalšie funkcie

## Nastavenie časovača automatického vypnutia

Tento DCM250 sa môže automaticky prepnúť do pohotovostného režimu po uplynutí nastaveného času.

- 1 Keď je DCM250 zapnutý, opakovaným stláčaním tlačidla **SLEEP** vyberte stanovenú dobu (v minútach).
  - ↳ Ak je časovač automatického vypnutia aktivovaný, na displeji sa zobrazí [SLEEP] (vypnutie) **z.z.**

### Zrušenie časovača automatického vypnutia



- 1 Opakovane stláčajte tlačidlo **SLEEP**, až kým sa nezobrazí „OFF“ (Vyp.).
  - ↳ Ak je časovač spánku vypnutý, **z.z.** sa prestane zobrazovať na displeji.

## Nastavenie časovača budíka

Tento DCM250 je možné použiť ako budík. V nastavenom čase sa aktivuje prehrávanie zo zdroja DISC, TUNER, USB alebo iPod.

- 1 Uistite sa, že ste správne nastavili hodiny.
- 2 Stlačte a podržte tlačidlo **TIMER**.
- 3 Stlačením tlačidla **CD, USB, TUNER** alebo **iPod** vyberte zdroj.
- 4 Výber potvrdíte stlačením tlačidla **TIMER**.
  - ↳ Čísllice hodín sa zobrazia a začnú blikať.
- 5 Stlačením tlačidla **◀▶** nastavte hodiny.
- 6 Výber potvrdíte stlačením tlačidla **TIMER**.
  - ↳ Čísllice minút sa zobrazia a začnú blikať.
- 7 Stlačením tlačidla **◀▶** nastavte minúty.
- 8 Výber potvrdíte stlačením tlačidla **TIMER**.
  - ↳ Časovač je nastavený a aktivovaný.

## Aktivovanie a vypnutie časovača budíka

- 1 Opakovaným stláčaním **TIMER** aktivujte alebo vypnite časovač.
  - ↳ Ak je časovač aktivovaný, na displeji sa zobrazuje symbol .
  - ↳ Ak je časovač vypnutý,  sa prestane zobrazovať na displeji.



### Poznámka

- Ak je zvolený zdroj DISC/USB/iPod a skladbu nemožno prehrať, automaticky sa aktivuje tuner.

## Počúvanie z externého zariadenia

Tento systém tiež umožňuje prehrávať obsah z externého zvukového zariadenia.

- 1 Stlačením tlačidla **AUX** vyberte zdroj MP3 link.
- 2 Pripojte dodaný prepojujaci kábel MP3 link ku:
  - konektoru **MP3 LINK** na tejto jednotke
  - konektoru pre slúchadlá na danom zariadení
- 3 Spustíte prehrávanie obsahu daného zariadenia. (Pozrite si návod na použitie daného zariadenia)

## Počúvanie prostredníctvom slúchadiel

- 1 Pripojte slúchadlá ku konektoru  na tejto jednotke.

# 11 Informácie o produkte



## Poznámka

- Informácie o produkte sa môžu zmeniť bez predchádzajúceho upozornenia.

## Technické údaje

### Zosilňovač

Menovitý výstupný výkon	2 X 15 W RMS
Frekvenčná odozva	100 Hz – 16 kHz, ±3 dB
Odstup signálu od šumu	>70 dB
Vstup Aux	0,5 V RMS 20 kOhmov

### Disk

Typ lasera	Polovodičový
Priemer disku	12 cm/8 cm
Podporované disky	CD-DA, CD-R, CD-RW, MP3-CD, WMA-CD
Zvukový konvertor DAC	24 bitov/44,1 kHz
Celkové harmonické skreslenie	<1 %
Frekvenčná odozva	60 Hz – 16 kHz (44,1 kHz)
Odstup signálu od šumu	> 65 dBA

### Tuner

Rozsah ladenia	FM: 87,5 – 108 MHz; MW: 531 – 1602 kHz
Ladiaca mriežka	50 KHz
Citlivosť	– Mono, odstup signálu od šumu 26 dB – Stereo, odstup signálu od šumu 46 dB
Citlivosť vyhľadávania	< 28 dBu
Celkové harmonické skreslenie	< 3%
Odstup signálu od šumu	> 45 dB

### Reproduktory

Celkový odpor reproduktora	4 ohmy
Budič reproduktora	3,5" basový + 0,8" výškový
Citlivosť	> 82 dB/m/W

## Všeobecné informácie

Sieťový adaptér (napájací adaptér)	Vstup: 100 – 240 V~, 50/60 Hz 1,5 A MAX; Výstup: 15 V $\overline{=}$ 3 A; (Názov výrobcu: Philips; Číslo modelu: OH- 1048A1503000U-u)
Prevádzková spotreba energie	16 W
Spotreba energie v pohotovostnom stave	< 4 W
Spotreba energie v pohotovostnom Eko režime	< 1 W
USB Direct	Verzia 2.0/1.1
Rozmery – Hlavná jednotka (Š x V x H)	390 x 140,5 x 200,5 mm
Hmotnosť - S obalom - Hlavná jednotka	4 kg 3,32 kg

## Informácie o možnostiach prehrávania cez rozhranie USB

### Kompatibilné zariadenia USB:

- Pamäť USB flash (USB 2.0 alebo USB 1.1)
- Prehrávače USB flash (USB 2.0 alebo USB 1.1)
- pamäťové karty (vyžaduje si dodatočnú čítačku kariet pre prevádzku s týmto systémom DCM250)

### Podporované formáty:

- Formát USB alebo formát pamäťového súboru FAT12, FAT16, FAT32 (veľkosť sektora: 512 bajtov)

- Prenosová rýchlosť MP3 (rýchlosť údajov): 32 až 320 kbit/s a variabilná prenosová rýchlosť
- WMA v9 alebo starší
- Vnorenie priečinka maximálne do 8 úrovní
- Počet albumov/priečinkov: maximálne 99
- Počet skladieb/titulov: maximálne 999
- Označenie ID3 v2.0 alebo novšie
- Názov súboru vo formáte Unicode UTF8 (maximálna dĺžka: 128 bajtov)

### Nepodporované formáty:

- Prázdne albumy: prázdny album predstavuje album, ktorý neobsahuje súbory MP3/WMA a nezobrazí sa na displeji.
- Nepodporované formáty súborov budú preskočené. Napríklad, dokumenty aplikácie Word (.doc) alebo súbory MP3 s príponou .dlf budú ignorované a neprehrajú sa.
- Zvukové súbory AAC, WAV, PCM
- Súbory WMA chránené prostredníctvom DRM (.wav, .m4a, .m4p, .mp4, .aac)
- Súbory WMA vo formáte Lossless.

## Podporované formáty diskov MP3

- ISO9660, Joliet
- Maximálny počet titulov: 512 (v závislosti od dĺžky názvu súboru)
- Maximálny počet albumov: 255
- Podporované vzorkovacie frekvencie: 32 kHz, 44,1 kHz, 48 kHz
- Podporované prenosové rýchlosti: 32 až 256 (kb/s), variabilné prenosové rýchlosti



## Typy programov RDS

NO TYPE (ŽIADNY TYP)	Žiadny typ programu RDS
NEWS (SPRÁVY)	Služby správ
AFFAIRS (UDALOSTI)	Politika a aktuálne udalosti
INFO (INFORMÁCIE)	Špeciálne informačné programy
SPORT (ŠPORT)	Športy
EDUCATE (VZDELÁVANIE)	Vzdelávanie a pokročilé kurzy
DRAMA (DIVADLO)	Rádiové hry a literatúra
CULTURE (KULTÚRA)	Kultúra, náboženstvo a spoločnosť
SCIENCE (VEDA)	Veda
VARIED (RÔZNE)	Zábavné programy
POP M	Populárna hudba
ROCK M	Rocková hudba
MOR M	Ľahká hudba
LIGHT M (ĽAHKÁ H)	Ľahká klasická hudba
CLASSICS (KLASIKA)	Klasická hudba
OTHER M (OSTATNÁ H)	Špeciálne hudobné programy
WEATHER (POČASIE)	Počasie
FINANCE (FINANCIE)	Financie
CHILDREN (DETI)	Programy pre deti
SOCIAL (SPOLOČENSKÉ)	Udalosti v spoločnosti
RELIGION (NÁBOŽENSTVO)	Náboženstvo
PHONE IN (NA ZAVOLANIE)	Na zavolanie
TRAVEL (CESTOVANIE)	Cestovanie
LEISURE (VOLNÝ ČAS)	Voľný čas
JAZZ	Jazzová hudba

COUNTRY	Hudba country
NATION M (NÁRODNÁ H)	Národná hudba
OLDIES (STARÉ HITY)	Hudba z minulosti
FOLK M (FOLKOVÁ H)	Folková hudba
DOCUMENT (DOKUMENT)	Dokumentárne programy
TES	Testovanie alarmu
ALARM	Alarm

# 12 Riešenie problémov



## Varovanie

- Nikdy neodstraňujte kryt tela tohto zariadenia.

Aby ste zachovali záruku, nikdy sa sami nepokúšajte opravovať systém.

Ak sa pri používaní tohto zariadenia vyskytne nejaký problém, skôr než sa obrátite na servisné stredisko, vyskúšajte nasledujúce riešenia. Ak sa problém neodstráni, prejdite na webovú lokalitu spoločnosti Philips ([www.philips.com/welcome](http://www.philips.com/welcome)). Ak sa rozhodnete obrátiť na spoločnosť Philips, okrem zariadenia si pripravte číslo modelu a sériové číslo.

### Žiadne napájanie

- Uistite sa, že sieťová zástrčka zariadenia je správne pripojená.
- Skontrolujte, či je sieťová zásuvka pod prúdom.
- S cieľom znížiť spotrebu energie sa systém automaticky vypne 15 minút po ukončení prehrávania skladieb, ak v tomto čase nedôjde k aktivácii žiadneho z ovládacích prvkov.

### Žiadny zvuk alebo slabý zvuk

- Nastavte hlasitosť.
- Odpojte slúchadlá.

### Žiadna odozva zo systému DCM250

- Odpojte a opakovane pripojte sieťovú zástrčku, potom znovu zapnite systém.

### Nefunguje diaľkové ovládanie.

- Pred stlačením ktoréhokoľvek funkčného tlačidla najskôr vyberte správny zdroj pomocou diaľkového ovládania namiesto hlavnej jednotky.
- Znížte vzdialenosť medzi diaľkovým ovládaním a systémom DCM250.
- Vložte batériu so správnych usporiadaním polarity (značky +/-) podľa obrázka.
- Vymeňte batériu.

- Nasmerujte diaľkové ovládanie priamo smerom na senzor na prednej strane systému DCM250.

### Nebol rozpoznaný žiaden disk

- Vložte disk.
- Skontrolujte, či disk nebol vložený naopak.
- Počkajte na odparenie skondenzovanej vlhkosti zo šošovky.
- Vymeňte alebo vyčistite disk.
- Použite ukončené CD alebo správny formát disku.

### Nie je možné zobrazit' niektoré súbory na zariadení USB

- Počet priečinkov alebo súborov v zariadení USB prekročil určitý limit. Tento jav nepredstavuje poruchu.
- Formáty týchto súborov nie sú podporované.

### Zariadenie USB nie je podporované.

- Zariadenie USB je nekompatibilné so systémom DCM250. Skúste iné.

### Nekvalitný príjem rádia

- Zvýšte vzdialenosť medzi systémom DCM250 a vaším televízorom alebo videorekordérom.
- Vysuňte anténu FM až nadoraz.

### Nefunguje časovač

- Správne nastavte hodiny.
- Zapnite časovač.

### Nastavenie hodín/časovača bolo vymazané

- Napájanie bolo prerušené alebo došlo k odpojeniu sieťového kábla.
- Opakovane nastavte hodiny/časovač.

