

# Vždy pripravení pomôcť

Zaregistrujte svoj produkt a získajte podporu na  
[www.philips.com/welcome](http://www.philips.com/welcome)



AJ7245D



## Príručka užívateľa

# PHILIPS



# Obsah

---

<b>1</b>	<b>Dôležité</b>	<b>2</b>
	Bezpečnosť	2

---

<b>2</b>	<b>Dokovací zábavný systém</b>	<b>4</b>
	Úvod	4
	Čo je v škatuli	4
	Hlavná jednotka - prehľad	5

---

<b>3</b>	<b>Úvodné pokyny</b>	<b>7</b>
	Inštalácia batérie	7
	Pripojenie napájania	7
	Zapnutie	8
	Nastavenie času a dátumu	8

---

<b>4</b>	<b>Prehrávanie</b>	<b>9</b>
	Prehrávanie obsahu zariadenia iPod/iPhone9	9
	Počúvanie rádia	13
	Prehrávanie z externého zariadenia	13
	Nastavenie hlasitosti	14

---

<b>5</b>	<b>Ďalšie funkcie</b>	<b>15</b>
	Nastavenie časovača budíka	15
	Nastavenie časovača vypnutia	15
	Nastavenie jasnosti displeja	15

---

<b>6</b>	<b>Informácie o výrobku</b>	<b>16</b>
	Technické údaje	16

---

<b>7</b>	<b>Riešenie problémov</b>	<b>17</b>
----------	---------------------------	-----------

---

<b>8</b>	<b>Upozornenie</b>	<b>18</b>
----------	--------------------	-----------

# 1 Dôležité

## Bezpečnosť



### Varovanie

- Nikdy neodstraňujte kryt tohto zariadenia.
- Nikdy nemažte žiadnu časť tohto zariadenia.
- Nikdy nepokladajte toto zariadenie na iné elektrické zariadenie.
- Toto zariadenie chráňte pred priamym slnečným svetlom, otvoreným ohňom alebo zdrojom tepla.
- Uistite sa, že vždy máte voľný prístup k napájaciemu káblu, zástrčke alebo adaptéru, aby ste mohli zariadenie odpojiť zo siete.

## Dôležité bezpečnostné pokyny

- Dbajte na všetky varovania a dodržiavajte všetky pokyny.
- Neblokujte vetracie otvory. Nainštalujte podľa pokynov výrobcu.
- Neinštalujte v blízkosti zdrojov tepla, ako sú radiátory, tepelné regulátory, kachle či iné zariadenia (vrátane zosilňovačov), ktoré produkujú teplo.
- Dbajte na to, aby na sieťový kábel nikto nestúpil ani ho nezalomil, najmä pri zástrčkách, elektrických objímkach a v mieste, kde vychádza zo zariadenia.
- Používajte len nástavce/príslušenstvo špecifikované výrobcom.
- Počas búrok s bleskami alebo pri dlhodobom nepoužívaní odpojte toto zariadenie zo siete.
- Všetky opravy zverte do rúk kvalifikovanému servisnému personálu. Oprava je potrebná, ak bolo zariadenie akýmkoľvek spôsobom poškodené, napríklad bol poškodený napájací kábel alebo zástrčka, ak bola na zariadenie vyliata tekutina alebo do zariadenia spadol

nejaký predmet, zariadenie bolo vystavené dažďu alebo vlhkosti alebo ak zariadenie nefunguje správne, prípadne po páde zariadenia.

- **UPOZORNENIE** pre používanie batérie – Aby nedošlo k vytečeniu batérie, ktoré by mohlo spôsobiť poranenie osôb, škody na majetku alebo poškodenie zariadenia:
  - Batériu nainštalujte správne, s orientáciou pólov + a – podľa označenia na zariadení.
  - Batéria (akumulátor alebo vstavaná batéria) nesmie byť vystavená zdrojom nadmerne vysokej teploty, ako je napríklad slnečné žiarenie, oheň a pod.
  - Keď sa zariadenie dlhšiu dobu nepoužíva, vyberte batériu.
- Zariadenie nesmie byť vystavené kvapkajúcej ani striekajúcej kvapaline.
- Neumiestňujte na zariadenie žiadne nebezpečné predmety (napr. predmety naplnené kvapalinou, zapálené sviečky).
- Tam, kde zástrčka priameho napájacieho adaptéra slúži ako odpájacie zariadenie, musí zostať odpájacie zariadenie ľahko prístupné pre okamžité použitie.
- Používajte iba napájacie zdroje uvedené v návode na používanie.

## Riziko prehltnutia batérií

- Výrobok alebo diaľkové ovládanie môžu obsahovať gombíkovú batériu, pri ktorej hrozí riziko prehltnutia. Batériu vždy uchovávajte mimo dosahu detí. Prehltnutie batérie môže spôsobiť vážne zranenie alebo smrť. Do dvoch hodín od požitia sa môžu vyskytnúť vážne popáleniny.
- Ak máte podozrenie, že batéria bola prehltnutá alebo sa dostala dovnútra inej časti tela, okamžite vyhľadajte lekársku pomoc.
- Pri výmene batérií vždy uchovávajte všetky nové aj použité batérie mimo dosahu detí. Po výmene batérií sa uistite, že je priečinok na batérie bezpečne uzatvorený.

- Ak nie je možné bezpečne uzatvoriť priečink na batérie, výrobok prestaňte používať. Uchovávajte ho mimo dosahu detí a kontaktujte výrobcu.

## 2 Dokovací zábavný systém

Blahoželáme Vám ku kúpe a vítame Vás medzi používateľmi produktov spoločnosti Philips. Ak chcete naplno využiť podporu ponúkanú spoločnosťou Philips, zaregistrujte svoj produkt na lokalite [www.philips.com/welcome](http://www.philips.com/welcome).

---

### Úvod

Prostredníctvom tohto rádiobudíka môžete

- počúvať rozhlasové vysielanie v pásme FM,
- vychutnať si hudbu zo zariadení iPod/iPhone či externého zariadenia,
- nastaviť budíky na zvonenie v rozličných časoch,
- vybrať ako zdroj budíka pípanie, rádio alebo hudbu zo zariadenia iPod/iPhone,
- používať rôzne funkcie, ktoré ponúka aplikácia **HomeStudio**.

---

### Čo je v škatuli

Skontrolujte a identifikujte obsah balenia:

- Hlavná jednotka (s batériou)
- Návod na používanie

## Hlavná jednotka - prehľad

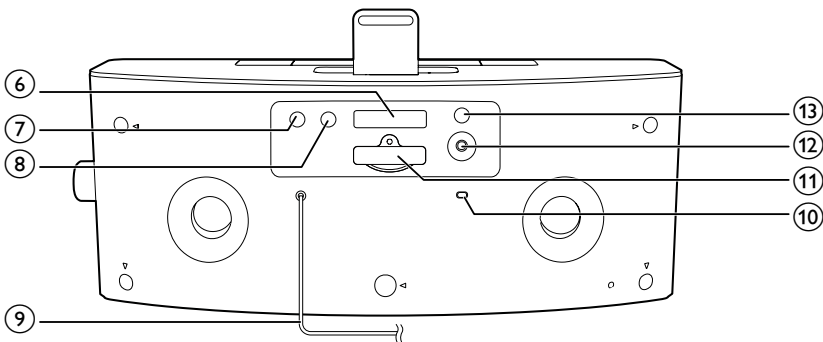
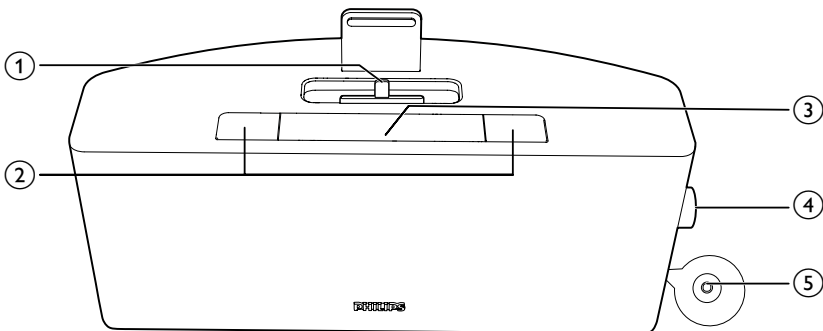

### ① DOCK

- Dok pre zariadenia iPod/iPhone.

### ② AL1/AL2

- Nastavenie budíka.
- Zobrazenie nastavení budíka.
- Aktivovanie a deaktivovanie časovača budíka.

### ③ SNOOZE/BRIGHTNESS

- Režim zdiemnutia (odloženie budenia).
- Nastavenie jasu displeja.

### ④ VOL

- Otáčaním nastavte hlasitosť alebo čas.
- Stlačením potvrdíte výber.

### ⑤

- Zapnutie alebo vypnutie zariadenia.

### ⑥

- Naladíte rozhlasovú stanicu v pásme FM.

### ⑦ SOURCE

- Výber zdroja.

### ⑧ SLEEP

- Nastavenie časovača vypnutia.

### ⑨ Siet'ový kábel

### ⑩ FM ANTENNA

- Zlepšenie príjmu staníc v pásme FM.

### ⑪ Priechodník na batériu

## ⑫ AUDIO IN

- Pripojenie externého zvukového zariadenia.

## ⑬ SET TIME

- Nastavenie času.



# 3 Úvodné pokyny

Vždy postupujte podľa poradia pokynov v tejto kapitole.

Ak sa rozhodnete obrátiť na spoločnosť Philips, pripravte si číslo modelu a sériové číslo tohto zariadenia. Číslo modelu a sériové číslo sú uvedené na spodnej strane zariadenia. Tieto čísla si zapíšte sem:

Číslo modelu \_\_\_\_\_

Sériové číslo \_\_\_\_\_

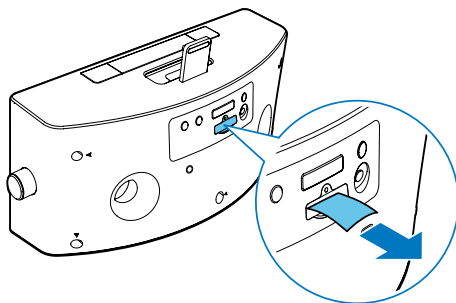

Výmena batérie:

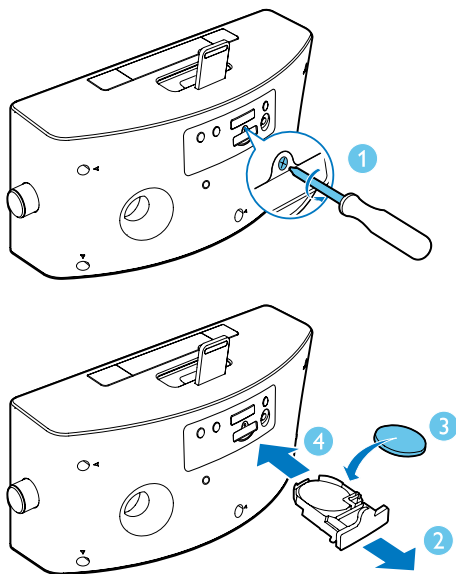

## Inštalácia batérie

### ! Výstraha

- Nebezpečenstvo explózie! Batérie odkladajte mimo dosahu zdrojov tepla, slnečného žiarenia a ohňa. Nikdy nevhadzujte batérie do ohňa.
- Pri nesprávne vložených batériách hrozí explózia. Pri výmene použite vždy rovnaký alebo ekvivalentný typ.
- Batéria obsahuje chemické látky, a preto vyžaduje náležitú likvidáciu.
- Batériu uchovávajte mimo dosahu detí.
- Chloristanový materiál – môže byť nevyhnutná špeciálna manipulácia. Pozrite si stránku [www.dtsc.ca.gov/hazardouswaste/perchlorate](http://www.dtsc.ca.gov/hazardouswaste/perchlorate).

### ☰ Poznámka

- Ako sieťové napájanie môžete použiť len napájanie striedavým prúdom. Predinštalovaná lítiová batéria typu CR2032 dokáže zálohovať iba nastavenie času a budíka.

Pri prvom použití:

Odstráňte ochranné pútko a batéria sa aktivuje.

## Pripojenie napájania

### ! Výstraha

- Nebezpečenstvo poškodenia produktu! Uistite sa, že napätie zdroja napájania zodpovedá napätiu vyznačenému na zadnej alebo spodnej strane jednotky.
- Nebezpečenstvo zásahu elektrickým prúdom! Napájací adaptér vždy odopájajte od elektrickej siete vytiahnutím zástrčky zo zásuvky. Nikdy netahajte za kábel.
- Pred pripojením napájacieho adaptéra sa uistite, že ste vykonali všetky ostatné pripojenia.

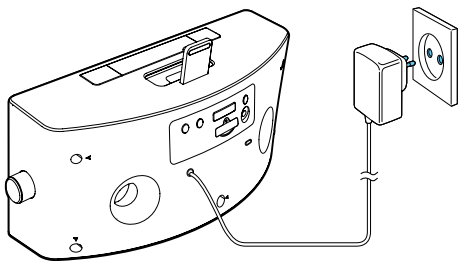

#### Tip

- Presnosť vysielaného času závisí od zariadenia iPod/iPhone vloženého v doku, ktoré časový signál vysiela.

## Zapnutie

Stlačte tlačidlo .

- ↳ Zariadenie sa prepne na naposledy zvolený zdroj.

## Prepnutie do pohotovostného režimu

Stlačením tlačidla  prepnete zariadenie do pohotovostného režimu.

- ↳ Zobrazia sa hodiny (ak sú nastavené).

## Nastavenie času a dátumu

- 1 Stlačte a dlhšie ako dve sekundy podržte tlačidlo **SET TIME** na zadnej strane zariadenia.
  - ↳ Začne blikať možnosť **[12H]** alebo **[24H]**.
- 2 Otočením ovládača vyberte 12 alebo 24-hodinový formát.
- 3 Nastavenie potvrdte stlačením ovládača.
  - ↳ Začnú blikať číslice hodín.
- 4 Zopakovaním krokov 2 až 3 nastavte hodiny a minúty.

#### Poznámka

- Ak sa hodiny nenastavia ručne, keď sa pripojí iPod/iPhone, zariadenie automaticky synchronizuje čas so zariadením iPod/iPhone.

# 4 Prehrávanie

## Prehrávanie obsahu zariadenia iPod/iPhone

Prostredníctvom tohto zariadenia si môžete vychutnávať zvukový obsah zo zariadenia iPod/iPhone.

### Kompatibilné zariadenia iPod/iPhone

Zariadenie podporuje nasledujúce modely iPod/iPhone.

Vyrobené pre:

- iPhone 5
- iPod nano (7. generácia)
- iPod touch (5. generácia)

### Instalácia aplikácie HomeStudio

Aplikácia **HomeStudio** od spoločnosti Philips prináša balík nových funkcií pre váš rádiobudík vrátane programovania rozhlasových staníc vysielania v pásme FM a multifunkčného budíka. Ak chcete využívať ďalšie funkcie, odporúčame vám nainštalovať túto bezplatnú aplikáciu **HomeStudio**.



#### Poznámka

- Uistite sa, že vaše zariadenie iPod/iPhone je pripojené na internet.

- 1 Stlačením tlačidla **SOURCE** vyberte režim DOCK.
- 2 Vložte svoje zariadenie iPod/iPhone do doku. (Obr. 5)

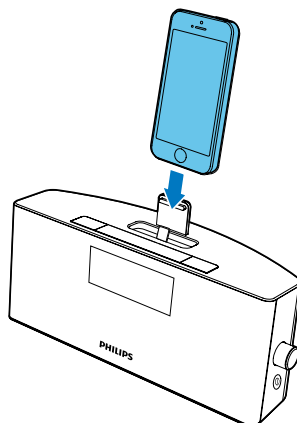

- 3 Pri prvom použití sa zobrazí výzva na nainštalovanie aplikácie **HomeStudio** do zariadenia iPod/iPhone.
- 4 Ťuknutím na tlačidlo **[Yes]** (áno) prijmite požiadavku na inštaláciu.
- 5 Dokončíte inštaláciu podľa pokynov na obrazovke.

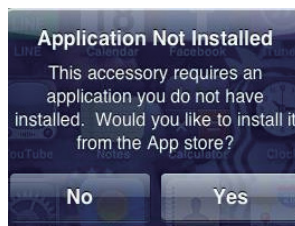

Aplikáciu Philips **HomeStudio** je možné nainštalovať iba do nasledujúcich modelov zariadení iPod a iPhone:

- iPhone 5
- iPod touch (5. generácia)

## Zaregistrovať účet.

Pri prvom použití aplikácie HomeStudio App sa musíte zaregistrovať a vytvoriť si účet.

- 1 Ťuknite na ikonu **HomeStudio** vo svojom zariadení iPod/iPhone.

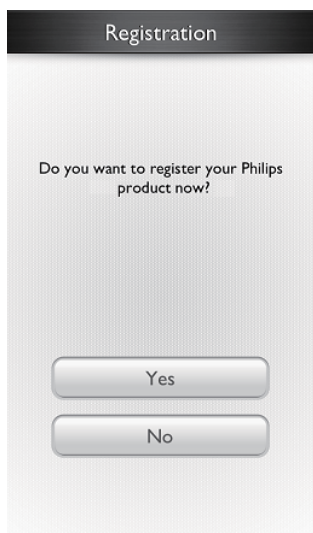

- 2 Podľa pokynov na obrazovke dokončite registráciu.

## Prehrávanie hudby v zariadení iPod/iPhone

### Poznámka

- Uistite sa, že je aplikácia **HomeStudio** nainštalovaná vo vašom zariadení iPod/iPhone.

- 1 Ťuknite na ikonu **HomeStudio** vo svojom zariadení iPod/iPhone.
- 2 Ťuknite na tlačidlo  a vyberte ako zdroj **Hudobnú knižnicu**.



- 3 Zo zoznamu prehrávania vyberte skladbu a potom stlačte tlačidlo .  
↳ Hudba sa prenáša zo zariadenia iPod/iPhone do rádiobudíka.

## Používanie ďalších funkcií pomocou aplikácie „HomeStudio App“

### Poznámka

- Uistite sa, že je zariadenie iPod/iPhone vložené v rádiobudíku.



### Nastavenie budíka:

- 1 Spustíte aplikáciu **HomeStudio**.
- 2 Ťuknite na ikonu  na obrazovke.





- 3 Môžete zapnúť alebo vypnúť budík 1/ budík 2.

### Nastavenie časovača vypnutia:

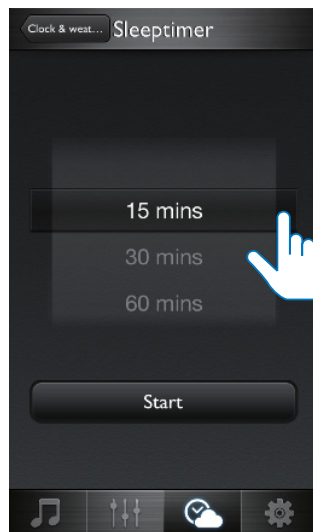
- 1 Ťuknite na tlačidlo  a potom na tlačidlo .
- 2 Vyberte časový úsek a ťuknite na tlačidlo **Start**.



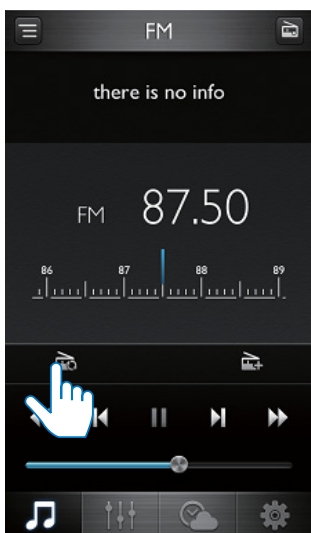

## Automatické uloženie rozhlasových staníc v pásme FM

- 1 Ťuknite na tlačidlo  a potom ťuknutím na ikonu v pravej hornej časti obrazovky vyberte ako zdroj rádio FM.
- 2 Ťuknutím na tlačidlo  automaticky vyhľadajte rozhlasovú stanicu so silným signálom.
  - ↳ Všetky dostupné stanice sa uložia.
  - ↳ Prvá uložená rozhlasová stanica sa začne automaticky vysielat'.



## Ručné uloženie rozhlasových staníc v pásme FM

- 1 Vyberte ako zdroj rádio FM.
- 2 Ťuknutím na tlačidlo  nalaďte rozhlasovú stanicu.
- 3 Ťuknutím na tlačidlo  pridajte aktuálnu stanicu do zoznamu predvolieb.
- 4 Zvoľte číslo predvolby, zadajte názov stanice a potom stlačte tlačidlo **[Done]** (hotovo).

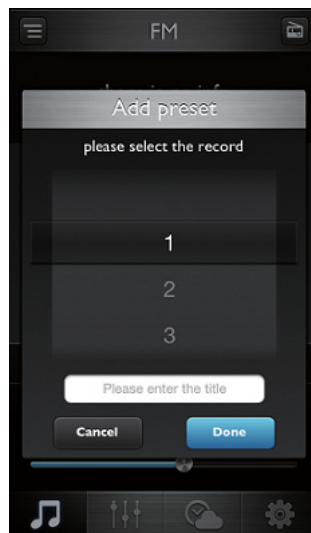

- 5 Ak chcete uložiť ďalšie stanice, zopakujte predchádzajúce kroky.

## Používanie ďalších funkcií

Ťuknutím na ikonu  (Nastavenia) môžete:

- nastaviť vzhľad virtuálneho rozhrania,
- nastaviť lokalitu predpovede počasia,
- vybrať jednotku teploty,
- nastaviť hodiny,
- zobraziť informácie o aplikácii,
- zaregistrovať si účet,
- aktualizovať firmvér;
- zdieľať informácie prostredníctvom sociálnej siete Twitter;
- odoslať spätnú odozvu.

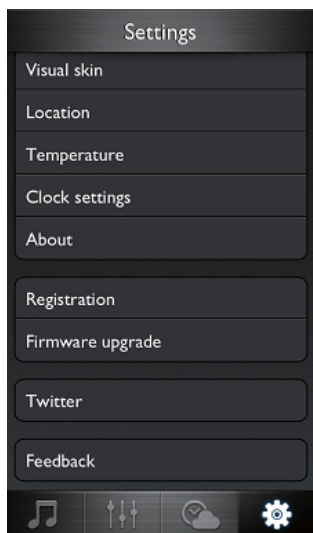

## Nabíjanie zariadenia iPod/iPhone

Keď je zariadenie pripojené k napájaniu, zariadenie iPod/iPhone vložené do doku sa začne automaticky nabíjať.

## Odstránenie prehrávača iPod/iPhone





Vytiahnite zariadenie iPod/iPhone z doku.

## Počúvanie rádia

### Poznámka

- Aby nedochádzalo k rušeniu príjmu rozhlasového vysielania, nedávajte prístroj do blízkosti iných elektronických zariadení.
- Ak chcete dosiahnuť lepší príjem, neumiestňujte zariadenie iPod/iPhone do doku, keď počúvate rádio. Úplne vytiahnite anténu FM a nastavte jej polohu.

Pomocou tohto zariadenia môžete počúvať rádio.

- 1 Opakovaným stláčaním tlačidla **SOURCE** vyberte ako zdroj vstup FM.
  - 2 Stlačte a dlhšie ako dve sekundy podržte tlačidlo  /  na zadnej strane zariadenia.  
↳ Rádio automaticky naladí stanicu so silným signálom.
  - 3 Opakovaním kroku 2 naladíte ďalšie stanice.
- Manuálne naladenie stanice:**  
Opakovane stláčajte tlačidlo  / , kým nevyładíte optimálny príjem.

## Prehrávanie z externého zariadenia

Tento rádiobudík tiež umožňuje prehrávať obsah z externého zvukového zariadenia.

- 1 Stlačením tlačidla **SOURCE** vyberte ako zdroj vstup **AUX**.
- 2 Pripojte prepojovací kábel MP3 Link (nie je súčasťou balenia) k:
  - zásuvke **AUDIO IN** (3,5 mm) na zadnej strane rádiobudíka.
  - zásuvke pre slúchadlá na externom zariadení.
- 3 Spustíte prehrávanie na zariadení (podrobnosti nájdete v návode na používanie daného zariadenia).

---

## Nastavenie hlasitosti

Počas prehrávania môžete upraviť hlasitosť otočením ovládača.



# 5 Ďalšie funkcie

## Nastavenie časovača budíka

### Nastavenie budíka

Môžete nastaviť dva budíky na zvonenie v rozličných časoch. Ako zvuk budíka možno vybrať pípanie, rozhlasové vysielanie v pásme FM alebo naposledy počúvanú hudbu v zariadení iPod/iPhone.

#### Poznámka

- Uistite sa, že ste správne nastavili hodiny.

- 1 Stlačením a podržaním tlačidla **AL1/AL2** na viac ako dve sekundy aktivujete režim nastavenia budíka.  
↳ Číslice hodín a ikona budíka začnú blikať.
- 2 Otočením ovládača nastavte hodinu.
- 3 Nastavenie potvrdíte stlačením ovládača.  
↳ Začnú blikať číslice minút.
- 4 Opakovaním krokov 2 až 3 nastavte minúty, vyberte zdroj budíka (pípanie, rádio alebo dok) a upravte hlasitosť.

#### Poznámka

- Ak je ako zdroj budíka vybrané zariadenie iPod/iPhone, no žiadne zariadenie iPod/iPhone nie je pripojené, rádiobudík prepne zdroj budenia na pípanie.
- V prípade budíkov nastavených pomocou rádiobudíka môžete ako zvuk budíka vybrať aj zvuky prírody uložené v aplikácii **HomeStudio**.

## Aktivovanie a deaktivovanie časovača budíka

- 1 Stlačením jedného z tlačidiel **AL1/AL2** zobrazíte nastavenia budíka.
- 2 Opakovaným stlačením jedného z tlačidiel **AL1/AL2** aktivujete alebo deaktivujete časovač budíka.  
↳ Keď je časovač budíka aktívny, zobrazí sa symbol **1** alebo **2**. Pri deaktivácii časovača sa vypne.
  - Zvonenie budíka vypnete stlačením príslušného tlačidla **AL1/AL2**.  
↳ Budík opäť zazvoní na ďalší deň.

## Režim zdiemnutia (odloženie budenia)

Po zaznení budíka stlačte tlačidlo **SNOOZE**.

- ↳ Budík prejde do režimu zdiemnutia a po deviatich minútach začne opäť zvoniť.

## Nastavenie časovača vypnutia

Tento rádiobudík sa môže po uplynutí prednastaveného času automaticky prepnúť do pohotovostného režimu.

Opakovaným stláčaním tlačidla **SLEEP** vyberte čas do automatického vypnutia (v minútach).

- ↳ Ak je časovač vypnutia aktivovaný, zobrazí sa symbol **zZ**.

Ak chcete vypnúť funkciu automatického vypnutia, opakovane stláčajte tlačidlo **SLEEP**, až kým sa nezobrazí čas hodín.

## Nastavenie jasú displeja

Opakovaným stláčaním tlačidla **BRIGHTNESS** vyberte rôzne úrovne jasú.

# 6 Informácie o výrobku



## Poznámka

- Informácie o výrobku sa môžu zmeniť bez predchádzajúceho upozornenia.

## Technické údaje

### Zosilňovač

Menovitý výstupný výkon	2 x 5 W RMS
Frekvenčná odozva	63 Hz – 16 kHz
Odstup signálu od šumu	> 50 dB
Celkové harmonické skreslenie	< 15 %
Vstup Aux (Audio In)	0,6 V RMS 10 kOhmov

### Reproduktory

Impedancia reproduktorov	4 ohmy
Citlivosť	> 82 dB/m/W

### Rádioprijímač (FM)

Rozsah ladenia	87,5 – 108 MHz
Ladiaca mriežka	100 KHz

## Všeobecné informácie

Sieťový napájací adaptér AC/DC	Názov značky: Philips, Model: YJS03-1001800G, Vstup: 100 – 240 V~, 47 – 63 Hz, 500 mA, Výstup: 10,0 V === 1800 mA
--------------------------------	--

Prevádzková spotreba energie	< 20 W
------------------------------	--------

Spotreba energie v pohotovostnom režime	< 1 W
---	-------

Rozmery: Hlavná jednotka (Š x V x H)	283 x 135 x 112 mm
--------------------------------------	--------------------

Hmotnosť: hlavná jednotka	1,4 kg
---------------------------	--------

# 7 Riešenie problémov



## Varovanie

- Nikdy neodstraňujte kryt tohto zariadenia.

Aby ste zachovali záruku, nikdy sa sami nepokúšajte opravovať systém.

Ak sa pri používaní tohto zariadenia vyskytne nejaký problém, skôr ako sa obrátite na servisné stredisko, vyskúšajte nasledujúce riešenia. Ak sa problém neodstráni, prejdite na webovú stránku spoločnosti Philips ([www.philips.com/support](http://www.philips.com/support)). Ak sa rozhodnete obrátiť na spoločnosť Philips, okrem zariadenia si pripravte aj číslo modelu a sériové číslo.

### Žiadne napájanie

- Uistite sa, že je sieťový napájací kábel zariadenia správne pripojený.
- Uistite sa, že je sieťová zásuvka pod prúdom.
- V rámci funkcie zníženia spotreby energie sa systém automaticky vypína 15 minút po ukončení prehrávania skladieb, ak v tomto čase nedôjde k aktivácii žiadneho z ovládacích prvkov.

### Žiadny zvuk

- Nastavenie hlasitosti.

### Zariadenie nereaguje

- Odpojte a znovu pripojte sieťovú zástrčku, potom zariadenie opäť zapnite.

### Nekvalitný príjem rozhlasového vysielania

- Zväčšite vzdialenosť medzi zariadením a vaším televízorom alebo videorekordérom.
- Úplne vysuňte anténu FM.

### Budík nefunguje

- Správne nastavte hodiny/budík.

### Nastavenia hodín/budíka sú vymazané

- Došlo k výpadku napájania alebo k odpojeniu sieťovej zástrčky.
- Opätovne nastavte hodiny alebo budík.

## 8 Upozornenie

Akékoľvek zmeny alebo úpravy vykonané na tomto zariadení, ktoré nie sú vyslovene povolené spoločnosťou Philips Consumer Lifestyle, môžu zrušiť oprávnenie používateľa používať toto zariadenie.



Tento výrobok spĺňa požiadavky Európskeho spoločenstva týkajúce sa rádiového rušenia.



Pri navrhovaní a výrobe produktu sa použili vysokokvalitné materiály a súčasti, ktoré možno recyklovať a znova využiť.



Keď sa na produkte nachádza symbol prečiarknutého koša s kolieskami, znamená to, že sa na tento produkt vzťahuje Európska smernica 2002/96/ES.

Informujte sa o miestnom systéme separovaného zberu elektrických a elektronických zariadení.

Dodržiavajte miestne predpisy a nevyhadzujte použité zariadenia do bežného domového odpadu. Správnu likvidáciu použitého zariadenia pomôžete znížiť možné negatívne následky na životné prostredie a ľudské zdravie.



Produkt obsahuje batérie, ktoré na základe Európskej smernice 2006/66/ES nemožno likvidovať spolu s bežným domovým odpadom. Informujte sa o miestnych predpisoch týkajúcich sa separovaného zberu batérií, pretože správnu likvidáciu pomôžete znížiť

negatívne následky na životné prostredie a ľudské zdravie.

### Informácie týkajúce sa životného prostredia

Všetky nepotrebné baliace materiály boli vynechané. Snažili sme sa o dosiahnutie jednoduchého rozdelenia balenia do troch materiálov: kartón (škata), polystyrénová pena (vypodloženie) a polyetylén (vrecká, ochranná penová pokrývka).

Váš systém pozostáva z materiálov, ktoré je možné v prípade roztriedenia špecializovanou spoločnosťou recyklovať a opakovane použiť. Dodržiavajte miestne nariadenia týkajúce sa likvidácie obalových materiálov, vybitých batérií a starého vybavenia.



Be responsible  
Respect copyrights

Vytváranie nepovolených kópií z materiálov podliehajúcich ochrane proti kopírovaniu, vrátane počítačových programov, súborov, nahrávok vysielania a zvuku, môže byť považované za porušenie autorských práv a byť trestným činom. Toto zariadenie nesmie byť používané na takéto účely.

Made for



iPod



iPhone

Nápisy „Made for iPod“ (Vyrobené pre iPod) a „Made for iPhone“ (Vyrobené pre iPhone) znamenajú, že elektronické zariadenie bolo navrhnuté na pripojenie špeciálne k zariadeniu iPod alebo iPhone a má certifikát vývojárov, že spĺňa prevádzkové štandardy spoločnosti Apple. Spoločnosť Apple nezodpovedá za prevádzku tohto zariadenia ani jeho súlad s bezpečnostnými a regulačnými štandardmi. Upozorňujeme, že používanie tohto zariadenia so zariadením iPod alebo iPhone môže ovplyvniť prevádzku bezdrôtového pripojenia. iPod a iPhone sú ochranné známky spoločnosti Apple Inc. registrované v USA, a ďalších krajinách.



## Poznámka

- Typový štítok sa nachádza na spodnej strane zariadenia.



Specifications are subject to change without notice  
© 2013 Koninklijke Philips Electronics N.V.  
All rights reserved.

AJ7245D\_12\_UM\_V1.0

