

Micro Hi-Fi System

MC147

Register your product and get support at

www.philips.com/welcome

User manual

Manuel d'utilisation

Manual de usuario

Benutzerhandbuch

Gebruikershandleiding

Manuale dell'utente

Användarhandbok

Brugervejledning

Käyttöopas

Manual do usuário

Εγχειρίδιο χρήσεως



PHILIPS

Important notes for users in the U.K.

Mains plug

This apparatus is fitted with an approved 13 Amp plug. To change a fuse in this type of plug proceed as follows:

- 1 Remove fuse cover and fuse.
- 2 Fix new fuse which should be a BS1362 3 Amp, A.S.T.A. or BSI approved type.
- 3 Refit the fuse cover:

If the fitted plug is not suitable for your socket outlets, it should be cut off and an appropriate plug fitted in its place.

If the mains plug contains a fuse, this should have a value of 3 Amp. If a plug without a fuse is used, the fuse at the distribution board should not be greater than 3 Amp.

Note: The severed plug must be disposed of to avoid a possible shock hazard should it be inserted into a 13 Amp socket elsewhere.

How to connect a plug

The wires in the mains lead are coloured with the following code: blue = neutral (N), brown = live (L).

- As these colours may not correspond with the colour markings identifying the terminals in your plug, proceed as follows:
 - Connect the blue wire to the terminal marked N or coloured black.
 - Connect the brown wire to the terminal marked L or coloured red.
 - Do not connect either wire to the earth terminal in the plug, marked E (or ⚡) or coloured green (or green and yellow).

Before replacing the plug cover, make certain that the cord grip is clamped over the sheath of the lead - not simply over the two wires.

Copyright in the U.K.

Recording and playback of material may require consent. See Copyright Act 1956 and The Performer's Protection Acts 1958 to 1972.

Italia

DICHIARAZIONE DI CONFORMITA'

Si dichiara che l'apparecchio MC147 Philips risponde alle prescrizioni dell'art. 2 comma 1 del D.M. 28 Agosto 1995 n. 548.

Fatto a Eindhoven

Philips Consumer Electronics
Philips, Glaslaan 2
5616 JB Eindhoven, The Netherlands

Norge

Typeskilt finnes på apparatens underside.

Observer: Nettbryteren er sekundert innkøplet. Den innebygde nettdelen er derfor ikke frakøplet nettet så lenge apparatet er tilsluttet nettkontakten.

For å redusere faren for brann eller elektrisk støt, skal apparatet ikke utsettes for regn eller fuktighet.

CAUTION

Use of controls or adjustments or performance of procedures other than herein may result in hazardous radiation exposure or other unsafe operation.

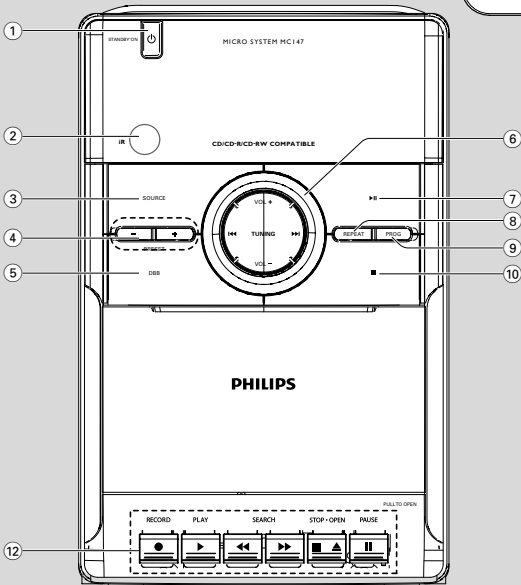
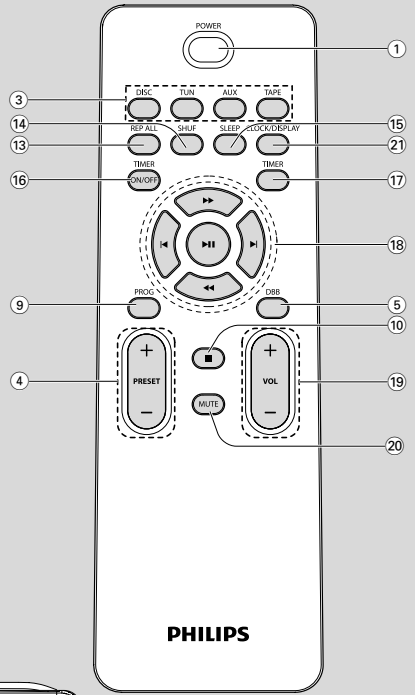
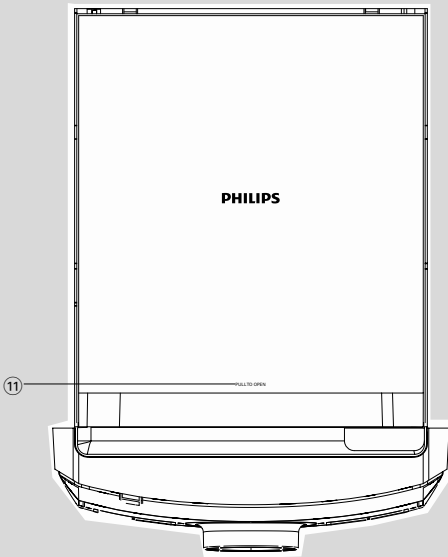

DK

Advarsel: Usynlig laserstråling ved åbning når sikkerhedsafbrydere er ude af funktion. Undgå utsættelse for stråling.

Bemærk: Netafbryderen er sekundært indkoblet og afbryder ikke strømmen fra nettet. Den indbyggede netdel er derfor tilsluttet til lysnettet så længe netstikket sidder i stikkontakten.

S

Klass 1 laseraparat

Varning! Om apparaten används på annat sätt än i denna bruksanvisning specificerats, kan användaren utsättas för osynlig laserstrålning, som överskrider gränsen för laserklass 1.

Observera! Stömbrytaren är sekundärt kopplad och bryter inte strömmen från nätet. Den inbyggda nätdelen är därför ansluten till elnätet så länge stickproppen sitter i vägguttaget.

SF

Luokan 1 laserlaite

Varoitus! Laitteen käyttäminen muulla kuin tässä käyttöohjeessa mainitulla tavalla saattaa altistaa käyttäjän turvallisuusluokan 1 ylittävälle näkymättömälle lasersäteilylle.

Oikeus muutoksiin varataan. Laite ei saa olla alttiina tippu- ja roiskevedelle.

Huom. Toiminnanvalitsin on kytketty toisiopuolelle, eikä se kytke laitetta irti sähköverkosta. Sisäänrakennettu verkko-osa on kytkettynä sähköverkkoon aina silloin, kun pistoke on pistorasiassa.

English	6
Français	23
Español	40
Deutsch	57
Nederlands	74
Italiano	91
Svenska	108
Dansk	125
Suomi	142
Português	159
Ελληνικά	176

English

Français

Español

Deutsch

Nederlands

Italiano

Svenska

Dansk

Suomi

Português

Ελληνικά

Inhoudsopgave

Algemene informatie

Bijgeleverde accessoires	75
Met het oog op het milieu	75
Veiligheidsvoorschriften	75
Geheerbescherming	76

Vorbereiding

Aansluitingen op de achterkant	77
Batterijen in de afstandsbediening plaatsen ..	78
De afstandsbediening gebruiken om de speler te bedienen	78

Bedieningsknoppen

Bedieningsknoppen op het systeem en de afstandsbediening	79
Bedieningstoetsen die enkel op de afstandsbediening beschikbaar zijn	79

Basisfunctie

Inschakelen van het systeem	80
Stroombesparende automatische STAND-BY	80
Instellen van het volume en de klank	80

Bediening van de CD-speler

Plaatsen van de disk	81
Afspoelfuncties	81
Verschillende manieren van afspelen: SHUFFLE en REPEAT	82
Programmeren van nummers	82
Controleren van het programma	82
Wissen van het programma	82

Radio-ontvangstn

Afstemmen op een radiozender	83
Programmeren van radiozenders	83
Automatisch programmeren	83
Handmatig programmeren	83
Afstemmen op een geprogrammeerde zender	83

Bediening van/ opnemen op het cassettedeck

Afspelen van een cassette	84
Algemene informatie over opnemen	84
Synchroon starten bij opnemen van een cd ..	84
Opnemen van de radio	85
Afspelen van een externe apparaat	85

Onderhoud

Klok/Timer

Instellen van de klok	87
Instellen van de timer	87
In- en uitschakelen van de timer	87
In- en uitschakelen van de inslaapfunctie	87

Technische gegevens

Verhelpen van storingen

Gefeliciteerd met uw aankoop en welkom bij Philips!

Wilt u volledig profiteren van de ondersteuning die Philips u kan bieden Registreer dan uw product op www.philips.com/welcome.

Dit apparaat voldoet aan de radio-ontstoringseisen van de Europese Unie.

Bijgeleverde accessoires

- 2 luidsprekerboxen
- Afstandsbediening

Met het oog op het milieu

Wij hebben alle overbodig verpakkingsmateriaal weggelaten en ervoor gezorgd dat de verpakking gemakkelijk in drie materialen te scheiden is: karton (doos), polystyreenschuim (buffer) en polyethyleen (zakken, beschermfolie).

Uw systeem bestaat uit materialen die door een gespecialiseerd bedrijf gerecycleerd en hergebruikt kunnen worden. Informeer waar u verpakkingsmateriaal, lege batterijen en oude apparatuur kunt inleveren.

Veiligheidsvoorschriften

- Controleer voor u het systeem aansluit of de netspanning op het typeplaatje (of de netspanning die naast de netspanningskiezer staat) overeenkomt met de plaatselijke netspanning. Is dit niet het geval, neem dan contact op met uw leverancier.
- Zet het systeem op een vlakke, harde en stevige ondergrond.
- Apparaat mag niet worden blootgesteld aan spatwater.
- Installeer uw systeem nabij het stopcontact en waar de wisselstroomstekker gemakkelijk kan bereikt worden.
- Zet het systeem op een plaats waar er voldoende ventilatie mogelijk is om oververhitting van het systeem te voorkomen. Zorg ervoor dat er ten minste 10 cm ruimte is achter en boven het apparaat en 5 cm aan de zijkanten.

- De ventilatie mag niet worden gehinderd door het afsluiten van de ventilatieopeningen met voorwerpen, zoals kranten, tafelkleden, gordijnen enz.
- Houd het systeem, de batterijen of cd's uit de buurt van vocht, regen, zand of warmtebronnen bijvoorbeeld bij verwarmingsapparatuur of in de volle zon
- Er mogen geen voorwerpen met een open vlam, zoals aangestoken kaarsen op het apparaat worden geplaatst.
- Geen voorwerpen met vloeistoffen, zoals vazen, mogen op het apparaat worden geplaatst.
- Als u het systeem vanuit de kou in een warme ruimte brengt, of als u het in een vochtige kamer plaatst dan kan de lens van de cd-speler binnenin het systeem beslaan. In zo'n geval kan de cd-speler niet normaal functioneren. Laat het systeem ongeveer een uur aanstaan zonder cd erin totdat het afspelen van een cd weer normaal mogelijk is.
- De mechanische delen van het apparaat zijn voorzien van zelfsmurende lagers en mogen dus niet gesmeerd of geolied worden.
- **Als het systeem stand-by staat, wordt nog steeds stroom verbruikt. Haal de stekker van het netsnoer uit het stopcontact als u de netvoeding helemaal uit wilt schakelen.**

Algemene informatie

Gehoorgeschermering

Zet het volume niet te hard.

- Als u het volume van uw hoofdtelefoon te hard zet, kan dit uw gehoor beschadigen. Dit product kan geluiden produceren met een decibelbereik dat het gehoor kan beschadigen, zelfs als u minder dan een minuut aan het geluid wordt blootgesteld. Het hogere decibelbereik is bedoeld voor mensen die al slechter horen.
- Geluid kan misleidend zijn. Na verloop van tijd raken uw oren gewend aan hogere volumes. Als u dus gedurende langere tijd luistert, kan geluid dat u normaal in de oren klinkt, eigenlijk te luid en schadelijk voor uw gehoor zijn. Om u hiertegen te beschermen, dient u het volume op een veilig niveau te zetten voordat uw oren aan het geluid gewend raken en het vervolgens niet hoger te zetten.

Een veilig geluidsniveau instellen:

- Zet de volumeregeling op een lage stand.
- Verhoog langzaam het volume totdat het aangenaam en duidelijk klinkt, zonder storingen.

Gedurende langere tijd luisteren:

- Langdurige blootstelling aan geluid, zelfs op normale, 'veilige' niveaus, kan gehoorbeschadiging veroorzaken.
- Gebruik uw apparatuur met zorg en neem een pauze op zijn tijd.

Volg de volgende richtlijnen bij het gebruik van uw hoofdtelefoon.

- Luister op redelijke volumes gedurende redelijke perioden.
- Let erop dat u niet het volume aanpast wanneer uw oren aan het geluid gewend raken.
- Zet het volume niet zo hoog dat u uw omgeving niet meer hoort.
- Wees voorzichtig en gebruik de hoofdtelefoon niet in mogelijk gevaarlijke situaties.
- Gebruik geen hoofdtelefoon tijdens het besturen van een motorvoertuig, fiets, skateboard enz. Dit levert mogelijk gevaren op in het verkeer en is in veel gebieden niet toegestaan.

Wegwerpen van uw afgedankt apparaat

Uw apparaat werd ontworpen met en vervaardigd uit onderdelen en materialen van superieure kwaliteit, die gerecycleerd en opnieuw gebruikt kunnen worden.



Wanneer het symbool van een doorstreepte vuilnisemmer op wielen op een product is bevestigd, betekent dit dat het product conform is de Europese Richtlijn 2002/96/EC

Geleue u te informeren in verband met het plaatselijke inzamelingsysteem voor elektrische en elektronische apparaten.

Geleue u te houden aan de plaatselijke reglementering en apparaten niet met het gewone huisvuil mee te geven. Door afgedankte apparaten op een correcte manier weg te werpen helpt u mogelijke negatieve gevolgen voor het milieu en de gezondheid te voorkomen.

Opmerkingen over de verwijdering van batterijen

Uw product bevat batterijen die, overeenkomstig de Europese richtlijn 2006/66/EG, niet bij het gewone huishoudelijke afval mogen worden weggegooid. Informeer u over de lokale regels inzake de gescheiden ophaling van gebruikte batterijen. Een goede afvalverwerking draagt bij aan het voorkomen van schadelijke gevolgen voor het milieu en de volksgezondheid.

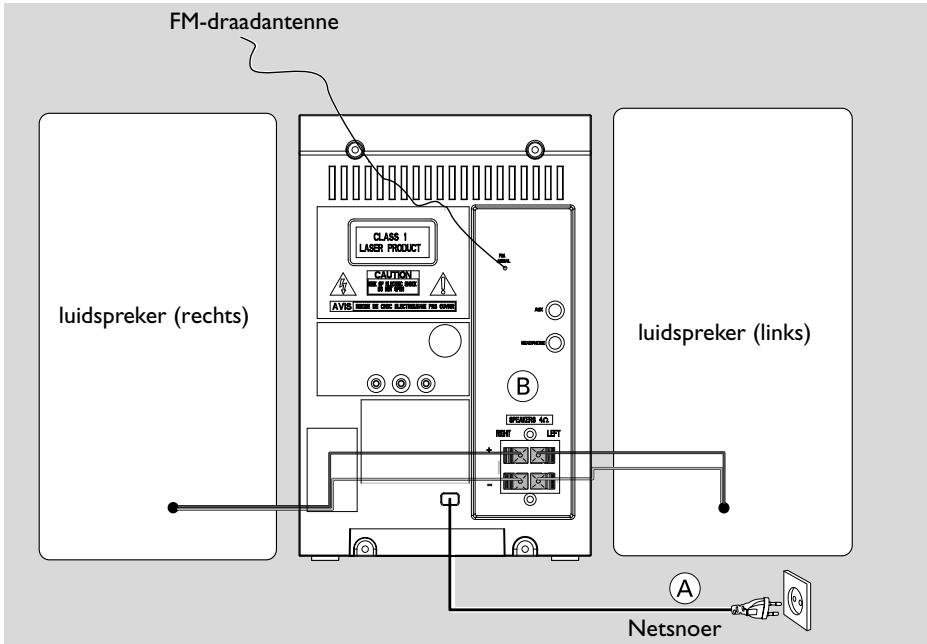

Aansluitingen op de achterkant

Het typeplaatje zit op de achterkant van het systeem.

A Netaansluiting

Controleer of alle andere aansluitingen gemaakt zijn voor u de stekker van het netsnoer in het stopcontact stopt.

WAARSCHUWING!

- Gebruik voor optimaal functioneren enkel het oorspronkelijke netsnoer.
- Verbind of wijzig nooit aansluitingen terwijl het systeem ingeschakeld is.

Het systeem heeft een ingebouwde beveiliging tegen oververhitting. Daardoor kan het voorkomen dat het systeem onder extreme omstandigheden automatisch stand-by geschakeld wordt. Mocht dit zich voordoen, laat het systeem dan afkoelen voor u het opnieuw gebruikt (niet op alle modellen aanwezig).

B Luidsprekeraansluitingen

Voorluidsprekers

Sluit de luidsprekerkabels aan op de aansluitklemmen SPEAKERS, de rechterluidspreker op "RIGHT" en de linkerluidspreker op "LEFT", de gekleurde (gemarke) draad op de "+" en de zwarte (ongemarke) draad op de "-".

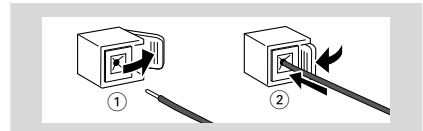

- Zet het afgestripte uiteinde van de kabel vast in de klem zoals hieronder aangegeven.

Opmerkingen:

- Gebruik voor een optimale geluidswaergave de bijgeleverde luidsprekers.
- Sluit niet meer dan één luidspreker aan op elk paar luidsprekerklemmen + / -.
- Sluit geen luidsprekers aan met een impedantie die lager is dan die van de bijgeleverde luidsprekers. Zie hoofdstuk TECHNISCHE GEGEVENS in deze gebruiksaanwijzing.

Vorbereiding

Batterijen in de afstandsbediening plaatsen

- 1 Open de batterijhouder:
- 2 Plaats twee R03 of AAA batterijen in de houder, en let daarbij op de markering (+/-) aan de binnenkant van de houder.
- 3 Sluit het klepje van de houder.

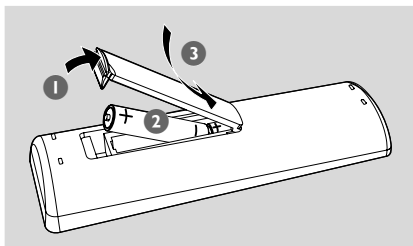

De afstandsbediening gebruiken om de speler te bedienen



- 1 Richt de afstandsbediening op de infrarode (IR) sensor aan de voorkant van het toestel.
- 2 Het infrarode signaal van de afstandsbediening mag tijdens het bedienen van de DVD-speler niet geblokkeerd worden door meubilair of andere Opstakels.

OPGELET!

- **Verwijder de batterijen als deze leeg zijn of als de afstandsbediening voor langere tijd niet wordt gebruikt.**
- **Gebruik geen oude en nieuwe batterijen samen of batterijen van verschillende types.**
- **Batterijen bevatten chemische stoffen en moeten niet met het gewone huisvuil worden meegegeven.**

Bedieningsknoppen op het systeem en de afstandsbediening

- ① **STANDBY-ON**  (**POWER**)
 - Hiermee schakelt u het systeem in of zet u het in stand-by.
- ② **IR SENSOR**
 - infraroodsensor voor de afstandsbediening.
- ③ **SOURCE**
 - om de geluidsbron te kiezen CD/TUNER/TAPE/AUX.
 - om het apparaat aan te zetten.
- ④ **PRESET +/-**
 - for radio om af te stemmen op een geprogrammeerde radiozender.
- ⑤ **DBB (Dynamic Bass Boost)**
 - om de lage tonen te versterken.
- ⑥ **TUNING**  
 - bij Tuner om af te stemmen op een radiozender.
 - bij CD om naar het begin van het huidige/ vorige/ volgende nummer te gaan.
 - om achteruit en vooruit te zoeken binnen een cd-nummer/cd.
 - bij clock/timer.. om het uur in te stellen of om de minuten in te stellen.
- VOL +/-**
 - om het volume in te stellen.
- ⑦ **▶▶**
 - om het afspelen van een cd te starten en te onderbreken.
- ⑧ **REPEAT**
 - om een nummer/een disk/alle geprogrammeerde nummers te herhalen.
- ⑨ **PROG**
 - bij CD om een nummer te programmeren en om het programma te controleren.
 - bij Tuner om radiozenders handmatig of automatisch te programmeren.
- ⑩ **■**
 - om het afspelen van een cd te beëindigen en om een cd-programma te wissen.
- ⑪ **PULL TO OPEN**
 - om het deksel van het cd-vak te openen/ te sluiten.
- ⑫ **Cassette recorder toetsen**
 - RECORD**  ... om het opnemen te starten.
 - PLAY**  om het afspelen te starten.

SEARCH  /  om de cassette terug/ vooruit te spoelen.

STOP-OPEN  

..... om de cassette te stoppen; om het cassettevak te openen.

PAUSE  om het opnemen of afspelen te onderbreken.

AUX (aan de achterzijde)

- 3,5-mm audio-ingang (3,5 mm aansluiting)

HEADPHONE (aan de achterzijde)

- Hier kunt u een hoofdtelefoon aansluiten.

Bedieningstoetsen die enkel op de afstandsbediening beschikbaar zijn

- ⑬ **REP ALL**
 - Hiermee selecteert u de afspeelmodus voor alles herhalen.
- ⑭ **SHUF**
 - om de nummers van een CD in willekeurige volgorde af te spelen.
- ⑮ **SLEEP**
 - om inslapen met de timer in en uit te schakelen; om de slaaptijd in te stellen.
- ⑯ **TIMER ON/OFF**
 - Hiermee schakelt u de timer in of uit.
- ⑰ **TIMER**
 - Hiermee stelt u de timer in.
- ⑱ **▶▶**
 - om het afspelen van een cd te starten en te onderbreken.
- ◀◀ / ▶▶**
 - bij CD om achteruit en vooruit te zoeken binnen een cd-nummer/cd.
 - bij Tuner om af te stemmen op een radiozender.
 - bij clock/timer.. om het uur in te stellen of om de minuten in te stellen.
- ◀ / ▶**
 - radiozender.
 - bij CD om naar het begin van het huidige/ vorige/ volgende nummer te gaan.
- ⑲ **VOL +/-**
 - om het volume in te stellen.
- ⑳ **MUTE**
 - om het geluid tijdelijk uit en weer aan te zetten.
- ㉑ **CLOCK/DISPLAY**
 - bij CD geeft tijdens de weergave het huidige tracknummer en de totale resterende tijd aan.
 - bij clock om de klokfunctie te kiezen.

Basisfunctie

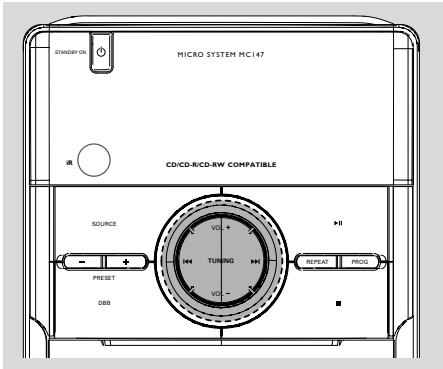

BELANGRIJK:

Zorg ervoor dat u alle voorbereidingen uitgevoerd heeft voor u begint met het bedienen van het systeem.

Inschakelen van het systeem

- Druk op **STANDBY-ON**  of **SOURCE** (**POWER** de afstandsbediening).
→ De laatst gekozen bron van het systeem wordt ingeschakeld.
 - Druk op **DISC, TUN, TAPE** of **AUX** de afstandsbedienin.
→ De gekozen bron van het systeem wordt ingeschakeld.
- Om het apparaat stand-by te schakelen**
- Druk op **STANDBY-ON**  op het apparaat (of **POWER** de afstandsbediening).

Stroombesparende automatische STAND-BY

Om stroom te besparen schakelt het apparaat automatisch stand-by indien gedurende 15 minuten na het einde van een cassette of een CD geen enkele toets bediend wordt.

Instellen van het volume en de klank

- 1 Druk op **VOL +/–** om het volume aan te passen.
→ In het display verschijnt het volumeniveau  en een cijfer van 0 tot 32.
 - 2 Druk op **DBB** om het versterken van de lage tonen in en uit te schakelen.
→ In het display verschijnt: **DBB** als DBB ingeschakeld is.
 - 3 Druk op **MUTE** op de afstandsbediening om het geluid onmiddellijk uit te zetten.
→ Het afspelen gaat verder maar zonder geluid.
- Om het geluid weer aan te zetten kunt u:
 - opnieuw op **MUTE** drukken;
 - het volume instellen;
 - een andere bron kiezen.

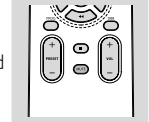

Bediening van de CD-speler

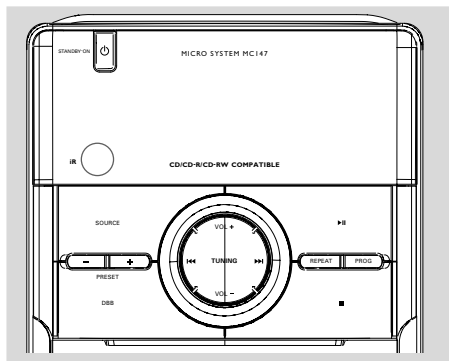

BELANGRIJK:

Raak de lens van de cd-speler nooit aan!

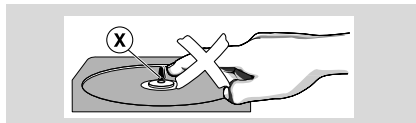

Plaatsen van de disk

Deze cd-speler is geschikt voor audio-cd's, ook CD-Recordables en CD-Rewritables.

- Cd-rom's, cd-i's, cdv's, vcd's, mp3, dvd's of computer-cd's zijn echter niet mogelijk.
- 1 Kies de bron **CD**.
- 2 Til de klep aan de bovenkant van het systeem op om de CD-lade te openen.
→ **OPEN** In het display verschijnt **OPEN** wanneer u het cd-vak opent.
- 3 Plaats een cd in het vak met de bedrukte kant naar boven en druk op **PULL TO OPEN** om het cd-vak te sluiten.
→ "rEAD" wordt weergegeven terwijl de CD-speler de inhoud van een disc doorzoekt. Vervolgens wordt het totaal aantal tracks weergegeven.

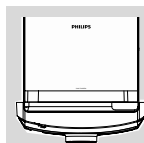

Afspeelfuncties

Afspelen van een cd

- Druk op **▶||** om het afspelen te starten.
→ Tijdens het afspelen van een disc worden het huidige tracknummer en het afspeelpictogram weergegeven.

Kiezen van een ander nummer

- Druk één of meerdere keren op **TUNING** **◀◀ ▶▶** (op de afstandsbediening **◀ / ▶**) tot het gewenste nummer in het display verschijnt.

Zoeken naar een passage binnen een nummer

- 1 Houd **TUNING** **◀◀ ▶▶** (op de afstandsbediening **◀◀ / ▶▶**) ingedrukt.
→ De cd wordt versneld en zachtjes afgespeeld.
- 2 Laat **TUNING** **◀◀ ▶▶** (op de afstandsbediening **◀◀ / ▶▶**) los zodra u de gewenste passage herkent.
→ Het afspelen gaat op de normale manier verder.

TOm het afspelen te onderbreken

- Druk op **▶||**.
→ Als het afspelen wordt onderbroken, blokkeert het display en begint het afspeelpictogram te knipperen.
→ Druk opnieuw op **▶||** om verder te gaan met afspelen.

Om het afspelen te beëindigen

- Druk op **■**.

Opmerking: Het afspelen wordt ook beëindigd:

- als u het cd-vak opent.
- aan het einde van de cd.
- als u een andere bron kiest: **TUNER, TAPE of AUX**.
- als u het apparaat stand-by zet.
- als u op de cassettoets **PLAY ▶** drukt.

Bediening van de CD-speler

Verschillende manieren van afspelen: SHUFFLE en REPEAT

U kunt de verschillende manieren van afspelen kiezen of wijzigen voor of tijdens het afspelen. De afspeelmodi kunnen niet worden gecombineerd met de programmeerfunctie.

SHUF alle nummers van de cd worden in willekeurige volgorde afgespeeld

REP ALL de hele cd/het hele programma wordt herhaald

REP het huidige nummer wordt telkens opnieuw herhaald.

- 1 Als u de modus voor herhaald afspelen wilt selecteren, drukt u op **REPEAT** op het apparaat of **REP ALL** op de afstandsbediening.
- Als u de modus voor willekeurig afspelen wilt selecteren, drukt u op **SHUF** op de afstandsbediening.
- 2 Staat de speler stil, druk dan op **▶II** om het afspelen te starten.
→ Heeft u **SHUFFLE** gekozen dan gaat het afspelen meteen van start.
- 3 Wilt u weer op de normale manier verder gaan met afspelen, druk dan op de toets **REPEAT** (op het apparaat), **REP ALL** of **SHUF** (op de afstandsbediening) tot in het display geen enkele **SHUFFLE/ REPEAT**-manier nog aangegeven wordt.
- Druk tijdens het afspelen eenmaal op **■** om het herhaald of willekeurig afspelen te stoppen.
- Druk nogmaals op **■** om het herhaald of willekeurig afspelen te annuleren.

Opmerking:

– De functies voor willekeurig en herhaald afspelen kunnen gelijktijdig worden gebruikt.

Programmeren van nummers

Terwijl de speler stilstaat, kunt u de nummers op uw cd kiezen en in de gewenste volgorde programmeren. Desgewenst kunt u elk nummer ook meer dan eens programmeren. U kunt tot 20 muzieknnummers in het geheugen opslaan.

- 1 Gebruik **TUNING** **◀◀ ▶▶** (op de afstandsbediening **◀ / ▶**) om het gewenste nummer te kiezen.

- 2 Druk op **PROG** om op te slaan.
→ Display: **PROG** knippert en wordt kort weergegeven, **1** gevolgd door het geselecteerde nummer.
- 3 Herhaal de stappen **1 en 2** om op deze manier alle gewenste nummers te kiezen en te programmeren.
- 4 Druk op **▶II** om het afspelen van het programma te starten.

Controleren van het programma

- Stop het afspelen en druk op **PROG**.

Wissen van het programma

U kunt een programma wissen door:

- eenmaal op **■** te drukken terwijl de speler stilstaat;
- tweemaal op **■** te drukken tijdens het afspelen;
- het cd-vak te openen;
→ **PROG** verdwijnt uit het display.

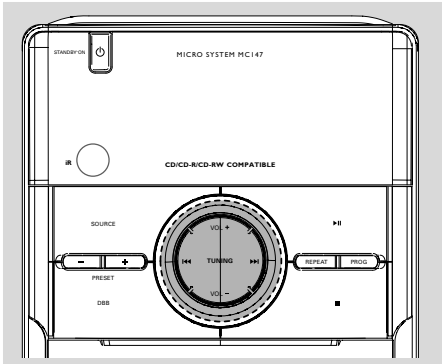

Afstemmen op een radiozender

- 1 Druk op **SOURCE** op het apparaat of druk op **TUN** op de afstandsbediening om het gewenste golfgebied te kiezen.
- 2 Druk op **TUNING** **I◀◀ ▶▶I** (**◀◀ / ▶▶**) op de afstandsbediening) en laat de toets los.
→ De radio stemt automatisch af op een zender die sterk genoeg is. Tijdens het automatisch afstemmen verschijnt in het display: *S r c H*.
- 3 Herhaal indien nodig stap 2 tot u de gewenste zender gevonden heeft.
- Om af te stemmen op een zwakke zender: druk herhaaldelijk kort op **TUNING** **I◀◀ ▶▶I** (**◀◀ / ▶▶**) op de afstandsbediening) tot de ontvangst optimaal is.

Programmeren van radiozenders

U kunt in het totaal 40 nummers in elke gewenste volgorde programmeren. Indien u dat wenst, kunt u elk nummer ook meer dan eens programmeren.

Automatisch programmeren

Het automatisch programmeren start bij een gekozen zendernummer. Vanaf dit nummer zullen alle hogere, eerder geprogrammeerde radiozenders overschreven worden. Het apparaat programmeert enkel zenders die nog niet in het geheugen opgeslagen zijn.

- 1 Druk op **PRESET + / -** om het nummer te kiezen vanaf waar u het programmeren wilt laten starten.

Opmerking:

– Als u geen zendernummer gekozen heeft, wordt standaard nummer (1) gekozen en worden alle geprogrammeerde zenders overschreven.

- 2 Druk langer dan 2 seconden op **PROG** om het programmeren te starten.
→ **AUTO** verschijnt in het display en de beschikbare zenders worden geprogrammeerd in volgorde van sterkte van het golfgebied. De zender die als laatste automatisch geprogrammeerd werd, begint dan te spelen.

Handmatig programmeren

- 1 Stem af op de gewenste radiozender (zie "Afstemmen op een radiozender").
- 2 Druk op **PROG** om het programmeren te starten.
→ **PROG** knippert in het display.
- 3 Druk op **PRESET + / -** om een nummer van 1 tot 410 toe te kennen aan deze zender.
- 4 Druk opnieuw op **PROG** om te bevestigen.
→ **PROG** verdwijnt uit het display, en het nummer en de frequentie van de geprogrammeerde zender verschijnen.
- 5 Herhaal deze vier stappen om nog meer zenders op te slaan.
- U kunt een geprogrammeerde zender wissen door een andere frequentie op dezelfde plaats op te slaan.

Afstemmen op een geprogrammeerde zender

- Druk op **PRESET + / -** tot het nummer van de gewenste zender in het display verschijnt.

Bediening van/ opnemen op het cassettedeck

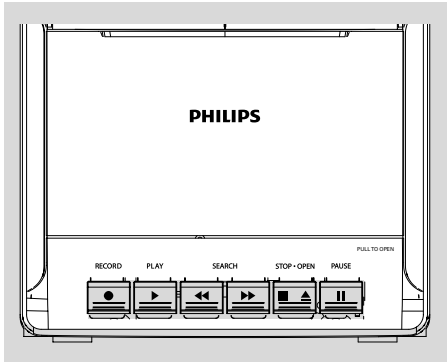

Afspelen van een cassette

- 1 Kies de bron **TAPE**.
→ Zolang de cassetterecorder in gebruik is, staat in het display "tAPE".
- 2 Open de met "**PULL TO OPEN**" gemarkeerde afdekking van de cassettoetsen op het voorpaneel.
- 3 Druk op **STOP-OPEN** ■ ▲ om de cassettehouder te openen.
- 4 Plaats er een bespeelde cassette in en sluit de cassettehouder.
 - Plaats de cassette met de open kant naar beneden en de volle spoel links.
- 5 Druk op **PLAY** ► om het afspelen te starten.
 - De toetsen worden aan het eind van de cassette automatisch ontgrendeld behalve als u **PAUSE** II ingedrukt heeft.
- 6 Wilt u het afspelen tijdelijk onderbreken, druk dan op **PAUSE** II. Druk opnieuw op deze toets om verder te gaan met afspelen.
- 7 Met ◀◀ of ▶▶ op het apparaat kunt u de cassette in beide richtingen spoelen.
- 8 Druk op **STOP-OPEN** ■ ▲ om de cassette te stoppen.

Opmerking:

– Wanneer u een cassette aan het afspelen of opnemen bent, kunt u niet van bron veranderen.

Algemene informatie over opnemen

- Opnemen is slechts geoorloofd als geen inbreuk wordt gemaakt op auteursrechten of andere rechten van derden.
- Dit cassettedeck is niet geschikt voor opnames op METAL-cassettes (IEC-type IV). Gebruik voor opnames op dit apparaat een NORMAL-cassette (IEC-type I) waarvan de nokjes niet uitgebroken zijn.
- Het opnameniveau wordt automatisch ingesteld. De toetsen VOLUME of DBB hebben geen invloed op de opname die bezig is.
- De geluidskwaliteit van de opname is afhankelijk van de kwaliteit van uw opnamebron en scassette.
- Aan het begin en eind van de cassette wordt 7 seconden lang niet opgenomen omdat dan de aanloopband langs de opnamekop loopt.
- Om te voorkomen dat een cassette per ongeluk gewist wordt, houdt u de cassette met de kant die u wilt beveiligen naar u toe en breekt u het linkermokje uit. Op deze kant kan nu niet meer opgenomen worden. Wilt u alsnog kunnen opnemen op deze kant, plak dan een stukje plakband over de opening.

Synchroon starten bij opnemen van een cd

- 1 Kies de bron **CD**.
- 2 Plaats een cd in de cd-speler en stel, indien gewenst, een programma samen.
- 3 Druk op **STOP-OPEN** ■ ▲ om de cassettehouder te openen.
- 4 Plaats een cassette die geschikt is voor opnemen in de recorder en sluit de cassettehouder.
- 5 Druk op **RECORD** om het opnemen te starten.
→ Na 7 seconden begint het cd-programma automatisch te spelen vanaf het begin van de cd/het programma. U hoeft de cd-speler niet zelf te starten.

Om een bepaalde passage binnen een nummer te kiezen en op te nemen

- Houd de toets ◀◀ ▶▶ ingedrukt. Laat ◀◀ ▶▶ los zodra u de gewenste passage herkent.
- Druk op ▶II om het afspelen van de cd te onderbreken.
- Wanneer u op **RECORD** ● drukt, begint het opnemen precies vanaf dit punt in het nummer.

Bediening van/ opnemen op het cassettedeck

- 6 Druk op **PAUSEII** voor korte onderbrekingen. Druk opnieuw op **PAUSEII** om verder te gaan met opnemen.
- 7 Druk op **STOP•OPEN ■ ▲** om het opnemen te beëindigen.

Opnemen van de radio

- 1 Stem af op de gewenste radiozender (zie "Afstemmen op een radiozender").
- 2 Druk op **STOP•OPEN ■ ▲** om de cassettehouder te openen.
- 3 Plaats een cassette die geschikt is voor opnemen in de recorder en sluit de cassettehouder.
- 4 Druk op **RECORD ●** om het opnemen te starten.
- 5 Druk op **PAUSEII** voor korte onderbrekingen. Druk opnieuw op **PAUSEII** om verder te gaan met opnemen.
- 6 Druk op **STOP•OPEN ■ ▲** om het opnemen te beëindigen.

Afspelen van een externe apparaat

U kunt via de luidsprekers van het systeem het geluid van het aangesloten externe apparaat afspelen.

- 1 Kies de bron **AUX**.
- 2 Gebruik een line in-kabel (niet meegeleverd) om de AUX-aansluiting van de MC 147 (3,5 mm, aan de achterzijde) aan te sluiten op de AUDIO OUT- of hoofdtelefoonaansluiting op het externe apparaat (zoals een CD speler of VCR).

Het zonder toestemming vervaardigen van kopieën van auteursrechtelijk beschermde werken, inclusief computer programma's, bestanden, uitzendingen en geluidsopnames, kan een inbreuk op auteursrechten en een strafbaar feit zijn. De apparatuur dient niet voor dergelijke doeleinden gebruikt te worden.



Be responsible
Respect copyrights

Onderhoud

Schoonmaken van het systeem

- Gebruik een zachte doek die u vochtig maakt met een zacht schoonmaakmiddel. Gebruik geen schoonmaakmiddelen die alcohol, spiritus, ammonia of bijtende middelen bevatten.

Schoonmaken van de cd's

- Als een cd vuil geworden is, maak die dan schoon met een poetsdoek. Wrijf de cd vanuit het midden schoon. Wrijf niet in cirkelvormige bewegingen.
- Gebruik geen oplosmiddelen zoals benzine, verdunner; reinigers die in de handel verkrijgbaar zijn of antistatische sprays die bedoeld zijn voor analoge platen.



Schoonmaken van de cd-lens

- Na langdurig gebruik kan zich vuil en stof verzamelen op de cd-lens. Voor een goede afspeelkwaliteit dient de lens schoongemaakt te worden met Philips-lensreiniger of met een ander reinigingsmiddel dat in de handel verkrijgbaar is. Volg de aanwijzingen die bij de lensreiniger zitten.

Schoonmaken van de koppen en de bandgeleiders

- Voor een goede opname- en afspeelkwaliteit moet u de koppen (A), de toonas(sen) (B) en de aandrukrol(len) (C) telkens na ongeveer 50 uur gebruik schoonmaken.
- Gebruik een wattenstaafje met een beetje reinigingsvloeistof of alcohol.
- U kunt de koppen ook schoonmaken door een schoonmaakcassette eenmaal af te spelen.

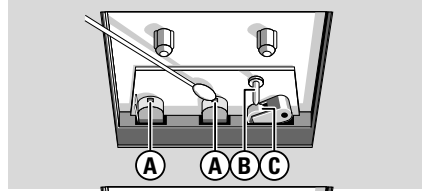

Demagnetiseren van de koppen

- Gebruik een demagnetiseercassette die u bij uw leverancier kunt verkrijgen.

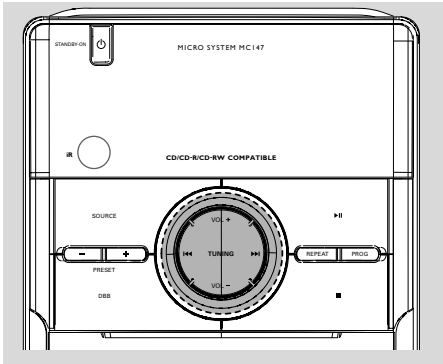

Instellen van de klok

- 1 Houd in de stand-bymodus **CLOCK/DISPLAY** op de afstandsbediening gedurende 2 seconden ingedrukt.
- 2 Druk op **PROG** om de 12-uurs of de 24-uurs weergave te selecteren.
- 3 Druk ter bevestiging op **CLOCK/DISPLAY**.
→ De cijfers die het uur aangeven, beginnen te knippen.
- 4 Druk op **TUNING** **◀◀ ▶▶** (**◀◀ / ▶▶**) op de afstandsbediening) om de uren in te stellen.
- 5 Druk opnieuw op **CLOCK/DISPLAY**.
→ De cijfers die minuten aangeven, beginnen te knippen.
- 6 Druk op **TUNING** **◀◀ ▶▶** (**◀◀ / ▶▶**) op de afstandsbediening) om de minuten in te stellen.
- 7 Druk op **CLOCK/DISPLAY** om de tijd te bevestigen.

Note:

– The backlight for clock display is off in standby.

Instellen van de timer

- Het systeem kan als alarmklok worden gebruikt, waarbij de CD- of TUNER -modus op een ingestelde tijd wordt ingeschakeld. De kloktijd moet eerst worden ingesteld voordat de timer kan worden gebruikt.
- 1 Houd in de stand-bymodus **TIMER** op de afstandsbediening gedurende 2 seconden ingedrukt.
 - 2 Druk op **SOURCE** (of **DISC/TUN** op de afstandsbediening) om de geluidsbron te kiezen.

- 3 Druk op **TIMER** om te bevestigen.
→ De cijfers die het uur aangeven, beginnen te knippen.
- 4 Druk op **TUNING** **◀◀ ▶▶** (**◀◀ / ▶▶**) op de afstandsbediening) om de uren in te stellen.
- 5 Druk opnieuw op **TIMER**.
→ De cijfers die de minuten aangeven, beginnen te knippen.
- 6 Druk op **TUNING** **◀◀ ▶▶** (**◀◀ / ▶▶**) op de afstandsbediening) om de minuten in te stellen.
- 7 Druk op **TIMER** om de tijd te bevestigen.
→ De timer is nu ingesteld en ingeschakeld.

Opmerking:

– Indien de bron CD is geselecteerd zonder dat een disk in de cd-lade is ingezet of wanneer de ingezette disk defect is, wordt de TUNER automatisch geselecteerd.

In- en uitschakelen van de timer

- Druk vanuit stand-by of tijdens het afspelen eenmaal op **TIMER ON/OFF**.
→  verschijnt in het display als de timer ingeschakeld is, en verdwijnt wanneer de timer uitgeschakeld wordt.

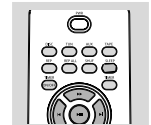

In- en uitschakelen van de inslaapfunctie

Met de timer kunt u het apparaat voor het inslapen zichzelf laten uitschakelen na een bepaalde tijd.

- Druk één of meerdere keren op **SLEEP** op de afstandsbediening.
→ In het display verschijnt „zZ” en de verschillende inslaaptijden worden één na één weergegeven: 60, 45, 30, 15, 0, 60... indien u een tijd gekozen heeft.
- Om het apparaat uit te schakelen, drukt u een of meerdere keren op **SLEEP** op de afstandsbediening totdat "0" wordt weergegeven of drukt u op **STANDBY ON**  op het apparaat (of **POWER** op de afstandsbediening).
→ „zZ” loopt door het display.

Technische gegevens

VERSTERKER

Uitgangsvermogen 2 x 2W RMS
Signaal/ruis-verhouding ≥ 60 dBA (IEC)
Frequentiebereik 125 – 16000 Hz
Impedantie, luidsprekers 8Ω

CD-SPELER

Frequentiebereik 125 – 16000 Hz
Signaal/ruis-verhouding 65 dBA

TUNER

FM-band 87.5 – 108 MHz
MW-band 531 – 1602 kHz
– FM 26 dB gevoeligheid 20 μ V
– MW 26 dB gevoeligheid 5 mV/m
Totale harmonische vervorming $\leq 5\%$

CASSETTEDECK

Frequentiebereik
NORMAL-cassette (type I)
..... 125 – 8000 Hz (8 dB)
Signaal/ruis-verhouding
NORMAL-cassette (type I) 40 dBA
Jengel $\leq 0.4\%$ JIS

LUIDSPREKERS

Bassreflexsysteem
Afmetingen (b x h x d) ... 134 x 230 x 152 (mm)

ALGEMEEN

Netspanning 220 – 230 V / 50 Hz
Afmetingen (b x h x d) ... 148 x 233 x 216 (mm)
Gewicht (met/ zonder luidsprekers)
..... approx. 3.65 / 1.53 kg
Stroomverbruik
Ingeschakeld 15 W
Stand-by < 4 W

Wijzigingen van de technische gegevens en de uitvoering voorbehouden.

WAARSCHUWING

Probeer in geen geval zelf het systeem te repareren want dan vervalt de garantie. Maak het apparaat niet open want dan loopt u het risico een elektrische schok te krijgen.

Als zich een probleem voordoet, controleer dan eerst de punten op de onderstaande lijst voor u het systeem in reparatie geeft. Kunt u het probleem niet oplossen aan de hand van deze aanwijzingen, raadpleeg dan uw leverancier of serviceorganisatie.

Probleem	Oplossing
In het display staat “NO CD”.	<ul style="list-style-type: none">✓ Plaats een cd in het apparaat.✓ Controleer of de cd niet ondersteboven in lade ligt.✓ Wacht tot de condens van de lens verdwenen is.✓ Vervang de cd of maak deze schoon, zie “Onderhoud”.✓ Gebruik een gefinaliseerde CD-RW of CD-R.
Slechte radio-ontvangst.	<ul style="list-style-type: none">✓ Als het signaal te zwak is, richt dan de antenne of sluit een buitenantenne aan voor een betere ontvangst.✓ Zet het mini-hifi-systeem verder van uw tv of videorecorder af.
Opnemen of afspelen lukt niet.	<ul style="list-style-type: none">✓ Maak de onderdelen van het cassettedeck schoon, zie “Onderhoud”.✓ Gebruik enkel NORMAL-cassettes (IEC I).✓ Plak een stukje plakband over de opening waarvan het lipje ontbreekt.
Het cassettevak gaat niet open.	<ul style="list-style-type: none">✓ Haal de stekker uit het stopcontact, steek deze er daarna weer in en zet het systeem weer aan.
Geen of slecht geluid.	<ul style="list-style-type: none">✓ Stel het volume in.✓ Maak de hoofdtelefoon los.✓ Controleer of de luidsprekers goed aangesloten zijn.✓ Controleer of het afgestripte uiteinde van de luidsprekerkabel vastgeklemd is.
Het linker- en rechterkanaal zijn verwisseld.	<ul style="list-style-type: none">✓ Controleer de aansluitingen en de plaats van de luidsprekers.

Verhelpen van storingen

Probleem	Oplossing
De afstandsbediening werkt niet zoals het hoort.	<ul style="list-style-type: none">✓ Kies het juiste apparaat (bijvoorbeeld CD of TUNER) voor u op een functietoets drukt (▶, ◀, ▶▶).✓ Breng de afstandsbediening dichterbij het systeem.✓ Plaats de batterijen met de polariteit (+/- tekens) zoals aangegeven.✓ Vervang de batterijen.✓ Richt de afstandsbediening naar de infraroodsensor van het systeem.
De timer werkt niet.	<ul style="list-style-type: none">✓ Stel de klok juist in.✓ Druk op TIMER ingedrukt om de timer in te schakelen.✓ Als er een opname of kopiëren van een cassette bezig is, beëindig dan het opnemen.
De instellingen van de klok/ timer zijn gewist.	<ul style="list-style-type: none">✓ De stroom is uitgevallen of de stekker is uit het stopcontact gehaald. Stel de klok/timer opnieuw in.

Meet Philips at the Internet
<http://www.philips.com>

English

Français

Español

Deutsch

Nederlands

Italiano

Svenska

Dansk

Suomi

Português

Ελληνικά

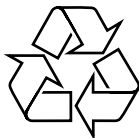

MC147



© 2010 Koninklijke Philips Electronics N.V.
All rights reserved.



MC147_12_UM_V3.0