

Vedno pripravljeni pomagati

Registrirajte svoj izdelek in poiščite pomoč na naslovu
www.philips.com/support

SHB3595

Vprašanje?
Obrnite se
na Philips

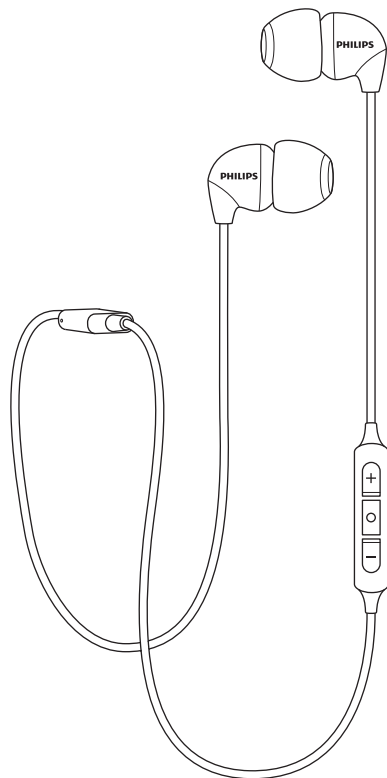

Uporabniški priročnik

PHILIPS

Vsebina

1 Pomembna varnostna navodila	2
Varovanje sluha	2
Splošne informacije	2

2 Vaše slušalke Bluetooth in-ear	3
Kaj je v škatli	3
Druge naprave	3
Pregled vaših slušalk Bluetooth in-ear	3

3 Kako začeti	4
Napolnite slušalke	4
Seznanite slušalke z vašim mobilnim telefonom	4

4 Uporaba vaših slušalk	5
Vzpostavite povezavo med slušalkami in napravo Bluetooth	5
Upravljajte vaše klice in glasbo	5

5 Tehnični podatki	7
---------------------------	----------

6 Obvestilo	8
Izjava o skladnosti	8
Izjava o skladnosti	8
Odstranjevanje izrabljenih izdelkov in baterij	8
Elektromagnetna združljivost	9
Blagovne znamke	9

7 Pogosto zastavljena vprašanja	10
--	-----------

1 Pomembna varnostna navodila

Varovanje sluha



Nevarnost

- Da preprečite okvare sluha, uporabljajte slušalke pri visoki glasnosti le za kratek čas in nastavite glasnost na varno raven. Čim glasnejši je zvok, tem krajši naj bo čas poslušanja.

Pri uporabi slušalk upoštevajte naslednje nasvete.

- Slušalke uporabljajte pri zmerni glasnosti in ne predolgo.
- Ne zvišujte glasnosti, ko se vaš sluh prilagodi na določeno stopnjo.
- Glasnosti ne nastavlajte tako visoko, da ne bi več slišali zvokov iz okolice.
- Če se nahajate v potencialno nevarni situaciji, bodite previdni ali začasno prenehajte uporabljati slušalke.
- Preglasen zvok iz slušalk in zvočnikov lahko povzroči izgubo sluha.
- Uporaba slušalk, ki pokrivajo obe ušesi, med vožnjo ni priporočena in je ponekod morda celo prepovedana.
- Za vašo varnost se izogibajte odvratanju pozornosti zaradi glasbe ali telefonskih klicev med vožnjo ali v drugih potencialno nevarnih situacijah.

Splošne informacije

Da preprečite poškodbe ali okvare:

Pozor

- Slušalk ne izpostavljajte visokim temperaturam.
- Pazite, da vam slušalke ne padejo.
- Slušalke ne smejo biti izpostavljene kapljanju ali brizganju tekočin.
- Slušalk ne potaplajte v vodo.
- Za čiščenje ne uporabljajte čistil, ki vsebujejo alkohol, amoniak, benzen in abrazivnih čistil.
- Za čiščenje uporabite mehko krpo, ki jo narahlo namočite z vodo ali blago milnico.
- Integrirane baterije ne izpostavljate virom toplote, kot so sonce, ogenj in podobno.
- Nepravilna menjava baterije lahko privede do eksplozije. Menjajte samo z baterijami iste ali podobne vrste.

Temperature in vlažnosti pri uporabi in hranjenju

- Izdelek uporabljajte in shranjujte pri temperaturi med $-15\text{ }^{\circ}\text{C}$ ($5\text{ }^{\circ}\text{F}$) in $55\text{ }^{\circ}\text{C}$ ($131\text{ }^{\circ}\text{F}$) pri relativni vlažnosti do 90 %.
- Pri visokih ali nizkih temperaturah je življenjska doba baterije nižja.

2 Vaše slušalke Bluetooth in-ear

Čestitamo za vaš nakup in dobrodošli pri Philipsu! Če želite izkoristiti vse ugodnosti podpore, ki jo nudi Philips, registrirajte svoj izdelek na naslovu www.philips.com/welcome. S temi brezžičnimi slušalkami Philips in-ear lahko:

- telefonirate prostoročno in brezžično;
- brezžično poslušate in upravljate glasbo;
- preklapljate med glasbo in klici;

Kaj je v škatli



Slušalke Philips Bluetooth in-ear SHB3595

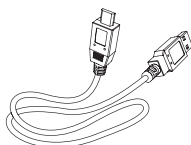

Polnilni kabel USB (samo za polnjenje)



Vodnik za hiter začetek

Druge naprave

Mobilni telefon ali mobilna naprava (npr. prenosni računalnik, PDA, adapter Bluetooth, predvajalnik MP3 itd.), ki podpira Bluetooth in je združljiva s slušalkami (glejte razdelek Tehnični podatki na strani 7).

Pregled vaših slušalk Bluetooth in-ear

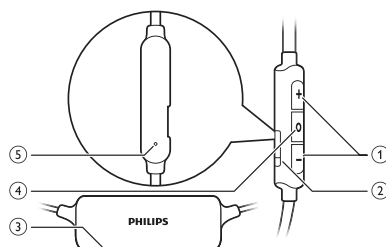

- ① Tipka za glasnost/nadzor predvajanja
- ② Reža za polnjenje micro USB
- ③ Indikatorska lučka LED
- ④ Tipka za vklop/izklop, upravljanje glasbe/ klicev
- ⑤ Mikrofoni

3 Kako začeti

Napolnite slušalke

Opomba

- Pred prvo uporabo slušalk polnite baterijo najmanj 5 ur, da zagotovite optimalno zmogljivost in življenjsko dobo baterije.
- Da ne pride do poškodb, uporabite le originalni polnilni kabel USB.
- Preden pričnete s polnjenjem slušalk, prekinite klic, saj bo vzpostavitev povezave s polnilnikom povzročila izklop slušalk.

Priročeni polnilni kabel USB priključite v:

- režo za polnjenje micro USB na slušalkah in
 - režo USB polnilnika/računalnika
- ↳ Med polnjenjem lučka LED sveti v beli barvi, ko so slušalke v celoti napolnjene, pa ugasne.

Namig

- Glasnosti alarma ni mogoče spreminjati in se postopoma povečuje, da vas nežno zbudi.

Seznanite slušalke z vašim mobilnim telefonom

Pred prvo uporabo slušalk jih seznanite z vašim mobilnim telefonom. Uspešno seznanjanje ustvari edinstveno šifrirano povezavo med slušalkami in mobilnim telefonom. Slušalke si lahko zapomnijo do 10 naprav. Če želite seznaniti več kot 10 naprav, bo prva seznanjena naprava nadomeščena z novo.

- 1 Preverite, ali so slušalke v celoti napolnjene in izključene.
- 2 Pritisnite in zadržite tipko za vklop/izklop, lučka LED bo izmenično utripala v modri in beli barvi.
Ko je seznanjanje uspešno, modra lučka utripa.
↳ Slušalke bodo v načinu seznanjanja 5 minut.
- 3 Preverite, ali je telefon vključen in ali je funkcija Bluetooth aktivirana.
- 4 Seznanite slušalke z vašim mobilnim telefonom. Podrobnejše informacije najdete v uporabniškem priročniku vašega mobilnega telefona ali mobilne naprave.

Naslednji primer prikazuje seznanjanje slušalk z vašim mobilnim telefonom.

- 1 Aktivirajte funkcijo Bluetooth vašega mobilnega telefona, nato pa izberite Philips SHB3595.
- 2 Vnesite geslo slušalk »0000« (4 ničle), če boste k temu pozvani. Pri mobilnih telefonih, ki uporabljajo Bluetooth 3.0 ali novejšo različico, vnos gesla ni potreben.



4 Uporaba vaših slušalk

Vzpostavite povezavo med slušalkami in napravo Bluetooth

- 1 Vključite vašo mobilno napravo/napravo Bluetooth.
- 2 Da vključite slušalke, pritisnite in zadržite tipko za vklop/izklop.
 - ↳ Lučka LED utripa v modri barvi.
 - ↳ Slušalke se samodejno znova priključijo na zadnjo povezano mobilno napravo/napravo Bluetooth. Če zadnja naprava ni na voljo, se slušalke poskušajo priključiti na naslednjo napravo, ki je bila pred tem povezana.



Namig

- Če vključite mobilni telefon/napravo Bluetooth ali aktivirate funkcijo Bluetooth po tem ko vključite slušalke, boste morali ročno znova povezati slušalke in mobilni telefon/napravo Bluetooth.



Opomba

- Če se slušalke ne uspejo povezati z nobeno napravo Bluetooth v času 5 minut, se bodo samodejno izključile, da ne bodo porabljale več baterije.

Upravljajte vaše klice in glasbo

Vklop/Izklop

Naloga	Tipka	Upravljanje
Vklop slušalk.	Vklop/izklop, upravljanje glasbe/klicev	Pritisnite in za 3 sekundi zadržite.
Izklop slušalk.	Vklop/izklop, upravljanje glasbe/klicev	Pritisnite in za 5 sekundi zadržite. ↳ Sveti bela lučka LED, ki počasi ugasne.

Upravljanje glasbe

Naloga	Tipka	Upravljanje
Predvajaj ali začasno ustavi predvajanje glasbe	Vklop/izklop, upravljanje glasbe/klicev	Pritisnite enkrat.
Prilagajanje glasnosti.	+/-	Pritisnite enkrat.
Naslednja skladba.	+	Dolg pritisk na tipko.
Prejšnja skladba.	-	Dolg pritisk na tipko.

Upravljanje klicev

Naloga	Tipka	Upravljanje
Prevzem/prekinitvev klica.	Vklop/izklop, upravljanje glasbe/klicev	Pritisnite enkrat. ↳ 1 pisk.
Preklop klicatelja med klicem.	Vklop/izklop, upravljanje glasbe/klicev	Pritisnite dvakrat. ↳ 1 pisk.

Stanja drugih indikatorjev slušalk

Stanje slušalk	Indikator
Slušalke so priključene na napravo Bluetooth in so v stanju pripravljenosti ali med predvajanjem glasbe.	Modra lučka LED utripne vsakih 8 sekund.
Slušalke so pripravljene na seznanjanje.	Lučka LED utripa izmenoma v beli in modri barvi.
Slušalke so vključene, vendar pa niso povezane z napravo Bluetooth.	Lučka LED hitro utripa. Če povezave ni mogoče vzpostaviti, se slušalke čez 5 minut samodejno izkločijo.
Nizka napolnjenost baterije.	Bela lučka LED utripne 3-krat vsakih 150 sekund, dokler se baterija ne izprazni.
Baterija je v celoti napolnjena.	Bela lučka LED ugasne.

5 Tehnični podatki

- Čas predvajanja glasbe: 6 ur
- Čas pogovora: 6 ur
- Čas v stanju pripravljenosti: 55 ur
- Običajen čas polnjenja do polne napolnjenosti baterije. 2 uri Polnljiva litij-polimerna baterija (120 mAh)
- Bluetooth 4.2, podpora Bluetooth mono (profil slušalk - HSP, profil prostoročnega telefoniranja - HFP), podpora Bluetooth stereo (napredni profil zvočnega prenosa - A2DP; profil upravljanja zvoka in videa na daljavo - AVRCP)
- Doseg delovanja: Do 10 metrov (33 čevljev)
- Digitalno dušenje odmeva in hrupa
Samodejni izklop



Opomba

- Tehnični podatki se lahko spremenijo brez predhodnega obvestila.

6 Obvestilo

Izjava o skladnosti

Izjava za ZDA

Naprava je skladna s predpisi FCC, del 15. Delovanje naprave mora izpolnjevati naslednja pogoja:

- ① Ta naprava ne sme povzročati škodljivega motenja in
- ② Ta naprava mora sprejemati vse motnje, vključno z motnjami, ki lahko privedejo do neželenega delovanja.

Predpisi FCC

Ta naprava je bila preizkušena in se sklada z omejitvami za digitalne naprave razreda B, kot to določa Del 15 pravil FCC. Te omejitve so zasnovane za zagotovitev primerne zaščite proti škodljivim interferencam v stanovanjskem okolju. Ta naprava proizvaja, uporablja in lahko oddaja radio frekvenčno energijo in, če ni nameščena in uporabljena v skladu z navodili, lahko povzroča škodljive interference radijskim komunikacijam. Kljub temu ni možno zagotoviti, da pri določeni namestitvi ne bo prišlo do motenj. Če ta naprava povzroča škodljive motnje sprejemu radijskega ali televizijskega signala, kar se lahko ugotovi z izključitvijo in vključitvijo naprave, priporočamo uporabniku, da poskuša preprečiti motnje z enim od naslednjih ukrepov:

- Prestavite anteno sprejemnika.
- Povečajte razdaljo med napravo in sprejemnikom.
- Napravo priključite v vtičnico, ki je priključena na drug tokokrog kot sprejemnik.
- Posvetujte se s prodajalcem ali izkušenim strokovnjakom za radio ali televizijo.

Izjava FCC o izpostavljenosti sevanju:

Ta naprava je skladna z omejitvami

izpostavljenosti sevanju FCC za nenadzorovana okolja. Ta oddajnik ne sme biti postavljen na isto mesto ali delovati skupaj s katero drugo anteno ali oddajnikom.

Izjava za Kanado:

Ta naprava je skladna z industrijskimi kanadskimi standardi RSS za nelicenčne izdelke. Delovanje naprave mora izpolnjevati naslednja pogoja: (1) Ta naprava ne sme povzročati škodljivih motenj in (2) ta naprava mora sprejemati vse motnje, vključno z motnjami, ki lahko povzročijo nepravilno delovanje.

CAN ICES-3(B)/NMB-3(B)

Izjava IC o izpostavljenosti sevanju:

Ta naprava je skladna s kanadskimi omejitvami izpostavljenosti sevanju za nenadzorovana okolja.

Ta oddajnik ne sme biti postavljen na isto mesto ali delovati skupaj s katero drugo anteno ali oddajnikom.

Pozor: Uporabnik je opozorjen, da lahko spremembe ali modifikacije izdelka, ki niso izrecno odobrene s strani stranke, odgovorne za skladnost, prekličejo dovoljenje uporabniku za uporabo te naprave.

Izjava o skladnosti

Podjetje MMD Hong Kong Holding Limited izjavlja, da je ta izdelek v skladu z bistvenimi zahtevami in drugimi ustreznimi določbami Direktive 2014/53/ES. Izjavo o skladnosti najdete na naslovu www.p4c.philips.com.

Odstranjevanje izrabljenih izdelkov in baterij

Ta izdelek lahko vsebuje svinec in živo srebro. Zaradi varovanja okolja je odstranjevanje teh materialov lahko zakonsko urejeno. Informacije o odstranjevanju in recikliranju si lahko pridobite pri lokalnih organih oblasti ali na spletni strani www.recycle.philips.com.

Ta izdelek vsebuje neodstranljive baterije:

- Ne sežigajte. Če se baterije pregrejejo, lahko eksplodirajo.
- Informacije o odstranjevanju in recikliranju si lahko pridobite pri lokalnih organih oblasti ali na spletni strani www.recycle.philips.com.



Vaš izdelek je bil zasnovan in izdelan iz kakovostnih materialov in komponent, ki jih je mogoče reciklirati in ponovno uporabiti.



Ta simbol na izdelku pomeni, da za izdelek velja evropska direktiva 2012/19/ES.



Ta simbol pomeni, da izdelek vsebuje vgrajeno polnljivo baterijo v skladu z evropsko direktivo 2013/56/ES, zato izdelka ni dovoljeno odstranjevati skupaj z običajnimi gospodinjstvi odpadki. Izrecno vam svetujemo, da izdelek predate na za to predvidenih zbirališčih ali v servisnem centru Philips, kjer bodo strokovno odstranili polnljivo baterijo.

Seznanite se s krajevnim sistemom ločenega zbiranja odpadkov, izrabljenih elektronskih izdelkov in polnljivih baterij. Upoštevajte lokalne predpise in nikoli ne odstranjajte izdelka in polnljivih baterij skupaj z gospodinjstvi odpadki. Pravilno odstranjevanje izrabljenih izdelkov in polnljivih baterij pomaga preprečevati negativne posledice za okolje in človeško zdravje.

Odstranite integrirano baterijo



Opomba

- Pred odstranjevanjem baterije se prepričajte, da je polnilni kabel USB odklopljen od slušalk.

Če v vaši državi sistem zbiranja/recikliranja odpadnih elektronskih izdelkov ni

vzpostavljen, lahko varujete okolje tako, da preden zavržete slušalke odstranite baterijo in jo predate v recikliranje.

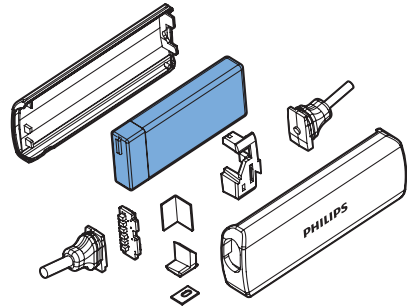

Elektromagnetna združljivost

Ta izdelek je skladen z vsemi zadevnimi standardi in predpisi v zvezi z izpostavljenostjo elektromagnetnim poljem.

Okoljevarstvene informacije

Izdelek je brez nepotrebne embalaže.

Embalažo smo zasnovali tako, da jo je enostavno ločevati: lepenka (škatlja), stiropor (blažilniki) in polietilen (vrečke, zaščitna penasta folija).

Vaša naprava je izdelana iz materialov, ki jih je mogoče reciklirati in ponovno uporabiti, če jih razstavi specializiran izvajalec. Upoštevajte lokalne predpise glede odstranjevanja embalaže, izrabljenih baterij in starih naprav.

Blagovne znamke

Bluetooth

Beseda Bluetooth® in logotipi so registrirane blagovne znamke družbe Bluetooth SIG, Inc. vsaka uporaba teh znamk s strani družbe MMD Hong Kong Holding Limited je v skladu z licenčnimi pogoji. Ostale blagovne znamke in trgovska imena so v lasti njihovih lastnikov.

7 Pogosto zastavljena vprašanja

Mojih slušalk Bluetooth ni mogoče vključiti. Baterija je skoraj prazna. Napolnite slušalke.

Ne morem seznaniti mojih slušalk Bluetooth z mobilnim telefonom.

Povezava Bluetooth je onemogočena. Omogočite povezavo Bluetooth na vašem mobilnem telefonu in vključite mobilni telefon preden vključite slušalke.

Seznanjanje ne deluje.

Preverite, ali so slušalke v načinu za seznanjanje.

- Sledite korakom, opisanim v tem priročniku.
- Preverite, ali lučka led utripa izmenično v modri in rdeči barvi, preden spustite tipko za klice/glasbo. Ne spustite tipke, dokler vidite samo modro lučko LED.

Mobilni telefon ne more najti slušalk.

- Slušalke so morda povezane z napravo, ki je bila seznanjena poprej. Izključite povezano napravo ali pa jo oddaljite iz območja povezave.
- Seznanjanje je bilo ponastavljeno ali pa so bile slušalke poprej seznanjene z drugo napravo. Znova seznanite slušalke z mobilnim telefonom, kot je opisano v uporabniškem priročniku.

Moje slušalke Bluetooth so seznanjene z mobilnim telefonom, ki ima omogočeno stereo predvajanje, vendar pa se glasba sliši le iz zvočnika mobilnega telefona. Glejte uporabniški priročnik vašega mobilnega

telefona. Izberite predvajanje glasbe na slušalkah.

Kakovost zvoka je slaba in sliši se pokljanje. Naprava Bluetooth je izven območja dosega. Zmanjšajte razdaljo med vašimi slušalkami in napravo Bluetooth ali odstranite ovire med njima.

Kakovost zvoka je slaba, ko je prenašanje z mobilnega telefona zelo počasno, ali pa prenašanje zvoka sploh ne deluje.

Preverite, ali vaš mobilni telefon podpira ne le (mono) HSP/HFP ampak tudi A2DP (glejte razdelek Tehnični podatki na strani 7).

Glasbo slišim, vendar je ne morem upravljati (npr. predvajaj/začasno zaustavi/preskok naprej/nazaj).

Preverite ali vir zvoka Bluetooth podpira AVRCP (glejte razdelek Tehnični podatki na strani 7).

Za nadaljnjo podporo obiščite stran www.philips.com/support.



Philips in znak Philips Shield sta registrirani blagovni znamki Koninklijke Philips N.V. in se uporabljata pod licenco.

Ta izdelek proizvaja in prodaja družba MMD Hong Kong Holding Limited ali katera od njenih podružnic in družba MMD Hong Kong Holding Limited daje garancijo za ta izdelek.

