

Registrer dit produkt, og få support på
www.philips.com/welcome

Streamium

MCi730



DA Brugervejledning

PHILIPS

Philips Consumer Lifestyle

HK-1014-MCi730

(Report No. / Numéro du Rapport)

2010

(Year in which the CE mark is affixed / Année au cours de laquelle le marquage CE a été apposé)

EC DECLARATION OF CONFORMITY

(DECLARATION DE CONFORMITE CE)

We / Nous, PHILIPS CONSUMER LIFESTYLE B.V.

(Name / Nom de l'entreprise)

TUSSENDIEPEN 4, 9206 AD DRACHTEN, THE NETHERLANDS

(address / adresse)

Declare under our responsibility that the electrical product(s):

(Déclarons sous notre propre responsabilité que le(s) produit(s) électrique(s))

Philips.....

(brand name, nom de la marque)

.....MCi730/12, /05.....

(Type version or model, référence ou modèle)

Wi-Fi Component Hi-Fi System

(product description, description du produit)

To which this declaration relates is in conformity with the following harmonized standards:

(Auquel cette déclaration se rapporte, est conforme aux normes harmonisées suivantes)

(title, number and date of issue of the standard / titre, numéro et date de parution de la norme)

EN62311 : 2008

EN55020 : 2007

EN55022 : 2006 + A1:2007

EN301489-1 V1.8.1. : 2008

EN300328 V1.7.1 :2006

EN62301 : 2005

EN55013 : 2001 + A1:2003 + A2:2006

EN55024 : 1998 + A1:2001 + A2:2003

EN301489-17 V1.3.2. : 2008

EN60065 : 2002 + A1:2006 +A11:2008

Following the provisions of :

(Conformément aux exigences essentielles et autres dispositions pertinentes de:)

1999/5/EC (R&TTE Directive)

2004/108/EC (EMC Directive)

2009/125/EC (ErP Directive) – EC/1275/2008

And are produced under a quality scheme at least in conformity with ISO 9001 or CENELEC Permanent Documents

(Et sont fabriqués conformément à une qualité au moins conforme à la norme ISO 9001 ou aux Documents Permanents CENELEC)

The Notified Body Nemko performedCB Scheme.....

(L'Organisme Notifié)

(Name and number/ nom et numéro)

(a effectué)

(description of intervention / description de l'intervention)

NO56584

And issued the certificate,

(et a délivré le certificat)

(certificate number / numéro du certificat)

Remarks:

(Remarques:)

Leuven, April 6, 2010

(place, date / lieu, date)

Frank Dethier

Development Manager, Innovation Lab Leven

Frank Dethier

(signature, name and function / signature, nom et fonction)

Indholdsfortegnelse

1	Vigtigt	5
	Sikkerhed	5
	Miljømeddelelser	7
	Genanvendelse	7
	Varemærker	8
2	Din MCi730	9
	Indledning	9
	Hvad er der i kassen	9
	Oversigt	10
	Top- og frontvisning	10
	Set bagfra	11
	Fjernbetjening	12
	Touch screen	13
	Startskærm-billede	14
	Tekstindtastning på fjernbetjeningen	14
3	Klargøring	16
	Isæt batterierne i fjernbetjeningen	16
4	Tilslutning	17
	Tilslut højttalere	17
	Tilslut eksterne lydenheder	17
	Tilslut en bærbar medieafspiller	17
	Tilslut et andet lydssystem	17
	Tænd/sluk	18
	Slut produktet til stikkontakten	18
	Tænd/sluk	18
5	Førstegangsopsætning	19
	Tilslut til hjemmenetværk	19
	Trådløs forbindelse: One-touch WPS (Wi-Fi Protected Setup)	20
	Trådløs forbindelse: Indtast krypteringsnøglen manuelt	21
	Kablet forbindelse:	22
6	Afspil fra hjemmenetværk	24
	Afspil internetradiostationer	24
	Indstil internetradiostationer	24
	Rediger favoritstationer	24
	Håndter internetradio online	25
	Stream fra en computer eller et NAS (netværkstilsluttet lager)	28
	På computer: Konfigurer musikdeling	29
	Bibliotek på computeren eller NAS (netværkstilsluttet lager)	29
	Stream fra computeren eller NAS (netværkstilsluttet lager)	29
7	Afspil fra USB-lagerenhed	31
	Tilslut en USB-lagerenhed	31
	Afspil fra USB-lagerenheden	31
8	Afspil musik-CD'er	32
	Grundlæggende betjening	32
	Brug touch screen-skærmen	32
9	Afspil FM-radio	34
	Find FM-radiostationer	34
	Automatisk lagring	34
	Manuel indstilling	34
	Rediger forudindstillede stationer	34
	Lyt til FM-radio	34
	RDS (Radio Data System)	35
10	Afspil fra en eksternt lydenhed	36
	Afspil fra en bærbar medieafspiller	36
	Afspil fra et andet lydssystem	36

11 Indstillinger	37
Lydindstillinger	37
DBB (Dynamic Bass Boost)	37
Equalizer	37
Indstil lydstyrken fra den eksterne lydenhed	37
Displayindstillinger	37
Lysstyrke	37
Indstilling af ur	37
Alarm	37
Dato og klokkeslæt	38
Netværksindstillinger	39
Netværksopsætning	39
Sted og tidszone	39
Sprog	39
Enhedsoplysninger	40
Søg efter softwareopgraderinger	40
Gendan fabriksindstillingerne	40

12 Registrer MCI730 hos Philips	41
Fordele	41
Registrer MCI730	41
Registrering på webstedet	41
Registrering af enheden	41
Afmeld MCI730	42
Kontroller registreringsoplysningerne	42

13 Vedligeholdelse	43
Rengøring	43

14 Tekniske data	44
-------------------------	----

15 Fejlfinding	47
-----------------------	----

1 Vigtigt

Sikkerhed

Oplysninger for Europa:

Lær disse sikkerhedssymboler at kende



Udråbstegnet gør opmærksom på funktioner, der kræver omhyggelig læsning af den vedlagte vejledning, så du forebygger drifts- og vedligeholdelsesproblemer.

Symbolet med lynet indikerer uisolerede komponenter inde i produktet, der kan forårsage elektrisk stød.

Med henblik på at reducere risikoen for brand eller elektrisk stød må produktet ikke udsættes for regn og fugt, og vandholdige genstande som f.eks. vaser må ikke placeres oven på apparatet.

- 1 Læs disse instruktioner.
- 2 Opbevar disse instruktioner.
- 3 Respekter alle advarsler.
- 4 Følg alle instruktioner.
- 5 Benyt ikke dette produkt i nærheden af vand.

- 6 Rengør kun produktet med en tør klud.
- 7 Ventilationsåbninger må ikke blokeres. Installer apparatet i overensstemmelse med producentens instruktioner.
- 8 Kabinettet bør aldrig tages af dette produkt.
- 9 Benyt kun dette produkt indendørs. Udsæt ikke produktet for dryp/sprøjt, regn eller høj luftfugtighed.
- 10 Udsæt ikke produktet for direkte sollys, åben ild eller varmekilder.
- 11 Installer ikke produktet i nærheden af varmekilder som f.eks. radiatorer, varmeapparater, ovne eller andre elektriske apparater (inkl. forstærkere).
- 12 Placer ikke andet elektrisk udstyr på produktet.
- 13 Placer aldrig farlige genstande på produktet (f.eks. væskeholdige genstande og brændende stearinlys).
- 14 Der følger muligvis batterier med dette produkt. Se instruktioner om sikkerhed og bortskaffelse for batterier i denne brugermanual.
- 15 Dette produkt kan indeholde bly og kviksølv. Bortskaffelse af disse materialer kan være reguleret i henhold til miljømæssige bestemmelser. Se instruktioner om bortskaffelse i denne brugermanual.



Advarsel

- Benyttes betjening og indstillinger på anden måde end anvist i denne brugsvejledning, er der risiko for, at du udsætter dig for farlig bestråling og andre risici.

Advarsel

- Kabinettet bør aldrig tages af apparatet.
- Forsøg aldrig at smøre nogen del på apparatet.
- Placer aldrig dette apparat på andet elektrisk udstyr.
- Udsæt ikke apparatet for direkte sollys, åben ild eller varmekilder.
- Se aldrig på laserstrålen inde i dette apparat.
- Sørg for, at du altid kan komme til ledningen, stikkontakten eller adapteren, så du kan afbryde strømmen til apparatet.
- Hvis netstikket eller et apparatstik bruges til at afbryde enheden, skal disse kunne betjenes.

Bemærk

- Oplysninger om identifikationspladen findes på bagsiden eller undersiden af produktet.

Fare for overophedning! Installer aldrig dette apparat et aflukket sted. Sørg altid for, at der er en afstand på mindst ti cm rundt om dette apparat til ventilation. Sørg for, at gardiner og andre ting ikke spærrer for ventilationsåbningerne på dette apparat.

Høresikkerhed



Lyt ved moderat lydstyrke:

Brug af hovedtelefoner ved høj lydstyrke kan give høreskader. Dette produkt kan frembringe lyd med så høje decibelværdier, at det kan forårsage høreskader for en normalt hørende person, også selv om det kun foregår i mindre end et minut. De høje decibelværdier har til formål at imødekomme de personer, der allerede lider af nedsat hørelse.

Lyd kan snyde. Efter et stykke tid vil dine ører vænne sig til høj lyd og tilpasse sig en mere kraftig lydstyrke. Så det, der efter længere tids lytning forekommer normalt, kan faktisk være meget højt og skadeligt for hørelsen. For at sikre dig imod dette skal du indstille lydstyrken på et sikkert niveau, før din hørelse vænner sig til niveauet, og undlade at skrue op.

Sådan indstilles lydstyrken til et fornuftigt niveau:

Indstil lydstyrken til et lavt niveau.

Øg langsomt lydstyrken, indtil du kan høre lyden klart og behageligt uden forvrængning.

Undlad at lytte i for lange perioder ad gangen:

For lang tids udsættelse for lydpåvirkning, selv ved et fornuftigt niveau, kan også forårsage hørenedsættelse.

Sørg for, at du anvender apparatet med måde, og hold passende pauser.

Overhold følgende retningslinjer, når du anvender dine hovedtelefoner:

Lyt ved en fornuftig lydstyrke i kortere tidsrum.

Vær omhyggelig med ikke at justere på lydstyrken undervejs, efterhånden som din hørelse tilpasser sig lydniveauet.

Undlad at skrue så højt op for lyden, at du ikke kan høre, hvad der foregår omkring dig.

Du bør være ekstra forsigtig eller slukke midlertidigt i potentielt farlige situationer.

Miljømeddelelser



Dette produkt overholder EU's krav om radiointerferens.

CE 0560	!	R&TTE Directive 1999/5/EC					
BG ✓	RO ✓	BE ✓	LT ✓	LI ✓	IS ✓	SE ✓	
DK ✓	ES ✓	CZ ✓	NL ✓	AT ✓	LV ✓	SK ✓	
FR ✓	UK ✓	FI ✓	PT ✓	CY ✓	MT ✓	PL ✓	
HU ✓	NO ✓	GR ✓	SI ✓	EE ✓			
IT ✓	LU ✓	IE ✓	CH ✓	DE ✓			

Dette produkt overholder kravene i direktivet 1999/5/EC.

Klasse II-udstyrssymbol:



Dette symbol angiver, at dette produkt er dobbeltisoleret.

Dette apparat omfatter denne etiket:



Ændringer

Ændringer, der ikke er godkendt af producenten, kan medføre, at brugerens ret til at benytte produktet bortfalder.

Genanvendelse



Dit produkt er udviklet og fremstillet i materialer og komponenter af høj kvalitet, som kan genbruges.

Når et produkt bærer et affaldsspandssymbol med et kryds på, betyder det, at produktet er underlagt det europæiske direktiv 2002/96/EC:



Bortskaf aldrig produktet sammen med andet husholdningsaffald. Sørg for at kende de lokale regler om separat indsamling af elektriske og elektroniske produkter. Korrekt bortskaffelse af udtjente produkter er med til at forhindre negativ påvirkning af miljøet og menneskers helbred.

Oplysninger om brug af batterierne:

! Advarsel

- Risiko for utæthed: Brug kun den angivne type batterier. Bland ikke nye og brugte batterier. Bland ikke batterier af forskellige mærker. Anvend den korrekte polaritet. Tag batterierne ud af produkter, der ikke er i brug i længere perioder. Opbevar batterierne på et tørt sted.
- Risiko for personskaade: Bær handsker ved håndtering af utætte batterier. Opbevar batterierne et sted, hvor børn og kæledyr ikke kan få fat i dem.
- Risiko for eksplosion: Undgå at kortslutte batterierne. Udsæt ikke enheden for stærk varme. Kast ikke batterierne ind i åben ild. Undgå at beskadige eller skille batterierne ad. Undgå at genoplade batterier, der ikke er genopladelige.

Oplysninger om bortskaffelse af batterier:

Dit produkt indeholder batterier, som er omfattet af EU-direktivet 2006/66/EC, og som ikke må bortskaffes sammen med almindeligt husholdningsaffald.

Sørg for at kende de lokale regler om separat indsamling af batterier. Korrekt bortskaffelse af batterier er med til at forhindre negativ påvirkning af miljøet og menneskers helbred.

Varemærker



Windows Media og Windows-logoet er varemærker eller registrerede varemærker tilhørende Microsoft Corporation i USA og/eller andre lande.



Uautoriseret kopiering af kopibeskyttet materiale, herunder computerprogrammer, filer, udsendelser og lydindspilninger, kan være i strid med reglerne om ophavsret og med lovgivningen. Dette udstyr bør ikke bruges til sådanne formål.

2 Din MCi730

Tillykke med dit køb, og velkommen til Philips!
Hvis du vil have fuldt udbytte af den support, som Philips tilbyder, kan du registrere dit produkt på www.philips.com/welcome.

Indledning

MCi730 kan

- Sluttes til et eksisterende hjemmenetværk, som kan bestå af computere og UPnP-enheder;
- Tilslut de eksisterende hjemmelydsystemer og bærbare medieafspillere;
- Tilslut en USB-lagerenhed.

Med sådanne tilslutninger kan du

- Afspille internetradiostationer over internettet;
- Afspille musik, der er lagret på en computer/UPnP-enhed;
- Afspille musik, der er gemt på en USB-lagerenhed, via højttalerne på **MCi730**;
- Afspille musik-CD'er;
- Afspille musik fra et lydsystem eller en bærbar medieafspiller gennem højttalerne på **MCi730**.

CD-afspilleren på **MCi730** understøtter følgende disk-/filformater:

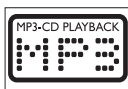

Hvad er der i kassen



Kontroller og identificer indholdet af pakken:

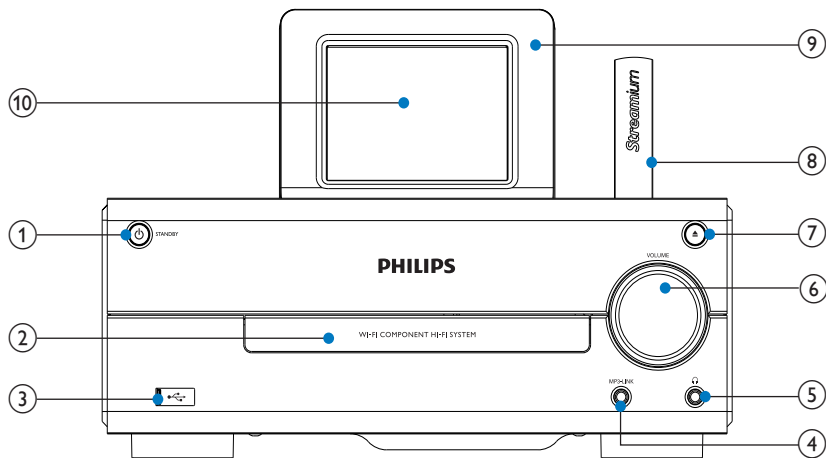

- Hovedenhed
- 2 højttalere (med tilslutningskabler)
- Fjernbetjening med batterier
- Netledning
- Softwaresuite på CD-ROM
- Lynvejledning

Oversigt

Top- og frontvisning



-  Tryk for at tænde for apparatet. Apparatet slukkes ved at trykke for at skifte til aktiv standby. Du kan også trykke på knappen og holde den inde for at skifte til Eco-standby.
Forlad Demo-tilstand.
- Diskskuffe
-  USB-port til USB-lagerenhed
- MP3-LINK**
3,5 mm stik til lydindgang til en bærbar medieafspiller til afspilning gennem højttalerne på MCI730

-  3,5 mm hovedtelefonstik
- VOLUME**
Drej knappen for at justere lydstyrken.
-  Åbn eller luk diskskuffen.
- Wi-Fi-antenne
- Fjernbetjeningssensor
- LCD-display med touch screen

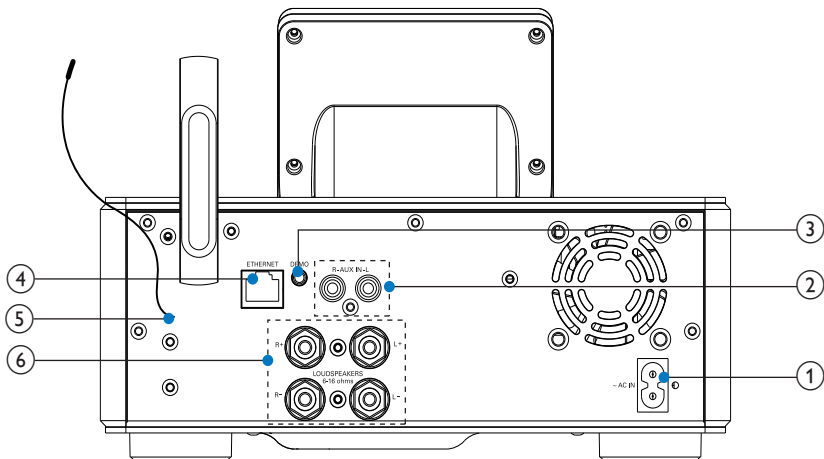

se 'Tilslutning' på side 17

1. **~ AC IN**
til AC-netledning
2. **AUX IN R / L**
Lydindgangsstik til ekstern lydenhed til afspilning gennem højttalerne på MCI730
3. **DEMO**
kun til brug for forhandlere
4. **ETHERNET**
til Ethernet-kablet, der tilslutter MCI730 til hjemmenetværket, hvis du ønsker en kabelbaseret forbindelse til dit hjemmenetværk
5. FM-antenne
6. **LOUDSPEAKERS**
til tilslutningskabler, der tilsluttes de medfølgende højttalere

Fjernbetjening

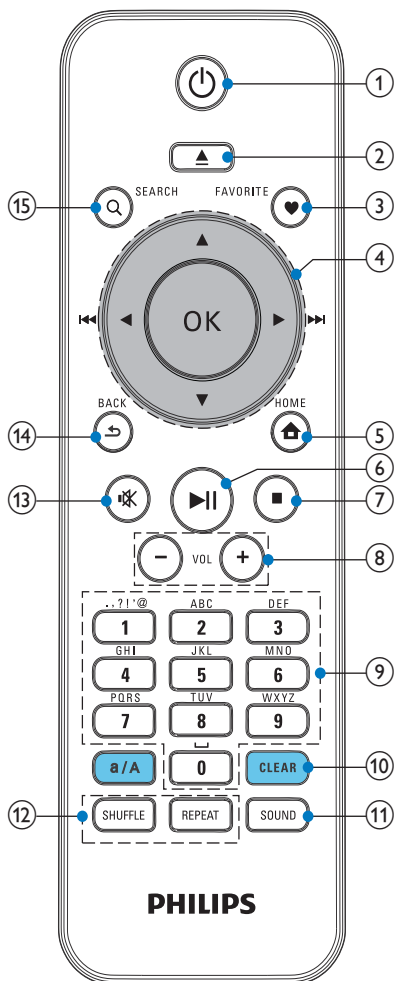

1.

Tryk for at tænde for enheden. Apparatet slukkes ved at trykke for at skifte til aktiv standby. Du kan også trykke på knappen og holde den inde for at skifte til Eco-standby.

Forlad Demo-tilstand.
2.

Åbn eller luk diskskuffen.
3. **FAVORITE**

I tilstanden **[Internet Radio]**: Føjer den aktuelle station til listen over foretrukne stationer

I tilstanden **[FM radio]**: På afspilningsskærmbilledet skal du trykke for at tilføje den aktuelle station til **[Presets]**.
4.

Navigationsknapper

Tryk for navigere i menuerne.

I tilstanden **DISC**: Vælg et album (for MP3-/WMA-CD'er).

Søgeknapper på afspilningsskærmbilledet

I tilstanden **[Media Library]/[USB]/DISC**: Tryk for at springe til det forrige/næste spor.

I tilstanden **[FM radio]**: Tryk og hold nede for at søge efter den næste tilgængelige station;

Tryk gentagne gange for at finde stille.

OK

Bekræft valg.
5.

HOME: Gå tilbage til startskærmbilledet (hovedmenu).

6.  Start, sæt på pause, eller genoptag afspilning.

7.  Stop afspilningen. I tilstanden **DISC**: Slet et program.

8. **+VOL –** Forøg/reducer lydstyrken

9. **Alfanumerisk knapper**
Til indtastning af tekst

10. **CLEAR**
Tryk for at slette den tidligere indtastning.
Tryk på knappen, og hold den inde for at slette alle indtastninger.
a/A
Tryk for at skifte mellem store og små bogstaver.
I tilstanden **FM RADIO** skal du trykke på en forudindstillet station for at begynde redigeringen af stationens navn.

11. **SOUND**
Vælg lydindstillinger.

12. **REPEAT**
Skift mellem indstillingerne til gentagelse af afspilning.
SHUFFLE
Aktiver/deaktiver afspilning i vilkårlig rækkefølge.

13.  Slå lyd fra/til.

14.  **BACK**: Gå tilbage til forrige skærmbillede.

Touch screen

MCI730 er udstyret med en touch screen.

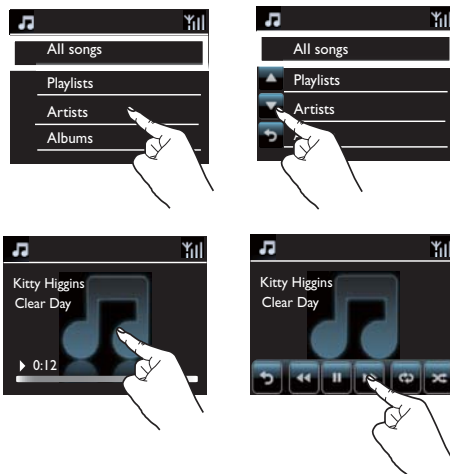

- Tryk på skærmen for at vise funktionsknapperne, hvis det er nødvendigt;
- Tryk på knapperne for at vælge de tilsvarende funktioner;
- Tryk på en indstilling for at vælge den.

Startskærbillede



På MCI730 kan du åbne startskærbilledet, når den indledende opsætning er fuldført.

Vælg musikilden, eller åbnmenuen[Settings]

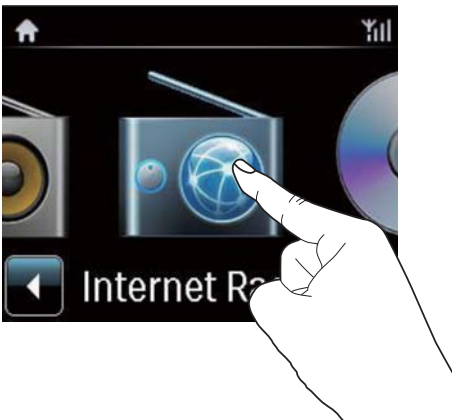

- På startskærbilledet skal du skal du trykke på for at navigere gennem ikonene. Tryk på det tilsvarende ikon for at vælge.



- Eller tryk på /OK på fjernbetjeningen for at vælge den ønskede kilde.

Sådan går du tilbage til forrige skærbillede

- Tryk på BACK.

Sådan går du tilbage til startskærbilledet

- Tryk på HOME.

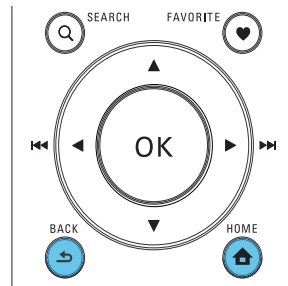

Tekstindtastning på fjernbetjeningen

Du kan indtaste tekst og symboler ved at trykke på de pågældende alfanumeriske taster på fjernbetjeningen.

- Du kan indtaste bogstaver/tal/symboler svarende til den pågældende alfanumeriske tast ved kortvarige, gentagne tryk på tasten.

Tip

- De bogstaver, en alfanumerisk tast refererer til, kan være forskellige for andre sprog end engelsk.

English		
	abc...	ABC...
1	1.,?!'@- _::/'#\$%& ())*+<=>[N^`{ } ~	1.,?!'@- _::/'#\$%& ())*+<=>[N^`{ } ~
2	abc2	ABC2
3	def3	DEF3
4	ghi4	GHI4
5	jkl5	JKL5
6	mno6	MNO6
7	pqrs7	PQRS7
8	tuv8	TUV8
9	wxyz9	WXYZ9
0	_0	_0

- Symboler indtastes ved at trykke gentagne gange på **1**.
- Tryk på **0** for at indtaste et mellemrum.
- Tryk på **a/A** for at skifte mellem store og små bogstaver.
- Tryk på **CLEAR** for at slette det forrige tegn. Hvis du vil slette alle indtastninger, skal du trykke på **CLEAR** og holde den inde.

Русский	
абв...	АБВ...
1.,?!'@- _::/'#\$%& ())*+<=>[N^`{ } ~	1.,?!'@- _::/'#\$%& ())*+<=>[N^`{ }~
абвр2abc	АБВГ2ABC
дежз3def	ДЕЖЗ3DEF
ийкл4ghi	ИЙКЛ4GHI
мноп5jkl	МНОП5JKL
рсту6mno	РСТУ6MNO
фхцч7pqrs	ФХЦЧ7PQRS
шщъы8tuv	ШЩЪЫ8TUV
ъюя9wxyz	ЪЮЯ9WXYZ
_0	_0



Other Languages	
abc...	ABC...
1.,?!'@- _::/'#\$%& ())*+<=>[N^`{ }~	1.,?!'@- _::/'#\$%& ())*+<=>[N^`{ }~
abc2áâãäåæ	ABC2ÁÁÁÁÁÆ
def3éêë	DEF3ÉÉÉÉ
ghi4íîï	GHI4ÍÍÍ
jkl5	JKL5
mno6ñóôõöø	MNO6ÑÓÓÓÓ
pqrs7ß	PQRS7ß
tuv8úúú	TUV8ÚÚÚ
wxyz9	WXYZ9
_0	_0

3 Klargøring

Isæt batterierne i fjernbetjeningen

! Advarsel

- Risiko for eksplosion! Opbevar ikke batterier i nærheden af varmekilder, sollys eller ild. Kast aldrig batterier i ild.
- Risiko for forkortet batterilevetid! Bland aldrig batterier af forskellige mærker eller typer.
- Risiko for produktskade! Hvis fjernbetjeningen ikke skal bruges gennem længere tid, skal du fjerne batterierne.

- ① Åbn batterirummet.
- ② Isæt batterier af typen 2 AAA R03 med korrekt polaritet (+/-) som vist.
- ③ Luk batterirummet.

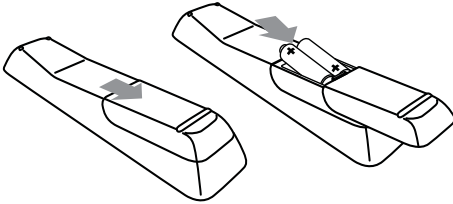

4 Tilslutning

Tilslut højttalere

1 På **MCi730** skal du sikre, at du slutter den venstre højttaler til **LOUDSPEAKERS L+**, **L-** og den højre højttaler til **LOUDSPEAKERS R+**, **R-**.

2 Sådan tilslutter du højttalerne:

- Skru stikkene løs, som vist.
- Indsæt højttalerkablernes ender helt i stikkene: den røde ende i det røde stik, og den sorte ende i det sorte stik.
- Skru stikkene i, indtil højttalerkablerne sidder helt fast.

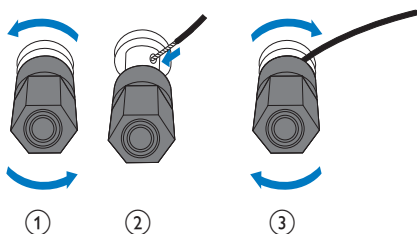

Tilslut eksterne lydenheder

Du kan lytte til en ekstern lydenhed gennem højttalerne på **MCi730**.

Tilslut en bærbar medieafspiller

Hvis du afspiller fra en bærbar medieafspiller med 3,5 mm hovedtelefonstik, skal du udføre følgende tilslutninger og derefter vælge tilstanden **[MP3 link]** (MP3-link) på **MCi730**.

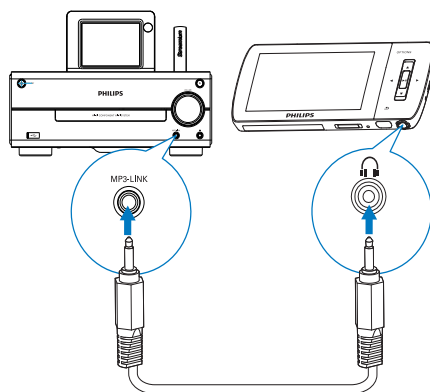

Slut et hovedtelefon til hovedtelefon-kabel (ekstraudstyr) til:

- **MP3-LINK**-stikket på denne enhed og
- 3,5 mm hovedtelefonstik på den bærbare medieafspiller.

Tilslut et andet lydsystem

Hvis du vil afspille et andet lydsystem, skal du oprette følgende tilslutninger og derefter vælge tilstanden **[AUX]** på **MCi730**.

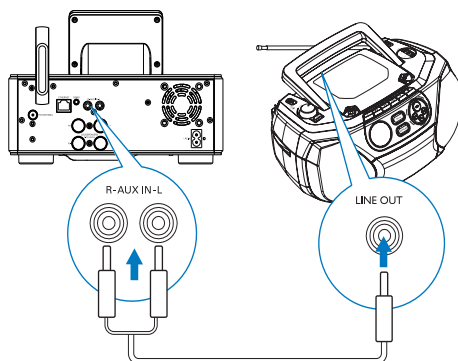

Slut lyd kabler (røde/hvide - ekstraudstyr) til:

- **AUX IN L/R**-stikkene på denne enhed og
- lydudgangene på den eksterne lydenhed.

Tænd/sluk

Slut produktet til stikkontakten

⚠ Advarsel

- Risiko for produktskade! Kontroller, at forsyningsspændingen svarer til den spænding, der er trykt bag på eller på undersiden af produktet.

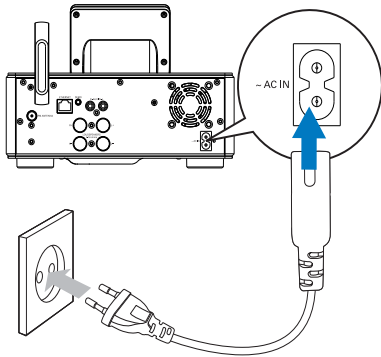

- Slut **MCi730** til stikkontakten.



☰ Bemærk

- Oplysninger om identifikationspladen findes på bagsiden eller undersiden af produktet.

Tænd/sluk

1 Tryk på  for at tænde for enheden.

2 Sådan slukkes enheden:

- Tryk på  for at skifte til aktiv standby.
- Du kan også trykke på knappen  for at skifte til Eco-standby (energibesparelsestilstand).

Aktiv standby

I tilstanden aktiv standby forbliver visse af de primære funktioner i **MCi730** i den normale strømforbrugstilstand, f.eks. Wi-Fi-forbindelsen og visning af uret. På den måde kan **MCi730** hurtigt gå i driftsstatus, når du tænder **MCi730** fra aktiv standby.

I aktiv standby:

- Strømindikatoren lyser rødt.
- Klokkeslættet vises, hvis du har indstillet uret.

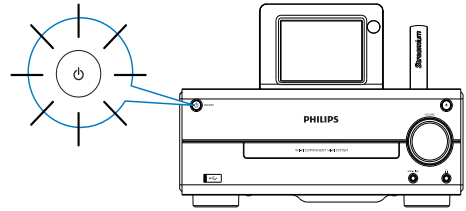

Enheden vil stadig være forbundet til Wi-Fi-/kabelnetværket.

Automatisk aktiv standby

Hvis der ikke finder aktivitet sted **MCi730** i 10 minutter, kan **MCi730** automatisk skifte til aktiv standby.

Eco standby

Eco-standby er en energibesparelsestilstand. I Eco-standby skifter alle primære funktioner til en strømbesparende tilstand eller slukkes, f.eks. mikroprocessor, Wi-Fi-forbindelse og display.

5 Førstegangsoptætning

Første gang, du tænder for MCI730,

- 1 skal du vælge det ønskede sprog på skærmen, når du bliver bedt om det.
- 2 Vælg sted og tidszone på listen, når du bliver bedt om det.
- 3 Vælg [Yes], når du bliver spurgt, om du vil konfigurere netværksforbindelsen.

Tilslut til hjemmenetværk

Opret trådløs forbindelse

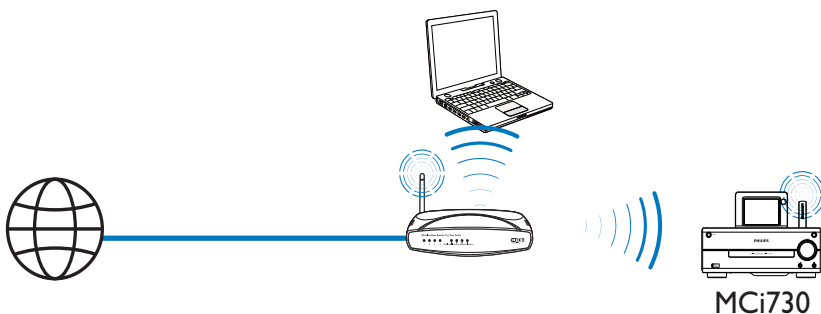

Opret tilslutning via et Ethernet-kabel

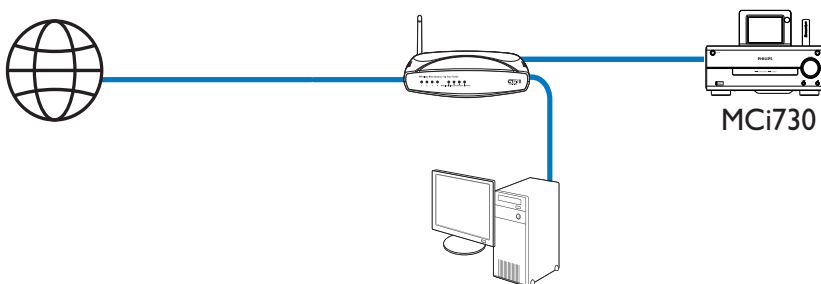

Du kan tilslutte **MCi730** til et hjemmenetværk på forskellige måder - trådløst eller med kabel.

- Brug en router (eller et adgangspunkt) til hjemmenetværk. Du skal med andre ord slutte computere/enheder til en router.
- Slut **MCi730** til routeren trådløst eller via et Ethernet-kabel.
- Hvis enheden skal forbindes til internettet over hjemmenetværket, skal du sikre, at routeren opretter direkte forbindelse til internettet, og at der ikke kræves opkaldsforbindelse på computeren.
- Hvis du vil skifte mellem forskellige tilslutningsmetoder eller mellem forskellige routere, skal du gå til **[Settings] > [Network settings] > [Setup network]**.

Trådløs forbindelse: One-touch WPS (Wi-Fi Protected Setup)

MCi730 understøtter WPS (Wi-Fi Protected Setup). Du kan hurtigt og sikkert forbinde **MCi730** til en trådløs router, der også understøtter WPS.

Du kan vælge én af to konfigurationsmetoder: PBC (Push Button Configuration) eller PIN (Personal Identification Number).

Tip

- WPS (Wi-Fi Protected Setup) er en standard, der er oprettet af Wi-Fi Alliance, og som sikrer nem oprettelse af et sikkert trådløst hjemmenetværk.

Aktiver WPS-PBC på MCi730

- 1 Vælg **[Yes]**, når du bliver spurgt, om du vil konfigurere netværksforbindelsen (se 'Førstegangsopsætning' på side 19).

- 2 Vælg **[Wireless (WiFi)] > [Push button (WPS – PBC)]**.

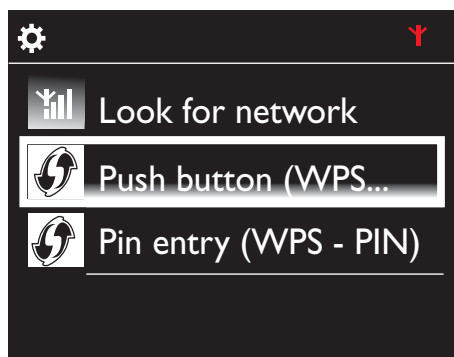

Føj MCi730 til routeren

- Se brugervejledningen til routeren for at få oplysninger om, hvordan du føjer en WPS-enhed til routeren. Eksempel: Tryk på knappen til WPS.
 - ↳ Routeren begynder at søge efter en ny WPS-enhed.
 - ↳ På MCi730 vises der en meddelelse, når tilslutningen er fuldført.

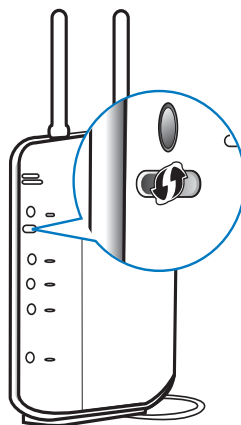

Tip

- Sådan benytter du PIN-kode (Personal Identification Number) som konfigurationsmetode: På **MCi730** skal du vælge [**Wireless (WiFi)**] > [**Pin entry (WPS - PIN)**] og notere den PIN-kode, som vises på **MCi730**. På routeren skal du indtaste PIN-koden.
- Se brugervejledningen til routeren for at finde ud af, hvordan du indtaster PIN-koden i routeren.

Opret forbindelse til internettet

- Opret forbindelse til internettet, når du bliver bedt om det.
 - ↳ Startskærm-billedet vises, når førstegangsopsætningen er fuldført.

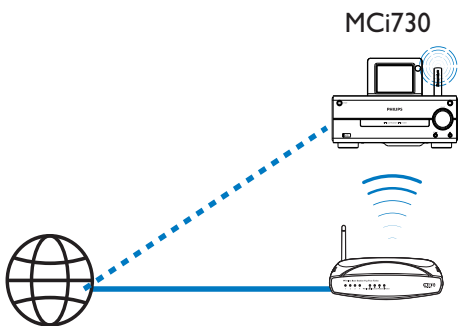

Internet

Tip

- Kontroller, at routeren opretter direkte forbindelse til internettet, og at der ikke kræves opkaldsforbindelse på computeren.

Trådløs forbindelse: Indtast krypteringsnøglen manuelt

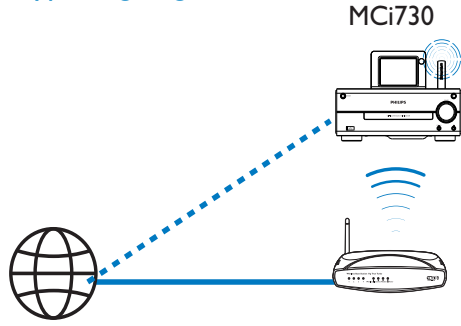

Internet

Tip

- Før du starter netværkskonfigurationen, skal du have din routers krypteringsnøgle klar.

- 1 Vælg [**Yes**], når du bliver spurgt, om du vil konfigurere netværksforbindelsen (se 'Førstegangsopsætning' på side 19).
- 2 Vælg [**Wireless (WiFi)**] > [**Look for network**].
 - ↳ Enheden begynder at søge efter trådløse netværk.
 - ↳ Der vises en liste over tilgængelige Wi-Fi-netværk.

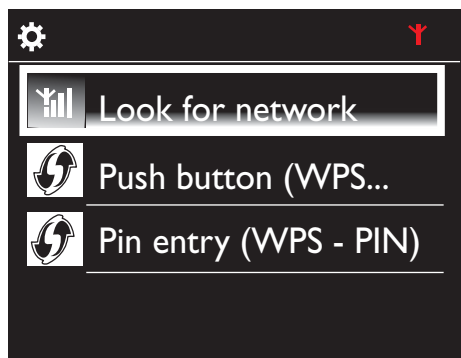

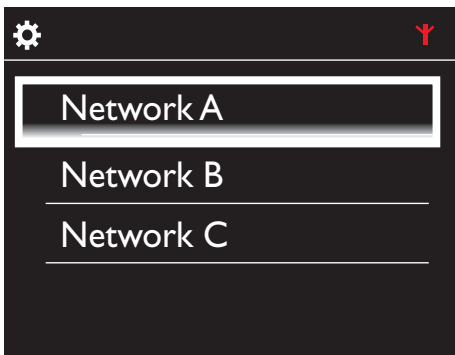

- 3 Vælg det ønskede Wi-Fi-netværk.
- 4 Når du bliver bedt om det, skal du indtaste netværkets krypteringsnøgle.
 - ↳ Enheden begynder at indhente den IP-adresse, som den er blevet tildelt automatisk af Wi-Fi-netværket.
 - ↳ Der vises der en meddelelse, når tilslutningen er fuldført.

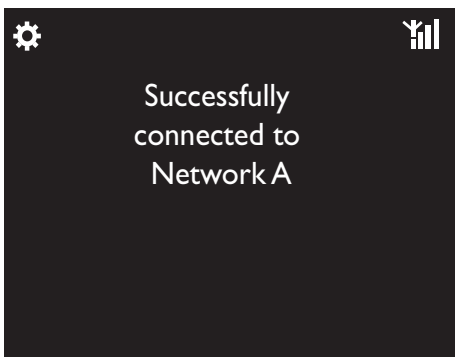
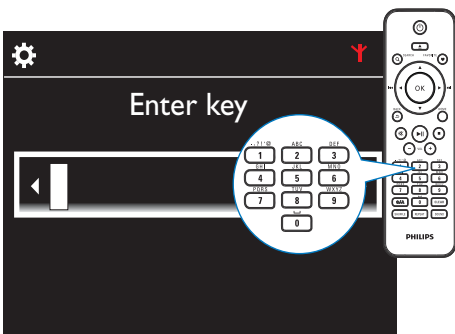

Bemærk

- Routeren kan muligvis ikke tilknytte en IP-adresse, hvis DHCP (Dynamic Host Configuration Protocol) er utilgængelig eller deaktiveret på routeren.

Kablet forbindelse:



Opret tilslutning til routeren ved brug af Ethernet-kablet

- 1 Vælg [Yes], når du bliver spurgt, om du vil konfigurere netværksforbindelsen (se 'Førstegangsopsætning' på side 19).
- 2 Brug et Ethernet-kabel til at slutte enheden til routeren.

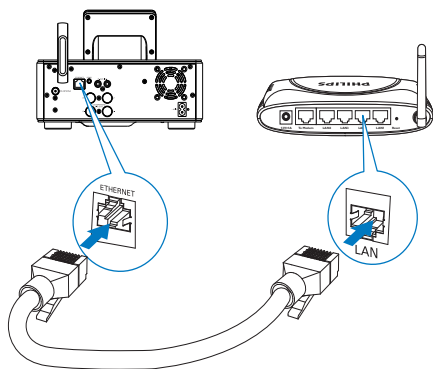

Tilslut til hjemmenetværk

- På enheden skal du vælge [Wired (Ethernet)].
 - ↳ Enheden begynder at indhente den IP-adresse, som den er blevet tildelt automatisk af netværket.

- ↳ Der vises der en meddelelse, når tilslutningen er fuldført.

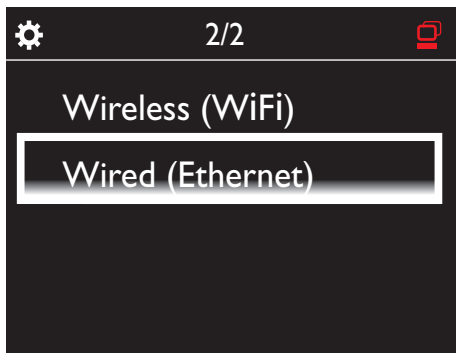

Tip

- Routeren kan muligvis ikke tilknytte en IP-adresse, hvis DHCP (Dynamic Host Configuration Protocol) er utilgængelig eller deaktiveret på routeren.

Opret forbindelse til internettet

- Opret forbindelse til internettet, når du bliver bedt om det.
 - ↳ Startskærbilledet vises, når førstegangsopsætningen er fuldført.

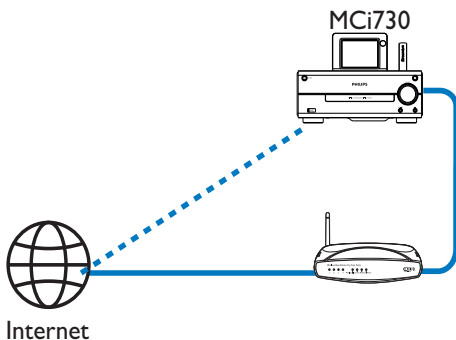

Tip

- Kontroller, at routeren opretter direkte forbindelse til internettet, og at der ikke kræves opkaldsforbindelse på computeren.

6 Afspil fra hjemmenetværk

Afspil internetradiostationer

Før du afspiller internetradiostationer, skal du sikre dig, at

- **MCi730** er forbundet til internettet over hjemmenetværket.

Tip

- Kontroller, at routeren opretter direkte forbindelse til internettet, og at der ikke kræves opkaldsforbindelse på computeren.

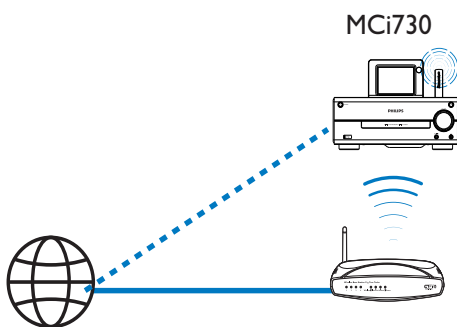

Internet

Indstil internetradiostationer

- 1 Kontroller, at MCi730 er forbundet til internettet.
- 2 På MCi730 skal du trykke på **[Internet Radio]** på startskærbilledet.
 - Eller trykke på  på startskærbilledet og på **OK** på fjernbetjeningen.
- 3 Vælg den ønskede station for at påbegynde afspilningen.

Tip

- Som standard er de forudindstillede stationer indlæst i MCi730 i overensstemmelse med den placering, du vælger under førstegangsopsætningen. Hvis du vil kontrollere eller ændre placeringen, skal du gå til **[Settings]** > **[Location and time zone]**.

Rediger favoritstationer

På MCi730 kan du markere en internetradiostation som en favorit. Alle stationer føjes til **[Internet Radio]** > **[Favorite stations]**. På denne måde kan du hurtigt få adgang til dine favoritstationer.

Sådan føjer du en station til **[Favorite stations]**

- På en liste over stationer skal du vælge den ønskede station. Tryk på **FAVORITE** på fjernbetjeningen.
- Du kan også afspille den ønskede station. På afspilningsskærbilledet skal du trykke på **FAVORITE** på fjernbetjeningen.
 - ↳ Der vises en meddelelse om, at stationen er blevet føjet til **[Favorite stations]**.

Sådan fjernes en station fra **[Favorite stations]**

- Vælg stationen på listen over stationer, eller gå til afspilningsskærbilledet for den pågældende station. Tryk på **FAVORITE** igen.



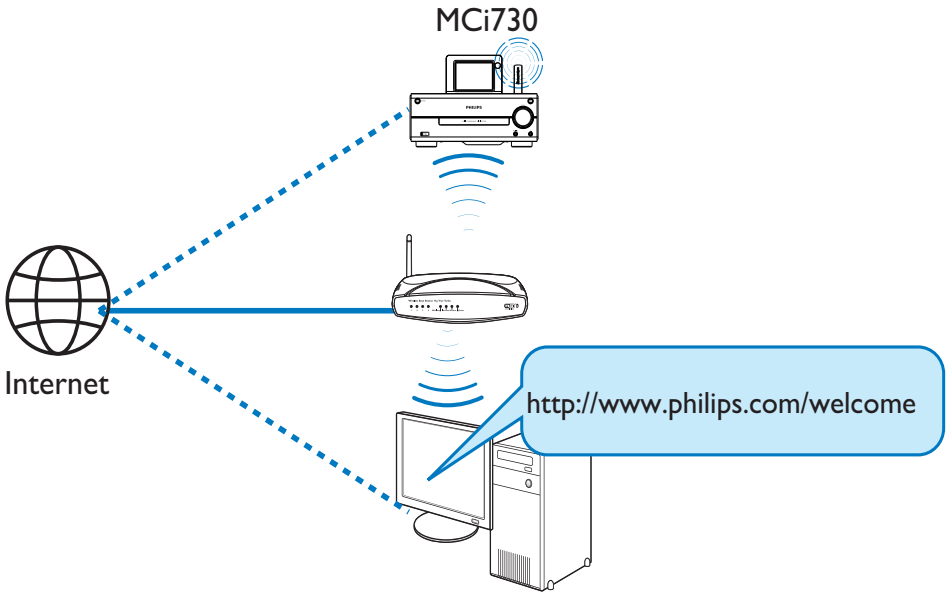

Hvis du registrerer MCI730 (se 'Registrer MCI730 hos Philips' på side 41) på www.philips.com/welcome, kan du logge på Club Philips. På Club Philips kan du håndtere internetradio på følgende måder på en computer:

- Redigere favoritstationer.
- Manuelt tilføje stationer, som du ikke har kunnet finde på MCI730.

Redigere favoritstationer online

Gennem Club Philips kan du håndtere listen over favoritstationer på en computer. Når du forbinder MCI730 til internettet, opdateres favoritstationerne på MCI730.

- 1 Brug en computer til at logge på Club Philips (se 'Registrer MCI730 hos Philips' på side 41).

- 2 Sådan markerer/afmarkerer du stationer som favoritter:

- Klik på [Streamium management] > [Favorites] > [Browse].

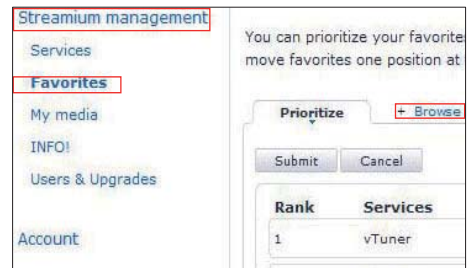

- I [Browse] skal du finde de ønskede stationer.



- Under [Favorite] skal du markere den boks, der svarer til stationen.
↳ Stationen markeres som favorit.
- Hvis du vil afmarkere stationen, skal du fjerne markeringen fra den pågældende stations boks.



- 3** Sådan ændrer du rækkefølgen af foretrukne stationer på listen:
- Klik på [Prioritize],
 - Klik på på rækken for den station, der skal flyttes.
 - Træk og slip rækken opad eller nedad.



- ↳ På MCI730 kan du finde stationerne i den ønskede rækkefølge under [Internet Radio] > [Favorite stations], hvis du har forbundet MCI730 til internettet.

Tip

- På listen over favoritstationer kan du sætte en favoritstation foran den første station ved at placere stationen umiddelbart bag den første og trække og slippe den første station nedad.
- Du kan sætte en station bag den sidste station ved at placere stationen umiddelbart foran den sidste og trække og slippe den sidste station opad.

Tilføj stationer manuelt

Gennem Club Philips kan du manuelt føje internetradiostationer til MCI730 på en computer.

- 1** Brug en computer til at logge på Club Philips (se 'Registrer MCI730 hos Philips' på side 41).
- 2** Tilføj en station ved at klikke på [Streamium management] > [My media] > [Music].



Sådan redigeres en tilføjet station

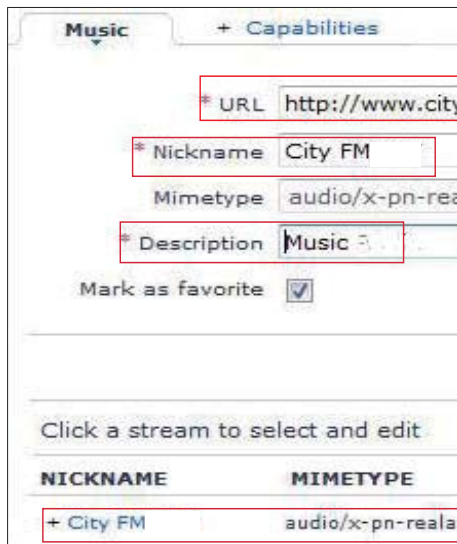

- 3 I [Music] skal du indtaste stationsoplysningerne i tekstboksene:
- I [URL] skal du udfylde stationens websted.
 - I [Nickname] skal du udfylde det navn, som stationen skal vises med i [My media].
 - I [Description] skal du med et enkelt ord angive en beskrivelse af stationen, f.eks. musik, sport, nyheder. Beskrivelsen anvendes som en kategori til sortering af stationer under [My media].
- 4 Klik på [Save].
 ↳ En station tilføjes manuelt under redigeringsboksene.

- Klik på stationen som vist.
 ↳ Tekstboksene udfyldes og viser oplysninger om stationen.
- Hvis du vil redigere oplysningerne, skal du klikke på den tilhørende tekstboks.

Stream fra en computer eller et NAS (netværkstilsluttet lager)

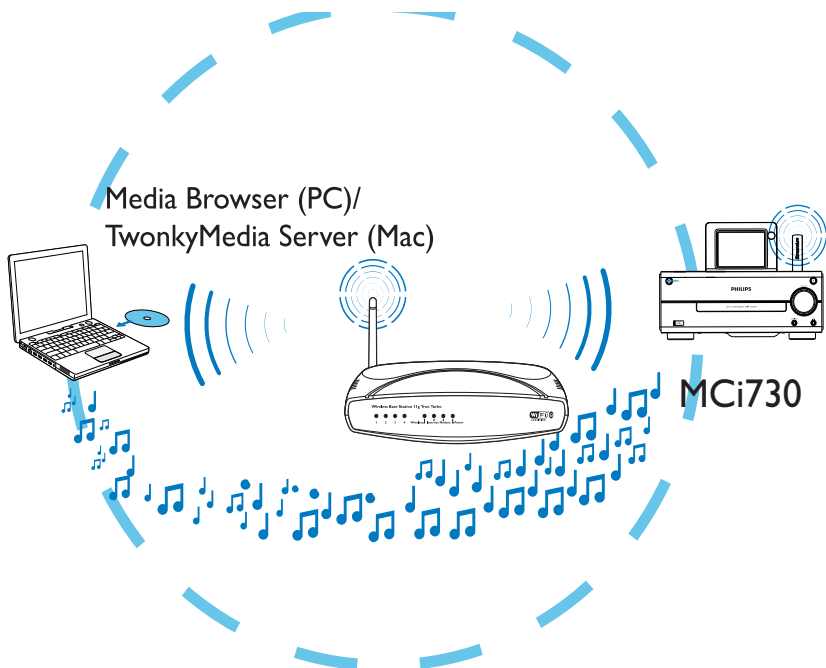

Du kan streame musik fra computere eller NAS (netværkstilsluttet lager) til **MCI730**, når

- **MCI730** er sluttet til hjemmenetværket;
- Musikdeling er konfigureret på de computere, der også er sluttet til hjemmenetværket, hvis du ønsker at streame musik fra dem;
- NAS (netværkstilsluttet lager) er sluttet til hjemmenetværket og kan fungere som en *UPnP-medieserver, hvis du ønsker at streame musik fra det netværkstilsluttede lager.

Med softwaren til musikdeling (den medfølgende **Mediebrower** og **TwonkyMedia-server**) kan sådanne computere fungere som UPnP-medieservere (musikbiblioteker) for **MCI730**, hvis de er tændte.

Via UPnP-protokollerne (Universal Plug og Play) kan en UPnP-medieserver streamer musikfiler fra serveren til en UPnP-klientenhed (f.eks. MCI730). På UPnP-klientenheden kan du afspille musikken fra serveren.

Bemærk

- *Se i brugervejledningen til NAS (netværkstilsluttet lager), om det er muligt at anvende enheden som UPnP-medieserver.

På computere: Konfigurer musikdeling Media Browser (PC)/ TwonkyMedia Server (Mac)



- 1 Indsæt den medfølgende software-CD i computeren.
- 2 Installer softwaren ved at følge vejledningen på skærmen.
 - **Mediebrowser** (på en PC)
 - **TwonkyMedia-server** (på en MAC)
 - ↳ Nu kan computeren fungere som musikserver. Du kan streame musik fra computeren til en UPnP-enhed på Wi-Fi-/kabelhjemmenetværket.

Bibliotek på computeren eller NAS (netværkstilsluttet lager)

Bibliotek på computeren

På computerne kan den medfølgende software **Mediebrowser** eller **TwonkyMedia-server** åbne musikbiblioteker, som er organiseret af forskellig software til mediehandling, herunder **Windows Media Player 11** og **iTunes**.

iTunes er et varemærke tilhørende Apple Inc., registreret i USA og andre lande.

Bibliotek på NAS (netværkstilsluttet lager)

Se brugervejledningen til NAS (netværkstilsluttet lager) for at finde ud af:

- Om det er muligt at bruge NAS (netværkstilsluttet lager) som UPnP-medieserver;
- Hvordan du administrerer musik på NAS (netværkstilsluttet lager) ved hjælp af denne UPnP-medieserversoftware.

Stream fra computeren eller NAS (netværkstilsluttet lager)

På MCI730 kan du afspille musikbiblioteker, der streames fra en UPnP-server (en computer på hjemmenetværket).

- 1 Kontroller, at UPnP-serveren er forbundet til hjemmenetværket.
- 2 På MCI730 skal du trykke på **[Media Library]** på startskærbilledet.
 - Eller trykke på på startskærbilledet og på **OK** på fjernbetjeningen.
- 3 Vælg et musikbibliotek.
 - ↳ Du kan få vist de kategorier, som musik sorteres efter (f.eks. kunstner, album, genre).
- 4 Vælg det ønskede nummer eller album.
- 5 Tryk på **▶||** for at starte afspilningen.
 - Afspilningen starter fra begyndelsen af albummet, hvis du trykker på **▶||** på et album.
 - ↳ Afspilningsskærbilledet vises, når afspilningen begynder.
- 6 Tryk på **■** for at afbryde afspilningen.

Brug touch screen-skærmen til at vælge indstillinger

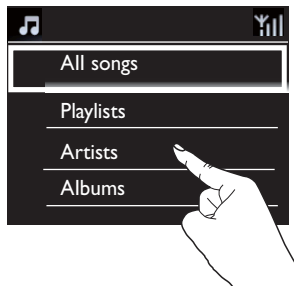

På listen over valgmuligheder:

- Tryk på skærmen for at vise funktionsknapperne;
- Vælg indstillinger ved at trykke på de tilsvarende knapper:
 - ▲: Tryk for at rulle opad;
 - ▼: Tryk for at rulle nedad;
 - ↶: Tryk for at gå tilbage til det forrige skærmbillede.
- Tryk på en indstilling for at vælge den.

Brug touch screen-skærmen under musikafspilning



På musikafspilningsskærmen:

- Tryk på skærmen for at vise funktionsknapperne;
- Vælg afspilningsindstillinger ved at trykke på de tilsvarende knapper:

⏮▶: Tryk for at afspille eller sætte den aktuelle sang på pause;

⏮⏭▶: Tryk for at spole hurtigt frem/tilbage i den aktuelle sang;

🔄: Tryk for at afspille alle sange i den aktuelle mappe gentagne gange;

🔀: Tryk for at afspille alle sange i den aktuelle mappe i tilfældig rækkefølge;

↶: Tryk for at gå tilbage til det forrige skærmbillede.

7 Afspil fra USB-lagerenhed



Tilslut en USB-lagerenhed

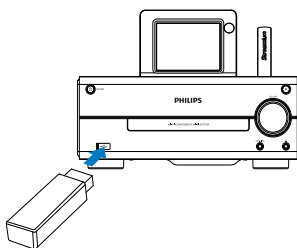

På **MCi730** kan du afspille musik, der er gemt på en USB-lagerenhed. Sådan gør du:

- Tilslut USB-lagerenheden til -stikket på **MCi730**;
- Tryk på **[USB]** på startskærbilledet for **MCi730**.



Afspil fra USB-lagerenheden

- 1 På **MCi730** skal du sikre, at USB-lagerenheden er korrekt tilsluttet.
- 2 På startskærbilledet skal du trykke på **[USB]**.
 - Eller trykke på   på startskærbilledet og på **OK** på fjernbetjeningen.
 - ↳ Filsorteringsprocessen kan tage noget tid. Under filsorteringen vises filmapperne.
 - ↳ Lydfiler vises under forskellige kategorier (f.eks. kunstner; album, genre), hvis meta-/ID3-tags redigeres for filerne.

- 3 Vælg det ønskede nummer eller album.
- 4 Start afspilningen ved at trykke på .
 - Afspilningen starter fra begyndelsen af albummet, hvis du trykker på  på et album.
 - ↳ Afspilningsskærbilledet vises, når afspilningen begynder.
- 5 Tryk på  for at afbryde afspilningen.

8 Afspil musik-CD'er

! Advarsel

- Se aldrig på laserstrålen inde i enheden.
- Risiko for produktskade! Afspil aldrig diske med tilbehør som f.eks. diskstabiliseringsringe eller diskbehandlingsark.
- Læg aldrig andre objekter end diske i diskskuffen.

☰ Bemærk

- Se de understøttede diskformater i Indledningen (se 'Indledning' på side 9).

Grundlæggende betjening

- 1 På MCI730 skal du trykke på ▲.
↳ Diskskuffen åbnes.
- 2 Læg en disk i skuffen med den trykte side opad. Tryk på ▲.
 - Hvis det er nødvendigt, skal du trykke på [Disc] (Disk) på startskærm-billedet.
↳ Der vises en liste over spor eller filmapper, når disken er blevet læst.

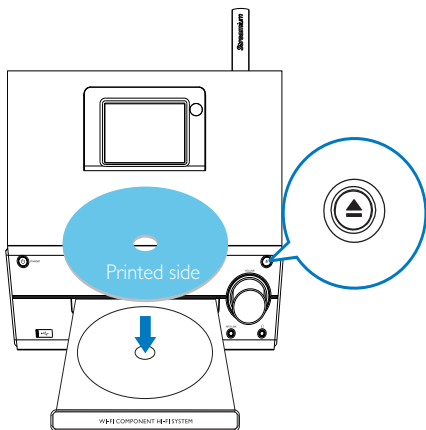

- 3 Tryk på ▶|| for at starte afspilningen.
- 4 Under diskafspilning:
 - Tryk gentagne gange på ◀◀▶▶ for at vælge et spor. WMA-/MP3-filer på en CD-R/RW: Tryk på ▲/▼ for at vælge en filmappe.
 - Tryk på ▶|| for at sætte afspilningen på pause eller genoptage afspilningen.
 - Tryk på ■ for at stoppe.

Brug touch screen-skærmen

Brug touch screen-skærmen til at vælge indstillinger

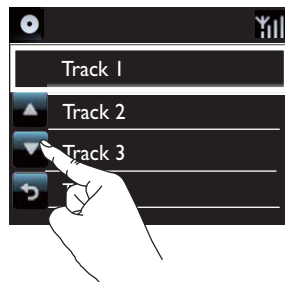
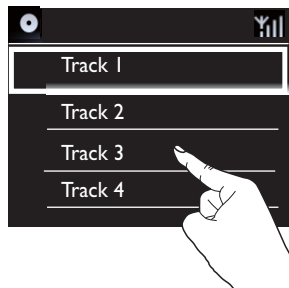

På listen over valgmuligheder:

- Tryk på skærmen for at vise funktionsknapperne;
- Vælg indstillinger ved at trykke på de tilsvarende knapper:
 - ▲: Tryk for at rulle opad;
 - ▼: Tryk for at rulle nedad;
 - ↶: Tryk for at gå tilbage til det forrige skærm-billede.

- Tryk på en indstilling for at vælge den.
Brug touch screen-skærmen under CD-afspilning



På CD-afspilningsskærmen:

- Tryk på skærmen for at vise funktionsknapperne;
- Vælg afspilningsindstillinger ved at trykke på de tilsvarende knapper:

⏏ / ▶: Tryk for at afspille eller sætte den aktuelle sang på pause;

⏮ / ⏭: Tryk for at vælge forrige/næste sang;

🔁: Tryk for at afspille alle sange i den aktuelle mappe i tilfældig rækkefølge;

🔄: Tryk for at afspille alle sange i den aktuelle mappe gentagne gange;

⏪: Tryk for at gå tilbage til det forrige skærbillede.

9 Afspil FM-radio

Find FM-radiostationer

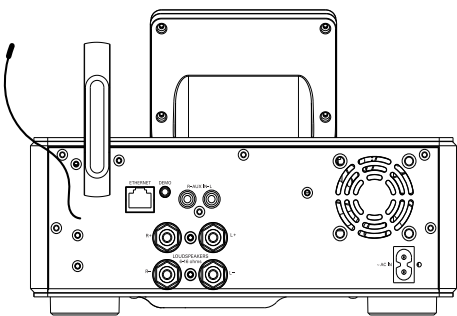

Bemærk

- For optimal modtagelse skal du trække antennen helt ud og justere dens position.

Automatisk lagring

- 1 På MCI730 skal du trykke på **[FM radio]** på startskærbilledet.
 - Eller trykke på ◀▶ på startskærbilledet og på **OK** på fjernbetjeningen.
- 2 I **[FM radio]** skal du vælge **[Auto store]**.
 - ↳ MCI730 begynder automatisk at søge efter tilgængelige stationer.
 - ↳ Radioafspilningen begynder, og der lagres op til 20 stationer som forudindstillede stationer, når automatisk indstilling er fuldført.
 - ↳ De forudindstillede radiostationer er opført efter modtagelsesstyrken.
- 3 Du kan vælge en forudindstillet station ved at gå til **[Presets]**.

Manuel indstilling

- 1 I **[FM radio]** skal du vælge **[Manual tuning]**.
- 2 Tryk på ◀▶, og hold den inde for at påbegynde automatisk indstilling.
 - ↳ Du indstiller den næste tilgængelige station med tilstrækkelig modtagelse.
- 3 Tryk på ◀▶ gentagne gange for at aktivere finindstilling.

Rediger forudindstillede stationer

Rediger oplysninger om stationen

- 1 I tilstanden **FM RADIO** skal du trykke på **FAVORITE** på skærbilledet til radioafspilning.
- 2 På listen over forudindstillede stationer:
 - Vælg den station, der skal redigeres.
 - Tryk på **a/A** for at påbegynde redigeringen.
 - Tryk på ◀▶ for at vælge indgangsplaceringen. Tryk gentagne gange på ▲▼ for at vælge de ønskede bogstaver.
- 3 Tryk på **OK** for at bekræfte. Tryk på **BACK** for at annullere ændringerne.

Lyt til FM-radio

- 1 På MCI730 skal du trykke på **[FM radio]** på startskærbilledet.
- 2 Find den ønskede station (se 'Find FM-radiostationer' på side 34).
 - **Sådan vælger du en forudindstillet radiostation:**
Tryk på **FAVORITE** under radioafspilning.

3 Sådan slår du lyden til/fra under radioafspilning

- Tryk på .

RDS (Radio Data System)

RDS (Radio Data System) er en tjeneste, der giver FM-stationer mulighed for at vise yderligere oplysninger:

Når du finder en RDS-station, kan du se følgende oplysninger på skærmen:

- Stationsnavn;
- Rulletekst (RDS-tekst), hvis det udsendes.

10 Afspil fra en eksternt lydenhed

Med MCI730 kan du afspille lyd fra en eksternt lydenhed (f.eks. en bærbar medieafspiller eller et andet lydsystem) gennem højttalerne til MCI730.

Afspil fra en bærbar medieafspiller

- 1 Sørg for, at den bærbare medieafspiller er ordentligt tilsluttet (se 'Tilslut eksternt lydenheder' på side 17) til MCI730.
- 2 På MCI730 skal du vælge tilstanden **[MP3 link]** (MP3-link).
 - På startskærmbilledet skal du trykke på **[MP3 link]** (MP3-link).
- 3 Start musikafspilningen på den bærbare musikafspiller.
 - Du kan bruge lydindstillingerne (se 'Lydindstillinger' på side 37) på MCI730 til musikafspilningen.

Afspil fra et andet lydsystem

- 1 Sørg for, at det eksternt lydsystem er sluttet ordentligt (se 'Tilslut eksternt lydenheder' på side 17) til MCI730.
- 2 På MCI730 skal du vælge tilstanden **[AUX]**.
 - På startskærmbilledet skal du trykke på **[AUX]**.

- 3 Start musikafspilningen på det eksternt lydsystem.
 - Du kan bruge lydindstillingerne (se 'Lydindstillinger' på side 37) på MCI730 til musikafspilningen.

11 Indstillinger

Lydindstillinger

På MCI730 kan du vælge forskellige lydindstillinger i **[Settings]** > **[Sound settings]**.

- 1 Fra startskærm-billedet skal du gå til **[Settings]** > **[Sound settings]**.
- 2 Vælg indstillingen. Tryk på **OK** for at aktivere eller deaktivere indstillingen.
 - Eller tryk på afkrydsningsfeltet for at vælge/fravælge.

Eller

Tryk på **SOUND** på fjernbetjeningen for at åbne menuen med lydindstillinger.

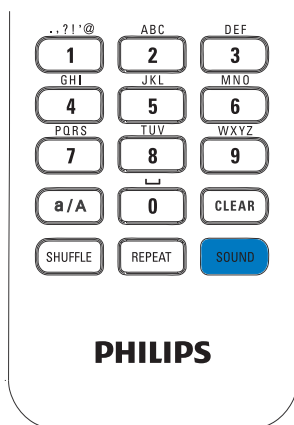

DBB (Dynamic Bass Boost)

[Dynamic Bass Boost] forbedrer de lave toner elektronisk.

Aktiver eller deaktiver funktionen **[Dynamic Bass Boost]** i **[Settings]** > **[Sound settings]**.

Equalizer

[Equalizer] har foruddefinerede lydindstillinger til forskellige musikgenrer.

- I **[Settings]** > **[Sound settings]** > **[Equalizer]** kan du vælge equalizer-indstillingerne: **[Rock]**, **[Pop]**, **[Jazz]**.

Indstil lydstyrken fra den eksterne lydenhed

Med **[MP3 link volume]** (Lydstyrke for MP3-link) kan du vælge lydstyrken fra en tilsluttet bærbar medieafspiller på **MCI730**.

- I **[Settings]** > **[Sound settings]** > **[MP3 link volume]** (Lydstyrke for MP3-link) skal du vælge den ønskede lydstyrke.

Displayindstillinger

Lysstyrke

På MCI730 kan du justere displayets lysstyrke. Displayet lyser op, dæmpes eller slukkes som ønsket, når MCI730 tændes eller sættes i aktiv standby.

- I **[Settings]** > **[Display settings]** > **[Brightness when on]** eller **[Brightness when standby]** skal du vælge en indstilling og trykke på **OK**.

Indstilling af ur

Alarm

Indstil alarmen

- 1 Kontroller, at du har indstillet uret (se 'Dato og klokkeslæt' på side 37).

- 2 Fra startskærbilledet skal du gå til **[Settings]** > **[Clock settings]** > **[Alarm]**.
- 3 Sådan indstiller du alarmtidspunktet:
 - Tryk gentagne gange på ▲/▼, eller tryk gentagne gange på ▲/▼, indtil du når frem til de ønskede cifre. Tryk på ◀/▶ for at vælge indgangsplacering. Tryk på **OK** for at bekræfte.
 - Eller indtast de ønskede cifre ved at trykke på de numeriske knapper.
↳ Alarmikonet 📌 vises på skærmen.

Brug alarmen

På det indstillede alarmtidspunkt aktiveres buzzeren.

Bemærk

- Alarmen afspilles også, selvom du har sat MCi730 i aktiv standby eller Eco-standby.
- Lyden på MCi730 slås til, hvis den har været slået fra.
- Alarmen afspilles ved en højere lydstyrke, hvis lydstyrkeniveauet er lavere end minimum.

Sådan bruger du alarmens snooze-funktion

- Tryk på en hvilken som helst knap på enheden eller fjernbetjeningen (undtagen lydstyrkeknapperne).
↳ Alarmen afspilles igen efter 15 minutter. Alarmikonet vises stadig.

Sådan stopper du alarmen

- Tryk på ✖ eller ⏻, og hold den inde.
↳ Alarmen stoppes. Alarmikonet forsvinder.
↳ Alarmen afspilles igen dagen efter.

Sådan deaktiveres alarmen

- Gå til **[Settings]** > **[Clock settings]** > **[Alarm]**. Vælg **[Alarm off]**, og tryk på **OK**.

Dato og klokkeslæt

Dato og klokkeslæt kan indstilles automatisk eller manuelt.

Automatisk indstilling

Brug online-tjenesten over internettet til at indstille uret automatisk.

Gennem online-tjenesten over internettet

- 1 Tænd om nødvendigt for enheden.
 - Kontroller, at enheden er tilsluttet hjemmenetværket og er forbundet til internettet.
- 2 Fra startskærbilledet skal du vælge **[Settings]** > **[Clock settings]** > **[Date and time]**.
- 3 I **[Date and time]** skal du vælge **[Current date and time]** > **[Automatic (Internet)]**.
↳ Enheden påbegynder den automatiske tidsindstilling over internettet.
↳ Der vises en meddelelse, når indstillingen er gennemført.

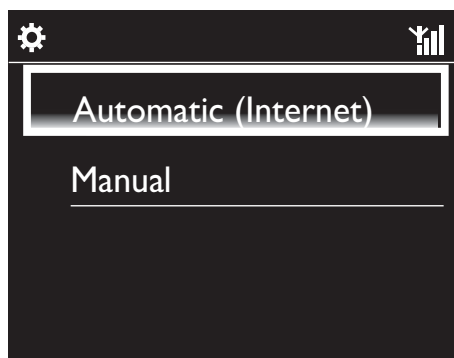

Tip

- Afhængigt af det valgte sted og den valgte tidszone kan enheden automatisk justere uret via online-tjenesten på internettet.
- Du kan kontrollere og ændre det aktuelle valg af sted og tidszone ved at gå til **[Settings]** > **[Location and time zone]**.

Manuel indstilling

- 1 Tænd om nødvendigt for enheden.
- 2 Fra startskærbilledet skal du vælge [Settings] > [Clock settings] > [Date and time].
- 3 I [Date and time] skal du vælge [Current date and time] > [Manual].
- 4 Sådan indtaster du klokkeslæt og dato:
 - Tryk på ◀ eller ▶ for at vælge indgangsplaceringen.
 - Indtast de ønskede cifre ved at trykke på de numeriske knapper;
 - Tryk på OK for at bekræfte.
 - Du kan også trykke gentagne gange på ▲ eller ▼ eller trykke på ▲ eller ▼ og holde den nede, indtil de ønskede cifre vises.

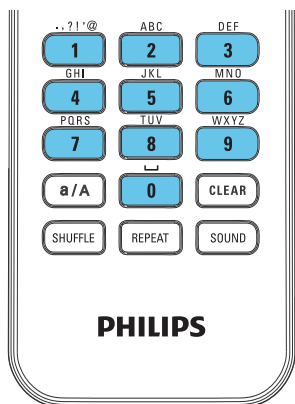

Vælg dato-/tidsformat

Vælg, hvordan dato og klokkeslæt skal vises på uret.

- 1 Følg trin 1-2 under "Manuel indstilling".
- 2 I [Date and time] skal du gå til [Time format] eller [Date format] for at vælge indstillinger.

Netværksindstillinger

Netværksopsætning

Efter førstegangsopsætningen kan du ændre den måde, som MCI730 opretter forbindelse til hjemmenetværket på:

- Skift mellem forskellige forbindelsesmetoder (trådløs eller kabelbaseret, automatisk eller manuel),
- Skift mellem forskellige routere. Sådan gør du:

- 1 Fra startskærbilledet skal du gå til [Settings] > [Network settings] > [Setup network].
- 2 Tilslut MCI730 på samme måde som i førstegangsopsætningen (se 'Tilslut til hjemmenetværk' på side 19).

Sted og tidszone

Efter førstegangsopsætningen kan du ændre det valgte sted og tidszonen, hvis du flytter til et nyt sted eller en ny tidszone.

Afhængigt af det valgte sted og den valgte tidszone kan MCI730

- Indstil uret automatisk over internettet (se 'Dato og klokkeslæt' på side 38);
- Automatisk indlæse forudindstillede internetradiostationer.

Sprog

Efter førstegangsopsætningen kan du ændre det valgte sprog i [Settings] > [Language].

Enhedsoplysninger

Fra startskærmbilledet skal du gå til **[Settings]** > **[Information]**. Du kan få oplysninger om MCI730, herunder modelnummer, det navn, der vises på UPnP-serveren/-klienten, produktregistrerings-id, softwareversionen og netværksindstillingerne.

Søg efter softwareopgraderinger

På MCI730 kan du kontrollere, om der er softwareopgraderinger online.

- 1 Kontroller, at MCI730 er forbundet til internettet.
- 2 Fra startskærmbilledet skal du gå til **[Settings]** > **[Check for software upgrades]** > **[Check Online]**.
 - ↳ Når du har accepteret vilkårene og betingelserne, begynder download og installation af nye opgraderinger automatisk.



Tip

- **[Settings]** > **[Check for software upgrades]** > **[Check USB device]** er til Philips-servicecentres brug.

Gendan fabriksindstillingerne

Du kan gendanne fabriksindstillingerne på MCI730. Fabriksindstillingerne bliver gendannet, og dine egne indstillinger bliver slettet, herunder indstillingerne for netværk, lyd, display, ur, alarm og sprog.

- 1 Gå til **[Settings]** > **[Restore factory settings]**.
- 2 Når du bliver bedt om det, skal du vælge **[Yes]**.
 - ↳ Enheden slukkes.
 - ↳ Enheden tændes automatisk igen med gendannede fabriksindstillinger.
 - ↳ Påbegynd førstegangsopsætningen.

12 Registrer MCI730 hos Philips

Fordele

Når du registrerer MCI730 på www.philips.com/welcome, kan du

- Håndtere dine egne favoritradiostationer;
- Modtage Streamium-nyhedsbreve.

Bemærk

- Registrering af **MCI730** kræver en gyldig e-mail-adresse.

Registrer MCI730

Brug en gyldig e-mail-adresse som konto, når du registrerer MCI730 på www.philips.com/welcome.

Du kan fuldføre registreringen direkte på www.philips.com/welcome. Du kan også bruge en e-mail-adresse til at registrere enheden og derefter fuldføre registreringen via det link til webstedet, som er indeholdt i e-mailen.

Registrering på webstedet

Hvis du vil registrere MCI730 direkte på www.philips.com/welcome, skal du udfylde følgende oplysninger, når du bliver bedt om det:

- En gyldig e-mail-adresse som registreringskonto;
- Produktmodelnummer;
- Produktregistrerings-id.

Sådan finder du produktmodelnummeret

- Se emballagen til produktet eller på produktetiketten. Du kan altid finde modelnummeret på emballagen til produktet eller på produktetiketten (f.eks. MCI730).



Sådan finder du produktregistrerings-id'et

- På MCI730 skal du gå til **[Settings]** > **[Information]**. Tryk gentagne gange på ▼ for at finde **[Product Registration ID]**.

Registrering af enheden

Brug en e-mail-adresse til at registrere enheden, fuldfør derefter registreringen via det link til webstedet, som er indeholdt i e-mailen.

- 1 Kontroller, at MCI730 er forbundet til internettet.
- 2 Sådan registrerer du dig på www.philips.com/welcome:
 - På MCI730 skal du vælge **[Settings]** > **[User registration]** > **[Register now]** > **[Register on the device]**.
 - Når du bliver bedt om det, skal du indtaste en gyldig e-mail-adresse.
 - ↳ Du modtager en e-mail-meddelelse fra ConsumerCare@Philips.com.

- På en computer skal du bruge linket til webstedet i e-mailen for at fuldføre registreringen.



Tip

- Hvis du senere vil logge på Philips' online-tjenester, skal du bruge linket til webstedet i denne e-mail samt adgangskoden.

Afmeld MCI730

Når du registrerer dig på www.philips.com/welcome, kan du kun bruge én konto til én enhed (f.eks. MCI730). For hver konto kan du gemme et sæt favoritstationer og manuelt tilføjede stationer.

Hvis du vil bruge en anden konto til registrering, skal du først afmelde den nuværende konto.

Sådan afmelder du en konto

- 1 På MCI730 skal du vælge **[Settings]** > **[User registration]** > **[Unregister]**.
- 2 Når du bliver bedt om det, skal du bekræfte afmeldingen.



Tip

- Når du genregistrerer kontoen, kan du gendanne de internetradiostationer, du har på Club Philips.

Kontroller registreringsoplysningerne

Du kan kontrollere, om du har registreret MCI730, samt hvilken konto, du har benyttet til registreringen. Kontroller oplysningerne ved at gå til **[Settings]** > **[User registration]** > **[Registration status]**.

13 Vedligeholdelse

Dette kapitel beskriver, hvordan du vedligeholder MCI730.

Rengøring



Bemærk

- Undgå fugt og mekanisk kontakt.

- 1 Rengør kun MCI730 med en tør, blød klud.

14 Tekniske data

Generelt

Vekselstrøm (hovedenhed)

230 V \pm 10%, 50 Hz (til /12, /05 /79)

Mål

Hovedenhed: 247 x 279 x 172.6 mm (inkl. LCD)

Højttalerkabiner: 160.6 x 233 x 260.8 mm

Vægt (netto)

8,6 kg (alle elementer)

Strømforbrug

Aktiv (tændt)

< 50 W (ifølge IEC60065)

(Aktiv) standby

< 15 W

ECO (passiv) standby

< 1 W

Lydingange

Aux (linjeindgang)

2 x phono

Inputimpedans

> 10k Ω (ohm)

MP3-link-indgang

0.5 V RMS 20 k Ω (ohm)

Lyddugange

Hovedtelefoner

1 x 3,5 mm stik, 30 – 18000 Hz, 16 - 150 Ω (ohm)

Signal-/støjforhold (hovedtelefoner)

typisk 80 dBA (IEC)

Forvrængning (hovedtelefoner)

< 0,10%

Lydforstærker (digital)

Udgangseffekt

2 x 50 W (RMS) (= samlet effekt 100 W)

Frekvenskurve

50 til 18.000 Hz (\pm 3 dB)

Signal-/støjforhold

typisk 67 dB/72 dBA

Højttalere

Håndtering af strøm

50 W (RMS)/60 W (MPO)

Impedans

6 Ω (ohm)

Sensitivitet

85 dB/1 m/W

Mål

Basenhed: 5,25 tommer

Diskantenhed: 1" dome

Frekvenskurve

70 til 20.000 Hz

Lydegenskaber

DSC

Ja (Jazz, Rock, Flat, Pop)

Styring af bas-/diskant

+/- 6 trin

DBB

Ja (til/fra)

Trådløs

Trådløs standard

802.11b/g

Trådløs sikkerhed

WEP (64 eller 128 bit),
WPA/WPA2 (8-63 tegn)

Frekvensområde

2412 - 2462 MHz CH1-CH11 (for /79, /37,
/55, /97)

2412 - 2472 MHz (CH1-CH13) (for /12, /05)

Antenne

1 intern/1 ekstern, diversitetsmodus aktiveret

WPS (Wireless protected setup)

Ja (PBC + PIN)

Understøttelse af netværkstilstand

Infrastruktur

Kablet (LAN/Ethernet)

Kablet standard

802.3/802.3u

Hastighed

10/100 MBit/s

Funktion

halv/fuld duplex

Krydset registrering (Auto MDIX)

Ja



Bemærk

- Den kabelbaserede og den trådløse netværksgrænseflade kan ikke aktiveres samtidigt.

Internettjenester

Internetradio

My Media

Afkodningsmuligheder (ekskl. diskafspilleren)

MP3

8 - 320 kbps (CBR/VBR)

WMA

32 - 192 kbps (CBR/VBR)

AAC (M4A)

16 - 320 kbps (CBR/VBR)

PCM/WAV

1x (1,4 Mbps)

Understøttelse af afspilningslister (gælder ikke for diskafspilleren)

*.m3u, *.wpl

Ja

FM-tuner

Frekvensområde

87,50 til 108,00 MHz

Antal forudindstillede stationer

20

Signal/støjforhold

≥ 50 dB

Indstilling af gitter

50 kHz

RDS

Ja

Antennestik

IEC (75 ohm)

Diskafspiller

Understøttede diske

CD, CD-R, CD-RW, MP3-CD, WMA-CD

Understøttede diskstørrelser

8 cm/12 cm

Lydafkodning

MP3: 112 til 320 kbps (Samplefrekvens: 32,
44,1, 48 kHz)

WMA: 48 til 192 kbps (Samplefrekvens: 44,1,
48 kHz)

USB

USB-porttype

Type A, vært

Understøttede medier

FAT, FAT-32

Understøttet klasse

Kun MSC (MTP understøttes ikke)

Understøttelse af flere partitioner

Nej, kun første partition, der kan læses

Databaseunderstøttelse

Op til 1.000 sange

Display/ur

Resolution (Opløsning)

320 × 240 prikker (QVGA), farve-TFT

Str.

3,5"

Baggrundsbelysning

Kan tændes/slukkes eller dæmpes

Touch screen

Ja

Visning af ur/dato

Ja

Automatisk tidsindstilling via internettet (NTP)

Ja,

Sleep timer aktiveret

Ja

Intern klikker (taster)

Ja

Andet

UPnP

DMP (lokalt renderingsprogram, lokalt kontrolpunkt)

DLNA

Ja

Delt drev

Nej



Bemærk

- Specifikationerne og det udvendige udseende kan ændres uden varsel.

15 Fejlfinding

Der kommer ingen lyd, eller lyden er af ringe kvalitet.

- Tryk på **+ VOL** - for at øge lydstyrken.
- Tryk igen på knappen **MUTE** for at genaktivere lyden.

Er der en maksimumafstand mellem en trådløs router og MCI730 i forbindelse med effektiv streaming?

Ja. Maksimumafstanden for Wi-Fi-transmission er 250 m målt i åbne rum. I private hjem, hvor der er massive forhindringer som vægge og døre, formindskes den effektive rækkevidde til 50-100 m. Flyt om på enhederne, hvis du oplever problemer med transmissionen.

Jeg har ikke modtaget en registrerings-e-mail fra ConsumerCare@Philips.com.

- Kontroller, at den indtastede e-mail-adresse i brugerregistreringsafsnittet er gyldig og korrekt stavet.
- Kontroller, at PC'en har en aktiv internetforbindelse.
- Internetserveren kan være optaget, prøv igen senere.
- Kontroller, om e-mailen er blevet omdirigeret til mappen med spam.

Hvordan undgår jeg Wi-Fi-interferens fra andre enheder, der opererer med samme frekvens (2,4 GHz), som f.eks. DECT-telefoner eller Bluetooth-enheder?

- Kontroller, at MCI730 befinder sig mindst 3 m væk fra sådanne enheder.
- Benyt en WEP-/WPA-krypteringsnøgle, når du opretter en trådløs forbindelse til PC'en/hjemmenetværket.
- Ændring af arbejdsfrekvens for de interfererende enheder.
- Drej enhederne i en anden retning for at minimere interferensen.

Streamium Betingelser og vilkår

Betingelser og vilkår for brug af din Philips Streamium-aktiverede enhed

Tillykke med dit køb af en Philips Streamium-aktiveret enhed ("Enhed"). Med disse Betingelser og vilkår for brug får du retten til at bruge bestemte funktioner på din enhed med relation til streaming af indholdet. Du skal acceptere disse Betingelser og vilkår for brug, før du bruger enheden. Din anvendelse af enheden er samtidig din accept af at være underlagt disse Betingelser og vilkår for brug, og du får samtidig retten til at få adgang til disse funktioner. Hvis du ikke anerkender disse Betingelser og vilkår for brug, kan du returnere enheden til det sted, hvor du købte den. Disse Betingelser og vilkår for brug er et supplement til - og ikke en erstatning for - nogen betingelser, forhold eller ansvarsfralæggelser, der fulgte med enheden, da du købte den. Alle sådanne betingelser, vilkår og ansvarsfralæggelser er stadig fuldt gældende.

Egnethed til registrering

Du skal være mindst 14 år for at kunne påtage dig ansvaret i disse Betingelser og vilkår for brug. Hvis du er under 14 år, må du kun bruge enheden, hvis en af dine forældre eller en anden voksen påtager sig ansvaret for dig. Ved at bruge enheden erklærer du, at du er 14 år eller derover, eller at dine forældre eller en anden voksen har påtaget sig de ansvarsområder, der er angivet i disse Betingelser og vilkår for brug.

Begrænset modifikation af enheden

Din enhed giver adgang til visse indholdsstrømme. Som en betingelse for at opnå adgang til disse strømme ved hjælp af enheden accepterer du, at du ikke må manipulere eller på anden måde modificere eller forsøge at modificere enheden på nogen måde (herunder ved brug af softwaren eller ved at udføre fysiske ændringer på enheden). Du accepterer, at du ikke vil omgå eller forsøge at omgå de teknologiske forholdsregler, der er indført, for at kontrollere adgangen eller rettighederne til noget som helst indhold. Du accepterer, at du ikke under nogen omstændigheder vil omgå eller forsøge at omgå noget kopistyringssystem. Du accepterer, at du ikke vil dechifrere eller forsøge at dechifrere krypterede nøgler eller på anden måde overvinde eller forsøge at overvinde nogen sikkerhedsfunktion, der er implementeret i enheden eller i indholdsstrømmene. Du accepterer, at du ikke vil bruge enheden til noget uautoriseret formål eller andet, der er i modstrid med gældende lov og ret.

Ansvarsfralæggelse vedrørende indhold

Indholdsstrømmene, der er tilgængelige gennem din enhed, er ikke kontrolleret eller programmeret af Philips. De kommer derimod fra tredjeparter. Tænk på din enhed (udover dens øvrige funktioner) som en slags "tuner", som giver dig mulighed for at modtage indhold, der er udsendt af mange andre uden for dit lokale område. Idet indholdet leveres af andre, HAR PHILIPS IKKE NOGEN REDAKTIONEL KONTROL OVER NOGET AF DET INDHOLD, DER MODTAGES Gennem DIN ENHED, OG AF DENNE GRUND ER PHILIPS IKKE ANSVARLIG FOR INDHOLDET ELLER FOR DETS LEVERINGSMÅDE. PHILIPS VEDKENDER SIG IKKE NOGEN AF DE HOLDNINGER, DER UDTRYKES I NOGET AF DET INDHOLD, DER MODTAGES Gennem ENHEDEN. PHILIPS STILLER IKKE GARANTIER FOR INDHOLDETS SANDHEDSVÆRDI, NØJAGTIGHED, PÅLIDELIGHED, FULDSTÆNDIGHED ELLER BETIMELIGHED. DU ACCEPTERER, AT DIN TILTRO TIL INDHOLDET BYGGER PÅ DIN EGEN RISIKO.

Begrænset adgang til strømme

Philips garanterer ikke adgang til nogen bestemt strøm eller til det indhold, der er i en strøm. Philips kan når som helst og efter eget skøn tilføje eller fjerne adgang til en bestemt strøm eller et bestemt indhold. Nogle strømme er tilgængelige gennem aftaler med online serviceudbydere, som bestemmer, hvilke strømme der er tilgængelige på deres directory. Selv om Philips stræber efter at levere et godt udvalg af online serviceudbydere, kan vi ikke garantere fortsat adgang til nogen specifikke online serviceudbydere. Philips kan efter eget skøn tilføje eller fjerne adgang til en hvilken som helst online serviceudbyder.

Rettigheder i indhold

Indhold kan være beskyttet af ophavsretslove eller andre love om intellektuel ejendom eller ejendomsret. I nogle situationer, f.eks. ved brug af enheden i erhvervsøjemed, kan det være nødvendigt for dig for egen risiko at få licens eller anden autorisation til at bruge indholdet. I tilfælde af, at en sådan licens eller autorisation er nødvendig, accepterer du, at det er dit eget ansvar at erhverve en sådan licens eller autorisation. Du accepterer,

at du alene er ansvarlig for eventuelle skader, som du forvolder, fordi du ikke er i besiddelse af den rette licens eller autorisation til at bruge det indhold, som enheden giver adgang til. Du accepterer, at Philips ikke har noget ansvar over for dig med hensyn til din anvendelse af indholdet.

Ændringer i funktioner

Philips kan efter eget skøn ændre enhedens funktioner, herunder tilføje funktioner til eller fjerne funktioner fra enheden. Nogle nye funktioner kan kræve ændringer i disse Betingelser og vilkår for brug. Din benyttelse af disse nye funktioner gør det ud for at være din accept af de reviderede Betingelser og vilkår for brug.

Software og rettigheder for intellektuel ejendom

Du skal måske bruge bestemte softwareprogrammer, hvis du ønsker at benytte eller have fuld adgang til bestemte funktioner for enheden. Der fulgte nogle bestemte programmer med enheden, da du købte den, og du vil måske senere modtage anden software i fremtiden. Det meste af denne software ligger installeret i enheden og er ikke tilgængelig for dig. En del af denne software ejes af Philips, og en del ejes af andre. Når du bruger software, der ejes af Philips, er du underlagt disse Betingelser og vilkår for brug samt en hvilken som helst relevant licensaftale. Når du bruger software, der ejes af andre, er du underlagt deres relevante licensaftaler. Du erhverver ikke nogen titel- eller ejerskabsrettighed til softwaren ved at tage den i anvendelse. Philips beholder alle rettigheder til softwaren samt al anden intellektuel ret, herunder ophavsrettigheder, patentrettigheder og rettigheder med hensyn til varemærker og handelsnavne. Du accepterer, at du ikke vil demontere eller dekompile softwaren eller skabe nye værker af den, omvende, modificere, sublicensere eller udbrede softwaren eller bruge den til noget uautoriseret formål eller i modstrid med love eller bekendtgørelser.

Garantifraskrivelse

PHILIPS GIVER IKKE NOGEN SIKKERHED ELLER GARANTI FOR, HVERKEN UDTALT ELLER UNDERFORSTÅET, AT ENHEDEN TILFREDSSTILLER DINE ØNSKER, ELLER FOR AT DU KAN BRUGE ENHEDEN UDEN OPHØR, TIL HVER EN TID OG SIKKERT OG UDEN NOGEN FEJL. PHILIPS GARANTERER IKKE FOR NOGET INDHOLD, DER FORMIDLES AF NOGEN STRØM. PHILIPS GIVER IKKE NOGEN SIKKERHED ELLER GARANTI, HVERKEN UDTALT ELLER UNDERFORSTÅET, FOR DE OPLYSNINGER ELLER DET INDHOLD, DER ER TILGÆNGELIGT GJENNEM ENHEDEN, ELLER FOR DIN TILLID TIL ELLER BRUG AF OPLYSNINGER ELLER INDHOLD, SOM DU FINDER GJENNEM ENHEDEN. DER FULGTE NOGLE SPECIFIKKE GARANTIER MED ENHEDEN, DA DU KØBTE DEN, OG DE GARANTIER, HERUNDER FRASKRIVELSE AF GARANTIER, ER FORTSAT GÆLDENDE. Idet visse jurisdiktioner ikke tillader producenter at fraskrive sig underforstået ansvar, er disse fraskrivelse måske ikke relevante for dig.

Begrænsning af ansvar

PHILIPS HAR IKKE ANSVAR OVER FOR DIG ELLER NOGEN ANDEN PART FOR NOGEN INDIREKTE, TILFÆLDIG, STRAFFERELATERET, SPECIEL ELLER KONSEKVENTIEL SKADE (HERUNDER FOR TABT FORTJENESTE ELLER TABT BESPARELSE) ELLER FOR TAB AF DATA ELLER VIRKSOMHEDSNEDLUKNING, DER ER EN FØLGE AF ELLER HAR RELATION TIL DIN ANVENDELSE AF ENHEDEN, UANSET OM EN SÅDAN SKADE SKYLDES SKADEVOLDENDE HANDLING, GARANTI, KONTRAKT ELLER NOGEN ANDEN LOVMÆSSIG TEORI - SELV OM PHILIPS ER BLEVET ORIENTERET HEROM ELLER SELV HAR VÆRET OPMÆRKSOM PÅ, AT RISIKOEN FOR EN SÅDAN SKADE KUNNE OPSTÅ. UNDER INGEN OMSTÆNDIGHEDER KAN PHILIPS' SAMLEDE ANSVAR FOR SKADER (UANSET GRUNDEN) OVERSTIGE DET BELØB, DU BETALTE FOR ENHEDEN.

Forskelligt

„Denne aftale er underlagt loven i den jurisdiktion, hvor enheden blev solgt, og du samtykker hermed til den ikke-eksklusive jurisdiktions retsinstanser i det pågældende land. Hvis en udgave af denne aftale er ugyldig eller ikke kan håndhæves under den gældende lov, skal denne udgave modificeres i nødvendigt omfang for at gøre den gyldig og relevant, og de andre udgaver af denne aftale vedbliver at være fuldgældige og effektive. Disse Betingelser og vilkår for brug er ikke dækket af FN's konvention om aftaler vedrørende varesalg, hvorfor anvendelsen af denne konvention hermed udtrykkeligt frafalder.“

VED AT BRUGE DENNE ENHED ANGIVER DU, AT DU HAR LÆST OG FORSTÅET DISSE BETINGELSER OG VILKÅR FOR BRUG, OG AT DU ACCEPTERER DEM.

MEDDELELSE

SLUTBRUGERLICENSAFTALE TIL SOFTWARE

DENNE SLUTBRUGERLICENSAFTALE TIL SOFTWARE ("DENNE AFTALE") ER EN JURIDISK BINDEnde AFTALE MELLER DIG (ENTEN SOM JURIDISK PERSON ELLER SOM KOLLEKTIV ENHED) OG PHILIPS CONSUMER ELECTRONICS B.V., ET HOLLANDSK AKTIESELSKAB MED HOVEDKONTOR PÅ ADRESSEN GLASLAAN 2, 5616 LW EINDHOVEN, HOLLAND SAMT DETTES DATTERSELSKABER (INDIVIDUELT OG SAMLET BENÆVNT "PHILIPS"). DENNE AFTALE GIVER DIG RET TIL AT ANVENDE BESTEMT SOFTWARE ("SOFTWAREN"), HERUNDER ELEKTRONISK BRUGERDOKUMENTATION, SOM ER LEVERET SEPARAT ELLER SAMMEN MED ET ANDET PHILIPS-PRODUKT ("ENHEDEN") ELLER EN PC. VED AT DOWNLOADE, INSTALLERE ELLER PÅ ANDEN MÅDE ANVENDE SOFTWAREN, ACCEPTERER DU OG ER INDFORSTÅET MED AT VÆRE BUNDET AF VILKÅRENE OG BETINGELSERNE I DENNE AFTALE. SÅFREMT DU IKKE ER INDFORSTÅET MED DISSE VILKÅR OG BETINGELSER, SKAL DU IKKE DOWNLOADE, INSTALLERE ELLER PÅ ANDEN MÅDE ANVENDE SOFTWAREN. SÅFREMT SOFTWAREN ER KØBT PÅ FYSISKE MEDIER, F.EKS. CD, UDEN AT BRUGEREN HAR HAFT MULIGHED FOR AT GENNEMGÅ DENNE LICENSAFTALE, OG DU IKKE ACCEPTERER DISSE VILKÅR, KAN DU OPNÅ FULD TILBAGEBETALING AF DET BELØB, SOM DU EVENTUELT HAR BETALT FOR SOFTWAREN, HVIS DU RETURNERER SOFTWAREN I UBRUGT STAND OG FREMLÆGGER BEVIS PÅ BETALING INDEN FOR 30 DAGE FRA KØBSDATOEN.

1. Licenstilldeling. Denne Aftale giver dig en ikke-eksklusiv licens, som ikke kan overdrages eller gives i underlicens, til at installere og anvende, hvor relevant, én (1) kopi af den angivne version af Softwaren i objektkodeformat på Enheden eller pc'en som angivet i brugerdokumentationen til personligt brug. Softwaren er "i brug", når den er indlæst på den midlertidige eller permanente hukommelse (dvs. RAM, harddisk osv.) på pc'en eller Enheden.

2. Ejerskab. Softwaren er givet i licens og er ikke solgt til dig. Denne Aftale giver dig udelukkende ret til at anvende Softwaren, men du opnår ingen rettigheder til Softwaren, udtrykkelige eller indirekte, ud over de rettigheder, der er angivet i denne Aftale. Philips og Philips-licensgivere beholder enhver rettighed, ejendomsrettighed og interesse i og til Softwaren, herunder patenter, ophavsrettigheder, forretningshemmeligheder og andre immaterielle rettigheder, som er knyttet til Softwaren. Softwaren er beskyttet af love om ophavsret, internationale traktatbestemmelser og andre immaterialretlige love. Således må du ikke, medmindre andet fremgår udtrykkeligt af denne Aftale, kopiere Softwaren uden Philips forudgående skriftlige godkendelse, bortset fra én (1) kopi af Softwaren udelukkende med det formål at lave sikkerhedskopier. Du må ikke kopiere trykte materialer, der leveres sammen med Softwaren, ej heller udskrive mere end én (1) kopi af enhver elektronisk brugerdokumentation, medmindre én (1) kopi af et sådant trykt materiale udelukkende skal anvendes med det formål at lave sikkerhedskopier.

3. Licensbegrænsninger. Medmindre andet fremgår af denne Aftale, må du ikke udleje, lease, give i underlicens, sælge, videregive, låne eller på anden måde overdrage Softwaren. Du må ikke, herunder give tredjemand tilladelse til at, rekonstruere, dekompile eller demontere Softwaren, medmindre og kun i det omfang at en sådan begrænsning ikke er i direkte strid med gældende lovgivning. Du må ikke fjerne eller ødelægge produktidentifikation, meddelelser om ophavsret eller andre ophavsretlige angivelser eller begrænsninger fra Softwaren. Enhver meddelelse om ejendomsrettigheder, varemærker og ophavsret og begrænsede rettigheder skal gengives på sikkerhedskopien af Softwaren. Du må ikke ændre eller tilpasse Softwaren, fusionere Softwaren med et andet program eller udføre afledt arbejde, som er baseret på Softwaren.

4. Ophør af visse funktionaliteter. Softwaren kan indeholde komponenter af bestemt Software, der er givet i licens, herunder software, der er givet i licens af Microsoft Corporation ("Microsoft"), som implementerer Microsofts DRM-teknologi til Windows Media. Indholdsudbydere anvender DRM-teknologi til Windows Media ("WM-DRM") til at beskytte integriteten af deres indhold ("Sikkert indhold"), således at deres immaterielle rettigheder, herunder ophavsret, til et sådant indhold ikke krænkes. Din Enhed kan også bruge WM-DRM-software

til overførsel eller afspilning af Sikkert indhold ("WM-DRM-software"). Hvis sikkerheden omkring en sådan WM-DRM-software bringes i fare, kan Microsoft tilbagekalde (enten på eget initiativ eller efter anmodning fra ejerne af Sikkert indhold ("Ejere af sikkert indhold")) WM-DRM-softwarens ret til at erhverve nye licenser til at kopiere, gemme, overføre, vise og/eller afspille Sikkert indhold. Tilbagekaldelse påvirker ikke WM-DRM-softwarens evne til at afspille ubeskyttet indhold. Der sendes en liste over tilbagekaldt WM-DRM-software til din pc og/eller din Enhed, når du downloader en licens til Sikkert indhold. I forbindelse med en sådan licens kan Microsoft desuden downloade lister over tilbagekaldelser til din Enhed på vegne af Ejere af sikkert indhold, hvilket kan påvirke din Enheds evne til at kopiere, gemme, vise, overføre og/eller afspille Sikkert indhold. Ejere af sikkert indhold kan desuden kræve, at du opgraderer nogle af de WM-DRM-komponenter, som blev leveret sammen med Softwaren ("WM-DRM-opgraderinger"), før du kan opnå adgang til deres indhold. Når du forsøger at afspille Sikkert indhold, giver WM-DRM-software, som er udviklet af Microsoft, dig meddelelse om, at der er behov for en WM-DRM-opgradering, og beder derefter om din accept, før WM-DRM-opgraderingen downloades. WM-DRM-software, som er udviklet af Philips, kan gøre det samme. Såfremt du afviser opgraderingen, får du ikke adgang til Sikkert indhold, som kræver WM-DRM-opgraderingen. Du vil dog fortsat kunne få adgang til ubeskyttet indhold samt Sikkert indhold, som ikke kræver opgraderingen. WM-DRM-funktioner, som anvender internettet, f.eks. for at erhverve nye licenser og/eller gennemføre en nødvendig WM-DRM-opgradering, kan deaktiveres. Når disse funktioner deaktiveres, kan du fortsat afspille Sikkert indhold, såfremt du har gemt en gyldig licens til et sådant indhold på din Enhed. Du vil imidlertid ikke kunne benytte visse WM-DRM-softwarefunktioner, som kræver internetadgang, f.eks. downloading af indhold, som kræver WM-DRM-opgraderingen. Enhver ejendomsret samt immateriel rettighed til Sikkert indhold tilhører de respektive Ejere af sikkert indhold og kan være beskyttet af gældende love og traktater om ophavsret eller anden immaterialret. Denne Aftale giver dig ingen rettigheder for så vidt angår anvendelsen af Sikkert indhold. **Såfremt Softwaren indeholder Microsoft WM-DRM-komponenter, vil Sikkert indhold, som du ønsker at downloade, kopiere, gemme, vise, overføre og/eller afspille således være beskyttet af Microsoft WM-DRM-komponenterne til Softwaren. Microsoft, Ejere af sikkert indhold eller distributører af Sikkert indhold kan nægte dig adgang eller begrænse din adgang til Sikkert indhold, uagtet at du har betalt for og/eller erhvervet dette. Hverken din eller Philips accept eller godkendelse er en forudsætning for, at de nævnte parter kan nægte, tilbageholde eller på anden måde begrænse din adgang til Sikkert indhold. Philips garanterer ikke, at du kan downloade, kopiere, gemme, vise, overføre og/eller afspille Sikkert indhold.**

5. Open Source software. (a) Denne software kan indeholde dele, der er omfattet af vilkårene for Open Source software, jf. den dokumentation, der følger med apparatet. Denne aftale finder ikke anvendelse på denne software som sådan. (b) Dine licensrettigheder i henhold til nærværende aftale omfatter ikke en ret eller licens til at bruge, distribuere eller udvikle afledte varianter af softwaren på en måde, som medfører at softwaren bliver genstand for vilkårene for Open Source software. "Vilkårene for Open Source Software" vil sige de bestemmelser i enhver licens, der direkte eller indirekte (1) medfører eller indebærer, at der opstår forpligtelser for Philips med hensyn til softwaren, og/eller arbejder udledt deraf; eller som (2) giver rettigheder eller immuniteter eller indebærer, at der gives rettigheder til eller immuniteter for intellektuel ejendom eller ejendomsret til softwaren eller arbejder udledt af denne til en tredjemand.

6. Ophør. Denne Aftale træder i kraft ved installation af Softwaren eller første gang Softwaren tages i brug, og ophører (i) efter Philips skøn som følge af manglende overholdelse af vilkårene i denne Aftale, eller (ii) ved destruktions af samtlige kopier af Softwaren og tilhørende materialer, som er leveret til dig af Philips i henhold til denne Aftale. Philips rettigheder og dine forpligtelser er fortsat gældende uanset denne Aftales ophør.

7. Opgraderinger. Philips kan til enhver tid gøre opgraderinger af Softwaren tilgængelig ved meddelelse på en webside eller på andre måder eller ved hjælp af andre metoder. Sådanne opgraderinger kan enten gøres tilgængelige i henhold til vilkårene i denne Aftale, men udgivelsen af sådanne opgraderinger til dig kan også være betinget af din accept af en anden aftale.

8. Support-service. Philips er ikke forpligtet til at yde teknisk bistand eller anden support ("Support-service") til Softwaren. Såfremt Philips yder dig Support-service, er denne underlagt separate vilkår, som aftales mellem dig og Philips.

9. Begrænset softwaregaranti. Philips leverer Softwaren "som er og forefindes" og uden garanti, dog med den undtagelse at Softwaren skal fungere tilfredsstillende i overensstemmelse med den dokumentation, der stilles til rådighed med Softwaren, i en periode på halvfems (90) dage/et år efter den første downloading, installation eller anvendelse af Softwaren, afhængig af hvilken handling, der først fandt sted. Philips fulde ansvar og din eneste misligholdelsesbeføjelse for så vidt angår misligholdelse af denne garanti, er - efter Philips valg - enten (i) tilbagebetaling af det beløb, der eventuelt måtte være betalt for Softwaren, eller (b) reparation eller udskiftning af Softwaren, som ikke lever op til garantien, og som returneres til Philips med en kopi af din kvittering. Den begrænsede garanti gælder ikke, hvis fejl i Softwaren er opstået som følge af ulykke, misbrug eller fejlagtig brug. Erstatningssoftware vil være dækket af garantien i den resterende oprindelige garantiperiode eller tredive (30) dage, afhængig af hvilken periode, der er længst. Hvis Softwaren er stillet til rådighed for dig gratis eller til evaluering, gælder denne garanti ikke for dig.

10. INGEN ANDRE GARANTIER. MED UNDTAGELSE AF DET OVENFOR ANGIVNE KAN PHILIPS OG DENNES LICENSGIVERE IKKE GARANTERE, AT SOFTWAREN FUNGERER UDEN FEJL ELLER AFBRYDELSER ELLER OPFYLDER DINE KRAV I ØVRIGT. DU PÅTAGER DIG DET FULDE ANSVAR FOR VALGET AF SOFTWAREN MED HENBLIK PÅ AT OPNÅ DE ØNSKEDE RESULTATER, OG FOR INSTALLATION OG ANVENDELSE AF SOFTWAREN SAMT FOR DE RESULTATER, DER OPNÅS VED HJÆLP AF SOFTWAREN I DET OMFANG DET ER TILLADT I HENHOLD TIL GÆLDENDE LOVGIVNING, FRASKRIVER PHILIPS OG PHILIPS-LICENSGIVERE SIG ENHVER GARANTI OG BETINGELSE, UDTRYKkelig ELLER INDIREKTE, HERUNDER, MEN IKKE BEGRÆNSET TIL, INDIREKTE GARANTIER FOR GODE OG SUNDE HANDELSVARER, FORMÅLSEGNETHED SAMT NØJAGTIGHED ELLER FULDSTÆNDIGHED AF RESULTATER MED HENSYN TIL SOFTWAREN OG DE MEDFØLGENDE MATERIALER. DER YDES INGEN GARANTI MOD KRÆNKELSER. PHILIPS GARANTERER IKKE, AT DU KAN DOWNLOADE, KOPIERE, GEMME, VISE, OVERFØRE OG/ELLER AFSPILLE SIKKERT INDHOLD.

11. ANSVARSBEGRÆNSNING. PHILIPS ELLER PHILIPS-LICENSGIVERE ER UNDER INGEN OMSTÆNDIGHEDER ANSVARLIGE FOR FØLGESKADER, KONKRETE TAB, INDIREKTE ELLER PØNALT BEGRUNDEDE SKADER ELLER TAB, HERUNDER, UDEN BEGRÆNSNING, ERSTATNING FOR TAB AF FORTJENESTE ELLER INDTÆGTER, FORRETNINGS AFBRYDELSE, TAB AF FORRETNINGSINFORMATIONER, TAB AF DATA, TAB AF BRUG ELLER ANDET ØKONOMISK TAB, UAGTET AT PHILIPS ELLER PHILIPS-LICENSGIVERE ER BLEVET GJORT OPMÆRKSOMME PÅ MULIGHEDEN FOR SÅDANNE SKADER ELLER TAB. PHILIPS ELLER PHILIPS-LICENSGIVERES SAMLEDE ANSVAR FOR SKADER ELLER TAB, DER OPSTÅR I FORBINDELSE MED DENNE AFTALE, SKAL UNDER INGEN OMSTÆNDIGHEDER OVERSTIGE DET HØJESTE BELØB, SOM ER BETALT FOR SOFTWAREN AF DIG, ELLER FEM EURO/USD (5,00).

12. Varemærker. Visse af de produkt- og Philips-navne, der optræder i denne Aftale, Softwaren og den trykte brugerdokumentation, kan være varemærker, der tilhører Philips, Philips-licensgivere eller tredjemand. Du har ikke tilladelse til at anvende sådanne varemærker.

13. Eksportbestemmelser Du er indforstået med, at du hverken direkte eller indirekte, vil eksportere eller geneksportere Softwaren til et land, som i henhold til den amerikanske "Export Administration Act" eller anden tilsvarende amerikansk lov eller lovgivning forudsætter eksportlicens eller anden amerikansk myndighedsgodkendelse, medmindre den relevante eksportlicens eller godkendelse er blevet opnået forinden. Ved at downloade eller installere Softwaren, accepterer du at overholde denne eksportbestemmelse.

14. Gældende ret. Denne aftale er underlagt lovene i det land, hvor du er bosat, bortset fra dette lands regler om konfliktende retsregler. I tilfælde af en evt. tvist mellem dig og Philips angående denne aftale har domstolene i dit hjemland en ikke-eksklusiv ret til at træffe afgørelse i sagen.

15. Generelt. Denne Aftale udgør hele aftalen mellem dig og Philips og erstatter enhver tidligere fremstilling, forpligtelse eller anden kommunikation eller annoncering med hensyn til Softwaren og brugerdokumentation. Såfremt en del af denne Aftale erklæres ugyldig, fortsætter den resterende del af denne Aftale med fuld gyldighed. Ingen bestemmelse i denne Aftale skal gå forud for lovbestemte rettigheder, som en part, der optræder som forbruger, måtte have.

Written Offer

This product contains the following open source software packages, which are subject to their respective licenses. Philips hereby offers to deliver, upon request, a copy of the corresponding source code for the packages for which such offer is requested. This offer is valid up to three years after the product is purchased or firmware is downloaded. Please contact open.source@philips.com. If you don't have access to email or if you don't receive confirmation receipt within a week after mailing to this address, please write to

Open Source Team,
Philips Electronics,
High Tech Campus Bld HTC-44, 5600 AE Eindhoven,
The Netherlands.

Linux kernel 2.6.10 <<http://www.kernel.org/pub/linux/kernel/>>, licensed under GPL V2,

BusyBox R1.9.2 <<http://www.busybox.net/>>, licensed under GPL V2,

WPA Supplicant R0.58 <http://hostap.epitest.fi/wpa_supplicant/>, licensed under GPL V2,

NTFS-3G driver r2009.11.14 <<http://www.tuxera.com/community/>>, licensed under GPL V2,

Das U-Boot r1.1.5 <<http://www.denx.de/wiki/U-Boot>>, with exclusions for user programs.

NOTE! This copyright does **not** cover the so-called "standalone" applications that use U-Boot services by means of the jump table provided by U-Boot exactly for this purpose - this is merely considered normal use of U-Boot, and does **not** fall under the heading of "derived work".

The header files "include/image.h" and "include/asm-*/u-boot.h" define interfaces to U-Boot. Including these (unmodified) header files in another file is considered normal use of U-Boot, and does **not** fall under the heading of "derived work".

Also note that the GPL below is copyrighted by the Free Software Foundation, but the instance of code that it refers to (the U-Boot source code) is copyrighted by me and others who actually wrote it.

-- Wolfgang Denk

Linux kernel release 2.6.xx <<http://kernel.org/>>, licensed under GPL V2 with exclusions for user programs.

NOTE! This copyright does **not** cover user programs that use kernel services by normal system calls - this is merely considered normal use of the kernel, and does **not** fall under the heading of "derived work". Also note that the GPL below is copyrighted by the Free Software Foundation, but the instance of code that it refers to (the Linux kernel) is copyrighted by me and others who actually wrote it.

Also note that the only valid version of the GPL as far as the kernel is concerned is this particular version of the license (ie v2, not v2.2 or v3.x or whatever), unless explicitly otherwise stated.

Linus Torvalds

GPLV2

GNU GENERAL PUBLIC LICENSE
Version 2, June 1991

Copyright (C) 1989, 1991 Free Software Foundation, Inc.
51 Franklin St, Fifth Floor, Boston, MA 02110-1301 USA

Everyone is permitted to copy and distribute verbatim copies of this license document, but changing it is not allowed.

Preamble

The licenses for most software are designed to take away your freedom to share and change it. By contrast, the GNU General Public License is intended to guarantee your freedom to share and change free software--to make sure the software is free for all its users. This General Public License applies to most of the Free Software Foundation's software and to any other program whose authors commit to using it. (Some other Free Software Foundation software is covered by the GNU Library General Public License instead.) You can apply it to your programs, too.

When we speak of free software, we are referring to freedom, not price. Our General Public Licenses are designed to make sure that you have the freedom to distribute copies of free software (and charge for this service if you wish), that you receive source code or can get it if you want it, that you can change the software or use pieces of it in new free programs; and that you know you can do these things.

To protect your rights, we need to make restrictions that forbid anyone to deny you these rights or to ask you to surrender the rights. These restrictions translate to certain responsibilities for you if you distribute copies of the software, or if you modify it.

For example, if you distribute copies of such a program, whether gratis or for a fee, you must give the recipients all the rights that you have. You must make sure that they, too, receive or can get the source code. And you must show them these terms so they know their rights.

We protect your rights with two steps: (1) copyright the software, and (2) offer you this license which gives you legal permission to copy, distribute and/or modify the software.

Also, for each author's protection and ours, we want to make certain that everyone understands that there is no warranty for this free software. If the software is modified by someone else and passed on, we want its recipients to know that what they have is not the original, so that any problems introduced by others will not reflect on the original authors' reputations.

Finally, any free program is threatened constantly by software patents. We wish to avoid the danger that redistributors of a free program will individually obtain patent licenses, in effect making the program proprietary. To prevent this, we have made it clear that any patent must be licensed for everyone's free use or not licensed at all.

The precise terms and conditions for copying, distribution and modification follow.

GNU GENERAL PUBLIC LICENSE
TERMS AND CONDITIONS FOR COPYING, DISTRIBUTION AND MODIFICATION

0. This License applies to any program or other work which contains a notice placed by the copyright holder saying it may be distributed under the terms of this General Public License. The "Program", below, refers to any such program or work, and a "work based on the Program" means either the Program or any derivative work under copyright law: that is to say, a work containing the Program or a portion of it, either verbatim or with modifications and/or translated into another language. (Hereinafter, translation is included without limitation in the term "modification".) Each licensee is addressed as "you".

Activities other than copying, distribution and modification are not covered by this License; they are outside its scope. The act of running the Program is not restricted, and the output from the Program is covered only if its contents constitute a work based on the Program (independent of having been made by running the Program). Whether that is true depends on what the Program does.

1. You may copy and distribute verbatim copies of the Program's source code as you receive it, in any medium, provided that you conspicuously and appropriately publish on each copy an appropriate copyright notice and disclaimer of warranty; keep intact all the notices that refer to this License and to the absence of any warranty; and give any other recipients of the Program a copy of this License along with the Program.

You may charge a fee for the physical act of transferring a copy, and you may at your option offer warranty protection in exchange for a fee.

2. You may modify your copy or copies of the Program or any portion of it, thus forming a work based on the Program, and copy and distribute such modifications or work under the terms of Section 1 above, provided that you also meet all of these conditions:

a) You must cause the modified files to carry prominent notices stating that you changed the files and the date of any change.

b) You must cause any work that you distribute or publish, that in whole or in part contains or is derived from the Program or any part thereof, to be licensed as a whole at no charge to all third parties under the terms of this License.

c) If the modified program normally reads commands interactively when run, you must cause it, when started running for such interactive use in the most ordinary way, to print or display an announcement including an appropriate copyright notice and a notice that there is no warranty (or else, saying that you provide a warranty) and that users may redistribute the program under these conditions, and telling the user how to view a copy of this License. (Exception: if the Program itself is interactive but does not normally print such an announcement, your work based on the Program is not required to print an announcement.)

These requirements apply to the modified work as a whole. If identifiable sections of that work are not derived from the Program, and can be reasonably considered independent and separate works in themselves, then this License, and its terms, do not apply to those sections when you distribute them as separate works. But when you distribute the same sections as part of a whole which is a work based on the Program, the distribution of the whole must be on the terms of this License, whose permissions for other licensees extend to the entire whole, and thus to each and every part regardless of who wrote it.

Thus, it is not the intent of this section to claim rights or contest your rights to work written entirely by you; rather, the intent is to exercise the right to control the distribution of derivative or collective works based on the Program.

In addition, mere aggregation of another work not based on the Program with the Program (or with a work based on the Program) on a volume of a storage or distribution medium does not bring the other work under the scope of this License.

3. You may copy and distribute the Program (or a work based on it, under Section 2) in object code or executable form under the terms of Sections 1 and 2 above provided that you also do one of the following:

- a) Accompany it with the complete corresponding machine-readable source code, which must be distributed under the terms of Sections 1 and 2 above on a medium customarily used for software interchange; or,
- b) Accompany it with a written offer, valid for at least three years, to give any third party, for a charge no more than your cost of physically performing source distribution, a complete machine-readable copy of the corresponding source code, to be distributed under the terms of Sections 1 and 2 above on a medium customarily used for software interchange; or,
- c) Accompany it with the information you received as to the offer to distribute corresponding source code. (This alternative is allowed only for noncommercial distribution and only if you received the program in object code or executable form with such an offer; in accord with Subsection b above.)

The source code for a work means the preferred form of the work for making modifications to it. For an executable work, complete source code means all the source code for all modules it contains, plus any associated interface definition files, plus the scripts used to control compilation and installation of the executable. However, as a special exception, the source code distributed need not include anything that is normally distributed (in either source or binary form) with the major components (compiler, kernel, and so on) of the operating system on which the executable runs, unless that component itself accompanies the executable.

If distribution of executable or object code is made by offering access to copy from a designated place, then offering equivalent access to copy the source code from the same place counts as distribution of the source code, even though third parties are not compelled to copy the source along with the object code.

4. You may not copy, modify, sublicense, or distribute the Program except as expressly provided under this License. Any attempt otherwise to copy, modify, sublicense or distribute the Program is void, and will automatically terminate your rights under this License. However, parties who have received copies, or rights, from you under this License will not have their licenses terminated so long as such parties remain in full compliance.

5. You are not required to accept this License, since you have not signed it. However, nothing else grants you permission to modify or distribute the Program or its derivative works. These actions are prohibited by law if you do not accept this License. Therefore, by modifying or distributing the Program (or any work based on the Program), you indicate your acceptance of this License to do so, and all its terms and conditions for copying, distributing or modifying the Program or works based on it.

6. Each time you redistribute the Program (or any work based on the Program), the recipient automatically receives a license from the original licensor to copy, distribute or modify the Program subject to these terms and conditions. You may not impose any further restrictions on the recipients' exercise of the rights granted herein. You are not responsible for enforcing compliance by third parties to this License.

7. If, as a consequence of a court judgment or allegation of patent infringement or for any other reason (not limited to patent issues), conditions are imposed on you (whether by court order, agreement or otherwise) that contradict the conditions of this License, they do not excuse you from the conditions of this License. If you cannot distribute so as to satisfy simultaneously your obligations under this License and any other pertinent obligations, then as a consequence you may not distribute the Program at all. For example, if a patent license would not permit royalty-free redistribution of the Program by all those who receive copies directly or indirectly through you, then the only way you could satisfy both it and this License would be to refrain entirely from distribution of the Program.

If any portion of this section is held invalid or unenforceable under any particular circumstance, the balance of the section is intended to apply and the section as a whole is intended to apply in other circumstances.

It is not the purpose of this section to induce you to infringe any patents or other property right claims or to contest validity of any such claims; this section has the sole purpose of protecting the integrity of the free software distribution system, which is implemented by public license practices. Many people have made generous contributions to the wide range of software distributed through that system in reliance on consistent application of that system; it is up to the author/donor to decide if he or she is willing to distribute software through any other system and a licensee cannot impose that choice.

This section is intended to make thoroughly clear what is believed to be a consequence of the rest of this License.

8. If the distribution and/or use of the Program is restricted in certain countries either by patents or by copyrighted interfaces, the original copyright holder who places the Program under this License may add an explicit geographical distribution limitation excluding those countries, so that distribution is permitted only in or among countries not thus excluded. In such case, this License incorporates the limitation as if written in the body of this License.

9. The Free Software Foundation may publish revised and/or new versions of the General Public License from time to time. Such new versions will be similar in spirit to the present version, but may differ in detail to address new problems or concerns.

Each version is given a distinguishing version number. If the Program specifies a version number of this License which applies to it and "any later version", you have the option of following the terms and conditions either of that version or of any later version published by the Free Software Foundation. If the Program does not specify a version number of this License, you may choose any version ever published by the Free Software Foundation.

10. If you wish to incorporate parts of the Program into other free programs whose distribution conditions are different, write to the author to ask for permission. For software which is copyrighted by the Free Software Foundation, write to the Free Software Foundation; we sometimes make exceptions for this. Our decision will be guided by the two goals of preserving the free status of all derivatives of our free software and of promoting the sharing and reuse of software generally.

NO WARRANTY

11. BECAUSE THE PROGRAM IS LICENSED FREE OF CHARGE, THERE IS NO WARRANTY FOR THE PROGRAM, TO THE EXTENT PERMITTED BY APPLICABLE LAW. EXCEPT WHEN OTHERWISE STATED IN WRITING THE COPYRIGHT HOLDERS AND/OR OTHER PARTIES PROVIDE THE PROGRAM "AS IS" WITHOUT WARRANTY OF ANY KIND, EITHER EXPRESSED OR IMPLIED,

INCLUDING, BUT NOT LIMITED TO, THE IMPLIED WARRANTIES OF MERCHANTABILITY AND FITNESS FOR A PARTICULAR PURPOSE. THE ENTIRE RISK AS TO THE QUALITY AND PERFORMANCE OF THE PROGRAM IS WITH YOU. SHOULD THE PROGRAM PROVE DEFECTIVE, YOU ASSUME THE COST OF ALL NECESSARY SERVICING, REPAIR OR CORRECTION.

12. IN NO EVENT UNLESS REQUIRED BY APPLICABLE LAW OR AGREED TO IN WRITING WILL ANY COPYRIGHT HOLDER, OR ANY OTHER PARTY WHO MAY MODIFY AND/OR REDISTRIBUTE THE PROGRAM AS PERMITTED ABOVE, BE LIABLE TO YOU FOR DAMAGES, INCLUDING ANY GENERAL, SPECIAL, INCIDENTAL OR CONSEQUENTIAL DAMAGES ARISING OUT OF THE USE OR INABILITY TO USE THE PROGRAM (INCLUDING BUT NOT LIMITED TO LOSS OF DATA OR DATA BEING RENDERED INACCURATE OR LOSSES SUSTAINED BY YOU OR THIRD PARTIES OR A FAILURE OF THE PROGRAM TO OPERATE WITH ANY OTHER PROGRAMS), EVEN IF SUCH HOLDER OR OTHER PARTY HAS BEEN ADVISED OF THE POSSIBILITY OF SUCH DAMAGES.

END OF TERMS AND CONDITIONS

How to Apply These Terms to Your New Programs

If you develop a new program, and you want it to be of the greatest possible use to the public, the best way to achieve this is to make it free software which everyone can redistribute and change under these terms.

To do so, attach the following notices to the program. It is safest to attach them to the start of each source file to most effectively convey the exclusion of warranty; and each file should have at least the "copyright" line and a pointer to where the full notice is found.

```
<one line to give the program's name and a brief idea of what it does.>  
Copyright (C) <year> <name of author>
```

This program is free software; you can redistribute it and/or modify it under the terms of the GNU General Public License as published by the Free Software Foundation; either version 2 of the License, or (at your option) any later version.

This program is distributed in the hope that it will be useful, but WITHOUT ANY WARRANTY; without even the implied warranty of MERCHANTABILITY or FITNESS FOR A PARTICULAR PURPOSE. See the GNU General Public License for more details.

You should have received a copy of the GNU General Public License along with this program; if not, write to the Free Software Foundation, Inc., 51 Franklin St, Fifth Floor, Boston, MA 02110-1301 USA

Also add information on how to contact you by electronic and paper mail.

If the program is interactive, make it output a short notice like this when it starts in an interactive mode:

```
Gnomovision version 69, Copyright (C) year name of author  
Gnomovision comes with ABSOLUTELY NO WARRANTY; for details type `show w'.  
This is free software, and you are welcome to redistribute it under certain conditions; type `show c' for  
details.
```

The hypothetical commands `show w' and `show c' should show the appropriate parts of the General

Public License. Of course, the commands you use may be called something other than `show w' and `show c'; they could even be mouse-clicks or menu items--whatever suits your program.

You should also get your employer (if you work as a programmer) or your school, if any, to sign a "copyright disclaimer" for the program, if necessary. Here is a sample; alter the names:

Yoyodyne, Inc., hereby disclaims all copyright interest in the program `Gnomovision' (which makes passes at compilers) written by James Hacker:

<signature of Ty Coon>, 1 April 1989
Ty Coon, President of Vice

This General Public License does not permit incorporating your program into proprietary programs. If your program is a subroutine library, you may consider it more useful to permit linking proprietary applications with the library. If this is what you want to do, use the GNU Library General Public License instead of this License.

uClibc r0.9 <<http://www.uclibc.org/>>, , licensed under LGPL V2,

LGPL V2

GNU LIBRARY GENERAL PUBLIC LICENSE
Version 2, June 1991

Copyright (C) 1991 Free Software Foundation, Inc.
675 Mass Ave, Cambridge, MA 02139, USA

Everyone is permitted to copy and distribute verbatim copies of this license document, but changing it is not allowed.

[This is the first released version of the library GPL. It is numbered 2 because it goes with version 2 of the ordinary GPL.]

Preamble

The licenses for most software are designed to take away your freedom to share and change it. By contrast, the GNU General Public Licenses are intended to guarantee your freedom to share and change free software--to make sure the software is free for all its users.

This license, the Library General Public License, applies to some specially designated Free Software Foundation software, and to any other libraries whose authors decide to use it. You can use it for your libraries, too.

When we speak of free software, we are referring to freedom, not price. Our General Public Licenses are designed to make sure that you have the freedom to distribute copies of free software (and charge for this service if you wish), that you receive source code or can get it if you want it, that you can change the software or use pieces of it in new free programs; and that you know you can do these things.

To protect your rights, we need to make restrictions that forbid anyone to deny you these rights or to ask you to surrender the rights. These restrictions translate to certain responsibilities for you if

you distribute copies of the library, or if you modify it.

For example, if you distribute copies of the library, whether gratis or for a fee, you must give the recipients all the rights that we give you. You must make sure that they, too, receive or can get the source code. If you link a program with the library, you must provide complete object files to the recipients so that they can relink them with the library, after making changes to the library and recompiling it. And you must show them these terms so they know their rights.

Our method of protecting your rights has two steps: (1) copyright the library, and (2) offer you this license which gives you legal permission to copy, distribute and/or modify the library.

Also, for each distributor's protection, we want to make certain that everyone understands that there is no warranty for this free library. If the library is modified by someone else and passed on, we want its recipients to know that what they have is not the original version, so that any problems introduced by others will not reflect on the original authors' reputations.

Finally, any free program is threatened constantly by software patents. We wish to avoid the danger that companies distributing free software will individually obtain patent licenses, thus in effect transforming the program into proprietary software. To prevent this, we have made it clear that any patent must be licensed for everyone's free use or not licensed at all.

Most GNU software, including some libraries, is covered by the ordinary GNU General Public License, which was designed for utility programs. This license, the GNU Library General Public License, applies to certain designated libraries. This license is quite different from the ordinary one; be sure to read it in full, and don't assume that anything in it is the same as in the ordinary license.

The reason we have a separate public license for some libraries is that they blur the distinction we usually make between modifying or adding to a program and simply using it. Linking a program with a library, without changing the library, is in some sense simply using the library, and is analogous to running a utility program or application program. However, in a textual and legal sense, the linked executable is a combined work, a derivative of the original library, and the ordinary General Public License treats it as such.

Because of this blurred distinction, using the ordinary General Public License for libraries did not effectively promote software sharing, because most developers did not use the libraries. We concluded that weaker conditions might promote sharing better:

However, unrestricted linking of non-free programs would deprive the users of those programs of all benefit from the free status of the libraries themselves. This Library General Public License is intended to permit developers of non-free programs to use free libraries, while preserving your freedom as a user of such programs to change the free libraries that are incorporated in them. (We have not seen how to achieve this as regards changes in header files, but we have achieved it as regards changes in the actual functions of the Library.) The hope is that this will lead to faster development of free libraries.

The precise terms and conditions for copying, distribution and modification follow. Pay close attention to the difference between a "work based on the library" and a "work that uses the library". The former contains code derived from the library, while the latter only works together with the library.

Note that it is possible for a library to be covered by the ordinary General Public License rather than by this special one.

GNU LIBRARY GENERAL PUBLIC LICENSE
TERMS AND CONDITIONS FOR COPYING, DISTRIBUTION AND MODIFICATION

0. This License Agreement applies to any software library which contains a notice placed by the copyright holder or other authorized party saying it may be distributed under the terms of this Library General Public License (also called "this License"). Each licensee is addressed as "you".

A "library" means a collection of software functions and/or data prepared so as to be conveniently linked with application programs (which use some of those functions and data) to form executables.

The "Library", below, refers to any such software library or work which has been distributed under these terms. A "work based on the Library" means either the Library or any derivative work under copyright law: that is to say, a work containing the Library or a portion of it, either verbatim or with modifications and/or translated straightforwardly into another language. (Hereinafter, translation is included without limitation in the term "modification".)

"Source code" for a work means the preferred form of the work for making modifications to it. For a library, complete source code means all the source code for all modules it contains, plus any associated interface definition files, plus the scripts used to control compilation and installation of the library.

Activities other than copying, distribution and modification are not covered by this License; they are outside its scope. The act of running a program using the Library is not restricted, and output from such a program is covered only if its contents constitute a work based on the Library (independent of the use of the Library in a tool for writing it). Whether that is true depends on what the Library does and what the program that uses the Library does.

1. You may copy and distribute verbatim copies of the Library's complete source code as you receive it, in any medium, provided that you conspicuously and appropriately publish on each copy an appropriate copyright notice and disclaimer of warranty; keep intact all the notices that refer to this License and to the absence of any warranty; and distribute a copy of this License along with the Library.

You may charge a fee for the physical act of transferring a copy, and you may at your option offer warranty protection in exchange for a fee.

2. You may modify your copy or copies of the Library or any portion of it, thus forming a work based on the Library, and copy and distribute such modifications or work under the terms of Section 1 above, provided that you also meet all of these conditions:

- a) The modified work must itself be a software library.
- b) You must cause the files modified to carry prominent notices stating that you changed the files and the date of any change.
- c) You must cause the whole of the work to be licensed at no charge to all third parties under the terms of this License.
- d) If a facility in the modified Library refers to a function or a table of data to be supplied by an application program that uses the facility, other than as an argument passed when the facility is invoked, then you must make a good faith effort to ensure that, in the event an application does not supply such function or table, the facility still operates, and performs whatever part of its purpose remains meaningful.

(For example, a function in a library to compute square roots has a purpose that is entirely well-defined independent of the application. Therefore, Subsection 2d requires that any application-supplied function or table used by this function must be optional: if the application does not supply it, the square root function must still compute square roots.)

These requirements apply to the modified work as a whole. If identifiable sections of that work are not derived from the Library, and can be reasonably considered independent and separate works in themselves, then this License, and its terms, do not apply to those sections when you distribute them as separate works. But when you distribute the same sections as part of a whole which is a work based on the Library, the distribution of the whole must be on the terms of this License, whose permissions for other licensees extend to the entire whole, and thus to each and every part regardless of who wrote it.

Thus, it is not the intent of this section to claim rights or contest your rights to work written entirely by you; rather, the intent is to exercise the right to control the distribution of derivative or collective works based on the Library.

In addition, mere aggregation of another work not based on the Library with the Library (or with a work based on the Library) on a volume of a storage or distribution medium does not bring the other work under the scope of this License.

3. You may opt to apply the terms of the ordinary GNU General Public License instead of this License to a given copy of the Library. To do this, you must alter all the notices that refer to this License, so that they refer to the ordinary GNU General Public License, version 2, instead of to this License. (If a newer version than version 2 of the ordinary GNU General Public License has appeared, then you can specify that version instead if you wish.) Do not make any other change in these notices.

Once this change is made in a given copy, it is irreversible for that copy, so the ordinary GNU General Public License applies to all subsequent copies and derivative works made from that copy.

This option is useful when you wish to copy part of the code of the Library into a program that is not a library.

4. You may copy and distribute the Library (or a portion or derivative of it, under Section 2) in object code or executable form under the terms of Sections 1 and 2 above provided that you accompany it with the complete corresponding machine-readable source code, which must be distributed under the terms of Sections 1 and 2 above on a medium customarily used for software interchange.

If distribution of object code is made by offering access to copy from a designated place, then offering equivalent access to copy the source code from the same place satisfies the requirement to distribute the source code, even though third parties are not compelled to copy the source along with the object code.

5. A program that contains no derivative of any portion of the Library, but is designed to work with the Library by being compiled or linked with it, is called a "work that uses the Library". Such a work, in isolation, is not a derivative work of the Library, and therefore falls outside the scope of this License.

However, linking a "work that uses the Library" with the Library creates an executable that is a derivative of the Library (because it contains portions of the Library), rather than a "work that uses the library". The executable is therefore covered by this License. Section 6 states terms for distribution of such executables.

When a "work that uses the Library" uses material from a header file that is part of the Library, the object code for the work may be a derivative work of the Library even though the source code is not.

Whether this is true is especially significant if the work can be linked without the Library, or if the work is itself a library. The threshold for this to be true is not precisely defined by law.

If such an object file uses only numerical parameters, data structure layouts and accessors, and small macros and small inline functions (ten lines or less in length), then the use of the object file is unrestricted, regardless of whether it is legally a derivative work. (Executables containing this object code plus portions of the Library will still fall under Section 6.)

Otherwise, if the work is a derivative of the Library, you may distribute the object code for the work under the terms of Section 6. Any executables containing that work also fall under Section 6, whether or not they are linked directly with the Library itself.

6. As an exception to the Sections above, you may also compile or link a "work that uses the Library" with the Library to produce a work containing portions of the Library, and distribute that work under terms of your choice, provided that the terms permit modification of the work for the customer's own use and reverse engineering for debugging such modifications.

You must give prominent notice with each copy of the work that the Library is used in it and that the Library and its use are covered by this License. You must supply a copy of this License. If the work during execution displays copyright notices, you must include the copyright notice for the Library among them, as well as a reference directing the user to the copy of this License. Also, you must do one of these things:

a) Accompany the work with the complete corresponding machine-readable source code for the Library including whatever changes were used in the work (which must be distributed under Sections 1 and 2 above); and, if the work is an executable linked with the Library, with the complete machine-readable "work that uses the Library", as object code and/or source code, so that the user can modify the Library and then relink to produce a modified executable containing the modified Library. (It is understood that the user who changes the contents of definitions files in the Library will not necessarily be able to recompile the application to use the modified definitions.)

b) Accompany the work with a written offer, valid for at least three years, to give the same user the materials specified in Subsection 6a, above, for a charge no more than the cost of performing this distribution.

c) If distribution of the work is made by offering access to copy from a designated place, offer equivalent access to copy the above specified materials from the same place.

d) Verify that the user has already received a copy of these materials or that you have already sent this user a copy.

For an executable, the required form of the "work that uses the Library" must include any data and utility programs needed for reproducing the executable from it. However, as a special exception, the source code distributed need not include anything that is normally distributed (in either source or binary form) with the major components (compiler, kernel, and so on) of the operating system on which the executable runs, unless that component itself accompanies the executable.

It may happen that this requirement contradicts the license restrictions of other proprietary libraries that do not normally accompany the operating system. Such a contradiction means you cannot use both them and the Library together in an executable that you distribute.

7. You may place library facilities that are a work based on the Library side-by-side in a single library

together with other library facilities not covered by this License, and distribute such a combined library, provided that the separate distribution of the work based on the Library and of the other library facilities is otherwise permitted, and provided that you do these two things:

- a) Accompany the combined library with a copy of the same work based on the Library, uncombined with any other library facilities. This must be distributed under the terms of the Sections above.
- b) Give prominent notice with the combined library of the fact that part of it is a work based on the Library, and explaining where to find the accompanying uncombined form of the same work.

8. You may not copy, modify, sublicense, link with, or distribute the Library except as expressly provided under this License. Any attempt otherwise to copy, modify, sublicense, link with, or distribute the Library is void, and will automatically terminate your rights under this License. However, parties who have received copies, or rights, from you under this License will not have their licenses terminated so long as such parties remain in full compliance.

9. You are not required to accept this License, since you have not signed it. However, nothing else grants you permission to modify or distribute the Library or its derivative works. These actions are prohibited by law if you do not accept this License. Therefore, by modifying or distributing the Library (or any work based on the Library), you indicate your acceptance of this License to do so, and all its terms and conditions for copying, distributing or modifying the Library or works based on it.

10. Each time you redistribute the Library (or any work based on the Library), the recipient automatically receives a license from the original licensor to copy, distribute, link with or modify the Library subject to these terms and conditions. You may not impose any further restrictions on the recipients' exercise of the rights granted herein. You are not responsible for enforcing compliance by third parties to this License.

11. If, as a consequence of a court judgment or allegation of patent infringement or for any other reason (not limited to patent issues), conditions are imposed on you (whether by court order, agreement or otherwise) that contradict the conditions of this License, they do not excuse you from the conditions of this License. If you cannot distribute so as to satisfy simultaneously your obligations under this License and any other pertinent obligations, then as a consequence you may not distribute the Library at all. For example, if a patent license would not permit royalty-free redistribution of the Library by all those who receive copies directly or indirectly through you, then the only way you could satisfy both it and this License would be to refrain entirely from distribution of the Library.

If any portion of this section is held invalid or unenforceable under any particular circumstance, the balance of the section is intended to apply, and the section as a whole is intended to apply in other circumstances.

It is not the purpose of this section to induce you to infringe any patents or other property right claims or to contest validity of any such claims; this section has the sole purpose of protecting the integrity of the free software distribution system which is implemented by public license practices. Many people have made generous contributions to the wide range of software distributed through that system in reliance on consistent application of that system; it is up to the author/donor to decide if he or she is willing to distribute software through any other system and a licensee cannot impose that choice.

This section is intended to make thoroughly clear what is believed to be a consequence of the rest of this License.

12. If the distribution and/or use of the Library is restricted in certain countries either by patents or by

copyrighted interfaces, the original copyright holder who places the Library under this License may add an explicit geographical distribution limitation excluding those countries, so that distribution is permitted only in or among countries not thus excluded. In such case, this License incorporates the limitation as if written in the body of this License.

13. The Free Software Foundation may publish revised and/or new versions of the Library General Public License from time to time. Such new versions will be similar in spirit to the present version, but may differ in detail to address new problems or concerns.

Each version is given a distinguishing version number. If the Library specifies a version number of this License which applies to it and "any later version", you have the option of following the terms and conditions either of that version or of any later version published by the Free Software Foundation. If the Library does not specify a license version number, you may choose any version ever published by the Free Software Foundation.

14. If you wish to incorporate parts of the Library into other free programs whose distribution conditions are incompatible with these, write to the author to ask for permission. For software which is copyrighted by the Free Software Foundation, write to the Free Software Foundation; we sometimes make exceptions for this. Our decision will be guided by the two goals of preserving the free status of all derivatives of our free software and of promoting the sharing and reuse of software generally.

NO WARRANTY

15. BECAUSE THE LIBRARY IS LICENSED FREE OF CHARGE, THERE IS NO WARRANTY FOR THE LIBRARY, TO THE EXTENT PERMITTED BY APPLICABLE LAW. EXCEPT WHEN OTHERWISE STATED IN WRITING THE COPYRIGHT HOLDERS AND/OR OTHER PARTIES PROVIDE THE LIBRARY "AS IS" WITHOUT WARRANTY OF ANY KIND, EITHER EXPRESSED OR IMPLIED, INCLUDING, BUT NOT LIMITED TO, THE IMPLIED WARRANTIES OF MERCHANTABILITY AND FITNESS FOR A PARTICULAR PURPOSE. THE ENTIRE RISK AS TO THE QUALITY AND PERFORMANCE OF THE LIBRARY IS WITH YOU. SHOULD THE LIBRARY PROVE DEFECTIVE, YOU ASSUME THE COST OF ALL NECESSARY SERVICING, REPAIR OR CORRECTION.

16. IN NO EVENT UNLESS REQUIRED BY APPLICABLE LAW OR AGREED TO IN WRITING WILL ANY COPYRIGHT HOLDER, OR ANY OTHER PARTY WHO MAY MODIFY AND/OR REDISTRIBUTE THE LIBRARY AS PERMITTED ABOVE, BE LIABLE TO YOU FOR DAMAGES, INCLUDING ANY GENERAL, SPECIAL, INCIDENTAL OR CONSEQUENTIAL DAMAGES ARISING OUT OF THE USE OR INABILITY TO USE THE LIBRARY (INCLUDING BUT NOT LIMITED TO LOSS OF DATA OR DATA BEING RENDERED INACCURATE OR LOSSES SUSTAINED BY YOU OR THIRD PARTIES OR A FAILURE OF THE LIBRARY TO OPERATE WITH ANY OTHER SOFTWARE), EVEN IF SUCH HOLDER OR OTHER PARTY HAS BEEN ADVISED OF THE POSSIBILITY OF SUCH DAMAGES.

END OF TERMS AND CONDITIONS

Appendix: How to Apply These Terms to Your New Libraries

If you develop a new library, and you want it to be of the greatest possible use to the public, we recommend making it free software that everyone can redistribute and change. You can do so by permitting redistribution under these terms (or, alternatively, under the terms of the ordinary General Public License).

To apply these terms, attach the following notices to the library. It is safest to attach them to the start of

each source file to most effectively convey the exclusion of warranty; and each file should have at least the "copyright" line and a pointer to where the full notice is found.

<one line to give the library's name and a brief idea of what it does.>
Copyright (C) <year> <name of author>

This library is free software; you can redistribute it and/or modify it under the terms of the GNU Library General Public License as published by the Free Software Foundation; either version 2 of the License, or (at your option) any later version.

This library is distributed in the hope that it will be useful, but WITHOUT ANY WARRANTY; without even the implied warranty of MERCHANTABILITY or FITNESS FOR A PARTICULAR PURPOSE. See the GNU Library General Public License for more details.

You should have received a copy of the GNU Library General Public License along with this library; if not, write to the Free Software Foundation, Inc., 675 Mass Ave, Cambridge, MA 02139, USA.

Also add information on how to contact you by electronic and paper mail.

You should also get your employer (if you work as a programmer) or your school, if any, to sign a "copyright disclaimer" for the library, if necessary. Here is a sample; alter the names:

Yoyodyne, Inc., hereby disclaims all copyright interest in the library `Frob' (a library for tweaking knobs) written by James Random Hacker:

<signature of Ty Coon>, 1 April 1990
Ty Coon, President of Vice

That's all there is to it!

JPEG 6b <<http://www.jpeg.org/>>, licensed as below,

The authors make NO WARRANTY or representation, either express or implied, with respect to this software, its quality, accuracy, merchantability, or fitness for a particular purpose. This software is provided "AS IS", and you, its user, assume the entire risk as to its quality and accuracy.

This software is copyright (C) 1991-2010, Thomas G. Lane, Guido Vollbeding.
All Rights Reserved except as specified below.

Permission is hereby granted to use, copy, modify, and distribute this software (or portions thereof) for any purpose, without fee, subject to these conditions:

- (1) If any part of the source code for this software is distributed, then this README file must be included, with this copyright and no-warranty notice unaltered; and any additions, deletions, or changes to the original files must be clearly indicated in accompanying documentation.
- (2) If only executable code is distributed, then the accompanying documentation must state that "this software is based in part on the work of the Independent JPEG Group".
- (3) Permission for use of this software is granted only if the user accepts full responsibility for any undesirable consequences; the authors accept NO LIABILITY for damages of any kind.

These conditions apply to any software derived from or based on the IJG code, not just to the unmodified

library. If you use our work, you ought to acknowledge us.

Permission is NOT granted for the use of any IJG author's name or company name in advertising or publicity relating to this software or products derived from it. This software may be referred to only as "the Independent JPEG Group's software".

We specifically permit and encourage the use of this software as the basis of commercial products, provided that all warranty or liability claims are assumed by the product vendor.

libpng 1.2.8 <<http://www.ijg.org/>>, licensed as below,

This copy of the libpng notices is provided for your convenience. In case of any discrepancy between this copy and the notices in the file png.h that is included in the libpng distribution, the latter shall prevail.

COPYRIGHT NOTICE, DISCLAIMER, and LICENSE:

If you modify libpng you may insert additional notices immediately following this sentence.

This code is released under the libpng license.

libpng versions 1.2.6, August 15, 2004, through 1.4.0, January 3, 2010, are Copyright (c) 2004, 2006-2007 Glenn Randers-Pehrson, and are distributed according to the same disclaimer and license as libpng-1.2.5 with the following individual added to the list of Contributing Authors

Cosmin Truta

libpng versions 1.0.7, July 1, 2000, through 1.2.5 - October 3, 2002, are Copyright (c) 2000-2002 Glenn Randers-Pehrson, and are distributed according to the same disclaimer and license as libpng-1.0.6 with the following individuals added to the list of Contributing Authors

Simon-Pierre Cadieux
Eric S. Raymond
Gilles Vollant

and with the following additions to the disclaimer:

There is no warranty against interference with your enjoyment of the library or against infringement. There is no warranty that our efforts or the library will fulfill any of your particular purposes or needs. This library is provided with all faults, and the entire risk of satisfactory quality, performance, accuracy, and effort is with the user.

libpng versions 0.97, January 1998, through 1.0.6, March 20, 2000, are Copyright (c) 1998, 1999 Glenn Randers-Pehrson, and are distributed according to the same disclaimer and license as libpng-0.96, with the following individuals added to the list of Contributing Authors:

Tom Lane
Glenn Randers-Pehrson
Willem van Schaik

libpng versions 0.89, June 1996, through 0.96, May 1997, are Copyright (c) 1996, 1997 Andreas Dilger

Distributed according to the same disclaimer and license as libpng-0.88, with the following individuals added to the list of Contributing Authors:

John Bowler
Kevin Bracey
Sam Bushell
Magnus Holmgren
Greg Roelofs
Tom Tanner

libpng versions 0.5, May 1995, through 0.88, January 1996, are Copyright (c) 1995, 1996 Guy Eric Schalnat, Group 42, Inc.

For the purposes of this copyright and license, "Contributing Authors" is defined as the following set of individuals:

Andreas Dilger
Dave Martindale
Guy Eric Schalnat
Paul Schmidt
Tim Wegner

The PNG Reference Library is supplied "AS IS". The Contributing Authors and Group 42, Inc. disclaim all warranties, expressed or implied, including, without limitation, the warranties of merchantability and of fitness for any purpose. The Contributing Authors and Group 42, Inc. assume no liability for direct, indirect, incidental, special, exemplary, or consequential damages, which may result from the use of the PNG Reference Library, even if advised of the possibility of such damage.

Permission is hereby granted to use, copy, modify, and distribute this source code, or portions hereof, for any purpose, without fee, subject to the following restrictions:

1. The origin of this source code must not be misrepresented.
2. Altered versions must be plainly marked as such and must not be misrepresented as being the original source.
3. This Copyright notice may not be removed or altered from any source or altered source distribution.

The Contributing Authors and Group 42, Inc. specifically permit, without fee, and encourage the use of this source code as a component to supporting the PNG file format in commercial products. If you use this source code in a product, acknowledgment is not required but would be appreciated.

A "png_get_copyright" function is available, for convenient use in "about" boxes and the like:

```
printf("%s",png_get_copyright(NULL));
```

Also, the PNG logo (in PNG format, of course) is supplied in the files "pngbar.png" and "pngbar.jpg (88x31) and "pngnow.png" (98x31).

Libpng is OSI Certified Open Source Software. OSI Certified Open Source is a certification mark of the

Open Source Initiative.

Glenn Randers-Pehrson
glennrp at users.sourceforge.net
January 3, 2010

OpenSSL 0.9.8b <<http://www.openssl.org/>>, licensed under both OpenSSL License and Original SSLeay license,

OpenSSL License

```
/* =====  
* Copyright (c) 1998-2008 The OpenSSL Project. All rights reserved.  
*  
* Redistribution and use in source and binary forms, with or without * modification, are permitted  
* provided that the following conditions are met:  
*  
* 1. Redistributions of source code must retain the above copyright notice, this list of conditions and the  
* following disclaimer.  
*  
* 2. Redistributions in binary form must reproduce the above copyright notice, this list of conditions and  
* the following disclaimer in the documentation and/or other materials provided with the distribution.  
*  
* 3. All advertising materials mentioning features or use of this software must display the following  
* acknowledgment:  
* "This product includes software developed by the OpenSSL Project for use in the OpenSSL Toolkit.  
* (http://www.openssl.org/)"  
*  
* 4. The names "OpenSSL Toolkit" and "OpenSSL Project" must not be used to endorse or promote  
* products derived from this software without prior written permission. For written permission, please  
* contact openssl-core@openssl.org.  
*  
* 5. Products derived from this software may not be called "OpenSSL" nor may "OpenSSL" appear in  
* their names without prior written permission of the OpenSSL Project.  
*  
* 6. Redistributions of any form whatsoever must retain the following acknowledgment:  
* "This product includes software developed by the OpenSSL Project for use in the OpenSSL Toolkit  
* (http://www.openssl.org/)"  
*  
* THIS SOFTWARE IS PROVIDED BY THE OpenSSL PROJECT ``AS IS'' AND ANY EXPRESSED OR  
* IMPLIED WARRANTIES, INCLUDING, BUT NOT LIMITED TO, THE IMPLIED WARRANTIES OF  
* MERCHANTABILITY AND FITNESS FOR A PARTICULAR PURPOSE ARE DISCLAIMED. IN NO  
* EVENT SHALL THE OpenSSL PROJECT OR ITS CONTRIBUTORS BE LIABLE FOR ANY DIRECT,  
* INDIRECT, INCIDENTAL, SPECIAL, EXEMPLARY, OR CONSEQUENTIAL DAMAGES (INCLUDING,  
* BUT NOT LIMITED TO, PROCUREMENT OF SUBSTITUTE GOODS OR SERVICES; LOSS OF USE,  
* DATA, OR PROFITS; OR BUSINESS INTERRUPTION) HOWEVER CAUSED AND ON ANY THEORY  
* OF LIABILITY, WHETHER IN CONTRACT, STRICT LIABILITY, OR TORT (INCLUDING NEGLIGENCE  
* OR OTHERWISE) ARISING IN ANY WAY OUT OF THE USE OF THIS SOFTWARE, EVEN IF ADVISED
```

OF THE POSSIBILITY OF SUCH DAMAGE.

```
* =====  
=====  
*  
* This product includes cryptographic software written by Eric Young (eay@cryptsoft.com). This product  
* includes software written by Tim Hudson (tjh@cryptsoft.com).  
*/
```

Original SSLeay License

```
/* Copyright (C) 1995-1998 Eric Young (eay@cryptsoft.com)  
* All rights reserved.  
*  
* This package is an SSL implementation written by Eric Young (eay@cryptsoft.com).  
* The implementation was written so as to conform with Netscapes SSL.  
*  
* This library is free for commercial and non-commercial use as long as the following conditions are  
* aheared to. The following conditions apply to all code found in this distribution, be it the RC4, RSA,  
* lhash, DES, etc., code; not just the SSL code. The SSL documentation included with this distribution is  
* covered by the same copyright terms except that the holder is Tim Hudson (tjh@cryptsoft.com).  
*  
* Copyright remains Eric Young's, and as such any Copyright notices in the code are not to be removed.  
* If this package is used in a product, Eric Young should be given attribution as the author of the parts of  
* the library used. This can be in the form of a textual message at program startup or in documentation  
* (online or textual) provided with the package.  
*  
* Redistribution and use in source and binary forms, with or without modification, are permitted  
* provided that the following conditions are met:  
* 1. Redistributions of source code must retain the copyright notice, this list of conditions and the  
* following disclaimer:  
* 2. Redistributions in binary form must reproduce the above copyright notice, this list of conditions and  
* the following disclaimer in the documentation and/or other materials provided with the distribution.  
* 3. All advertising materials mentioning features or use of this software must display the following  
* acknowledgement:  
* "This product includes cryptographic software written by Eric Young (eay@cryptsoft.com)"  
* The word 'cryptographic' can be left out if the rouines from the library being used are not  
* cryptographic related :-).  
* 4. If you include any Windows specific code (or a derivative thereof) from the apps directory  
* (application code) you must include an acknowledgement:  
* "This product includes software written by Tim Hudson (tjh@cryptsoft.com)"  
*  
* THIS SOFTWARE IS PROVIDED BY ERIC YOUNG ``AS IS'' AND ANY EXPRESS OR IMPLIED  
* WARRANTIES, INCLUDING, BUT NOT LIMITED TO, THE IMPLIED WARRANTIES OF  
* MERCHANTABILITY AND FITNESS FOR A PARTICULAR PURPOSE ARE DISCLAIMED. IN NO  
* EVENT SHALL THE AUTHOR OR CONTRIBUTORS BE LIABLE FOR ANY DIRECT, INDIRECT,  
* INCIDENTAL, SPECIAL, EXEMPLARY, OR CONSEQUENTIAL DAMAGES (INCLUDING, BUT NOT  
* LIMITED TO, PROCUREMENT OF SUBSTITUTE GOODS OR SERVICES; LOSS OF USE, DATA, OR  
* PROFITS; OR BUSINESS INTERRUPTION) HOWEVER CAUSED AND ON ANY THEORY OF
```

LIABILITY, WHETHER IN CONTRACT, STRICT LIABILITY, OR TORT (INCLUDING NEGLIGENCE OR OTHERWISE) ARISING IN ANY WAY OUT OF THE USE OF THIS SOFTWARE, EVEN IF ADVISED OF THE POSSIBILITY OF SUCH DAMAGE.

*

* The licence and distribution terms for any publically available version or derivative of this code cannot be changed. i.e. this code cannot simply be copied and put under another distribution licence [including the GNU Public Licence.]

*/

FreeType V2 <<http://freetype.sourceforge.net/index2.html>>, licensed as below,

The FreeType Project LICENSE

2006-Jan-27

Copyright 1996-2002, 2006 by
David Turner, Robert Wilhelm, and Werner Lemberg

Introduction

=====

The FreeType Project is distributed in several archive packages; some of them may contain, in addition to the FreeType font engine, various tools and contributions which rely on, or relate to, the FreeType Project.

This license applies to all files found in such packages, and which do not fall under their own explicit license. The license affects thus the FreeType font engine, the test programs, documentation and makefiles, at the very least.

This license was inspired by the BSD, Artistic, and IJG (Independent JPEG Group) licenses, which all encourage inclusion and use of free software in commercial and freeware products alike. As a consequence, its main points are that:

- o We don't promise that this software works. However, we will be interested in any kind of bug reports. ('as is' distribution)
- o You can use this software for whatever you want, in parts or full form, without having to pay us. ('royalty-free' usage)
- o You may not pretend that you wrote this software. If you use it, or only parts of it, in a program, you must acknowledge somewhere in your documentation that you have used the FreeType code. ('credits')

We specifically permit and encourage the inclusion of this software, with or without modifications, in commercial products. We disclaim all warranties covering The FreeType Project and assume no liability related to The FreeType Project.

Finally, many people asked us for a preferred form for a credit/disclaimer to use in compliance with this license. We thus encourage you to use the following text:

====

Portions of this software are copyright ?<year> The FreeType Project (www.freetype.org). All rights reserved.

Please replace <year> with the value from the FreeType version you actually use.

Legal Terms

=====

0. Definitions

Throughout this license, the terms 'package', 'FreeType Project', and 'FreeType archive' refer to the set of files originally distributed by the authors (David Turner, Robert Wilhelm, and Werner Lemberg) as the 'FreeType Project', be they named as alpha, beta or final release.

'You' refers to the licensee, or person using the project, where 'using' is a generic term including compiling the project's source code as well as linking it to form a 'program' or 'executable'. This program is referred to as 'a program using the FreeType engine'.

This license applies to all files distributed in the original FreeType Project, including all source code, binaries and documentation, unless otherwise stated in the file in its original, unmodified form as distributed in the original archive. If you are unsure whether or not a particular file is covered by this license, you must contact us to verify this.

The FreeType Project is copyright (C) 1996-2000 by David Turner, Robert Wilhelm, and Werner Lemberg. All rights reserved except as specified below.

1. No Warranty

THE FREETYPE PROJECT IS PROVIDED 'AS IS' WITHOUT WARRANTY OF ANY KIND, EITHER EXPRESS OR IMPLIED, INCLUDING, BUT NOT LIMITED TO, WARRANTIES OF MERCHANTABILITY AND FITNESS FOR A PARTICULAR PURPOSE. IN NO EVENT WILL ANY OF THE AUTHORS OR COPYRIGHT HOLDERS BE LIABLE FOR ANY DAMAGES CAUSED BY THE USE OR THE INABILITY TO USE, OF THE FREETYPE PROJECT.

2. Redistribution

This license grants a worldwide, royalty-free, perpetual and irrevocable right and license to use, execute, perform, compile, display, copy, create derivative works of, distribute and sublicense the FreeType Project (in both source and object code forms) and derivative works thereof for any purpose; and to authorize others to exercise some or all of the rights granted herein, subject to the following conditions:

- o Redistribution of source code must retain this license file('FTL.TXT') unaltered; any additions, deletions or changes to the original files must be clearly indicated in accompanying documentation. The copyright notices of the unaltered, original files must be preserved in all copies of source files.

- o Redistribution in binary form must provide a disclaimer that states that the software is based in part of the work of the FreeType Team, in the distribution documentation. We also encourage you to put an URL to the FreeType web page in your documentation, though this isn't mandatory.

These conditions apply to any software derived from or based on the FreeType Project, not just the

unmodified files. If you use our work, you must acknowledge us. However, no fee need be paid to us.

3. Advertising

Neither the FreeType authors and contributors nor you shall use the name of the other for commercial, advertising, or promotional purposes without specific prior written permission.

We suggest, but do not require, that you use one or more of the following phrases to refer to this software in your documentation or advertising materials: 'FreeType Project', 'FreeType Engine', 'FreeType library', or 'FreeType Distribution'.

As you have not signed this license, you are not required to accept it. However, as the FreeType Project is copyrighted material, only this license, or another one contracted with the authors, grants you the right to use, distribute, and modify it. Therefore, by using, distributing, or modifying the FreeType Project, you indicate that you understand and accept all the terms of this license.

4. Contacts

There are two mailing lists related to FreeType:

- o freetype@nongnu.org

Discusses general use and applications of FreeType, as well as future and wanted additions to the library and distribution. If you are looking for support, start in this list if you haven't found anything to help you in the documentation.

- o freetype-devel@nongnu.org

Discusses bugs, as well as engine internals, design issues, specific licenses, porting, etc.

Our home page can be found at <http://www.freetype.org>

--- end of FTL.TXT ---

Ogg Vorbis <<http://xiph.org/vorbis/>>, licensed as below,

Copyright (c) 2002, Xiph.org Foundation

Redistribution and use in source and binary forms, with or without modification, are permitted provided that the following conditions are met:

- Redistributions of source code must retain the above copyright notice, this list of conditions and the following disclaimer:
- Redistributions in binary form must reproduce the above copyright notice, this list of conditions and the following disclaimer in the documentation and/or other materials provided with the distribution.
- Neither the name of the Xiph.org Foundation nor the names of its contributors may be used to endorse or promote products derived from this software without specific prior written permission.

THIS SOFTWARE IS PROVIDED BY THE COPYRIGHT HOLDERS AND CONTRIBUTORS ``AS IS'' AND ANY EXPRESS OR IMPLIED WARRANTIES, INCLUDING, BUT NOT LIMITED TO, THE IMPLIED WARRANTIES OF MERCHANTABILITY AND FITNESS FOR A PARTICULAR PURPOSE ARE

DISCLAIMED. IN NO EVENT SHALL THE FOUNDATION OR CONTRIBUTORS BE LIABLE FOR ANY DIRECT, INDIRECT, INCIDENTAL, SPECIAL, EXEMPLARY, OR CONSEQUENTIAL DAMAGES (INCLUDING, BUT NOT LIMITED TO, PROCUREMENT OF SUBSTITUTE GOODS OR SERVICES; LOSS OF USE, DATA, OR PROFITS; OR BUSINESS INTERRUPTION) HOWEVER CAUSED AND ON ANY THEORY OF LIABILITY, WHETHER IN CONTRACT, STRICT LIABILITY, OR TORT (INCLUDING NEGLIGENCE OR OTHERWISE) ARISING IN ANY WAY OUT OF THE USE OF THIS SOFTWARE, EVEN IF ADVISED OF THE POSSIBILITY OF SUCH DAMAGE.

FLAC <<http://flac.sourceforge.net/index.html>>, licensed as below,
Copyright (C) 2000,2001,2002,2003,2004,2005,2006,2007,2008,2009 Josh Coalson

Redistribution and use in source and binary forms, with or without modification, are permitted provided that the following conditions are met:

- Redistributions of source code must retain the above copyright notice, this list of conditions and the following disclaimer:
- Redistributions in binary form must reproduce the above copyright notice, this list of conditions and the following disclaimer in the documentation and/or other materials provided with the distribution.
- Neither the name of the Xiph.org Foundation nor the names of its contributors may be used to endorse or promote products derived from this software without specific prior written permission.

THIS SOFTWARE IS PROVIDED BY THE COPYRIGHT HOLDERS AND CONTRIBUTORS "AS IS" AND ANY EXPRESS OR IMPLIED WARRANTIES, INCLUDING, BUT NOT LIMITED TO, THE IMPLIED WARRANTIES OF MERCHANTABILITY AND FITNESS FOR A PARTICULAR PURPOSE ARE DISCLAIMED. IN NO EVENT SHALL THE FOUNDATION OR CONTRIBUTORS BE LIABLE FOR ANY DIRECT, INDIRECT, INCIDENTAL, SPECIAL, EXEMPLARY, OR CONSEQUENTIAL DAMAGES (INCLUDING, BUT NOT LIMITED TO, PROCUREMENT OF SUBSTITUTE GOODS OR SERVICES; LOSS OF USE, DATA, OR PROFITS; OR BUSINESS INTERRUPTION) HOWEVER CAUSED AND ON ANY THEORY OF LIABILITY, WHETHER IN CONTRACT, STRICT LIABILITY, OR TORT (INCLUDING NEGLIGENCE OR OTHERWISE) ARISING IN ANY WAY OUT OF THE USE OF THIS SOFTWARE, EVEN IF ADVISED OF THE POSSIBILITY OF SUCH DAMAGE.

