

**PHILIPS**

## Linea V

Design bezdrátového  
telefonu (M350)

Design bezdrátového  
telefonu se  
záznamníkem (M355)



# Rozšířená uživatelská příručka

Zregistrujte svůj výrobek a získejte podporu na adrese

[www.philips.com/support](http://www.philips.com/support)



# Obsah

<b>1</b>	<b>Důležité bezpečnostní pokyny</b>	<b>3</b>	<b>6</b>	<b>Text a čísla</b>	<b>17</b>
				Zadávání textu a čísel	17
				Přepínání mezi velkými a malými písmeny	17
<b>2</b>	<b>Váš telefon</b>	<b>4</b>	<b>7</b>	<b>Telefonní seznam</b>	<b>18</b>
	Co balení obsahuje	4		Zobrazení telefonního seznamu	18
	Přehled telefonu	5		Vyhledávání záznamu	18
	Přehled základní stanice	6		Volání z telefonního seznamu	18
				Otevření telefonního seznamu během hovoru	19
<b>3</b>	<b>Začínáme</b>	<b>7</b>		Přidání záznamu	19
	Připojení základní stanice	7		Úprava záznamu	19
	Instalace sluchátka	8		Odstranění záznamu	19
	Nastavení telefonu (v závislosti na zemi)	8		Odstranění všech záznamů	20
	Změna kódu PIN pro vzdálený přístup (pro model M355)	9	<b>8</b>	<b>Výpis hovorů</b>	<b>21</b>
	Nabití sluchátka	9		Typ seznamu hovorů	21
	Kontrola stavu baterie	10		Zobrazení záznamů hovorů	21
	Co je pohotovostní režim?	10		Uložení záznamu hovoru do telefonního seznamu	22
	Ikony na displeji	10		Volání zpět	22
	Kontrola síly signálu	11		Odstranění záznamu hovorů	22
	Zapnutí nebo vypnutí sluchátek	11		Odstranění všech záznamů	22
				Označte všechny záznamy hovorů jako přečtené záznamy	23
<b>4</b>	<b>Hovory</b>	<b>12</b>	<b>9</b>	<b>Seznam pro opakované volání</b>	<b>24</b>
	Volání	12		Zobrazení záznamů hovorů pro opakované volání	24
	Příjem hovoru	12		Opakované volání hovoru	24
	Ukončení hovoru	13		Uložení záznamu hovoru do telefonního seznamu	24
	Nastavení hlasitosti sluchátka/reproduktoru	13		Odstranění záznamu hovoru pro opakované volání	24
	Ztlumení mikrofону	13		Odstranění všech záznamů hovorů pro opakované volání	25
	Zapnutí nebo vypnutí reproduktoru	13			
	Uskutečnění druhého hovoru	13			
	Přijetí druhého hovoru	13			
	Přepnutí mezi dvěma hovory	14			
	Uskutečnění konferenčního hovoru s externími volajícími	14			
<b>5</b>	<b>Interní a konferenční hovory</b>	<b>15</b>			
	Volání na jiné sluchátko	15			
	Uskutečnění konferenčního hovoru	15			

<b>10 Nastavení telefonu</b>	<b>26</b>	<b>16 Oznámení</b>	<b>42</b>
Nastavení zvuku	26	Prohlášení o shodě	42
Režim ECO+	27	Shoda s normou GAP	42
Název přístroje	27	Soulad se standardy EMF	42
Nastavení data a času	27	Likvidace starého výrobku a baterií	42
Nastavení jazyka zobrazovaných údajů	28		
Automatická odpověď	28	<b>17 Nejčastější dotazy</b>	<b>44</b>
Aktivace/Deaktivace automatického zavěšení	28		
<b>11 Budík</b>	<b>29</b>	<b>18 Příloha</b>	<b>47</b>
Nastavení budíku	29	Tabulky zadávání textu a čísel	47
Vypnutí budíku	29		
<b>12 Režim soukromí</b>	<b>30</b>		
Blokování odchozích hovorů	30		
Blokování příchozích hovorů	30		
Změňte kód PIN / heslo režimu soukromí	31		
<b>13 Telefonní záznamník</b>	<b>32</b>		
Zapnutí či vypnutí záznamníku	32		
Nastavení jazyka záznamníku	32		
Oznámení	32		
Příchozí zprávy	33		
Sledování hovorů	34		
Nastavení prodlevy vyzvánění	35		
Vzdálený přístup	35		
<b>14 Služby</b>	<b>37</b>		
Typ seznamu hovorů	37		
Automatický konferenční hovor	37		
Typ sítě	37		
Automatická předvolba	37		
Výběr doby opakování	38		
Režim vytáčení	38		
Automatické hodiny	39		
Zaregistrujte si sluchátko nebo další sluchátka	39		
Zrušení registrace sluchátek	39		
Obnovení výchozích nastavení	40		
<b>15 Technické údaje</b>	<b>41</b>		

# 1 Důležité bezpečnostní pokyny

## Požadavky na napájení

- Výrobek vyžaduje elektrické napájení 100–240 V střídavého proudu. V případě výpadku elektrického proudu bude komunikace ztracena.
- Napětí sítě je označeno jako TNV-3 (Telecommunication Network Voltages) podle definice v normě EN 60950.

## Varování

- Elektrická síť je označena za nebezpečnou. Nabíječku lze vypnout pouze odpojením napájení od elektrické zásuvky. Zajistěte, aby byla elektrická zásuvka snadno přístupná.

## Poškození a chybné funkce výrobku lze předejít

## Výstraha

- Používejte pouze takové napájení, jaké je uvedeno v uživatelské příručce.
- Používejte pouze takové baterie, jaké jsou uvedeny v uživatelské příručce.
- Při výměně baterie za nesprávný typ hrozí nebezpečí výbuchu.
- Použité baterie zlikvidujte podle pokynů.
- Nevyhazujte baterie do ohně.
- Vždy používejte kabely dodané s výrobkem.
- Nabíjecí kontakty ani baterie nesmí přijít do kontaktu s kovovými předměty.
- Výrobek nesmí přijít do styku s malými kovovými předměty. Mohou zhoršit kvalitu zvuku a výrobek poškodit.
- Kovové předměty lze nechat umístěné u telefonního sluchátka nebo na něm.
- Výrobek nepoužívejte na místech, kde hrozí nebezpečí výbuchu.
- Neotvírejte sluchátko, základní stanici ani nabíječku, hrozí nebezpečí vysokého napětí.

- Zásuvka elektrické sítě by měla být nainstalována poblíž zařízení, které chcete připojit, a měla by být snadno přístupná.
- Aktivace funkce handsfree může náhle zvýšit hlasitost sluchátka na velmi vysokou úroveň: zkontrolujte, zda sluchátko nemáte příliš blízko ucha.
- Zařízení není určeno pro nouzové hovory při výpadku elektrické energie. Pro uskutečnění nouzových hovorů mějte k dispozici alternativní přístroj.
- Výrobek nesmí přijít do kontaktu s tekutinami.
- Nepoužívejte žádné čisticí prostředky obsahující alkohol, čpavek, benzen nebo abrazivní látky, tyto prostředky mohou výrobek poškodit.
- Telefon nevystavujte nadměrné teplotě z topných těles ani přímému slunečnímu záření.
- Nedopusťte, aby telefon spadl na zem nebo aby na něj spadly jakékoliv předměty.
- Zapnuté mobilní telefony v bezprostřední blízkosti mohou způsobit rušení.

## Informace o provozní teplotě a teplotách skladování

- Zařízení používejte v místech, kde je teplota vždy mezi 0 °C a +40 °C (do 90 % relativní vlhkosti).
- Zařízení ukládejte v místech, kde je teplota vždy mezi –20 °C a +45 °C (do 95 % relativní vlhkosti).
- Nízké teploty mohou vést ke zkrácení životnosti baterie.

## 2 Váš telefon

Gratuluje k nákupu a vítáme vás mezi uživateli výrobků společnosti Philips!

Chcete-li využívat všech výhod podpory, které společnost Philips nabízí, zaregistrujte svůj výrobek na stránkách [www.philips.com/welcome](http://www.philips.com/welcome).

### Co balení obsahuje



Sluchátko\*\*



Základní stanice (se dvěma přípojkami)



Nabíječka (s jednou přípojkou)\*\*



Síťový adaptér\*\*



Telefonní kabel\*



Záruka



Krátká uživatelská příručka



#### Poznámka

- \* V některých zemích je nutné k telefonnímu kabelu připojit telefonní adaptér a poté kabel zapojit do telefonní zásuvky.



#### Tip

- \*\* Balení s více sluchátky obsahuje více sluchátek a nabíječek a napájecích adaptérů.

## Přehled telefonu

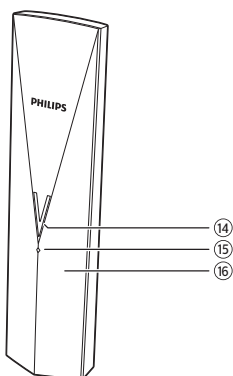
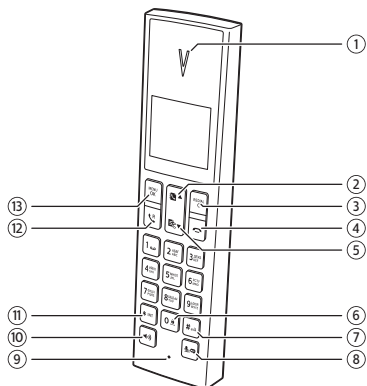

### ① Sluchátko

### ② ▲

- Procházení nabídkou směrem nahoru.
- Zvýšení hlasitosti sluchátka/reproduktoru.
- Přístup do telefonního seznamu.

### ③ REDIAL/C

- Odstranění textu nebo číslic.
- Zrušení operace.
- Přístup do seznamu opakovaného volání v pohotovostním režimu.
- Stiskněte v průběhu nahrávacího režimu telefonního záznamníku,

chcete-li dočasně vypnout či zapnout funkci sledování hovorů.

### ④

- Ukončení hovoru.
- Ukončení nabídky/operace.
- Sluchátka zapnete nebo vypnete stisknutím a podržením tlačítka.

### ⑤

- Procházení nabídkou směrem dolů.
- Snížení hlasitosti sluchátka/reproduktoru.
- Přístup k výpisu hovorů.

### ⑥

- Stisknutím vytvoříte při psaní textu mezeru.
- Stisknutím a podržením zamknete/odemknete klávesnici v pohotovostním režimu.

### ⑦ # \* / A

- Stisknutím a přidržením při hovoru zadáte pauzu.
- Přepínání mezi velkými/malými písmeny během úprav.

### ⑧ (model M350) nebo / (model M355)

- Ztlumení či zrušení ztlumení mikrofonu.
- Přístup k nabídce záznamníku v pohotovostním režimu (pouze model M355).
- Poslech nových zpráv ze záznamníku (pouze model M355).

### ⑨ Mikrofon

### ⑩

- Zapnutí/vypnutí reproduktoru telefonu.
- Uskutečňování a příjem hovorů prostřednictvím reproduktoru.

## Přehled základní stanice

- ⑪ <sup>\*INT</sup>
- Nastavení režimu vytáčení (režim pulzního vytáčení nebo režim přechodný režim tónového vytáčení). Tato funkce závisí na dané zemi.
  - Stisknutím a podržením přepnete mezi interkolem a externím hovorem.
  - Stisknutím a přidržením uskutečníte hovor přes interkom (pouze u verze s více sluchátky).
- ⑫ <sup>R</sup>
- Uskutečňování a příjem hovorů.
  - – Tlačítko Opakování (tato funkce závisí na síti)
- ⑬ MENU/OK
- Otevření hlavní nabídky.
  - Potvrzení volby.
  - Vstup do nabídky možností.
  - Stiskněte pro vstup do telefonního seznamu během hovoru.
- ⑭ Reproduktor
- ⑮ Kontrolka LED
- Vypnuto: žádná nová událost.
  - Blikání: nové zmeškané hovory / nové zprávy na záznamníku / nová hlasová pošta.
  - Jedno bliknutí: při pokládání sluchátka na základní stanici.
  - Rychlé blikání: přichozí hovory.
- ⑯ Zadní kryt přístroje

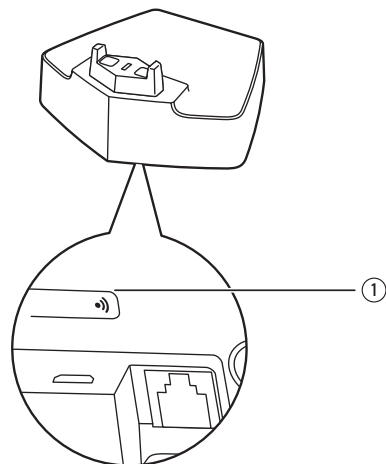

- ① <sup>R</sup>
- Stisknutím vyhledáte sluchátka.
  - Stisknutím a podržením tlačítka spustíte režim registrace.



# 3 Začínáme



## Výstraha

- Před připojením a instalací přístroje si přečtěte bezpečnostní pokyny v části „Důležité bezpečnostní pokyny“.

## Připojení základní stanice



## Varování

- Hrozí nebezpečí poškození výrobku! Ověřte, zda napětí v elektrické síti odpovídá napětí, které je uvedeno na zadní nebo spodní straně telefonu.
- K nabíjení baterií používejte jen dodaný napájecí adaptér.



## Poznámka

- Pokud si prostřednictvím telefonní linky necháte zřídit vysokorychlostní internetové připojení (DSL), je mezi telefonní kabel a napájecí zásuvku třeba nainstalovat filtr DSL. Tento filtr zabraňuje vzniku šumu a potíží s ID volajícího způsobenými rušením linky DSL. Další informace o filtrech DSL získáte u svého poskytovatele služby DSL.
- Štítek s typovými údaji je umístěn na spodní části základní stanice.

- 1 Jednotlivé konce napájecího adaptéru zapojte do:
  - konektor Micro USB na spodní straně základní stanice,
  - zásuvky ve zdi.
- 2 Jednotlivé konce telefonního kabelu zapojte do následujících zásuvek:
  - telefonní zdička na spodní straně základní stanice,
  - telefonní zdička ve zdi.

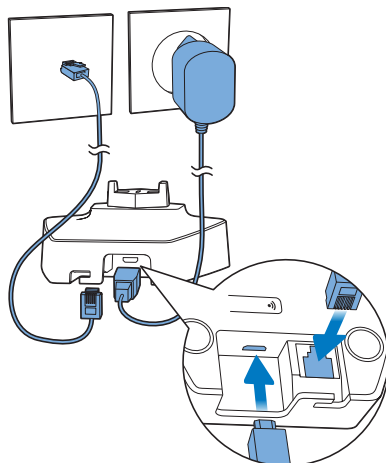

- 3 Jednotlivé konce napájecího adaptéru zapojte do (pouze verze s více sluchátky):
  - konektor Micro USB na spodní straně nabíječky přídatného sluchátka.
  - zásuvky ve zdi.

Základní stanice je vybavena konektorem Micro USB. Umožňuje připojení k power bance jako alternativnímu napájecímu zdroji během výpadku dodávky elektrické energie.

## Poznámka

- Údaje o minimálních nárocích power banky najdete v kapitole „Technické údaje“.
- Používáte-li power banku jako alternativní zdroj napájení, může se banka velmi rychle vybit, pokud současně nabijíte sluchátko.

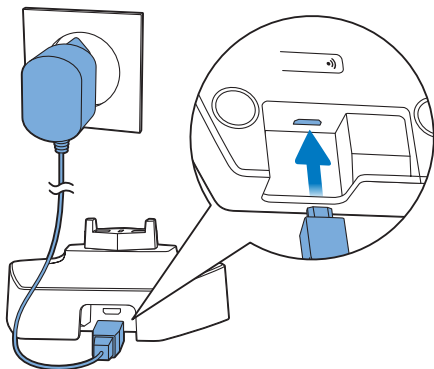

## Výstraha

- Nebezpečí výbuchu! Baterie chraňte před horkem, slunečním zářením nebo ohněm. Baterie nikdy nevhazujte do ohně.
- Používejte pouze dodané baterie.
- Nebezpečí snížení životnosti baterie! Nikdy nepoužívejte různé značky ani typy baterií.

## Poznámka

- Před první použitím baterie dobijte po dobu 8 hodin.
- Pokud se sluchátko při nabíjení baterií zahřívá, je to normální.

## Varování

- Při vkládání baterie do přihrádky zkontrolujte její polaritu. Nesprávná polarita může výrobek poškodit.

## Instalace sluchátka

Baterie jsou ve sluchátku již nainstalovány. Před dobíjením sejměte z krytu baterie pásku.

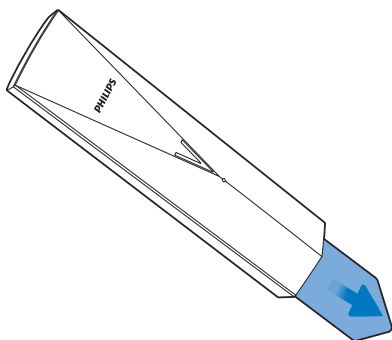

## Nastavení telefonu (v závislosti na zemi)

- 1 Při prvním použití telefonu se zobrazuje uvítací zpráva.
- 2 Stiskněte tlačítko MENU/OK.

## Nastavení země/jazyka

Vyberte zemi/jazyk a stisknutím tlačítka MENU/OK je potvrďte.

- ↳ Nastavení země/jazyka bude uloženo.



## Poznámka

- Možnosti nastavení země/jazyka závisí na dané zemi. Nedojde-li k zobrazení uvítací zprávy, znamená to, že jsou ve vaší zemi země/jazyk přednastaveny. Poté lze nastavit datum a čas.

Chcete-li nastavit jiný jazyk, postupujte následovně.

- 1 Vyberte možnost MENU/OK > [Nast. tel.] > [Jazyk]. Volbu poté potvrďte stisknutím tlačítka MENU/OK.
- 2 Vyberte jazyk a potvrďte jej tlačítkem MENU/OK.  
↳ Nastavení bude uloženo.

## Nastavení data a času

- 1 Stiskněte tlačítko MENU/OK.
- 2 Vyberte možnost [Nast. tel.] > [Datum a čas] a stisknutím tlačítka MENU/OK ji potvrďte.
- 3 Stisknutím číselných tlačítek zadejte datum a stisknutím tlačítka MENU/OK volbu potvrďte.  
↳ Na sluchátku je zobrazena nabídka nastavení času.
- 4 Stisknutím číselných tlačítek zadejte čas.
  - Je-li čas ve 12hodinovém formátu, stisknutím tlačítek  ▲ /  ▼ vyberte možnost [am] nebo [pm] (v závislosti na dané zemi).
- 5 Stisknutím tlačítka MENU/OK volbu potvrďte.

## Změna kódu PIN pro vzdálený přístup (pro model M355)

### Poznámka

- Výchozí kód PIN pro vzdálený přístup záznamníku je 0000 a je důležité jej změnit k zabezpečení bezpečnosti.

- 1 Stiskněte tlačítko  /  nebo MENU/OK > [Záznamník].
- 2 Vyberte možnost [Vzdál. příst.] > [Změnit PIN] a stisknutím tlačítka MENU/OK volbu potvrďte.
- 3 Zadejte starý kód PIN nebo heslo a potvrďte jej stisknutím tlačítka MENU/OK.
- 4 Zadejte znovu nový kód PIN nebo heslo a poté jej potvrďte stisknutím tlačítka MENU/OK.
- 5 Zadejte znovu nový kód PIN nebo heslo a potvrďte jej stisknutím tlačítka MENU/OK.  
↳ Nastavení bude uloženo.

## Nabití sluchátka

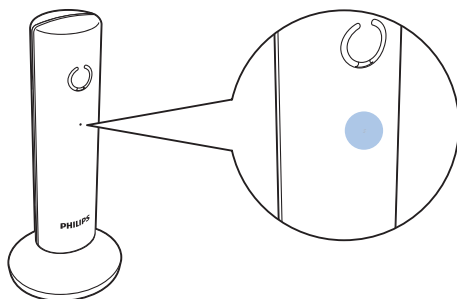

Chcete-li nabíjet telefon, umístěte jej jakýmkoli směrem do dokovací stanice. Pokud sluchátko do základní stanice vložíte správně, uslyšíte dokovací tón (viz „Nastavení dokovacího tónu“ na

straně 26). Kontrolka LED na zadní straně sluchátka jednou blikne.

↳ Sluchátko se začne nabíjet.



### Poznámka

- Před první použitím baterie dobijte po dobu 8 hodin.
- Pokud se sluchátko při nabíjení baterií zahřívá, je to normální.
- Kapacita baterií se časem snižuje. Toto je normální chování baterie.

Telefon je nyní připraven k použití.

## Kontrola stavu baterie

Ikona baterie zobrazuje aktuální stav baterie.

	Nachází-li se sluchátko mimo základní stanici/nabíječku, pruhy udávají úroveň nabití baterie (od plného až po slabé).
	Nachází-li se sluchátko v základní stanici/nabíječce, pruhy se posouvají, dokud není nabíjení dokončeno.
	Bliká ikona vybité baterie. Baterie je vybitá a je třeba ji dobít.











Je-li akumulátor vybitý, sluchátko se vypne. Pokud telefonujete a baterie jsou téměř vybité, uslyšíte varovné tóny. Po varování dojde k přerušení hovoru.

## Co je pohotovostní režim?

Telefon je v pohotovostním režimu, pokud je nečinný. Pohotovostní obrazovka zobrazuje číslo přístroje, jeho název nebo datum s časem.

## Ikony na displeji

V pohotovostním režimu se na hlavní obrazovce zobrazí ikony funkcí, které jsou ve sluchátku dostupné.

Ikona	Popis
	Nachází-li se sluchátko mimo základní stanici/nabíječku, pruhy udávají úroveň nabití baterie (od plného až po slabé).
	Nachází-li se sluchátko v základní stanici/nabíječce, pruhy se posouvají, dokud není nabíjení dokončeno.
	Bliká ikona vybité baterie a ozývá se výstražný tón. Baterie je vybitá a je třeba ji dobít.
	Ukazuje stav připojení mezi sluchátkem a základní stanicí. Čím více pruhů je zobrazeno, tím je signál silnější.
	Trvale svítí během procházení příchozích hovorů ve výpisu hovorů.
	Indikuje odchozí hovor v seznamu pro opakované volání.
	Bliká v případě nového zmeškaného hovoru nebo při prohlížení nepřetčených zmeškaných hovorů ve výpisu hovorů. Trvale svítí během procházení přečtených zmeškaných hovorů ve výpisu hovorů.
	Bliká v případě přijímání příchozího hovoru. Svítí, když telefonujete.
	Je zapnutý reproduktor.
	Je vypnuto vyzvánění.

---

 Záznamník (pouze model M355): bliká v případě nové zprávy nebo v případě, že je zaplněná paměť. Zobrazí se, pokud je záznamník telefonu zapnutý.

 Bliká v případě nové hlasové zprávy.  
Trvale svítí, jestliže již byly hlasové zprávy prohlédnuty ve výpisu hovorů.  
Pokud nemáte žádné hlasové zprávy, tato ikona se nezobrazuje.

 /  
Zobrazuje se během procházení seznamu nahoru/dolů a během zvyšování a snižování hlasitosti.

 Napravo je více čísel. Chcete-li zahájit čtení, stiskněte tlačítko REDIAL/C.

ECO+ Režim ECO+ je aktivován.

---

---

## Kontrola síly signálu

 Počet čárek označuje stav připojení mezi sluchátkem a základní stanicí. Čím více pruhů je zobrazeno, tím je spojení lepší.

---

- Před uskutečněním nebo příjmem hovorů a využíváním funkcí telefonu zkontrolujte, zda je zařízení propojeno se základní stanicí.
- Slyšíte-li během telefonování varovné tóny, sluchátko má téměř vybitou baterii nebo je mimo dosah. Dobijte baterii nebo sluchátko přesuňte blíže k základní stanici.

### Poznámka

- Při zapnutém režimu ECO+ se nezobrazuje síla signálu.

---

## Zapnutí nebo vypnutí sluchátek

Sluchátka zapnete nebo vypnete stisknutím a podržením tlačítka .

# 4 Hovory

## Poznámka

- Při výpadku elektrické energie nelze volat záchrannou službu.

## Tip

- Před voláním nebo během něj zkontrolujte sílu signálu (viz ‚Kontrola síly signálu‘ na straně 11).



## Volání

Volat lze těmito způsoby:



- Normální hovor
- Vytočení čísla před telefonním hovorem
- Hovor pomocí tlačítka rychlé volby

Hovor můžete uskutečnit také ze seznamu pro opakované volání (viz ‚Opakované volání hovoru‘ na straně 24), telefonního seznamu (viz ‚Volání z telefonního seznamu‘ na straně 18) a výpisu hovorů (viz ‚Volání zpět‘ na straně 22).

## Normální hovor

- 1 Stiskněte tlačítka  nebo .
- 2 Vytočte telefonní číslo.
  - ↳ Vytočí se číslo.
  - ↳ Zobrazí se doba trvání telefonního hovoru.



## Vytočení čísla před telefonním hovorem

- 1 Vytočte telefonní číslo.
  - Chcete-li smazat číslici, stiskněte tlačítka **REDIAL/C**.
  - Chcete-li zadat pauzu, stiskněte a přidržte tlačítka **#** a **A**.
- 2 Stisknutím tlačítek  nebo  vytočte telefonní číslo.

## Poznámka

- Délka aktuálního hovoru se zobrazí na časovači hovorů.
- Slyšíte-li varovné tóny, telefon má téměř vybitou baterii nebo je mimo dosah. Dobijte baterii nebo telefon přesuňte blíže k základní stanici.

## Příjem hovoru

V případě příchozího hovoru telefon vyzvání. Stisknutím tlačítka  nebo  přijmete hovor.

## Varování

- Pokud sluchátko zvoní nebo je aktivováno handsfree, držte jej dále od ucha, abyste zabránili poškození sluchu.

## Poznámka

- Služba identifikace volajícího je k dispozici, pokud jste se k ní zaregistrovali u svého poskytovatele služeb.

## Tip

- Pokud zmeškáte hovor, zobrazí se zpráva s upozorněním.

---

## Vypnutí vyzvánění aktuálního příchozího hovoru

Stisknutím REDIAL/C při zazvonění telefonu dočasně vypnete vyzvánění aktuálního příchozího hovoru.

---

## Ukončení hovoru

Hovor lze ukončit těmito způsoby:

- stiskněte tlačítko .
- Umístěte sluchátko do základní stanice nebo nabíjecí kolébky.

---



## Nastavení hlasitosti sluchátka/reproduktoru

Hlasitost během hovoru upravíte pomocí tlačítek   /  .

- ↳ Upraví se hlasitost sluchátka/reproduktoru a telefon se vrátí k obrazovce hovorů.

---

## Ztlumení mikrofonu

- 1 Během hovoru stiskněte tlačítko .
  - ↳ Na sluchátku se zobrazí zpráva [Vypnutí zvuku].
  - ↳ Volající vás neuslyší, ale vy stále uslyšíte jeho hlas.
- 2 Dalším stisknutím tlačítka  ztlumení mikrofonu vypnete.
  - ↳ Nyní můžete s volajícím komunikovat.

---

## Zapnutí nebo vypnutí reproduktoru

Stiskněte tlačítko .

---

## Uskutečnění druhého hovoru

---

### Poznámka

- Tato služba závisí na síti.

- 1 Během hovoru stiskněte tlačítko .
  - ↳ První hovor bude podržen.
- 2 Vytočte druhé číslo.
  - ↳ Vytočí se číslo na obrazovce.

---



## Přijetí druhého hovoru

---

### Poznámka

- Tato služba závisí na síti.

Pokud vás na příchozí hovor upozorní pravidelné pípnutí, hovor lze přijmout těmito způsoby:

- 1 Stisknutím tlačítka  nebo **2<sub>ABC</sub>** přijmete hovor.
  - ↳ První hovor bude podržen a budete připojeni ke druhému hovoru.
- 2 Stisknutím tlačítka  a **1** ukončíte aktuální hovor a přijmete hovor první.

---

## Přepnutí mezi dvěma hovory

### Poznámka

- Tato služba závisí na síti.

Stiskněte tlačítko  a **z<sub>ABC</sub>**.

- ↳ Aktuální hovor bude podržen a budete připojeni ke druhému hovoru.

---

## Uskutečnění konferenčního hovoru s externími volajícími

### Poznámka

- Tato služba závisí na síti a dané zemi. Informace o dalších poplatcích získáte od poskytovatele služeb.

Pokud jste spojeni se dvěma hovory, stiskněte tlačítko  a poté **z<sub>DEF</sub>**.

- ↳ Oba hovory se zkombinují a uskutečníte konferenční hovor.



# 5 Interní a konferenční hovory

Interní hovor je hovor na jiné sluchátko sdílející tutéž základní stanici. Konferenční hovor zahrnuje váš rozhovor s jiným uživatelem sluchátka a externími volajícími.

## Volání na jiné sluchátko

### Poznámka

- Jsou-li v základní stanici zaregistrovány pouze 2 sluchátka, stisknutím a podržením tlačítka **\*INT** uskutečníte hovor na druhé sluchátko.

- 1 Stiskněte a přidržte tlačítko **\*INT**.  
↳ Zobrazí se sluchátka dostupná pro interní hovor.
- 2 Vyberte sluchátko a stisknutím tlačítka **MENU/OK** volbu potvrďte.  
↳ Zvolené sluchátko zazvoní.
- 3 Stiskněte tlačítko **↶<sup>R</sup>** na zvoleném sluchátku.  
↳ Tím se uskuteční interní hovor.
- 4 Stisknutím tlačítka **↷** interní hovor zrušíte nebo ukončíte.

### Poznámka

- Pokud je vybrané sluchátko obsazené, zobrazí se na obrazovce sluchátka **[Nedostupný]**.

## Během telefonování

Během volání lze přecházet od jednoho přístroje ke druhému:

- 1 Stiskněte a přidržte tlačítko **\*INT**.  
↳ Aktuální hovor je pozdržen.  
↳ U verzí s více sluchátky se zobrazí sluchátka dostupná pro interkom. Přejděte ke kroku 2.
- 2 Vyberte číslo sluchátka a stisknutím tlačítka **MENU/OK** volbu potvrďte.  
↳ Počkejte na druhé straně na přijetí hovoru.

## Přepnutí mezi hovory

Stisknutím a podržením tlačítka **\*INT** lze přepínat mezi externím a interním hovorem.

## Uskutečnění konferenčního hovoru

Trojstranný konferenční hovor je hovor mezi vámi, dalším uživatelem sluchátka a externími volajícími. Pro sdílení téže základní stanice jsou zapotřebí dvě sluchátka.

## Během externího hovoru

- 1 Stisknutím a podržením tlačítka **\*INT** spustíte interní hovor.
  - ↳ Externí hovor je pozdržen.
  - ↳ U verzí s více sluchátky se zobrazí sluchátka dostupná pro interkom. Přejděte ke kroku 2.
  - ↳ U verzí se dvěma sluchátky začne zvonit druhé sluchátko. Přejděte ke kroku 3.
- 2 Vyberte sluchátko a stisknutím tlačítka **MENU/OK** volbu potvrďte.
  - ↳ Zvolené sluchátko zazvoní.
- 3 Stiskněte tlačítko **📞<sup>R</sup>** na zvoleném sluchátku.
  - ↳ Tím se uskuteční interní hovor.
- 4 Stiskněte tlačítko **MENU/OK**.
  - ↳ Nyní se účastníte trojstranného konferenčního hovoru s externím volajícím a vybraným sluchátkem.
- 5 Stisknutím tlačítka **📞** konferenční hovor ukončíte.

### Poznámka

- Pokud během konferenčního hovoru jedno sluchátko zavésíte, druhé zůstává připojeno k externímu hovoru.

### Poznámka

- Stisknutím tlačítka **📞<sup>R</sup>** se připojíte k probíhající konferenci s jiným sluchátkem, pokud je možnost **[Služby] > [Konference]** nastavena na hodnotu **[Aut.]**.

## Během konferenčního hovoru





- 1 Stisknutím a přidržetím tlačítka **\*INT** externí hovor pozdržíte a vrátíte se k internímu hovoru.
  - ↳ Externí hovor je pozdržen.
- 2 Stisknutím tlačítka **MENU/OK** znovu uskutečnete konferenční hovor.

# 6 Text a čísla

Text a čísla lze zadávat pro název sluchátka, záznamy v telefonním seznamu a jiné položky.

---

## Zadávání textu a čísel

- 1 Jedním nebo několikanásobným stisknutím alfanumerického tlačítka zadáte zvolený znak.
- 2 Stisknutím tlačítka REDIAL/C znak odstraníte. Stisknutím a podržením tlačítka REDIAL/C odstraníte všechny znaky. Pomocí tlačítek   a   posuňte kurzor doleva a doprava.
- 3 Stisknutím tlačítka  přidáte mezeru.



### Poznámka

- Chcete-li získat informace o mapování klíčů znaků čísel, nahlédněte do kapitoly „Příloha“.

---

## Přepínání mezi velkými a malými písmeny

Ve výchozím nastavení je první písmeno každého slova ve větě psáno velkým písmenem a ostatní malými písmeny. Stisknutím a podržením tlačítka  lze mezi velkými a malými písmeny přepínat.

# 7 Telefonní seznam

Telefonní seznam v tomto telefonu umožňuje uložení až 50 záznamů. Telefonní seznam lze otevřít ve sluchátku. Každý záznam může obsahovat jméno s až 14 znaky a číslo s až 24 číslicemi.

Existují 2 paměti pro přímý přístup (tlačítka **1<sub>ABC</sub>** a **2<sub>ABC</sub>**). V závislosti na vaší zemi jsou tlačítka **1<sub>ABC</sub>** a **2<sub>ABC</sub>** předvolena na číslo hlasové pošty a číslo informační služby vašeho poskytovatele služeb. Jestliže v pohotovostním režimu stisknete a přidržíte tlačítko, automaticky dojde k vytočení uloženého telefonního čísla.



## Poznámka

- Dostupnost paměti pro přímý přístup závisí na zemi.

## Zobrazení telefonního seznamu



## Poznámka

- Telefonní seznam lze vždy zobrazit jen na jednom sluchátku.

- 1 Stisknutím tlačítka **▲** nebo stiskem tlačítek **MENU/OK** > [**Telef. seznam**] > [**Zobrazit**] otevřete telefonní seznam.
- 2 Vyberte kontakt a zobrazte dostupné informace.

## Vyhledávání záznamu

Záznamy v telefonním seznamu lze vyhledávat těmito způsoby:

- Procházením seznamu kontaktů.
- Zadáním prvního znaku kontaktu.

## Procházení seznamu kontaktů

- 1 Stisknutím tlačítka **▲** nebo stiskem tlačítek **MENU/OK** > [**Telef. seznam**] > [**Zobrazit**] otevřete telefonní seznam.
- 2 Pomocí tlačítek **▲** a **▼** můžete telefonní seznam procházet.

## Zadání prvního znaku kontaktu

- 1 Stisknutím tlačítka **▲** nebo stiskem tlačítek **MENU/OK** > [**Telef. seznam**] > [**Zobrazit**] otevřete telefonní seznam.
- 2 Stiskněte alfanumerické tlačítko odpovídající požadovanému znaku.  
↳ Zobrazí se první záznam začínající tímto znakem.

## Volání z telefonního seznamu

- 1 Stisknutím tlačítka **▲** nebo stiskem tlačítek **MENU/OK** > [**Telef. seznam**] > [**Zobrazit**] otevřete telefonní seznam.
- 2 Vyberte kontakt z telefonního seznamu.
- 3 Stisknutím tlačítka **☎** uskutečnete hovor.

---

## Otevření telefonního seznamu během hovoru

- 1 Stiskněte tlačítko MENU/OK.
- 2 Vyberte kontakt a stisknutím tlačítka MENU/OK zobrazíte číslo.

---





## Přidání záznamu

### Poznámka

- Je-li paměť telefonního seznamu plná, na sluchátku se zobrazí zpráva s upozorněním. Abyste mohli přidat nové záznamy, je třeba některé odstranit.
- Pokud změníte číslo záznamu, staré číslo bude přepsáno novým.

- 1 Stiskněte tlačítko MENU/OK.
- 2 Vyberte možnost [Telef.seznam] > [Přidat nové] a stisknutím tlačítka MENU/OK ji potvrďte.
- 3 Zadejte název a stisknutím tlačítka MENU/OK volbu potvrďte.
- 4 Zadejte číslo a stisknutím tlačítka MENU/OK volbu potvrďte.  
↳ Nový záznam bude uložen.

### Tip

- Stisknutím a přidržetím tlačítka #\*\*# vložíte pauzu.
  - Jedním nebo několikanásobným stisknutím alfanumerického tlačítka zadáte zvolený znak.
  - Stisknutím tlačítka REDIAL/C znak odstraníte.
- Pomocí tlačítek   /   posuňte kurzor doleva a doprava.

---

## Úprava záznamu

- 1 Stiskněte tlačítko MENU/OK.
- 2 Vyberte možnost [Telef.seznam] > [Upravit] a stisknutím tlačítka MENU/OK ji potvrďte.
- 3 Vyberte kontakt a poté volbu potvrďte stisknutím tlačítka MENU/OK.
- 4 Upravte jméno a stisknutím tlačítka MENU/OK jej potvrďte.
- 5 Upravte číslo a stisknutím tlačítka MENU/OK jej potvrďte.  
↳ Záznam bude uložen.

---

## Odstranění záznamu

- 1 Stiskněte tlačítko MENU/OK.
- 2 Vyberte možnost [Telef.seznam] > [Smazat] a stisknutím tlačítka MENU/OK ji potvrďte.
- 3 Vyberte kontakt a poté volbu potvrďte stisknutím tlačítka MENU/OK.  
↳ Sluchátko zobrazí požadavek na potvrzení volby.
- 4 Stisknutím tlačítka MENU/OK potvrďte volbu.  
↳ Záznam bude odstraněn.

---

## Odstranění všech záznamů

- 1 Stiskněte tlačítko MENU/OK.
- 2 Vyberte možnost [Telef.seznam] > [Smazat vše] a volbu potvrďte stisknutím tlačítka MENU/OK.
  - ↳ Sluchátko zobrazí požadavek na potvrzení volby.
- 3 Stisknutím tlačítka MENU/OK potvrďte volbu.
  - ↳ Všechny záznamy (vyjma 2 záznamů paměti pro přímý přístup) jsou odstraněny.

# 8 Výpis hovorů

## Poznámka

- Tato funkce závisí na dané zemi.



Výpis hovorů ukládá historii všech zmeškaných nebo přijatých hovorů. Historie příchozích hovorů obsahuje jméno a číslo volajícího, dobu volání a datum. Tato funkce je k dispozici, pouze máte-li zaregistrovanou službu identifikace volajícího u svého poskytovatele služeb.

Telefon uloží až 20 záznamů hovorů. Blikání ikony výpisu hovorů na přístroji vás upomíná na nepřijaté hovory. Pokud volající umožňuje zobrazení své identity, můžete zobrazit jeho jméno i číslo. Záznamy hovorů jsou zobrazeny chronologicky, přičemž poslední přijatý hovor je v horní části seznamu.

## Poznámka

- Před voláním přímo ze seznamu hovorů zkontrolujte, zda je číslo v seznamu hovorů platné.

Podle ikon na obrazovce poznáte, zda jsou hovory zmeškané/přijaté.

Ikony	Popis
	Trvale svítí během procházení příchozích hovorů ve výpisu hovorů.
	Bliká v případě nového zmeškaného hovoru. Trvale svítí během procházení zmeškaných hovorů ve výpisu hovorů.

## Nastavení typu seznamu hovorů

- 1 Stiskněte tlačítko MENU/OK.
- 2 Vyberte možnost [Služby] > [Typ sezn. vol.] a stisknutím tlačítka MENU/OK ji potvrďte.
- 3 Vyberte možnost a poté stiskněte tlačítko MENU/OK.

## Zobrazení záznamů hovorů

- 1 Stiskněte tlačítko  ▼.  
↳ Zobrazí se výpis příchozích hovorů.
- 2 Vyberte záznam, poté stiskněte tlačítko MENU/OK a výběrem možnosti [Zobrazit] získáte více dostupných informací.

## Typ seznamu hovorů

Z této nabídky můžete zobrazit veškeré příchozí nebo zmeškané hovory.



---

## Uložení záznamu hovoru do telefonního seznamu

- 1 Stiskněte tlačítko  ▼.  
↳ Zobrazí se výpis příchozích hovorů.
- 2 Vyberte záznam a poté jej potvrďte stisknutím tlačítka MENU/OK.
- 3 Vyberte možnost [Uložit číslo] a stisknutím tlačítka MENU/OK ji potvrďte.
- 4 Zadejte a upravte jméno a stisknutím tlačítka MENU/OK jej potvrďte.
- 5 Zadejte a upravte číslo a stisknutím tlačítka MENU/OK jej potvrďte.  
↳ Záznam bude uložen.

---

## Volání zpět

- 1 Stiskněte tlačítko  ▼.
- 2 Vyberte záznam ze seznamu.
- 3 Stisknutím tlačítka <sup>R</sup> uskutečnete hovor.

---

## Odstranění záznamu hovorů

- 1 Stiskněte tlačítko  ▼.  
↳ Zobrazí se výpis příchozích hovorů.
- 2 Vyberte záznam a poté jej potvrďte stisknutím tlačítka MENU/OK.
- 3 Vyberte možnost [Smazat] a stisknutím tlačítka MENU/OK ji potvrďte.  
↳ Sluchátko zobrazí požadavek na potvrzení volby.
- 4 Stisknutím tlačítka MENU/OK potvrďte volbu.  
↳ Záznam bude odstraněn.

---

## Odstranění všech záznamů

- 1 Stiskněte tlačítko  ▼.  
↳ Zobrazí se výpis příchozích hovorů.
- 2 Stisknutím tlačítka MENU/OK vstoupíte do nabídky možností.
- 3 Vyberte možnost [Smazat vše] a stisknutím tlačítka MENU/OK ji potvrďte.  
↳ Sluchátko zobrazí požadavek na potvrzení volby.
- 4 Stisknutím tlačítka MENU/OK potvrďte volbu.  
↳ Všechny záznamy budou odstraněny.



---

## Označte všechny záznamy hovorů jako přečtené záznamy

Pokud se ve výpisu hovorů nacházejí nepřečtené zmeškané hovory, zobrazí se na nečinné obrazovce oznamovací zpráva. Můžete označit všechny záznamy hovorů jako přečtené záznamy. Oznamovací zpráva zmizí.

- 1 Stiskněte tlačítko  ▼.
  - ↳ Zobrazí se výpis příchozích hovorů.
- 2 Stisknutím tlačítka [Možnos] vstoupíte do nabídky možností.
- 3 Vyberte možnost [Ozn. za přečt.] a stisknutím tlačítka MENU/OK ji potvrďte.
  - ↳ Sluchátko zobrazí požadavek na potvrzení volby.
- 4 Stisknutím tlačítka MENU/OK potvrďte volbu.
  - ↳ Všechny záznamy hovorů se stanou záznamy pro čtení.

## 9 Seznam pro opakované volání

Seznam pro opakované volání ukládá historii vytáčených hovorů. Obsahuje jména a/nebo čísla, která jste volali. Telefon uloží až 10 záznamů hovorů pro opakované volání.

---

### Zobrazení záznamů hovorů pro opakované volání

Stiskněte tlačítko REDIAL/C.

---

### Opakované volání hovoru

- 1 Stiskněte tlačítko REDIAL/C.
- 2 Vyberte záznam a poté stiskněte tlačítko .
- ↳ Vytočí se číslo.

---

### Uložení záznamu hovoru do telefonního seznamu

- 1 Stisknutím tlačítka REDIAL/C otevřete seznam vytáčených hovorů.
- 2 Vyberte záznam a poté jej potvrďte stisknutím tlačítka MENU/OK.
- 3 Vyberte možnost [Uložit číslo] a stisknutím tlačítka MENU/OK ji potvrďte.
- 4 Zadejte a upravte jméno a stisknutím tlačítka MENU/OK jej potvrďte.
- 5 Zadejte a upravte číslo a stisknutím tlačítka MENU/OK jej potvrďte.  
↳ Záznam bude uložen.

---

### Odstranění záznamu hovoru pro opakované volání

- 1 Stisknutím tlačítka REDIAL/C otevřete seznam vytáčených hovorů.
- 2 Vyberte záznam a poté jej potvrďte stisknutím tlačítka MENU/OK.
- 3 Vyberte možnost [Smazat] a potvrďte ji tlačítkem MENU/OK.  
↳ Sluchátko zobrazí požadavek na potvrzení volby.
- 4 Stisknutím tlačítka MENU/OK potvrďte volbu.  
↳ Záznam bude odstraněn.

---

## Odstranění všech záznamů hovorů pro opakované volání

- 1 Stisknutím tlačítka **REDIAL/C** otevřete seznam vytáčených hovorů.
- 2 Stiskněte tlačítko **MENU/OK**, zvolte možnost **[Smazat vše]** a dalším stisknutím tlačítka **MENU/OK** volbu potvrďte.
  - ↳ Sluchátko zobrazí požadavek na potvrzení volby.
- 3 Stisknutím tlačítka **MENU/OK** potvrďte volbu.
  - ↳ Všechny záznamy budou odstraněny.

# 10 Nastavení telefonu

Nastavení telefonu si můžete přizpůsobit podle svého.

---

## Nastavení zvuku

---

### Nastavení hlasitosti vyzvánění přístroje

Vybrat lze z 5 úrovní hlasitosti vyzvánění nebo [Vypnout].

- 1 Stiskněte tlačítko **MENU/OK**.
- 2 Vyberte možnost [Nast. tel.] > [Zvuky] > [Hlas. vyzv.]. Volbu poté potvrďte stisknutím tlačítka **MENU/OK**.
- 3 Vyberte úroveň hlasitosti a volbu potvrďte stisknutím tlačítka **MENU/OK**.  
↳ Nastavení bude uloženo.

---

### Nastavte vyzváněcí tón sluchátka pro interní hovory

Můžete si vybrat z 10 vyzváněcích tónů pro interní hovory.

- 1 Stiskněte tlačítko **MENU/OK**.
- 2 Vyberte možnost [Nast. tel.] > [Zvuky] > [Tón intercomu]. Volbu poté potvrďte stisknutím tlačítka **MENU/OK**.
- 3 Vyberte vyzváněcí melodii a poté ji potvrďte stisknutím tlačítka **MENU/OK**.  
↳ Nastavení bude uloženo.

---

### Nastavte vyzváněcí tón sluchátka pro externí hovory

Můžete si vybrat z 10 vyzváněcích tónů pro externí hovory.

- 1 Stiskněte tlačítko **MENU/OK**.
- 2 Vyberte možnost [Nast. tel.] > [Zvuky] > [Externí tón]. Volbu poté potvrďte stisknutím tlačítka **MENU/OK**.
- 3 Vyberte vyzváněcí melodii a poté ji potvrďte stisknutím tlačítka **MENU/OK**.  
↳ Nastavení bude uloženo.

---

### Nastavení tónu tlačítek

Tón tlačítek je zvuk, který zazní po stisknutí tlačítka na přístroji.

- 1 Stiskněte tlačítko **MENU/OK**.
- 2 Vyberte možnost [Nast. tel.] > [Zvuky] > [Tón klávesy]. Volbu poté potvrďte stisknutím tlačítka **MENU/OK**.
- 3 Vyberte možnost [Zapnout]/[Vypnout] a stisknutím tlačítka **MENU/OK** ji potvrďte.  
↳ Nastavení bude uloženo.

---

### Nastavení dokovacího tónu.

Dokovací tón je zvuk, který přístroj vydá při vložení sluchátka do základní stanice nebo nabíječky.

- 1 Stiskněte tlačítko **MENU/OK**.
- 2 Vyberte možnost [Nast. tel.] > [Zvuky] > [Dokovací tón]. Volbu poté potvrďte stisknutím tlačítka **MENU/OK**.
- 3 Vyberte možnost [Zapnout]/[Vypnout] a stisknutím tlačítka **MENU/OK** ji potvrďte.  
↳ Nastavení bude uloženo.

---

## Nastavení tónu baterie

Tón baterie je zvuk, který přístroj vydává v okamžiku, kdy je napětí baterie nízké a je třeba baterii nabít.

- 1 Stiskněte tlačítko MENU/OK.
- 2 Vyberte možnost [Nast. tel.] > [Zvuky] > [Tón baterie]. Volbu poté potvrďte stisknutím tlačítka MENU/OK.
- 3 Vyberte možnost [Zapnout]/[Vypnout] a stisknutím tlačítka MENU/OK ji potvrďte.  
↳ Nastavení bude uloženo.

---

## Režim ECO+

Je-li aktivován režim ECO+, odstraňuje vyzvaňování sluchátka a základní stanice v pohotovostním režimu.

- 1 Stiskněte tlačítko MENU/OK.
- 2 Vyberte možnost [Nast. tel.] > [Režim ECO+] a stisknutím tlačítka MENU/OK ji potvrďte.
- 3 Vyberte možnost [Zapnout]/[Vypnout] a stisknutím tlačítka MENU/OK ji potvrďte.  
↳ Nastavení bude uloženo.  
↳ V pohotovostním režimu se po chvíli zobrazí nápis ECO+.

## Poznámka

- Zkontrolujte, zda jsou všechna sluchátka registrovaná u základní stanice označena číslem M350/M355, aby funkce ECO+ pracovala správně.
- Je-li aktivován režim ECO+, zkracuje se doba pohotovostního režimu. Důvodem je to, že základní stanice v režimu ECO+ nepřenáší v pohotovostním režimu žádný signál. Proto sluchátka musejí častěji „naslouchat“ signálům ze základní stanice, aby zjistily příchozí hovory nebo jiné požadavky ze základní stanice. Prodlužuje se také doba, kterou sluchátka potřebují pro přístup k funkcím jako je nastavení hovorů, výpisu hovorů, vyhledávání a procházení telefonního seznamu. Sluchátko vás neupozorní v případě, že dojde ke ztrátě spojení v důsledku výpadku napájení nebo přesunu mimo dosah.

---

## Název přístroje

Název přístroje může tvořit až 12 znaků. Zobrazuje se na obrazovce přístroje v pohotovostním režimu.

- 1 Stiskněte tlačítko MENU/OK.
- 2 Vyberte možnost [Nast. tel.] > [Název telefonu] a stisknutím tlačítka MENU/OK ji potvrďte.
- 3 Zadejte nebo upravte název. Chcete-li smazat znak, stiskněte tlačítko REDIAL/C.
- 4 Stisknutím tlačítka MENU/OK potvrďte volbu.  
↳ Nastavení bude uloženo.

---

## Nastavení data a času

Další informace naleznete v odstavci „Nastavení data a času“ v části „Začínáme“.

---

## Nastavení jazyka zobrazovaných údajů



### Poznámka

- Tato funkce se týká pouze modelů s podporou více jazyků.
- Dostupné jazyky se liší v závislosti na zemi.

- 1 Stiskněte tlačítko **MENU/OK**.
- 2 Vyberte možnost **[Nast. tel.] > [Jazyk]** a stisknutím tlačítka **MENU/OK** ji potvrďte.
- 3 Vyberte jazyk a potvrďte jej tlačítkem **MENU/OK**.  
↳ Nastavení bude uloženo.

---

## Automatická odpověď

Aktivujete-li funkci Aut. odpověď, můžete se automaticky připojit k příchozímu hovoru zvednutím sluchátka. Pokud tuto funkci deaktivujete, bude nutné příchozí hovor přijmout stisknutím tlačítka  nebo .

- 1 Stiskněte tlačítko **MENU/OK**.
- 2 Vyberte možnost **[Nast. tel.] > [Aut. odpověď]** a stisknutím tlačítka **MENU/OK** ji potvrďte.
- 3 Vyberte možnost **[Zapnout]/[Vypnout]** a stisknutím tlačítka **MENU/OK** ji potvrďte.  
↳ Nastavení bude uloženo.

---

## Aktivace/Deaktivace automatického zavěšení

Můžete aktivovat funkci automatického zavěšení, které vám umožní ukončit hovor jednoduše umístěním sluchátka

do základní stanice nebo nabíjecí kolébky.

- 1 Stiskněte tlačítko **MENU/OK**.
- 2 Vyberte možnost **[Nast. tel.] > [Auto zavěs]** a stisknutím tlačítka **MENU/OK** ji potvrďte.
- 3 Vyberte možnost **[Zapnout]/[Vypnout]** a stisknutím tlačítka **MENU/OK** ji potvrďte.  
↳ Nastavení bude uloženo.

### Poznámka

- Když je funkce automatického zavěšení deaktivována, můžete dát sluchátko do základní stanice nebo nabíjecí kolébky a pokračovat v hovoru přes reproduktor.

# 11 Budík

Telefon je vybaven vestavěným budíkem. Budík nastavíte podle níže uvedených informací.

---

## Nastavení budíku

- 1 Stiskněte tlačítko **MENU/OK**.
- 2 Vyberte možnost **[Budík]** a stisknutím tlačítka **MENU/OK** ji potvrďte.
- 3 Vyberte možnost **[Jedenkrát]** nebo **[Denně]**. Volbu poté potvrďte stisknutím tlačítka **MENU/OK**.
  - ↳ Budík se nastaví a na obrazovce se zobrazí ikona .



### Tip

- Stisknutím tlačítka   můžete přepínat mezi **[am]/[pm]** (v závislosti na zemi).

---

## Vypnutí budíku

---

### Když budík zvoní

Budík vypnete stisknutím kteréhokoli tlačítka.

---

### Než budík zazvoní

- 1 Stiskněte tlačítko **MENU/OK**.
- 2 Vyberte možnost **[Budík] > [Vypnout]** a stisknutím tlačítka **MENU/OK** volbu potvrďte.
  - ↳ Nastavení bude uloženo.

# 12 Režim soukromí

Pomocí režimu soukromí můžete blokovat odchozí a příchozí hovory.

---

## Blokování odchozích hovorů

Čísla odchozích hovorů můžete blokovat, např. hovory do zámoří nebo na nežádoucí linky začínající určitými číslicemi. Můžete vytvořit maximálně 2 sady čísel obsahujících 4 číslice v každé sadě. Když začnete uskutečňovat hovor, který začíná jednou z těchto 2 sad čísel, bude odchozí hovor zablokován.

---

## Aktivace/deaktivace režimu blokování odchozích hovorů

- 1 Stiskněte tlačítko MENU/OK.
- 2 Vyberte možnost [Režim soukromí] a potvrďte ji tlačítkem [OK].
- 3 Zadejte kód PIN/heslo režimu soukromí. Výchozí kód PIN/heslo je 0000. Volbu poté potvrďte stisknutím tlačítka MENU/OK.
- 4 Vyberte možnost [Blok. odchozí] > [Režim blok.] > [Zapnout]/[Vypnout], volbu poté potvrďte stisknutím tlačítka MENU/OK.  
↳ Nastavení bude uloženo.

---

## Přidání nových čísel do seznamu blokováných odchozích hovorů

- 1 Stiskněte tlačítko MENU/OK.
- 2 Vyberte možnost [Režim soukromí] a potvrďte ji tlačítkem MENU/OK.
- 3 Zadejte kód PIN/heslo režimu soukromí. Výchozí kód PIN je 0000. Volbu poté potvrďte stisknutím tlačítka MENU/OK.
- 4 Vyberte možnost [Blok. odchozí] > [Blok. čísla] a stisknutím tlačítka MENU/OK ji potvrďte.
- 5 Vyberte číslo ze seznamu a potvrďte jej stisknutím tlačítka MENU/OK.
- 6 Zadejte nebo upravte číslo a volbu poté potvrďte stisknutím tlačítka MENU/OK.  
↳ Nastavení bude uloženo.

---

## Blokování příchozích hovorů

Čísla lze přidat na seznam blokováných, a tak blokovat příchozí hovory z konkrétních nežádoucích čísel. Můžete vytvořit maximálně 4 sady čísel obsahujících 24 číslic v každé sadě. Při příchozím hovoru z čísla, jehož první čtyři čísla odpovídají jedné z těchto 4 sad čísel, se vyzvánění ztlumí. Příklad:  
Blokované číslo = 0123  
Číslo příchozího hovoru = 0123456789  
Hovor je zablokován.

Blokované číslo = 23456789  
Číslo příchozího hovoru = 03123456789  
Hovor není zablokován.





## Poznámka

- Při zablokování hovoru se vyzvánění ztlumí. I tak se ale hovor zobrazí a zaloguje
- Před použitím této funkce zkontrolujte, zda máte aktivovanou službu identifikace volajícího. Jméno kontaktu z adresáře nebude zobrazeno, pokud číslo tohoto kontaktu odpovídá záznamu uloženému na seznamu blokových.

## Aktivovat/deaktivovat seznam blokových

- 1 Stiskněte tlačítko MENU/OK.
- 2 Vyberte možnost [Režim soukromí] a potvrďte ji tlačítkem MENU/OK.
- 3 Zadejte kód PIN/heslo režimu soukromí. Výchozí kód PIN je 0000. Volbu poté potvrďte stisknutím tlačítka MENU/OK.
- 4 Vyberte možnost [Blok. příchozí] > [Režim blokace] > [Zapnout]/[Vypnout]. Poté výběr potvrďte stisknutím tlačítka MENU/OK.  
↳ Nastavení bude uloženo.

## Přidání čísel na seznam blokových

- 1 Stiskněte tlačítko MENU/OK.
- 2 Vyberte možnost [Režim soukromí] a potvrďte ji tlačítkem [OK].
- 3 Zadejte kód PIN/heslo režimu soukromí. Výchozí kód PIN je 0000. Volbu poté potvrďte stisknutím tlačítka MENU/OK.
- 4 Vyberte možnost [Blok. příchozí] > [Blok. čísla] a stisknutím tlačítka MENU/OK volbu potvrďte.

- 5 Vyberte číslo ze seznamu a poté stisknutím tlačítka MENU/OK výběr potvrďte.
- 6 Zadejte číslo a stisknutím tlačítka MENU/OK volbu potvrďte.  
↳ Nastavení bude uloženo.

## Změňte kód PIN / heslo režimu soukromí

- 1 Stiskněte tlačítko MENU/OK.
- 2 Vyberte možnost [Režim soukromí] a potvrďte ji tlačítkem MENU/OK.
- 3 Zadejte původní kód PIN/heslo režimu soukromí. Výchozí kód PIN je 0000. Stisknutím tlačítka MENU/OK volbu potvrďte.
- 4 Vyberte možnost [Změnit PIN] a stisknutím tlačítka MENU/OK ji potvrďte.
- 5 Zadejte starý kód PIN / heslo. Výchozí kód PIN je 0000. Stisknutím tlačítka MENU/OK volbu potvrďte.
- 6 Zadejte znovu nový kód PIN nebo heslo a poté jej potvrďte stisknutím tlačítka MENU/OK.
- 7 Zadejte znovu nový kód PIN nebo heslo a potvrďte jej stisknutím tlačítka MENU/OK.  
↳ Nastavení bude uloženo.



# 13 Telefonní záznamník

## Poznámka

- K dispozici pouze u modelu M355.

Telefon má telefonní záznamník, který, pokud je zapnutý, zaznamenává nepřijaté hovory. Ve výchozím nastavení je záznamník nastavený na režim [Přij. a záz.]. Záznamník lze spustit dálkově a změnit nastavení pomocí nabídky záznamníku na sluchátku.

## Zapnutí či vypnutí záznamníku

- 1 Stiskněte tlačítko  /  nebo MENU/OK > [Záznamník].
- 2 Vyberte možnost [Zap/vyp] > [Zapnout]/[Vypnout] a stisknutím tlačítka MENU/OK ji potvrďte.
- 3 Vyberte možnost [Jen odpověď]/[Přij. a záz.] a stisknutím tlačítka MENU/OK volbu potvrďte.  
↳ Nastavení bude uloženo.

## Poznámka



- [Jen odpověď] znamená, že záznamník je zapnutý. Hovory jsou pouze přijaty a zprávy nejsou nahrány.
- [Přij. a záz.] znamená, že záznamník je zapnutý. Hovory jsou přijaty a zprávy jsou nahrány.

## Nastavení jazyka záznamníku

### Poznámka

- Tato funkce se týká pouze modelů s podporou více jazyků.

Jazyk záznamníku je jazyk oznámení.



- 1 Stiskněte tlačítko  /  nebo MENU/OK > [Záznamník].
- 2 Vyberte možnost [Jazyk hlasu] a stisknutím tlačítka MENU/OK ji potvrďte.
- 3 Vyberte jazyk a potvrďte jej tlačítkem MENU/OK.  
↳ Nastavení bude uloženo.

## Oznámení

Oznámení je zpráva, kterou volající uslyší, pokud hovor přijme záznamník. Záznamník má 2 předem nahrané zprávy: [Přij. a záz.] a [Jen odpověď].

## Záznam oznámení

Oznámení může být dlouhé nejvýše 3 minuty. Nově nahrané oznámení automaticky nahradí staré.



- 1 Stiskněte tlačítko  /  nebo MENU/OK > [Záznamník].
- 2 Vyberte možnost [Oznámení] a stisknutím tlačítka MENU/OK ji potvrďte.

- 3 Vyberte možnost [Jen odpověď] nebo [Přij. a záz.n.]. Volbu poté potvrďte stisknutím tlačítka MENU/OK.
- 4 Vyberte možnost [Nahrát] a stisknutím tlačítka MENU/OK ji potvrďte.
- 5 Po pipnutí začněte v blízkosti mikrofonu nahrávat zprávu.
- 6 Záznam ukončíte stisknutím tlačítka MENU/OK, nebo skončí po 3 minutách.
  - ↳ Nově zaznamenané oznámení si můžete poslechnout ve sluchátku.

#### Poznámka

- Při záznamu oznámení dbejte na to, abyste mluvili co nejbližší mikrofonu.



## Poslech oznámení

- 1 Stiskněte tlačítko  /  nebo MENU/OK > [Záznamník].
- 2 Vyberte možnost [Oznámení] a potvrďte ji tlačítkem MENU/OK.
- 3 Vyberte možnost [Jen odpověď] nebo [Přij. a záz.n.]. Volbu poté potvrďte stisknutím tlačítka MENU/OK.
- 4 Vyberte možnost [Přehrát] a stisknutím tlačítka MENU/OK ji potvrďte.
  - ↳ Aktuální oznámení si můžete poslechnout.

#### Poznámka

- Pokud přijmete příchozí hovor, oznámení již vyslechnout nelze.

## Obnovení výchozího oznámení

- 1 Stiskněte tlačítko  /  nebo MENU/OK.
- 2 Vyberte možnost [Záznamník] > [Oznámení] a stisknutím tlačítka MENU/OK ji potvrďte.
- 3 Vyberte možnost [Přij. a záz.n.] nebo [Jen odpověď]. Volbu poté potvrďte stisknutím tlačítka MENU/OK.
- 4 Vyberte možnost [Použ. vých.] a stisknutím tlačítka MENU/OK ji potvrďte.
  - ↳ Sluchátko zobrazí požadavek na potvrzení volby.
- 5 Stisknutím tlačítka MENU/OK potvrďte volbu.
  - ↳ Výchozí oznámení je obnoveno

## Příchozí zprávy

Každá zpráva může být dlouhá nejvýše 3 minuty. Pokud máte nové zprávy, LED kontrolka na zadní straně sluchátka bliká.

#### Poznámka









- Pokud telefon zvednete, když volající zanechává zprávu, nahrávání se přeruší a můžete s volajícím hovořit přímo.

#### Poznámka

- Je-li paměť plná, záznamník se automaticky přepne do režimu [Jen odpověď]. Chcete-li přijímat nové zprávy, odstraňte staré.

## Poslech příchozí zprávy

Příchozí zprávy lze vyslechnout v pořadí, ve kterém byly zaznamenány.

- Pokud jsou v záznamníku nové zprávy, stisknutím tlačítka  /  si je poslechnete. Pokud nejsou v záznamníku žádné zprávy, stisknutím tlačítka  /  a následným stisknutím tlačítka MENU/OK si poslechnete staré zprávy.
- Vyberte možnost MENU/OK > [Záznamník] > [Přehrát]. Volbu poté potvrďte stisknutím tlačítka MENU/OK; nebo
- stiskněte tlačítko  / , poté stiskněte tlačítko .
  - ↳ Spustí se přehrávání nové zprávy. Není-li na záznamníku žádná nová zpráva, spustí se přehrávání starých zpráv.
- Stisknutím tlačítka REDIAL/C přehrávání zastavíte.
- Stisknutím tlačítka MENU/OK vstoupíte do nabídky možností.
- Stisknutím tlačítek  ▲ /  ▼ zvýšíte/snížíte hlasitost.

Případně můžete v průběhu přehrávání zprávy použít následující klávesové zkratky:

Tlačítko	Funkce
1	Poslech předchozí zprávy.
2	Poslech zpráv.
3	Přechod na další zprávu.
6	Odstranění aktuální zprávy.
8	Zastavení poslechu zprávy.



### Tip

- Během přehrávání zprávy se zobrazí počítadlo zpráv, datum a čas.

## Odstranění příchozí zprávy

- 1 Při poslechu zprávy vstupte stisknutím tlačítka MENU/OK do nabídky možností.
- 2 Vyberte možnost [Smazat] a stisknutím tlačítka MENU/OK ji potvrďte.
  - ↳ Bude odstraněna aktuální zpráva.

## Odstranění všech příchozích zpráv

- 1 Stiskněte tlačítko  /  nebo MENU/OK > [Záznamník].
- 2 Vyberte možnost [Smazat vše] a potvrďte ji tlačítkem MENU/OK.
  - ↳ Sluchátko zobrazí požadavek na potvrzení volby.
- 3 Stisknutím tlačítka MENU/OK potvrďte volbu.
  - ↳ Všechny staré zprávy budou trvale odstraněny.

### Poznámka

- Odstranit lze pouze přečtené zprávy. Odstraněné zprávy nelze obnovit.





## Sledování hovorů

Volajícího lze během nahrávání zprávy sledovat.

Stiskněte tlačítko MENU/OK > [Záznamník] > [HS screening] > [Zapnout]/[Vypnout] a stisknutím tlačítka MENU/OK volbu potvrďte. Pokud je funkce sledování hovorů aktivována, můžete:



- Stisknout tlačítko REDIAL/C a přestat poslouchat volajícího.

Stisknout tlačítko REDIAL/C a znovu začít poslouchat volajícího.

- Stisknutím tlačítka   /   upravíte hlasitost reproduktoru při sledování hovorů.

## Nastavení prodlevy vyzvánění

Je možné nastavit, kolikrát telefon zazvoní, než hovor přijme záznamník.

- 1 Stiskněte tlačítko  /  nebo MENU/OK > [Záznamník].
- 2 Vyberte možnost [Zpožd. zvonění] a stisknutím tlačítka MENU/OK ji potvrďte.
- 3 Vyberte nové nastavení a stisknutím tlačítka MENU/OK volbu potvrďte.  
↳ Nastavení bude uloženo.

### Poznámka

- Před použitím této funkce zkontrolujte, zda je záznamník zapnutý.

### Tip

- Pokud záznamník používáte dálkově, doporučujeme prodlevu vyzvánění nastavit na režim [Úspora popl.]. Jde o ekonomický způsob správy zpráv. U nových zpráv záznamník přijme hovor po 3 zazvoněních; nejsou-li na záznamníku žádné zprávy, přijme hovor po 5 zazvoněních.

## Vzdálený přístup



Záznamník lze ovládat, i když nejste doma. Stačí uskutečnit hovor telefonem s tónovou volbou a zadat 4ciferný kód PIN.

### Poznámka

- Kód PIN pro vzdálený přístup je stejný jako systémový kód PIN. Přednastavený kód PIN je 0000.

## Aktivace/Deaktivace vzdáleného přístupu

Vzdálený přístup k záznamníku lze povolit, nebo blokovat.

- 1 Stiskněte tlačítko  /  nebo MENU/OK > [Záznamník].
- 2 Vyberte možnost [Vzdál. příst.] a potvrďte ji tlačítkem MENU/OK.
- 3 Vyberte možnost [Aktivovat]/[Deaktivovat] a stisknutím tlačítka MENU/OK ji potvrďte.  
↳ Nastavení bude uloženo.

## Změna kódu PIN nebo hesla

- 1 Stiskněte tlačítko  /  nebo MENU/OK > [Záznamník].
- 2 Vyberte možnost [Vzdál. příst.] > [Změnit PIN] a stisknutím tlačítka MENU/OK volbu potvrďte.
- 3 Zadejte starý kód PIN nebo heslo a potvrďte jej stisknutím tlačítka MENU/OK.
- 4 Zadejte znovu nový kód PIN nebo heslo a poté jej potvrďte stisknutím tlačítka MENU/OK.
- 5 Zadejte znovu nový kód PIN nebo heslo a potvrďte jej stisknutím tlačítka MENU/OK.  
↳ Nastavení bude uloženo.

## Vzdálený přístup k záznamníku

- 1 Pomocí telefonu s tónovou volbou zavolejte číslo svého domácího telefonu.
- 2 Jakmile uslyšíte oznámení, stiskněte tlačítko #.
- 3 Zadejte kód PIN.  
↳ Nyní máte přístup k záznamníku a můžete si poslechnout své nové zprávy.

### Poznámka

- Máte 2 možnosti pro zadání správného kódu PIN, než telefon zavěsí.

- 4 Funkci spustíte stisknutím tlačítka. Seznam dostupných funkcí naleznete v níže uvedené tabulce. Příkazy pro vzdálený přístup.

### Poznámka

- Pokud není nalezena žádná zpráva a do 8 sekund nestisknete žádné tlačítko, telefon automaticky zavěsí.
- Když je záznamník vypnutý, ale funkce vzdáleného přístupu je aktivní, i tak záznamník v režimu [Jen odpověď] přijme hovor po 10 zazvoněních.

## Příkazy pro vzdálený přístup

Tlačítko	Funkce
1	Poslech předchozí zprávy.
2	Poslech zpráv.
3	Přechod na další zprávu.
6	Odstranění aktuální zprávy.
7	Zapnutí záznamníku. (není dostupné při poslechu zpráv).
8	Zastavení poslechu zprávy.
9	Vypnutí záznamníku. (není dostupné při poslechu zpráv).

# 14 Služby

Telefon podporuje řadu funkcí, jež umožňují uskutečňování a správu hovorů.

## Typ seznamu hovorů

Z této nabídky můžete zobrazit veškeré příchozí nebo zmeškané hovory.

### Poznámka

- Tato funkce závisí na dané zemi.

## Nastavení typu seznamu hovorů

- 1 Stiskněte tlačítko MENU/OK.
- 2 Vyberte možnost [Služby] > [Typ sezn. vol.] a stisknutím tlačítka MENU/OK ji potvrďte.
- 3 Vyberte možnost a poté stiskněte tlačítko MENU/OK.

## Automatický konferenční hovor

Chcete-li spojit externí hovor s jiným přístrojem, stiskněte tlačítko .

### Poznámka

- Tato funkce je dostupná pouze u verzí s více sluchátky.

## Aktivace/Deaktivace automatického konferenčního hovoru

- 1 Stiskněte tlačítko MENU/OK.
- 2 Vyberte možnost [Služby] > [Konference] a stisknutím tlačítka MENU/OK ji potvrďte.
- 3 Vyberte možnost [Aut.]/[Vypnout] a stisknutím tlačítka MENU/OK ji potvrďte.  
↳ Nastavení bude uloženo.

## Typ sítě

### Poznámka

- Tato funkce závisí na dané zemi. Tato funkce se týká pouze modelů s podporou typu sítě.

- 1 Stiskněte tlačítko MENU/OK.
- 2 Stiskněte možnosti [Služby] > [Typ sítě] a poté tlačítko MENU/OK.
- 3 Vyberte typ sítě, poté stiskněte tlačítko MENU/OK.  
↳ Nastavení bude uloženo.

### Tip

- Zvolte [PSTN], pokud je telefon připojen k pevné lince (např. doma).
- Zvolte [PBX], pokud je telefon připojen k soukromé telefonní lince (např. v kanceláři).

## Automatická předvolba

Tato funkce před vytáčením kontroluje a formátuje číslo odchozího hovoru. Číslo předvolby může nahradit číslo zápisu nastavené v nabídce. Jako číslo zápisu například nastavíte číslo 604 a jako předvolbu číslo 1250. Pokud vytočíte

číslo jako například 6043338888, telefon je při vytáčení změněn na číslo 12503338888.

### Poznámka

- Číslo zápisu může tvořit maximálně 10 číslic. Číslo automatické předvolby může tvořit maximálně 10 číslic.
- Tato funkce závisí na dané zemi.

## Nastavení automatické předvolby

- 1 Stiskněte tlačítko MENU/OK.
- 2 Vyberte možnost [Služby] > [Auto předp.] a stisknutím tlačítka MENU/OK ji potvrďte.
- 3 Zadejte číslo zápisu a stisknutím tlačítka MENU/OK volbu potvrďte.
- 4 Zadejte číslo předvolby a stisknutím tlačítka MENU/OK volbu potvrďte.  
↳ Nastavení bude uloženo.

### Poznámka

- Tato funkce závisí na dané zemi.
- Chcete-li zadat pauzu, stiskněte a přidržte tlačítko #\*\*A.
- Je-li číslo předvolby nastaveno a číslo zápisu je ponecháno prázdné, číslo předvolby je přidáno ke všem odchozím hovorům.
- Funkce není k dispozici, pokud vytáčené číslo začíná znakem \* a #.

## Výběr doby opakování

Před přijetím druhého hovoru zkontrolujte, zda je správně nastavena doba opakování. Telefon má dobu opakování obvykle předem nastavenou. Zvolte jednu ze 3 možností: [Krátký], [Střední] a [Dlouhý]. Počet dostupných možností je v různých zemích různý.

Podrobnosti získáte od poskytovatele služeb.

- 1 Stiskněte tlačítko MENU/OK.
- 2 Vyberte možnost [Služby] > [Čas opak. hov.] a stisknutím tlačítka MENU/OK ji potvrďte.
- 3 Vyberte možnost a poté stiskněte tlačítko MENU/OK.  
↳ Nastavení bude uloženo.

## Režim vytáčení

### Poznámka

- Tuto funkci lze použít pouze u modelů, jež podporují tónové i pulzní vytáčení.

Režim vytáčení je telefonní signál používaný ve vaší zemi. Telefon podporuje tónové (DTMF) a pulzní (otočné) vytáčení. Podrobné informace získáte od poskytovatele služeb.

## Nastavení režimu vytáčení

- 1 Stiskněte tlačítko MENU/OK.
- 2 Vyberte možnost [Služby] > [Režim vytáč.] a stisknutím tlačítka MENU/OK volbu potvrďte.
- 3 Zvolte režim vytáčení a stisknutím tlačítka MENU/OK volbu potvrďte.  
↳ Nastavení bude uloženo.

### Poznámka

- Je-li telefon v režimu pulzního vytáčení, stisknutím tlačítka \*<sup>INT</sup> během hovoru zapnete přechodný režim tónového vytáčení. Číslice zadané pro toto volání budou odeslány jako tónové signály.



## Automatické hodiny

### Poznámka

- Tato služba závisí na síti.
- Před použitím této funkce zkontrolujte, zda máte aktivovanou službu identifikace volajícího.

Automaticky synchronizuje datum a čas v telefonu se sítí PSTN. Chcete-li synchronizovat datum, zkontrolujte, zda je nastaven aktuální rok.

- 1 Stiskněte tlačítko **MENU/OK**.
- 2 Vyberte možnost **[Služby] > [Autom. hodiny]** a stisknutím tlačítka **MENU/OK** ji potvrďte.
- 3 Vyberte možnost **[Zap.]/[Vyp.]**. Stiskněte tlačítko **MENU/OK**.  
↳ Nastavení bude uloženo.

## Zaregistrujte si sluchátko nebo další sluchátka

K základní stanici lze zaregistrovat další sluchátka. Zaregistrovat lze až 4 sluchátka.

- 1 Svá sluchátka můžete též zaregistrovat ručně následujícím způsobem
  - Pokud je sluchátko ve stavu **[Neregistrovaný]**, stiskněte **MENU/OK**.
  - Pokud je sluchátko ve stavech **[Hledání...]** a **[Nedostupný]**, stiskněte **[Nabíd.] > [Služby] >**

**[Registrovat]** a stisknutím tlačítka **MENU/OK**.

- 2 Stiskněte tlačítko **••** na základní stanici a podržte jej po dobu 10 sekund.
- 3 Zadejte systémový kód PIN. Po stisknutí tlačítka lze provést **REDIAL/C** opravy. Poté stisknutím tlačítka **MENU/OK** potvrďte PIN.  
↳ Registrace bude dokončena za necelé 2 minuty. Základna sluchátka automaticky přiřadí číslo přístroje.

### Poznámka

- Není-li kód PIN správný nebo do dané doby není nalezena žádná základna, na sluchátko se zobrazí zpráva s upozorněním.
- Pokud registrace selže, odpojte ze základny napájecí adaptér a poté ho znovu připojte. Počkejte 15 sekund a poté postup registrace opakujte.
- Přednastavený kód PIN je 0000. Nelze ho změnit.
- Sluchátko i základní stanice vyhovují normě GAP, což znamená, že zaručují minimální funkce: registraci sluchátka, převzetí linky, uskutečnění a přijetí hovoru. Pokročilé funkce nemusí být při použití s výrobky jiných výrobců k dispozici.
- Chcete-li si sluchátko zaregistrovat k jiné základní stanici vyhovující normě GAP, postupujte podle pokynů k registraci dodaných s danou základní stanicí.

## Zrušení registrace sluchátek

Pokud tutéž základní stanici sdílejí dvě a více sluchátek, registraci jednoho z nich lze zrušit pomocí druhého sluchátka.

- 1 Stiskněte tlačítko **MENU/OK**.
- 2 Vyberte možnost **[Služby] > [Neregistrovat]** a stisknutím tlačítka **MENU/OK** ji potvrďte.

- 3 Zadejte systémový kód PIN.  
(Přednastavený kód PIN je 0000.)  
Stisknutím tlačítka REDIAL/C číslo odeberete.
- 4 Vyberte možnost [Jiná sluchátka],  
poté vyberte sluchátko, jehož  
registraci chcete zrušit. Pro  
předregistrovaná sluchátka vyberte  
možnost [Toto sluchátko].
- 5 Stisknutím tlačítka MENU/OK  
potvrďte volbu.  
↳ Registrace sluchátka bude  
zrušena.



#### Tip

- V pohotovostním režimu se název sluchátka zobrazí vedle jeho čísla.



#### Poznámka

- Sluchátko nemůže zrušit vlastní registraci, pokud je jediným sluchátkem zaregistrovaným k dané základní stanici.

---

## Obnovení výchozích nastavení

Nastavení telefonu lze obnovit na původní tovární nastavení.

- 1 Stiskněte tlačítko MENU/OK.
- 2 Vyberte možnost [Služby] > [Resetovat] a stisknutím tlačítka MENU/OK ji potvrďte.  
↳ Sluchátko zobrazí požadavek na potvrzení volby.
- 3 Stisknutím tlačítka MENU/OK potvrďte volbu.  
↳ Všechna nastavení (kromě telefonního seznamu) budou resetována.

# 15 Technické údaje

## Všeobecné specifikace a funkce.

- Doba hovoru: 10 hodin
- Doba pohotovosti: 180 hodin
- Dosah v interiéru: 50 metrů
- Dosah v exteriéru: 300 metrů
- Telefonní seznam s 50 záznamy
- Seznam pro opakované volání s 10 záznamy
- Výpis hovorů s 20 záznamy
- Záznamník disponující až 25 minutami doby záznamu
- Podpora standardu identifikace volajícího: FSK, DTMF

## Baterie

- Philips: 2 x nabíjecí baterie AAA Ni-MH, 1,2 V, 300 mAh

## Nabíjecí adaptér

### Základna a nabíječka

- SPPS: SSY050050-EU, vstup: 100–240 V~, 50/60 Hz, 200 mA, výstup: 5 V DC, 500 mA

### Alternativní napájecí zdroj

- Power banka: výstupní výkon: 5 Vdc, 500 mA (minimum)

## Výstupní výkon RF

- < 24 dBm

## Kmitočtové pásmo

- 1880 MHz ~ 1900 MHz

## Spotřeba energie

- Spotřeba energie při nečinnosti: přibližně 0,7 W (M350), 0,75 W (M355)

## Hmotnost a rozměry

- Sluchátko: 148,5 gramů  
195 x 49,8 x 28,2mm (V x Š x H)
- Základna: 131 gramů  
40 x 104,5 x 91,5 mm (V x Š x H)
- Nabíječka: 120 gramů  
40 x 104,5 x 91,5 mm (V x Š x H)

# 16 Oznámení

## Prohlášení o shodě

Společnost Gibson Innovations tímto prohlašuje, že tento výrobek vyhovuje zásadním požadavkům a dalším příslušným ustanovením směrnice 2014/53/EU. Prohlášení o shodě naleznete na stránkách [www.p4c.philips.com](http://www.p4c.philips.com).

## Shoda s normou GAP

Norma GAP zaručuje, že všechny sluchátka a základní stanice DECT™ GAP splňují normy minimálního provozu bez ohledu na výrobní značku. Sluchátko i základní stanice vyhovují normě GAP, což znamená, že zaručují minimální funkce: registraci sluchátka, převzetí linky, uskutečnění a přijetí hovoru. Pokročilé funkce nemusí být při použití s jinými výrobními značkami k dispozici. Chcete-li sluchátko zaregistrovat a používat se základní stanicí vyhovující normě GAP jiné značky, postupujte nejprve podle pokynů výrobce a poté podle postupu pro registraci sluchátka popsaného v této příručce. Chcete-li k základní stanicí zaregistrovat sluchátko jiné značky, přepněte základní stanici do režimu registrace a postupujte podle pokynů popsaných v návodu výrobce sluchátka.

## Soulad se standardy EMF

Tento výrobek odpovídá všem platným normám a předpisům týkajícím se elektromagnetických polí.

## Likvidace starého výrobku a baterií



Výrobek je navržen a vyroben z vysoce kvalitního materiálu a součástí, které lze recyklovat a znovu používat.



Symbol na výrobku znamená, že výrobek splňuje evropskou směrnici 2012/19/EU.



Symbol na výrobku znamená, že výrobek obsahuje baterie splňující evropskou směrnici 2013/56/EU, takže nemůže být likvidován společně s běžným domácím odpadem. Zjistěte si informace o místním systému sběru tříděného odpadu elektrických a elektronických výrobků a baterií. Dodržujte místní předpisy a nikdy nelikvidujte výrobek nebo baterie společně s běžným domácím odpadem. Správnou likvidací starých výrobků a baterií pomůžete předejít negativním dopadům na životní prostředí a lidské zdraví.

Likvidace baterií

Informace o likvidaci baterií naleznete v části „Nejčastější dotazy“.



Jestliže je k výrobku přiloženo toto logo, znamená to, že byl zaplacen příspěvek národnímu sdružení pro obnovu a recyklaci.

### **Informace o ochraně životního prostředí**

Veškerý zbytečný obalový materiál byl vynechán. Snažili jsme se, aby bylo možné obalový materiál snadno rozdělit na tři materiály: lepenku (krabice), polystyrén (ochranné balení) a polyetylen (sáčky, ochranné fólie z lehčeného plastu).

Systém se skládá z materiálů, které je možné v případě demontáže odbornou firmou recyklovat a opětovně použít. Při likvidaci obalových materiálů, vybitých baterií a starého zařízení se řiďte místními předpisy.

# 17 Nejčastější dotazy

Na mém sluchátku je zobrazeno [Hledání...] nebo [Nedostupný] nebo [Neregistrovaný]. Co mám dělat?

- Zkontrolujte, zda je základní stanice připojená k elektrické síti.
- Přístroj je mimo dosah. Přesuňte jej blíže ke stanici.
- Sluchátko není spárováno se základnou. Zaregistrujte sluchátko k základní stanici.



## Tip

- Další informace najdete v kapitole „Registrace tohoto sluchátka nebo dalších sluchátek“ v části Služby.

Co dělat, pokud se nezdaří spárování (registrace) dalších sluchátek ke stanici?

- Paměť základny je plná. Zrušte registraci nepoužívaných přístrojů a zkuste to znovu (viz „Zrušení registrace sluchátek“ na straně 39).
- Pokud registrace selže, odpojte ze základny napájecí adaptér a poté ho znovu připojte. Počkejte 15 sekund a poté postup registrace opakujte (viz „Zaregistrujte si sluchátko nebo další sluchátka“ na straně 39).

Je krátký dosah. Jak to mohu zlepšit?

- Dosah závisí na faktorech prostředí, jako jsou elektrická zařízení nebo stěny.
- Přesuňte základní stanici do jiného rohu/místnosti.
- Přesuňte základní stanici z blízkosti jiných elektrických spotřebičů, které by mohly dosah narušovat (např. routery, televizor, rádio atd.).

- Základní stanici nepokládejte na kovový pracovní stůl ani kovový povrch stolu.

Na úvodní obrazovce jsem vybral špatnou zemi, co mám dělat?

Nastavení telefonu lze obnovit na původní tovární nastavení (viz „Obnovení výchozích nastavení“ na straně 40).

Vybral jsem nesprávný jazyk, který neznám, co mám dělat?

- 1 Stisknutím tlačítka  se vrátíte na obrazovku pohotovostního režimu.
- 2 Chcete-li vyvolat obrazovku s hlavní nabídkou, stiskněte tlačítko MENU/OK .
- 3 Na obrazovce se zobrazí jeden z následujících textů:

---

Config. tel. > Limbă

Config. telef. > Język

Nast. tel. > Jazyk

Tel.beáll. > Nyelv

Nastavení telefonu > Language

Nast. telefona > Jezik

Post. tel. > Jezik

Nastav. tel. > Jazyk

---

Настр. тел. > Езык

- 4 Výběrem zpřístupníte možnosti jazyka.

5 Vyberte správný jazyk. Přístroj ztrácí spojení se základnou nebo je zvuk během hovoru rušen.

- Sluchátko je téměř mimo dosah. Přesuňte jej blíže ke stanici.
- Znovu zaregistrujte sluchátko k základní stanici.

Neozývá se tón vytáčení / linka je obsazená.

- Zkontrolujte připojení telefonu.
- Přístroj je mimo dosah. Přesuňte jej blíže ke stanici.
- Sluchátko je ve stavu [Hledání...] nebo [Nedostupný]. Zaregistrujte sluchátko k základní stanici.

**Žádný dokovací tón.**

- Sluchátko není správně vloženo do základní stanice nebo nabíječky.
- Nabíjecí kontakty jsou znečištěny. Nejprve odpojte napájení a vyčistěte kontakty vlhkým hadříkem.

**Na sluchátku se zobrazí zpráva [Hlas. pošta]. Co mám dělat?**

Zprávu [Hlas. pošta] obdržíte v případě nové hlasové zprávy ve vaší síti. Službu hlasové pošty spravuje poskytovatel služeb, nikoli samotný telefon. Pro nastavení se obraťte na poskytovatele služeb.

**Sluchátko v nabíječce se nenabíjí nebo se baterie vybíjí příliš rychle.**

- Zkontrolujte, zda jsou baterie správně vloženy.
- Zkontrolujte, zda je sluchátko správně vloženo do nabíječky. Během nabíjení kontrolka LED na zadní straně sluchátka jednou blikne.
- Zkontrolujte, zda je dokovací tón v nastavení zapnut. Pokud sluchátko do nabíječky vložíte správně, uslyšíte dokovací tón.
- Nabíjecí kontakty jsou znečištěny. Nejprve odpojte napájení a vyčistěte kontakty vlhkým hadříkem.
- Baterie není plně nabitá. Sluchátko nechte v nabíjecí kolébce alespoň 8 hodin, nebo dokud se ikona baterie na sluchátku nezastaví a nebude plná.
- Baterie jsou vadné. Kupte si nové se stejnými specifikacemi.

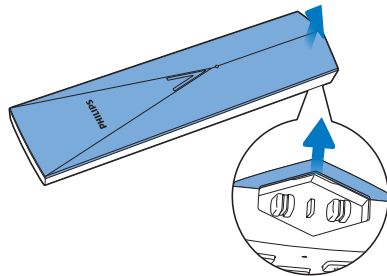

**Žádné zobrazení**

- Zkontrolujte, zda jsou baterie dostatečně nabité.
- Ujistěte se, že je telefon napájený a připojený.

**Špatný zvuk (praskání, ozvěna apod.)**

- Sluchátko je téměř mimo dosah. Přesuňte jej blíže ke stanici.
- Telefon je rušen nedalekými elektrickými přístroji. Přesuňte základní stanici dále od elektrických přístrojů.
- Telefon je v místě se silnými stěnami. Přesuňte základní stanici dále od silných stěn.
- Telefon je rušen připojením DSL (Digital Subscriber Line). Nainstalujte filtr DSL, který zamezí šumu. S žádostí o filtr DSL se obraťte na poskytovatele služeb.
- Jiné napájecí zdroje USB mohou způsobit šumivý zvuk. Používejte pouze originální napájení uvedené v uživatelské příručce.

**Telefon nezvoní.**

- Zkontrolujte, zda je zapnuto vyzvánění přístroje.
- Ujistěte se, že je sluchátko zaregistrováno v základní stanici.

**Nezobrazuje se identifikace volajícího.**

- Služba není aktivována. Informujte se u poskytovatele služeb.
- Informace o volajícím jsou odepřeny nebo nejsou dostupné.

 Poznámka

- Nepomohou-li výše uvedená řešení, odpojte napájení od přístroje a základní stanice. Zkuste to znovu po 1 minutě.



# 18 Příloha

## Tabulky zadávání textu a čísel

Tlačítko	Znaky velkých písmen (pro angličtinu/francouzštinu/němčinu/italštinu/turečtinu/portugalštinu/španělštinu/nizozemštinu/dánštinu/finštinu/norštinu/švédštinu/rumunštinu/polštinu/češtinu/maďarštinu/slovenštinu/slovinštinu/chorvatštinu/litevštinu/estonštinu/lotyštinu/bulharštinu)
0	Volné místo . 0 , / : ; " ' ! j ? ¿ * + - % ^ ~
1	1 @ _ # = < > ( ) & € £ \$ ¥ [ ] { } ¢ § ...
2	A B C 2 À Â Æ Á Ã Ä Å Æ Ç Ć
3	D E F 3 È É Ê Ë Ì Í Î Ï Δ Φ
4	G H I 4 Ğ Ĩ Ī Ĵ Ĭ Γ
5	J K L 5 Λ
6	M N O 6 Ñ Ó Ô Õ Ö
7	P Q R S 7 Š Š Œ Π Θ Σ
8	T U V 8 Û Ü Ů Ű Ū
9	W X Y Z 9 Ø Æ Ξ Ψ Ž

Tlačítko	Znaky malých písmen (pro angličtinu/francouzštinu/němčinu/italštinu/turečtinu/portugalštinu/španělštinu/nizozemštinu/dánštinu/finštinu/norštinu/švédštinu/rumunštinu/polštinu/češtinu/maďarštinu/slovenštinu/slovinštinu/chorvatštinu/litevštinu/estonštinu/lotyštinu/bulharštinu)
0	Volné místo . 0 , / : ; " ' ! j ? ¿ * + - % ^ ~
1	1 @ _ # = < > ( ) & € £ \$ ¥ [ ] { } ¢ § ...
2	a b c 2 à â æ á ã ä å æ ç ĉ
3	d e f 3 è é ê ë ì í î ï Δ Φ
4	g h i 4 ğ ħ ĩ ĵ ĭ Γ
5	j k l 5 λ
6	m n o 6 ñ ó ô õ ö ò
7	p q r s 7 š š œ π θ σ
8	t u v 8 ù ü ŭ ů ū μ
9	w x y z 9 ø æ ξ ψ ž

Tlačítko	Znaky velkých písmen (pro řečtinu)
0	Volné místo . 0 , / : ; " ' ! j ? ¿ * + - % ^ ~
1	1 @ _ # = < > ( ) & £ \$ ¥ [ ] { } ¢ § ...
2	A B Γ 2 A B C Æ Å Å Ç
3	Δ E Z 3 D E F É
4	H Θ I 4 G H I
5	K Λ M 5 J K L
6	N Ξ O 6 M N O Ñ Ö
7	Π Ρ Σ 7 P Q R S
8	T Υ Φ 8 T U V Ü
9	X Ψ Ω 9 W X Y Z Ø

Tlačítko	Znaky malých písmen (pro řečtinu)
0	Volné místo . 0 , / : ; " ' ! j ? ě * + - % \ ^ ~
1	1 @ _ # = < > ( ) & € £ \$ ¥ [ ] { } ¢ § ...
2	α β γ 2 a b c à æ ä å
3	δ ε ζ 3 d e f è é
4	η θ ι 4 g h i ì
5	κ λ μ 5 j k l λ
6	ν ξ ο 6 m n o ñ ö ò
7	π ρ σ ς 7 p q r s β
8	τ υ φ 8 t u v ù ü
9	χ ψ ω 9 w x y z ø

6	m n o 6 ñ ö ò
7	p q r s 7 Π Θ Σ Β
8	t u v 8 ù ü
9	x y z 9 ø Ω Ξ Ψ

Tlačítko	Znaky velkých písmen (pro srbštinu)
0	Volné místo . 0 , / : ; " ' ! j ? ě * + - % \ ^ ~
1	1 @ _ # = < > ( ) & £ \$ ¥ [ ] { } ¢ § ...
2	А Б В Г Ђ Ѓ Ђ 2 А В С Æ Ä Å Ç
3	Д Е Ж З Ј Ѓ З Д Е Ф Љ Δ Φ
4	И Й К Л Љ 4 Г Н И Г
5	М Н О П Њ 5 Ј К Л Λ
6	Р С Т У Ћ 6 М Н О Ñ Ö
7	Ф Х Ц Ч Ж 7 Р Q R S П Θ Σ
8	Ш Щ Ъ Ы 8 Т У V Ü
9	Ь Э Ю Я Ž 9 W X Y Z Ø Ω Ξ Ψ

Tlačítko	Znaky malých písmen (pro srbštinu)
0	Volné místo . 0 , / : ; " ' ! j ? ě * + - % \ ^ ~
1	1 @ _ # = < > ( ) & € £ \$ ¥ [ ] { } ¢ § ...
2	a b c 2 à æ ä å
3	d e f 3 è é Δ Φ
4	g h i 4 ì Γ
5	j k l 5 λ



Copyright © Gibson Innovations Limited 2017. All rights reserved.  
This product has been manufactured by and is sold under the responsibility  
of Gibson Innovations Ltd., and Gibson Innovations Ltd. is the warrantor in  
relation to this product.  
Philips and the Philips Shield Emblem are registered trademarks of Koninklijke  
Philips N.V. and are used under license.

UM\_M350-355\_53\_CS\_V1.0  
WK1738

