

Register your product and get support at  
[www.philips.com/support](http://www.philips.com/support)

MCM2050



---

CS Příručka pro uživatele

---

ES Manual del usuario

---

HU Felhasználói kézikönyv

---

PL Instrukcja obsługi

---

PT Manual do utilizador

---

---

RU Руководство пользователя

---

SK Príručka uživateľa

---

SV Användarhandbok

---

UK Посібник користувача

---

KK Қолданушының нұсқасы

---

**PHILIPS**

# Зміст

<b>1</b>	<b>Важливо</b>	<b>176</b>
	Попереджувальні символи	176
	Безпека слуху	177
<b>2</b>	<b>Мікросистема</b>	<b>178</b>
	Вступ	178
	Комплектація упаковки	178
	Огляд головного блока	179
	Огляд пульта дистанційного керування	180
<b>3</b>	<b>Початок роботи</b>	<b>182</b>
	Встановлення	182
	Під'єднання FM-антени	182
	Підготовка пульта дистанційного керування до роботи	182
	Під'єднання до джерела живлення	183
	Налаштування годинника	183
	Увімкнення	184
	Автоматичне збереження FM-радіостанцій	184
<b>4</b>	<b>Відтворення</b>	<b>185</b>
	Відтворення диска	185
	Відтворення вмісту з USB-пристрою	185
	Параметри відтворення	185
	Налаштування звуку	186
	Відображення інформації	186
<b>5</b>	<b>Прослуховування FM-радіо</b>	<b>187</b>
	Налаштування FM-радіостанцій	187
	Автоматичне програмування FM-радіостанцій	187
	Програмування FM-радіостанцій вручну	187
	Вибір попередньо встановленої радіостанції	187
	Відображення даних RDS	188
	Вибір стерео-/мономовлення	188
<b>6</b>	<b>Інші функції</b>	<b>189</b>
	Налаштування таймера увімкнення	189
	Налаштування таймера вимкнення	189
	Відтворення із зовнішнього аудіопристрою	190
	Прослуховування за допомогою навушників	190
<b>7</b>	<b>Інформація про виріб</b>	<b>191</b>
	Технічні характеристики	191
	Відомості про можливості відтворення з USB-пристроїв	192
	Типи програм RDS	192
	Підтримувані формати диска MP3	193
<b>8</b>	<b>Усунення несправностей</b>	<b>194</b>
<b>9</b>	<b>Примітка</b>	<b>195</b>

# 1 Важливо

- Прочитайте ці інструкції.
- Дотримуйтесь усіх вказівок.
- Не закривайте вентиляційні отвори. Встановлюйте виріб згідно з інструкціями виробника.
- Не ставте виріб біля джерел тепла, наприклад батарей, обігрівачів, печей або інших виробів (включаючи підсилювачі), які виробляють тепло.
- Слідкуйте, щоб не стати на кабель живлення чи не перетиснути його, особливо біля штекерів та в місцях виходу з виробу.
- Використовуйте лише приладдя, вказане виробником.
- Від'єднуйте виріб від мережі під час грози або коли Ви не плануєте ним користуватися протягом тривалого часу.
- Обслуговування виробу має здійснюватися кваліфікованими особами. Обслуговування виробу потрібне тоді, коли його пошкоджено тим чи іншим чином, наприклад пошкоджено кабель живлення або штекер, на пристрій розлито рідину чи впав якийсь предмет, виріб упав, потрапив під дощ або в середовище з високою вологістю чи просто не працює належним чином.
- **ПОПЕРЕДЖЕННЯ** щодо використання батарей. Для запобігання витіканню батареї, що може спричинити тілесні ушкодження, пошкодження майна чи пульта дистанційного керування, дотримуйтеся поданих нижче вказівок.
- Встановлюйте батареї належним чином, враховуючи значення полярності + та -, як це вказано на пульті дистанційного керування.

- Не використовуйте одночасно різні типи батарей (старі та нові, вуглецеві та лужні тощо).
- Якщо Ви не плануєте користуватися пультом дистанційного керування тривалий час, батареї слід вийняти.
- Уникайте витікання чи розбризкування води на пристрій.
- Не ставте на пристрій жодних речей, які можуть пошкодити його (наприклад, ємності з рідиною, запалені свічки).
- Якщо для вимикання пристрою використовується штекер адаптера для безпосереднього підключення, слід стежити за його справністю.

## Попереджувальні символи



Символ блискавки вказує на те, що всередині пристрою є неізолювані матеріали, які можуть спричинити ураження електричним струмом. Щоб обезпечити себе та інших користувачів пристрою, не розбирайте корпус.

Знак оклику вказує на функції, використовувати які слід лише після ретельного ознайомлення з відповідними інструкціями для уникнення проблем у роботі чи обслуговуванні пристрою. **ПОПЕРЕДЖЕННЯ.** Щоб зменшити ризик ураження електричним струмом, пристрій слід оберігати від впливу дощу чи вологи, а також не ставити на нього посудини з рідиною, наприклад вази.

УВАГА! Для запобігання ураженню електричним струмом вставляйте широкий контакт штекера у широкий роз'єм до упору.



### Попередження

- Ніколи не знімайте корпус виробу.
- Деталі цього виробу не можна змачувати.
- Ніколи не ставте виріб на інше електричне обладнання.
- Зберігайте виріб подалі від прямих сонячних променів, джерел відкритого вогню або тепла.
- Не дивіться на промені лазера всередині виробу.
- Слідкуйте за тим, щоб кабель живлення, штекер чи адаптер завжди можна було легко від'єднати від електромережі в разі потреби.



### Увага!

- Невідповідне використання засобів керування, виконання налаштувань чи функцій без дотримання вказівок цього посібника може призвести до радіоактивного опромінення або спричинити виникнення небезпечних ситуацій.

## Безпека слуху



### Небезпечно!

- Для запобігання пошкодження слуху, намагайтеся обмежувати час прослуховування через навушники на високій гучності та встановлюйте безпечний рівень гучності. Чим вищий рівень гучності, тим коротший час безпечного прослуховування.

### Використовуючи навушники, дотримуйтеся поданих інструкцій.

- Прослуховуйте вміст із відповідною гучністю протягом розумних проміжків часу.
- Не підвищуйте рівень гучності, коли слух адаптується.
- Вибирайте такий рівень гучності, щоб чути звуки довкола себе.
- У потенційно небезпечних ситуаціях слід користуватися гарнітурою з обережністю або тимчасово її вимикати.
- Надмірний тиск звуку від навушників може спричинити втрату слуху.

## 2 Мікросистема

Вітаємо вас із покупкою та ласкаво просимо до клубу Philips! Щоб у повній мірі скористатися підтримкою, яку пропонує компанія Philips, зареєструйте свій виріб на веб-сайті [www.philips.com/support](http://www.philips.com/support).

---

### Вступ

**Завдяки цьому пристрою можна:**

- насолоджуватися аудіо на дисках, USB-пристроях та інших зовнішніх пристроях;
- слухати FM-радіостанції.

**Насичений звук забезпечують такі звукові ефекти:**

- регулювання цифрового звуку (DSC)
- динамічне підсилення низьких частот (DBB)

**Пристрій підтримує такі формати носіїв:**



- Комплект для монтування (2 дюбелі та 2 гвинти)
- FM-антена
- Посібник користувача
- Короткий посібник
- Інструкції щодо настінного кріплення

Якщо Ви звернетесь до Philips, Вас запитують модель та серійний номер пристрою.

Модель та серійний номер вказано знизу на програвачі. Запишіть тут цифри:

№ моделі \_\_\_\_\_

Серійний номер \_\_\_\_\_

---

### Комплектація упаковки

Перевірте вміст упакування:

- Головний блок
- Дистанційне керування
- Адаптер джерела живлення
- Кабель MP3 Link

## Огляд головного блока

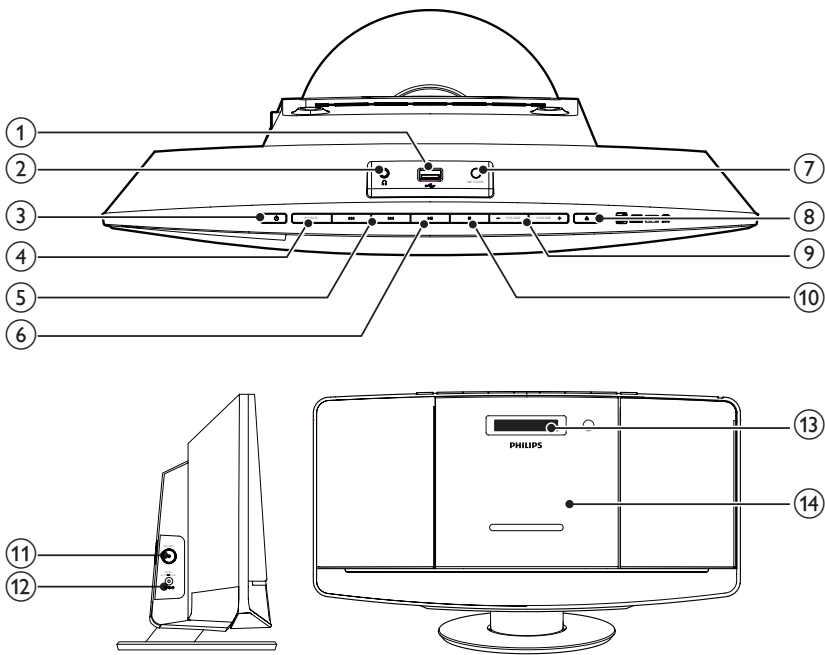

- ① • Під'єднання USB-пристрою.
- ② • Роз'єм для навушників.
- ③ • Увімкнення/вимкнення пристрою.  
• Перехід у режим очікування.
- ④ **SOURCE**  
• Вибір джерела: CD, FM, USB або MP3 LINK.
- ⑤ • Перехід до попередньої/наступної доріжки.  
• Пошук у межах доріжки/диска.  
• Налаштування радіостанцій.  
• Налаштування часу.
- ⑥ • Запуск/призупинення відтворення.
- ⑦ **MP3-LINK**  
• Під'єднання до зовнішнього аудіопристрою.
- ⑧ • Відкриття/закриття лотка для дисків.
- ⑨ **VOLUME + / -**  
• Регулювання гучності.
- ⑩ • Зупинка відтворення або видалення програми.
- ⑪ **FM ANT**  
• Покращення прийому сигналу в FM-діапазоні.
- ⑫ **DC IN**  
• Під'єднайте живлення.
- ⑬ **Індикаторна панель**  
• Відображення інформації про відтворення.
- ⑭ **Лоток для дисків**

## Огляд пульта дистанційного керування

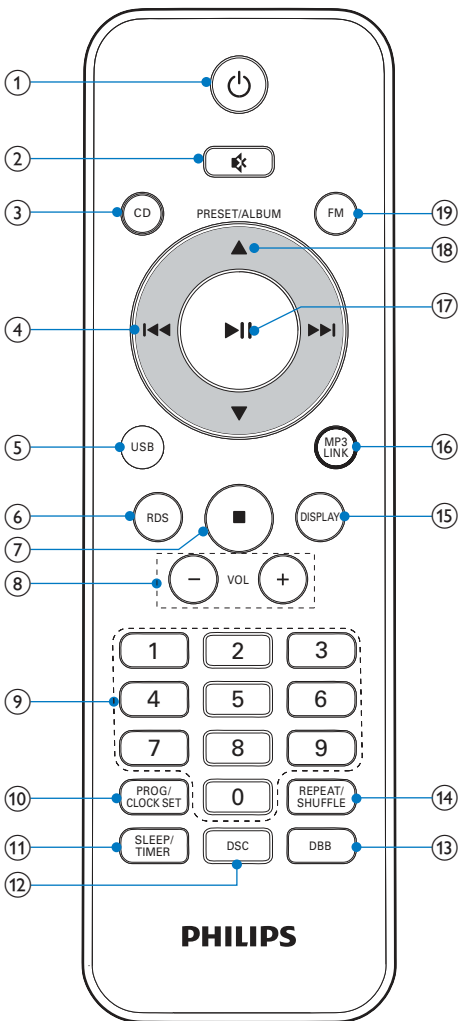

- ① **⏻**
- Увімкнення/вимкнення пристрою.
  - Перехід у режим очікування.
- ② **🔇**
- Вимкнення/увімкнення звуку.

- ③ **CD**
- Перехід до відтворення з компакт-диска.
- ④ **⏮ / ⏭**
- Перехід до попередньої/наступної доріжки.
  - Пошук у межах доріжки/диска.
  - Налаштування радіостанцій.
  - Налаштування часу.
- ⑤ **USB**
- Перехід до відтворення з USB-пристрою.
- ⑥ **RDS**
- Для вибраних FM-радіостанцій: відображення даних RDS.
- ⑦ **■**
- Зупинка відтворення або видалення програми.
- ⑧ **VOL +/-**
- Регулювання гучності.
- ⑨ **Numeric Keypad 0 - 9**
- Безпосередній вибір доріжки з диска.
  - Вибір попередньо встановленої радіостанції.
- ⑩ **PROG/CLOCK SET**
- Програмування доріжок.
  - Програмування радіостанцій.
  - Встановлення часу.
- ⑪ **SLEEP/TIMER**
- Налаштування таймера вимкнення/будильника.
- ⑫ **DSC**
- Вибір попередньо встановленого звуку.
- ⑬ **DBB**
- Увімкнення або вимкнення режиму динамічного підсилення низьких частот.

- ⑭ **REPEAT/SHUFFLE**
  - Повторюване відтворення доріжки або всіх доріжок.
  - Відтворення доріжок у довільному порядку.
- ⑮ **DISPLAY**
  - Відображення поточної інформації.
- ⑯ **MP3 LINK**
  - Вибір джерела MP3 link.
- ⑰ **▶ ||**
  - Запуск/призупинення відтворення.
- ⑱ **▲ / ▼**
  - Вибір попередньо встановленої радіостанції.
  - Перехід до попереднього/ наступного альбому.
- ⑲ **FM**
  - Вибір FM-тюнера.



# 3 Початок роботи

## ! Увага!

- Невідповідне використання засобів керування, виконання налаштувань чи функцій без дотримання вказівок цього посібника може призвести до радіоактивного опромінення або спричинити виникнення небезпечних ситуацій.

Завжди виконуйте вказівки у цьому розділі із вказаною послідовністю.

## Встановлення

Пристрій можна встановити на рівну поверхню або прикріпити до стіни.

## Кріплення до стіни

Читайте інструкції щодо настінного кріплення, що в упаковці.

## Під'єднання FM-антени

### \* Порада

- Для оптимального прийому сигналу розкладіть антену повністю і поставте її у місці з хорошим надходженням сигналу.

Під'єднайте FM-антену з комплекту до роз'єму **FM ANT** на головному блоці.

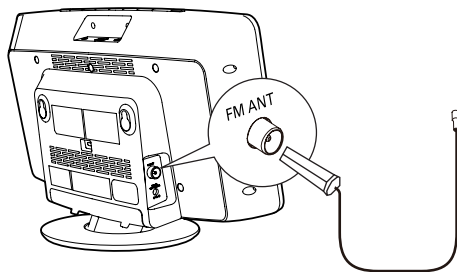

## Підготовка пульта дистанційного керування до роботи

### ! Увага!

- Ризик вибуху! Тримайте батареї подалі від джерела тепла, сонячних променів або вогню. Ніколи не утилізуйте батареї у вогні.
- Ризик зменшення терміну експлуатації батарей! Ніколи не використовуйте одночасно батареї різних марок або типів.
- Ризик пошкодження виробу! Якщо Ви не користуєтесь пультом дистанційного керування протягом тривалого періоду часу, виймайте батареї.

Щоб вставити батарею в пульт дистанційного керування, виконайте подані далі дії.

- 1 Відкрийте батарейний відсік.
- 2 Вставте 2 батареї типу AAA, враховуючи відповідні значення полярності (+/-), як зображено на малюнку.
- 3 Закрийте батарейний відсік.

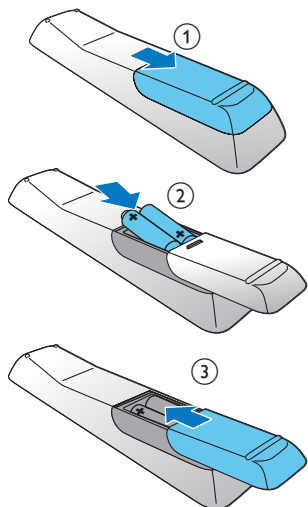

### Примітка

- Табличка з даними знаходиться на задній панелі пристрою.

Під'єднайте адаптер джерела живлення до:

- роз'єму **DC IN** на пристрої;
- розетки.

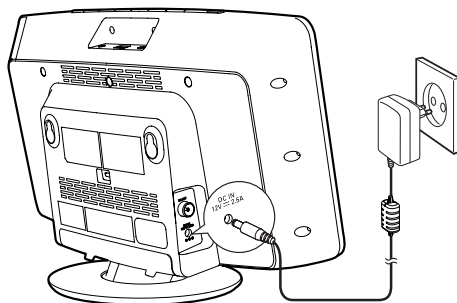

## Під'єднання до джерела живлення

### Увага!

- Ризик пошкодження виробу! Перевірте, чи напруга в мережі відповідає значенню напруги, вказаному на задній або нижній панелі пристрою.
- небезпека ураження електричним струмом! Від'єднуючи кабель змінного струму, завжди тягніть за штекер. Ніколи не тягніть за кабель.
- Перед тим як під'єднувати адаптер змінного струму, потрібно виконати всі інші під'єднання.

## Налаштування годинника

- 1 У режимі очікування натисніть та утримуйте **CLOCK SET** на пульті дистанційного керування протягом двох секунд.  
↳ На екрані пробіжить напис **[SET CLOCK]** (налаштування годинника).
- 2 Знову натисніть **CLOCK SET**.  
↳ Почне блимати 12/24-годинний формат.
- 3 Щоб вибрати формат годин, кілька разів натисніть **◀◀ / ▶▶**.
- 4 Щоб підтвердити, натисніть **CLOCK SET**.  
↳ Почнуть блимати цифри, що відповідають значенню години.
- 5 Щоб встановити годину, повторіть кроки 3-4.
- 6 Щоб встановити хвилину, повторіть кроки 3-4.

7 Повторіть кроки 3-4, щоб вибрати, чи синхронізувати час цього пристрою із станціями з RDS.

- **[NO SYNC CLOCK]:** синхронізацію часу вимкнено.
- **[SYNC RDS CLOCK]:** пристрій автоматично синхронізує час зі станціями з RDS.



#### Примітка

- Точність часу залежить від станції із RDS, яка передає сигнал часу.
- Якщо впродовж 90 секунд не натиснути жодної кнопки, пристрій автоматично вийде з режиму налаштування годинника.

## Увімкнення

Натисніть .

- ↳ Пристрій перейде до останнього вибраного джерела.



#### Примітка

- Щоб вибрати джерело, кілька разів натисніть **SOURCE** чи кнопки вибору джерела на пульті дистанційного керування.



## Перехід у режим очікування

Щоб пристрій перейшов у режим очікування, знову натисніть .

- ↳ На екрані з'явиться годинник (якщо його налаштовано).

## Автоматичне збереження FM-радіостанцій

Коли пристрій повернеться в режим FM-тюнера, і не буде збережено жодної радіостанції, відобразиться напис **[AUTO INSTALL - PRESS PLAY, STOP CANCEL]** (для автоматичного встановлення натисніть  ; щоб скасувати, натисніть ).

Щоб почати повний пошук, натисніть та утримуйте   протягом 3 секунд.

- ↳ Пристрій автоматично збереже FM-радіостанції із сигналом достатньої потужності та почне трансляцію першої попередньо встановленої станції.



#### Порада

- Щоб вийти з режиму збереження, натисніть  чи .

## 4 Відтворення

### Відтворення диска

- 1 Щоб відкрити відділення для дисків, натисніть кнопку ▲
- 2 Вставте диск написом догори.
- 3 Щоб закрити відділення для дисків, натисніть ▲.
- 4 Щоб вибрати диск, натисніть на пульті дистанційного керування **CD**.
  - ↳ Деякий час блиматиме напис **[Reading]** (зчитування), і компакт-диск почне відтворюватися автоматично. Якщо цього не станеться, натисніть ►||.

### Відтворення вмісту з USB-пристрою



#### Примітка

- USB-пристрій повинен містити аудіовміст підтримуваних системою форматів.

- 1 Вставте USB-пристрій у роз'єм ◀↔.

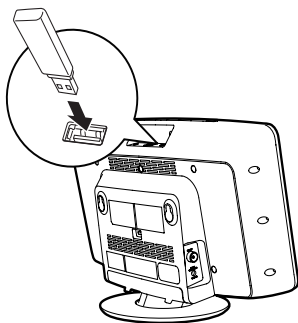

- 2 Щоб вибрати USB-пристрій, натисніть на пульті дистанційного керування **USB**.
  - ↳ Файли відтворюються автоматично. Якщо цього не станеться, натисніть ►||.

### Параметри відтворення

#### Призупинення/відновлення відтворення

Щоб призупинити або відновити відтворення, під час відтворення натисніть ►||.

#### Повторюване/довільне відтворення

- 1 Під час відтворення кілька разів натисніть **REPEAT/SHUFFLE**, щоб вибрати:
  - : повторюване відтворення поточної доріжки.
  - : повторюване відтворення усіх доріжок.
  - (лише для MP3/WMA): повторюване відтворення усіх доріжок у цьому альбомі.
  - : довільне відтворення усіх доріжок.
- 2 Щоб відновити звичайне відтворення, кілька разів натискайте **REPEAT/SHUFFLE**, поки не зникне подана вище піктограма.

---

## Перехід до доріжки

### Для компакт-диска:

Щоб вибрати іншу доріжку, натисніть **◀◀ / ▶▶**.

### Для диска MP3 та USB-пристрою:

- 1 Щоб вибрати альбом або папку, натисніть **▲ / ▼**.
- 2 Щоб вибрати доріжку/файл, натисніть **◀◀ / ▶▶**.



### Порада

- Для безпосереднього вибору доріжки можна натиснути потрібну клавішу на цифровій клавіатурі.

---

## Пошук у межах доріжки

- 1 Під час відтворення натисніть та утримуйте **◀◀ / ▶▶**.
- 2 Щоб відновити звичайне відтворення, відпустіть цю кнопку.

---

## Програмування доріжок

Можна запрограмувати до 20 доріжок.

- 1 У режимі CD/USB натисніть **■**, щоб зупинити відтворення, потім натисніть **PROG**, щоб увімкнути режим програмування.  
↳ З'явиться напис **[PROG]** (програма).
- 2 Для доріжок MP3/WMA: щоб вибрати потрібний альбом, натисніть **▲ / ▼**.
- 3 Натисніть **◀◀ / ▶▶**, щоб вибрати доріжку, а потім натисніть **PROG** для підтвердження.
- 4 Повторіть кроки 2 та 3, щоб запрограмувати більше доріжок.

- 5 Щоб відтворити запрограмовані доріжки, натисніть **▶▶**.  
↳ Під час відтворення відображається напис **[PROG]** (програма).
  - Щоб видалити програму, у режимі зупинки відтворення натисніть **■**.

---

## Налаштування звуку

Під час відтворення можна налаштувати гучність і вибрати звукові ефекти.

Функція	Дія
Збільшення/зменшення гучності	Натисніть <b>VOL +/-</b> .
Вимкнення/увімкнення звуку	Натисніть <b>🔊</b> .
Увімкнення або вимкнення режиму динамічного підсилення низьких частот	Натисніть <b>DBB</b> .
Вибір звукового ефекту: <b>[POP]</b> (поп) <b>[JAZZ]</b> (джаз) <b>[CLASSIC]</b> (класика) <b>[ROCK]</b> (рок) <b>[FLAT]</b> (звичайний)	Кілька разів натисніть <b>DSC</b> .

---

## Відображення інформації

Щоб переглянути час та інформацію про відтворення, під час відтворення кілька разів натисніть **DISPLAY**.

# 5 Прослуховування FM-радіо

## Налаштування FM-радіостанцій



### Примітка

- Встановіть антену якомога далі від телевізора, відеоманітофона та інших джерел випромінювання.
- Потрібно під'єднати та повністю розкласти FM-антену з комплекту.

- 1 Щоб вибрати режим FM-тюнера, натисніть **FM**.
- 2 Натисніть та утримуйте **◀◀ / ▶▶** протягом 3 секунд.
  - ↳ З'явиться напис **[SEARCH]** (пошук).
  - ↳ Пристрій автоматично налаштується на FM-радіостанцію із хорошим прийомом сигналу.
- 3 Щоб налаштувати інші радіостанції, повторіть крок 2.

### Щоб налаштувати станцію зі слабким сигналом:

Кілька разів натискайте **◀◀ / ▶▶**, поки не буде надходити хороший сигнал.

## Автоматичне програмування FM-радіостанцій



### Примітка

- Можна запрограмувати не більше 20 FM-радіостанцій.

У режимі FM-радіоприймача натисніть та утримуйте **PROG** протягом 3 секунд.

↳ З'явиться напис **[AUTO]** (авто).

↳ Пристрій автоматично збереже всі FM-радіостанції і почне трансляцію першої попередньо встановленої радіостанції.

## Програмування FM-радіостанцій вручну

- 1 У режимі радіо налаштуйте FM-радіостанцію.
- 2 Щоб увімкнути режим програмування, натисніть **PROG**.
  - ↳ Почне блимати напис **[PROG]** (програма).
- 3 Щоб вибрати номер каналу, кілька разів натисніть **▲ / ▼**.
- 4 Щоб підтвердити, знову натисніть **PROG**.
- 5 Щоб зберегти інші FM-радіостанції, повторіть кроки 1-4.



### Примітка

- Щоб видалити попередньо збережену радіостанцію, замініть її іншою радіостанцією.

## Вибір попередньо встановленої радіостанції

Щоб вибрати попередньо встановлений номер, у режимі радіо натисніть **▲ / ▼** або цифрові кнопки.

---

## Відображення даних RDS

RDS (Radio Data System – система передачі даних) – послуга, яка дозволяє FM-станціям відображати додаткову інформацію. Якщо налаштувати на станцію із RDS, з'являється піктограма RDS.

- 1 Налаштуйте на станцію із RDS.
- 2 Кілька разів натисніть **RDS** для перегляду такої інформації (за наявності):
  - ↳ Код відображення програми, яка відтворюється у системі RDS
  - ↳ Тип програми, наприклад **[NEWS]** (новини), **[SPORT]** (спорт), **[POP M]** (поп-музика);
  - ↳ Текстове радіоповідомлення
  - ↳ Час

---

## Вибір стерео-/мономовлення



### Примітка

- Стереомовлення – налаштування за замовчуванням для режиму радіо.
- Для радіостанцій зі слабким сигналом: щоб покращити прийом, виберіть монофонічний звук.

Для переходу від моно- до стереомовлення і навпаки в режимі FM-тюнера натисніть **▶ II**.

## 6 Інші функції

### Налаштування таймера увімкнення

Цей пристрій можна використовувати як таймер увімкнення будильника. Можна вибрати диск, FM-тюнер або USB-пристрій як джерело сигналу будильника.

#### Примітка

- Годинник повинен показувати правильний час.

- 1 У режимі очікування натисніть та утримуйте **TIMER**, поки на екрані не з'явиться напис **[SET TIMER]** (налаштувати таймер).
- 2 Натисніть **TIMER**.  
↳ Відобразиться напис **[SELECT SOURCE]** (вибір джерела).
- 3 Щоб вибрати джерело, кілька разів натисніть **SOURCE** чи кнопки вибору джерела на пульті дистанційного керування. Можна вибрати такі джерела: диск, FM-тюнер або USB-пристрій.
- 4 Щоб підтвердити, натисніть **TIMER**.  
↳ Почнуть блимати цифри, що відповідають значенню години.
- 5 Щоб встановити годину, кілька разів натисніть **◀◀ / ▶▶**.
- 6 Щоб підтвердити, натисніть **TIMER**.  
↳ Почнуть блимати цифри, що відповідають значенню хвилин.
- 7 Щоб встановити хвилину, повторіть кроки 5-6.

#### Примітка

- Якщо впродовж 90 секунд не натиснути жодної кнопки, пристрій автоматично вийде з режиму налаштування таймера.

### Увімкнення чи вимкнення таймера увімкнення будильника

Щоб увімкнути чи вимкнути будильник, у режимі очікування кілька разів натисніть **TIMER**.

- ↳ Після увімкнення таймера з'явиться індикація .

#### Порада

- Якщо вибрано режим CD/USB, а диск чи USB-накопичувач ще не вставлено, пристрій автоматично переходить у режим тюнера.

### Налаштування таймера вимкнення

#### Примітка

- Годинник повинен показувати правильний час.

Коли пристрій увімкнено, кілька разів натисніть **SLEEP**, щоб вибрати період часу для таймера вимкнення (у хвилину).

- ↳ Після увімкнення таймера вимкнення з'явиться індикація **zZ**.

#### Порада

- Щоб вимкнути таймер вимкнення, кілька разів натискайте **SLEEP**, поки не з'явиться **[OFF]** (вимк.).



---

## Відтворення із зовнішнього аудіопристрою

За допомогою цього пристрою можна відтворювати аудіо із зовнішнього аудіопристрою, наприклад MP3-програвача.

- 1 Під'єднайте кабель MP3 Link із комплекту до:
  - роз'єму **MP3-LINK**;
  - вихідного аудіороз'єму на зовнішньому пристрої.
- 2 Щоб вибрати режим MP3 Link, кілька разів натисніть **USB/MP3 LINK**.
- 3 Розпочніть відтворення вмісту зовнішнього пристрою (див. посібник користувача пристрою).

---

## Прослуховування за допомогою навушників

Під'єднайте навушники до роз'єму  на пристрої.

# 7 Інформація про виріб

## Примітка

- Інформація про виріб може бути змінена без попередження.

## Технічні характеристики

### Підсилювач

Номінальна вихідна потужність	2 x 10 Вт RMS
Частота відповіді	80 Гц – 16 кГц, ± 3 дБ
Співвідношення "сигнал-шум"	≥60 дБ
Вхід MP3 Link	0,5 В RMS, 20 кОм

### Диск

Тип лазера	Напівпровідник
Діаметр диска	12 см/8 см
Диски, які підтримуються	CD-DA, CD-R, CD-RW, MP3-CD, WMA-CD
Цифроаналоговий перетворювач аудіо	24 біт/44,1 кГц
Повне гармонійне викривлення	<1,5 % (1 кГц)
Частота відповіді	60 Гц – 16 кГц
Співвідношення "сигнал-шум"	>55 дБ (А)

### Тюнер (FM)

Діапазон налаштування	FM: 87,5-108 МГц
Налаштування частоти	50 кГц
Чутливість	
- Моно, співвідношення "сигнал-шум" 26 дБ	<22 дБф
- Stereo, співвідношення "сигнал-шум" 46 дБ	>43 дБф
Вибірковість пошуку	>28 дБф
Повне гармонійне викривлення	<3%
Співвідношення "сигнал-шум"	>50 дБ
Кількість встановлених радіостанцій	20

### Загальна інформація

Мережа змінного струму	Модель: AS300-120-AE250; Вхід: 100–240 В змінного струму, 50/60 Гц, 1,1 А; Вихід: 12 В = 2,5 А
Споживання електроенергії під час експлуатації	15 Вт
Споживання електроенергії в режимі очікування	≤1 Вт
Розміри	
- Головний блок (Ш x В x Г)	400 x 235 x 98 мм
Вага	
- З упакованням	3,7 кг
- Головний блок	2,1 кг

## Відомості про можливості відтворення з USB-пристроїв

### Сумісні USB-пристрої:

- флеш-накопичувач USB (USB 1.1)
- програвачі USB Flash Player (USB 1.1)
- карти пам'яті (за наявності додаткового пристрою для зчитування карт пам'яті)

### Формати, що підтримуються:

- USB або файловий формат FAT12, FAT16, FAT32 (розмір сектора: 512 байтів).
- Швидкість обробки даних MP3: 32-320 кбіт/с або змінна швидкість обробки даних.
- WMA v9 або старішої версії.
- Максимально дозволене вкладення каталогів до 8 рівнів.
- Кількість альбомів/папок: максимум 99.
- Кількість доріжок/записів: максимум 999.
- Теги ID3 v2.0 або пізнішої версії.
- Назва файлу в кодуванні Unicode UTF8 (максимальна довжина: 16 байтів).

### Непідтримувані формати

- Порожні альбоми: порожнім альбомом вважається той, який не містить файлів MP3/WMA. Такий альбом не буде відобразитися на дисплеї.
- Файли непідтримуваних форматів пропускаються. Наприклад, документи Word (.doc) або файли MP3 з розширенням .dlf ігноруються і не відтворюються програвачем.
- Аудіофайли AAC, WAV, PCM.
- Файли WMA, захищені від копіювання технологією DRM (.wav, .m4a, .m4p, .mp4, .aac).
- Файли WMA у форматі зі стисненням без втрат.

## Типи програм RDS

NO TYPE	Тип програми RDS відсутній
NEWS	Служба новин
AFFAIRS	Політика та актуальні проблеми
INFO	Спеціальні інформаційні програми
SPORT	Спорт
EDUCATE	Освіта та підвищення кваліфікації
DRAMA	Радіоп'єси та література
CULTURE	Культура, релігія і суспільство
SCIENCE	Наука
VARIED	Розважальні програми
POP M	Поп-музика
ROCK M	Рок-музика
MOR M	Легка музика
LIGHT M	Легка класична музика
CLASSICS	Класична музика
OTHER M	Спеціальні музичні програми
WEATHER	Погода
FINANCE	Фінанси
CHILDREN	Програми для дітей
SOCIAL	Соціальні проблеми
RELIGION	Релігія
PHONE IN	Прямий ефір
TRAVEL	Подорожі
LEISURE	Дозвілля
JAZZ	Джазова музика
COUNTRY	Музика в стилі кантрі
NATION M	Народна музика
OLDIES	Ретро
FOLK M	Фольк
DOCUMENT	Документальні програми
TES	Перевірка сигналу таймера увімкнення
ALARM	Будильник

---

## Підтримувані формати диска MP3

- ISO9660, Joliet
- Максимальна кількість назв: 999 (залежно від довжини назви файлу)
- Максимальна кількість альбомів: 99
- Підтримувана частота дискретизації:  
32 кГц, 44,1 кГц, 48 кГц
- Підтримувана швидкість передачі даних:  
32-320 (кбіт/с), змінна швидкість

# 8 Усунення несправностей



## Попередження

- У жодному разі не знімайте корпус пристрою.

Щоб зберегти дію гарантії, ніколи не намагайтеся самостійно ремонтувати систему.

Якщо під час використання пристрою виникають певні проблеми, перш ніж звертатися до центру обслуговування, скористайтеся наведеними нижче порадами. Якщо це не вирішить проблему, відвідайте веб-сайт компанії Philips ([www.philips.com/support](http://www.philips.com/support)). Коли Ви звертаєтесь до компанії Philips, пристрій, номер моделі та серійний номер мають бути під руками.

### Відсутнє живлення

- Перевірте, чи кабель змінного струму пристрою вставлено в розетку належним чином.
- Перевірте живлення розетки.
- Для економії енергії пристрій автоматично вимикається через 15 хвилин після закінчення відтворення доріжки, якщо не виконується жодних операцій.

### Немає звуку або низька якість звуку

- Налаштуйте гучність.
- Від'єднайте навушники.

### Пристрій не працює

- Від'єднайте та під'єднайте штекер змінного струму, після чого увімкніть пристрій знову.

### Пульт дистанційного керування не працює

- Перед тим як натиснути будь-яку кнопку вибору функції, спочатку виберіть відповідне джерело за допомогою пульта дистанційного керування, а не головного блока.
- Скоротіть відстань між пультом дистанційного керування і пристроєм.

- Встановіть батареї, правильно розміщуючи полюси (знаки "+" / "-").
- Замініть батарею.
- Спрямуйте пульт дистанційного керування на приймач на передній панелі пристрою.

### Диска не знайдено

- Вставте диск.
- Перевірте, чи диск вставлено написом догори.
- Зачекайте, поки з лінзи не зникне волога.
- Замініть або почистіть диск.
- Використовуйте фіналізований компакт-диск або диск відповідного формату.

### Деякі файли на USB-накопичувачі не відображаються

- Перевищено максимально дозвану кількість папок або файлів на USB-накопичувачі. Це не є ознакою збою у роботі пристрою.
- Формати цих файлів не підтримуються.

### USB-пристрій не підтримується

- Цей USB-накопичувач несумісний із пристроєм. Спробуйте підключити інший пристрій або карту.

### Поганий радіосигнал

- Перемістіть пристрій подалі від телевізора або відеомагнітофона.
- Розкладіть FM-антену повністю.

### Таймер не працює

- Налаштуйте годинник належним чином.
- Увімкніть таймер.

### Видалено налаштування годинника/таймера

- Стався збій в електропостачанні або від'єднано кабель живлення.
- Повторно налаштуйте годинник/таймер.

## 9 Примітка

Внесення будь-яких змін чи модифікації цього пристрою, які не є позитивно схвалені компанією Gibson Innovations, можуть позбавити користувачів права користуватися цим пристроєм.



028

Цим повідомленням компанія Gibson Innovations стверджує, що цей виріб відповідає важливим вимогам та іншим відповідним умовам Директиви 2014/53/EU. Заяву про відповідність можна знайти на веб-сайті [www.philips.com/support](http://www.philips.com/support).



Виріб виготовлено з високоякісних матеріалів і компонентів, які можна переробити та використовувати повторно.



Позначення у вигляді перекресленого контейнера для сміття на виробі означає, що на цей виріб поширюється дія Директиви Ради Європи 2012/19/EC.

Дізнайтеся про місцеву систему розділеного збору електричних та електронних пристроїв.

Дійте згідно з місцевими законами і не утилізуйте старі вироби зі звичайними побутовими відходами. Належна утилізація старого пристрою допоможе запобігти негативному впливу на навколишнє середовище та здоров'я людей.



Виріб містить батареї, які відповідають Європейським Директивам 2013/56/EC і які не можна утилізувати зі звичайними побутовими відходами. Дізнайтеся про місцеву систему розділеного збору батарей, оскільки належна утилізація допоможе запобігти негативному впливу на навколишнє середовище та здоров'я людей.

### Інформація про довкілля

Для упаковки виробу було використано лише потрібні матеріали. Ми подбали про те, щоб упаковку можна було легко розділити на три види матеріалу: картон (коробка), пінополістирол (амортизуючий матеріал) та поліетилен (пакети, захисний пінопластовий лист).

Система містить матеріали, які в розібраному вигляді можна здати на переробку та повторне використання у відповідний центр. Утилізуйте пакувальні матеріали, використані батареї та непотрібні пристрої відповідно до місцевих правових норм.



**Be responsible  
Respect copyrights**

Несанкціоноване виготовлення копій матеріалу, захищеного від копіювання, зокрема комп'ютерних програм, файлів, записів програм та звукозаписів, може порушувати авторські права і становити карний злочин. Цей пристрій забороняється використовувати для таких цілей.

**На виробі така етикетка:**



# ГАРАНТІЙНИЙ ТАЛОН

Україна

Місце для прикріплення  
касового і товарного чека

**Модель:**

Заповнення обов'язково

**Серійний номер:**

Заповнення обов'язково

**Дата продажу:**

Заповнення обов'язково

**ПРОДАВЕЦЬ:**

**Назва торгової організації:**

Заповнення обов'язково

**Телефон торгової організації:**

Заповнення обов'язково

**Адреса та E-mail:**

Заповнення бажано



Виріб отримав у справному стані, в повній комплектності, з інструкцією по експлуатації українською мовою. З усіма технічними характеристиками, функціональними можливостями і правилами експлуатації ознайомлений. Виріб оглянуто та перевірено в моїй присутності, претензій щодо якості і зовнішнього вигляду не маю. Все зазначене в інструкції по експлуатації та гарантійному талоні зобов'язуюсь виконувати і гарантую виконання всіма користувачами виробу.

З умовами гарантії ознайомлений і згоден.

(П.Л.Б. та підпис покупця)

**Увага! Вимагайте повного заповнення гарантійного талону продавцем!**

Гарантійний талон не дійсний при його неправильному або неповному заповненні, без печатки продавця і підпису покупця. Касовий і товарний чеки про купівлю повинні бути прикріплені до цього гарантійного талону.

UA\_NOV

## Шановний Споживач! Дякуємо Вам за покупку виробу під торговою маркою Philips

При купівлі виробу просимо перевірити правильність заповнення гарантійного талону. Серійний номер та найменування моделі придбаного Вами виробу повинні бути ідентичні залуку з гарантійною талон. Не допускається внесення в талон жодних змін, виправлень. У разі неправильного або неповного заповнення гарантійного талону, а також якщо чек не прикріплений до гарантійного талону при купівлі Вами виробу - негайно зверніться до продавця.

Виріб являється технічним складним товаром. При обслуговуванні і використанні його відповідно до правил експлуатації він буде надійно служити Вам довгі роки. У ході експлуатації виробу не допускайте механічних пошкоджень виробу, потрапляння в середину сторонніх предметів, рідин, комах та ін. протягом усього терміну служби. стежте за збереженням повної ідентифікаційної інформації з найменуванням моделі та серійного номеру на виробі. Щоб уникнути можливих неприємностей, зберігайте проглянути всі документи, що додаються до виробу при його продажу (дають гарантійний талон, товариш і касовий чек, наклеєні, інструкцію користувача та інші документи). Якщо в процесі експлуатації Ви виявите, що параметри роботи виробу відрізняються від зазначених в інструкції користувача, зверніться будь ласка, за консультацією до Інформаційного Центру.

Виробник: "d'Alco Innovations Limited" ("Тобоч Інновейшн Лімітед", і'ялий поврх булова Філіпе Електронікс, 5 Сайне Парк Іст Авеню, Гонконг Сайне Парк, Шагін, Нью Терріторія, Гонконг; Імпортер: ТОВ «П'ЄСОН ІННОВЕШІЗ УКРАЇНА», Україна, 03038, м. Київ, вул.М.Грищенка, 4. Юридична особа, яка приймає претензії щодо товару, придбаного на території України ТОВ «П'ЄСОН ІННОВЕШІЗ УКРАЇНА» Україна, 03038, м. Київ, вул.М.Грищенка, 4. Якщо придбаний Вами виріб потребує спеціальної установки і підключення, рекомендуємо звернутися в організацію, що спеціалізується на наданні таких послуг. Особа (компанія), яка здійснює Вам установку, несе відповідальність за правильність проведеної роботи. Пам'ятайте, кваліфіковане встановлення та підключення виробу істотно для його подальшого правильного функціонування та гарантійного обслуговування.

### Термін та умови гарантії:

Назва виробу	Гарантійний строк*		Строк служби*
	1 рік	3 роки	
Домашні медіацентри	1 рік	3 роки	5 років
Становий аудіо / відеосистеми, програмні, переносні автомагінітоли, автомобільні медіацентри та підсилювачі	1 рік	3 роки	3 роки
Портативні пристрої, переносні програвачі, диктофони, фотоапарати, комп'ютерна периферія, автомобільна акустика, індивідуальні приладомонтажні пристрої	1 рік	3 роки	3 роки

\* *вдодатокється з дня передачі товару споживачеві або з дати виготовлення, якщо дату передачі визначити неможливо. Дату виготовлення виробу Ви можете визначити по серійному номеру (xxxx-PPHHxxxxx, де PP - рік, HH - номер тижня, x - будь-який символ). Присвій: A.M21628123456 - дата виготовлення 28 тиждень 2016р. У випадку ускладнень при визначенні дати виготовлення зверніться будь ласка, до Інформаційного Центру.*

Ця гарантія поширюється тільки на виробі:

1. які мають повну ідентифікаційну інформацію, придбані та використуються винятково для особистих, сімейних, домашніх і інших потреб, не пов'язаних зі здійсненням підприємницької діяльності, по закінченню терміну служби зверніться до авторизованого сервісного центру для проведення профілактичних робіт та отримання рекомендацій щодо подальшої експлуатації виробу.

2. офіційно імпортовані на територію України;

3. при пред'явленні гарантійного талону, заповненого в момент продажу товару, і з обов'язковим зазначенням моделі виробу, серійного номеру, дати продажу і печатки торгуючої організації;

Гарантія обслуговування не поширюється на виробі, недоліки яких виникли внаслідок:

1. порушення Споживачем правили експлуатації, зберігання або транспортування виробу;
2. вступлення або нецільового обслуговування виробу згідно рекомендацій інструкції по експлуатації;
3. використання неоригінальних аксесуарів та/або витратних матеріалів, передбачених інструкцією по експлуатації (якщо їх використання спричинило порушення працездатності виробу);
4. дії третіх осіб:

- ремонту неузгодженими особами, внесення несамоцільованих виробником конструктивних змін і змін програмного забезпечення;

- вилучення від Державних Технічних Стандартів (ГОСТ) і норм живлення, телекомунікаційних і кабельних мереж;

- неправильної установки та/або підключення виробу;

- підключення виробу до іншого виробу/товару в не застурованому стані (будь-які з'єднання повинні здійснюватися тільки після відключення всіх виробів/товарів від електричної мережі).

5. дії непереборної сили (стихія, пожежа, бліскавка тощо).

Гарантія не поширюється також на витратні матеріали та аксесуари включаючи, але не обмежуючись наступними: проводові навушники, чохли, з'єднувальні кабелі, виробі з скла, змішні лампи, батареї та акумулятори, захисні екрани, інші деталі з обмеженим терміном експлуатації

Гарантія не надається у разі виправлень і підробки необхідних документів, а також на неофіційно імпортовані виробі (гарантія надається організації, яка імпортувала виробі).

Умови гарантії не порушують права, наданих споживачеві згідно з чинним законодавством. Права надані споживачеві згідно зі ст. 8 Закону України «Про захист прав споживачів» виконуються тільки у разі підтвердження виявлення недоліків унововаженими сервісними центрами.

**Інформацію про найближчі до Вас сервісні центри, години їх роботи, а також інформацію про продукцію Philips Ви можете отримати в Інформаційному центрі за телефоном 044-360-9562 (зв'язки зі стандартних та мобільних номерів телефонів згідно з тарифами вашого оператора) або на сайті [www.philips.ua](http://www.philips.ua).**

Виробник залишає за собою право на внесення змін у конструкцію, зовнішній вигляд, комплектацию, технічні характеристики виробу без попереднього повідомлення. Актуальна інформація доступна на сайті виробника.

UA\_NOV





Copyright © 2011 Gibson Innovations Limited. Revised Edition © 2017  
This product has been manufactured by, and is sold under the responsibility of Gibson Innovations Ltd.,  
and Gibson Innovations Ltd. is the warrantor in relation to this product.  
Philips and the Philips Shield Emblem are registered trademarks of Koninklijke Philips N.V. and are used  
under license.

MCM2050\_12\_UM\_V5.0

