

**PHILIPS**

DAB+ radyo

5000 Serisi

R5505

# Kullanıcı Kılavuzu



Ürününüzü kaydettirin ve destek alın  
[www.philips.com/support](http://www.philips.com/support)

# İçerik

<b>1</b>	<b>Önemli</b>	<b>2</b>
	Emniyet	2
<b>2</b>	<b>FM/DAB Radyonuz</b>	<b>3</b>
	Giriş	3
	Kutu içeriği	3
	Ana üniteye genel bakış	4
<b>3</b>	<b>Başlangıç</b>	<b>5</b>
	Radyo anteni hazırlama	5
	Gücü bağlama	5
	Açma	5
	Ses düzeyini ayarlama	5
	Bekleme moduna geçme	5
<b>4</b>	<b>DAB radyo dinleme</b>	<b>6</b>
	DAB radyo istasyonu ayarlama	6
	DAB radyo istasyonlarını kaydetme	6
	Ön ayarlı bir DAB radyo istasyonu seçme	7
	DAB bilgisini gösterme	7
	DAB modunda menüyü kullanma	7
<b>5</b>	<b>FM Radyo Dinleme</b>	<b>8</b>
	FM radyo istasyonlarını ayarlama	8
	FM Radyo istasyonlarını kaydetme	8
	Ön ayarlı bir FM radyo istasyonunu seçme	8
	FM modunda menüyü kullanma	9
	FM bilgilerini gösterme	9
<b>6</b>	<b>Diğer özellikler</b>	<b>10</b>
	Bluetooth aracılığıyla ses çalma	10
	Bluetooth modunda menüyü kullanma	10
	Mutfak zamanlayıcısı	10
	Uyku zamanlayıcısı	11

<b>7</b>	<b>Ürün bilgisi</b>	<b>11</b>
<b>8</b>	<b>Sorun Giderme</b>	<b>12</b>
<b>9</b>	<b>Bildirim</b>	<b>13</b>
	Uygunluk	13
	Çevre bakımı	13
	Ticari marka bildirim	13

# I Önemli

## Emniyet

### Uyarı

- Asla bu radyonun muhafazasını çıkarmayın.
- Asla bu radyonun hiçbir parçasını yağlamayın.
- Asla bu radyonun diğer elektrikli ekipmanların üzerine yerleştirmeyin.
- Bu radyonun doğrudan güneş ışığından, çıplak alevlerden veya sıcaktan koruyun.
- Radyonun bağlantısını kesmek için güç kablosuna, fişe veya adaptöre her zaman kolayca erişebildiğinizden emin olun.

- Bu talimatları okuyun ve uygulayın.
- Ürünün etrafında havalandırma için yeterli boş alan olduğundan emin olun.
- Tüm servis hizmetleri için kalifiye servis personeline başvurun. Radyo, herhangi bir şekilde hasar görmüşse; güç kaynağı kablosu veya fişi hasar görmüş, üzerine sıvı dökülmüş veya içine bir şeyler düşmüşse, radyo yağmura veya neme maruz kalmışsa, normal bir şekilde çalışmıyorsa veya düşürülmüşse servis gereklidir.
- Sadece üretici tarafından belirtilen parçaları/ aksesuarları kullanın.
- Sadece kullanım kılavuzunda listelenen güç kaynaklarını kullanın.
- Şimşekli fırtınalı havalarda veya uzun süre kullanılmayacağı zaman bu ürünün fişini çekin.
- Ürün sıvı damlamasına veya sıçramasına maruz bırakmayın.
- Ürünün üzerine herhangi bir tehlike kaynağı yerleştirmeyin (örneğin; sıvı dolu nesnelere, yanan mumlar).
- Doğrudan Takılabilir Adaptörün fişinin bağlantı kesme cihazı olarak kullanıldığı durumlarda, bağlantı kesme aygıtı çalışmaya hazır durumda olmalıdır.

- Bu cihazı suya yakın yerlerde kullanmayın.
- Üreticinin talimatlarına uygun olarak kurulum yapın.
- Radyatörler, kalorifer ızgaraları, sobalar veya ısı üreten diğer cihazlar (amfilikatörler dahil) gibi ısı kaynaklarının yanına kurmayın.

## 2 FM/DAB Radyonuz

Satın aldığınız için tebrikler ve Philips'e hoş geldiniz! Philips'in sunduğu tüm destekten yararlanmak için [www.philips.com/welcome](http://www.philips.com/welcome) adresinde ürününüzü kaydediniz.

---

### Giriş

Bu Radyo ile

- FM ve Dijital Ses Yayını (DAB) Radyosu dinleyebilirsiniz;
- Bluetooth etkin cihazlardan ses çalabilirsiniz.

---

### Kutu içeriği

Paketinizin içeriğini kontrol edin ve tespit edin:

- FM/DAB radyo
- Güç adaptörü
- Hızlı Başlangıç Kılavuzu
- Güvenlik & Garanti Kartı

## Ana üniteye genel bakış

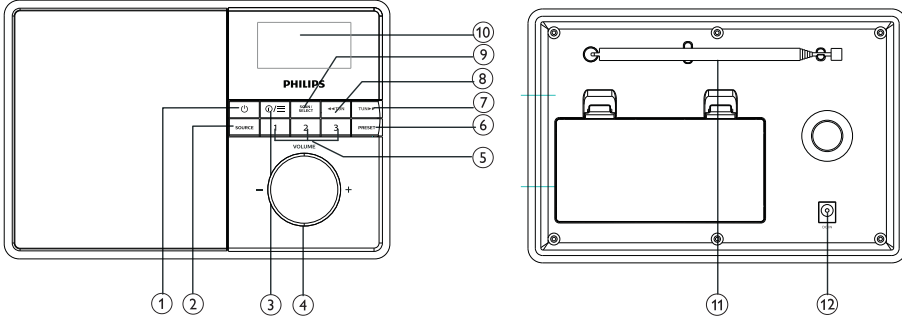

### ①

- Radyoyu açın.
- Bekleme moduna geçin.

### ② SOURCE (Kaynak)

- Bir kaynak seçin: Bluetooth, DAB veya FM radyo.

### ③ Bilgi/Menü

- FM/DAB modunda bilgiyi görüntülemek için basın.
- Çalışma modunda, en üst menüye erişmek için basılı tutun.

### ④ VOL (Ses) düğmesi

- Ses düzeyini ayarlamak için döndürün.

### ⑤ Ön ayarlı istasyonlar (1, 2, 3)

- Kaydedin / ön ayar 1, 2, 3'e doğrudan erişin.

### ⑥ (PRESET) ÖN AYAR

- Radyo istasyonlarını kaydedin.
- Ön ayarlı istasyonları görüntüleyin ve seçin.

### ⑦

- Bluetooth modunda: Önceki parçaya geçmek için basın.
- Kanal arayıcı modunda: Bir radyo istasyonu ayarlayın.
- Menü listesinde gezin.

### ⑧ TUN

- Bluetooth modunda: Sonraki parçaya geçmek için basın.
- Kanal arayıcı modunda: Bir radyo istasyonu ayarlayın.
- Menü listesinde gezin.

### ⑨ SCAN/SELECT (Tarama / Seçme)

- Bir seçimi onaylamak için basın.
- FM arayıcı modunda, tüm istasyonları otomatik taramak için basılı tutun.

### ⑩ GÖSTERGE EKRANI

- Mevcut durumu gösterir.

### ⑪ Radyo anteni

- Radyo sinyali alımını geliştirir.

### ⑫ DC IN (DC Giriş)

- Birlikte verilen güç adaptörünü bağlayın.

# 3 Başlangıç

Bu bölümdeki talimatları her zaman sırasıyla uygulayın.

## Radyo anteni hazırlama

Daha iyi radyo çekimi için, anteni tamamen uzatın ve konumunu ayarlayın.

### Not

- Paraziti önlemek için, anteni diğer radyasyon kaynaklarından mümkün olduğunca uzağa yerleştirin.

## Gücü bağlama

Bu radyo çaları AC gücü ile veya pil gücü ile birlikte kullanabilirsiniz.

### Seçenek 1: AC güç

#### Dikkat

- Ürün hasarı riski! Güç geriliminin, radyonun arkasında veya altında yazılı olan gerilim değeri ile aynı olduğundan emin olun.
- Elektrik çarpma riski! AC fişini prizden çekerken daima fişten tutarak prizden çekin, Asla kablodan çekmeyin.

Güç Adaptörünü şuraya bağlayın:

- radyonun arkasındaki **DC IN** soketine ve duvar prizine.

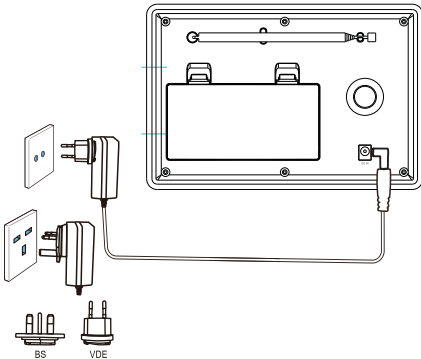

### Seçenek 2: Pil gücü

#### Dikkat

- Piller (pil takımı veya takılı piller) güneş ışığı, ateş veya benzeri aşırı sıcaklık kaynaklarına maruz bırakılmamalıdır.
- Eğer piller yanlış yerleştirilirse patlama tehlikesi bulunmaktadır. Sadece aynı veya eşdeğer piller ile değiştirin.
- Pilleri karıştırmayın (eski ve yeni veya karbon ve alkalın, vb. gibi).
- Piller bittiğinde veya ünite uzun süre kullanılmayacağı zaman pilleri çıkarın.

- Ünitenin arkasındaki pil bölmesini açın.
- Gösterildiği gibi dört adet R14/UM-2/C pili (dahil değildir) doğru kutuplarıyla (+/-) takın, sonra pil bölmesini kapatın.  
↳ Ünite çalıştırmaya hazırdır.

#### Dikkat

- Pil gücü az olduğunda 'Battery low' (Düşük pil gücü) simgesi gösterilecektir. Normal şekilde çalışmasını sağlamak için pilleri değiştirin veya AC güç kaynağına bağlayın.

### Not

- Piller kimyasal maddeler içerir; bundan dolayı düzgün bir şekilde bertaraf edilmelidir.

## Açma

- ⏻ basın.  
↳ Radyo en son seçilen kaynağa geçer.

## Ses düzeyini ayarlama

- Ses düzeyini ayarlamak için - VOL + (ses) düğmesini sürekli döndürün.

## Bekleme moduna geçme

- ⏻ düğmesine tekrar basın.  
↳ Ekran paneli soluklaşır.  
↳ Saat ve tarih (eğer ayarlanmışsa) görüntülenir.

### Not

- Eğer sistem 15 dakika boyunca kullanılmazsa, radyo otomatik olarak bekleme moduna geçer.
- Pil ömrünü uzatmak için üniteyi tamamen kapatmak üzere ⏻ düğmesine basılı tutabilirsiniz. Radyoyu tekrar açmak için ⏻ düğmesine basılı tutun.

# 4 DAB radyo dinleme

## DAB radyo istasyonu ayarlama

İlk defa DAB radyo modunu seçtiğinizde veya istasyon listesi boşsa, radyo otomatik olarak tam tarama yapar.

- **SOURCE** (kaynak) düğmesine arka arkasına basarak **[DAB]** modunu seçin.
  - ↳ **[Scanning]** (taranıyor) gösterilecektir.
  - ↳ Radyo otomatik olarak tüm DAB Radyo istasyonlarını tarar ve kaydeder, sonra mevcut olan ilk istasyonu yayınlar.
  - ↳ İstasyon listesi radyo hafızasına alınır. Radyoyu sonraki sefer açtığınızda, istasyon taraması yapılmaz.

**Mevcut istasyon listesinden bir istasyon ayarlamak için:**

- DAB modunda, DAB istasyonları arasında gezinmek için **TUN▶▶/◀◀TUN** düğmesine basın.

### İpucu

- Zaman zaman istasyonlar değişebilir. İstasyon listesini güncellemek için tam tarama yapmak üzere menü seçeneklerinde **[Full scan]** (tam tarama) seçeneğini seçin.

## DAB radyo istasyonlarını kaydetme

### Not

- En fazla 20 tane ön ayar DAB radyo istasyonu kaydedebilirsiniz.

- 1 DAB modunda, bir DAB radyo istasyonunu ayarlayın.
- 2 İki saniyelikğine **PRESET** (ön ayar) düğmesine basılı tutun.
  - ↳ **Preset store** (ön ayar kaydet) görüntülenir.
- 3 Ön ayar numarası seçmek için **TUN▶▶/◀◀TUN** düğmesine basın.
- 4 Onayı seçmek için **SCAN/SELECT** düğmesine basın.
  - ↳ **[Preset stored]** (ön ayar kaydedildi) görüntülenir.
  - ↳ İstasyon seçilen pozisyona kaydedilir.

### Not

- Adım 2'de mevcut istasyonu karşılık gelen pozisyona doğrudan kaydetmek için ön ayar 1, 2 veya 3 düğmesine basılı tutabilirsiniz.
- Önceden kaydedilmiş bir DAB istasyonu kaldırmak için yerine başka bir istasyonu kaydedin.

## Ön ayarlı bir DAB radyo istasyonu seçme

DAB modunda, önceden ayarlanmış bir radyo istasyonu seçmek için iki yol bulunmaktadır.

### Seçenek A:

- 1 **PRESET** (ön ayar) düğmesine basın.
  - ↳ **Preset Recall** (ön ayar geri çağırma) görüntülenir.
- 2 Ön ayar numarası seçmek için **TUN▶▶/◀◀TUN** düğmesine basın.
- 3 Onaylamak için **SCAN/SELECT** düğmesine basın.

### Seçenek B

- Doğrudan 1-3 sayısal tuşlarına basın.

## DAB bilgisini gösterme

DAB radyosunu dinlerken, aşağıdaki bilgiler (eğer varsa) arasında gezinmek için **⊕/≡** düğmesine tekrar tekrar basın:

- ↳ Radyo modu
- ↳ Mutfak zamanlayıcısı
- ↳ Uyku zamanlayıcısı
- ↳ Dinamik Etiket Altkesiti (DLS)
- ↳ Sinyal gücü
- ↳ Program türü (PTY)
- ↳ Topluluk Adı
- ↳ Frekans
- ↳ Sinyal hata oranı
- ↳ Bit hızı ve ses durumu
- ↳ Zaman
- ↳ Tarih

## DAB modunda menüye kullanma

- 1 DAB modunda, DAB menüsüne erişmek için **⊕/≡** düğmesine basılı tutun.

- 2 Menü seçenekleri arasından gezinmek için **TUN▶▶/◀◀TUN** düğmesine basın.

- **[Kitchen Timer]** (Mutfak zamanlayıcısı): mutfak zamanlayıcısını ayarlayın.
- **[Full scan]** (Tam tarama): mevcut olan tüm DAB radyo istasyonlarını tarayın ve kaydedin.
- **[Manual tune]** (Manuel kanal seçici): manuel olarak belirli bir kanalı/frekansı ayarlayın ve istasyon listesine ekleyin.
- **[DRC]**: Bir radyo sinyalinin dinamik aralığını sıkıştırma, böylece sessiz seslerin sesi yükseltin ve yüksek seslerin sesleri azaltın.
- **[Prune]** (Geçersizleri çıkarma): İstasyon listesinden tüm geçersiz istasyonları kaldırın.
- **[Sleep]** (Uyku): Uyku zamanlayıcısını ayarlayın.
- **[Clock]** (Saat): Saat/tarih ayarlayın, 12/24 saat biçimini seçin ve zaman senkronizasyonunu ayarlayın.
- **[Backlight]** (Arka ışık): Arka ışık ayarlarını ayarlayın. (3 seçenek: Zaman aşımı/Açık seviye/Loş seviye).
- **[System]** (Sistem): Sistem ayarları ayarlayın.
  - **[Language]** (Dil): Sistem dilini ayarlayın (İngilizce/Almanca/İtalyanca/Fransızca/Hollandaca/Norveççe).
  - **[Factory Reset]** (Fabrika ayarlarına dön): Üniteyi sıfırlayın.
  - **[SW version]** (Yazılım sürümü): Yazılım sürümünü görüntüleyin.

- 3 Bir seçeneği seçmek için **SCAN/SELECT** düğmesine basın.

- 4 Bir seçeneğin altında eğer herhangi bir alt seçenek mevcut ise adım 2 ile 3 'ü tekrarlayın.

- Bir önceki menüye dönmek için **⊕/≡** düğmesine basın.

### Not

- Eğer 15 saniye içinde herhangi bir düğmeye basılmazsa, menüden çıkılır.



# 5 FM Radyo Dinleme

## FM radyo istasyonlarını ayarlama

- 1 **SOURCE** (kaynak) düğmesine arka arkasına basarak **[FM]** modunu seçin.
- 2 İki saniyelikliğine **TUN▶▶/◀◀TUN** düğmesine basılı tutun.  
↳ Radyo otomatik olarak alım sinyali güçlü olan bir FM radyo istasyonunu ayarlar.
- 3 Daha fazla radyo istasyonu aramak için adım 2'yi tekrarlayın.

### Bir istasyonu manuel olarak ayarlamak için:

- FM kanal ayarlayıcı modunda bir frekansı seçmek için **TUN▶▶/◀◀TUN** düğmesine arka arkasına basın.

## FM Radyo istasyonlarını kaydetme

### Not

- En fazla 20 tane FM radyo istasyonu kaydedebilirsiniz.

- 1 FM modunda, bir FM radyo istasyonunu arayın.
- 2 İki saniyelikliğine **PRESET** (ön ayar) düğmesine basılı tutun.  
↳ **Preset store** (ön ayar kaydet) görüntülenir.
- 3 Ön ayar numarası seçmek için **TUN▶▶/◀◀TUN** düğmesine basın.

- 4 Onaylamak için **SCAN/SELECT** düğmesine basın.  
↳ **[Preset stored]** (ön ayar kaydedildi) görüntülenir.  
↳ İstasyon seçilen pozisyona kaydedilir.

### FM radyo istasyonlarını otomatik olarak kaydetme

- İstasyonları manuel kaydetme yerine bulunan istasyonları ünitenin otomatik kaydetmesini sağlayabilirsiniz.  
Radyo kanallarını otomatik taramak için **SCAN/SELECT** düğmesine basılı tutun, otomatik taramayı durdurmak için tekrar basın.

### İpucu

- Önceden kaydedilmiş bir istasyonu kaldırmak için yerine başka bir istasyonu kaydedin.

## Ön ayarlı bir FM radyo istasyonunu seçme

FM modunda, önceden ayarlanmış bir radyo istasyonu seçmek için iki yol bulunmaktadır.



### Seçenek A:

- 1 **PRESET** (ön ayar) düğmesine basın.  
↳ **Preset Recall** (ön ayar geri çağırma) görüntülenir.
- 2 Ön ayar numarası seçmek için **TUN▶▶/◀◀TUN** düğmesine basın.
- 3 Onaylamak için **SCAN/SELECT** düğmesine basın.

### Seçenek B

- Doğrudan 1-3 sayısal tuşlarına.

## FM modunda menüyü kullanma

- 1 FM modunda, FM menüsüne erişmek için /≡ düğmesine basılı tutun.
- 2 Menü seçenekleri arasında gezinmek için **TUN**▶▶/◀◀**TUN** düğmesine basın.
  - **[Kitchen Timer]** (Mutfak zamanlayıcısı): mutfak zamanlayıcısını ayarlayın.
  - **[Scan setting]** (Tarama ayarı): Tarama hassasiyetini seçin (Sadece güçlü istasyonlar ve tüm istasyonlar).
  - **[Sleep]** (Uyku): Uyku zamanlayıcısını ayarlayın.
  - **[Clock]** (Saat): Saat/tarih ayarlayın, 12/24 saat biçimini seçin ve zaman senkronizasyonunu ayarlayın.
  - **[Backlight]** (Arka ışık): Arka ışık ayarlarını ayarlayın. (3 seçenek: Zaman aşımı/Açık seviye/Loş seviye)
  - **[System]** (Sistem): Sistem ayarları ayarlayın.
    - **[Language]** (Dil): Sistem dilini ayarlayın (İngilizce/Almanca/İtalyanca/Fransızca/Hollandaca/Norveççe).
    - **[Factory Reset]** (Fabrika ayarlarına dön): Üniteyi sıfırlayın.
    - **[SW version]** (Yazılım sürümü): Yazılım sürümünü görüntüleyin.
- 3 Bir seçeneği seçmek için **SCAN/SELECT** düğmesine basın.
- 4 Bir seçeneğin altında eğer herhangi bir alt seçenek mevcut ise adım 2 ile 3 'ü tekrarlayın.
  - Bir önceki menüye dönmek için /≡ düğmesine basın.

### Not

- Eğer 15 saniye içinde herhangi bir düğmeye basılmazsa, menüden çıkılır.

## FM bilgilerini gösterme

FM radyoyu dinlerken, aşağıdaki bilgiler (eğer varsa) arasında gezinmek için /≡ düğmesine tekrar tekrar basın:

- ↳ Radyo modu
- ↳ Mutfak zamanlayıcısı
- ↳ Uyku zamanlayıcısı
- ↳ Radyo metin mesajları
- ↳ Program türü
- ↳ Frekans
- ↳ Zaman
- ↳ Tarih

## 6 Diğer özellikler

### Bluetooth aracılığıyla ses çalma

- 1 **SOURCE** (kaynak) düğmesine arka arkasına basarak **[Bluetooth]** modunu seçin.
  - ↳ Ekranda **[Not Connected]** (bağlanmadı) yanıp söner.
- 2 Bluetooth cihazınızda, Bluetooth'u etkinleştirin ve Bluetooth cihazlarını arayın.
- 3 Arama sonuçlarından **[Philips R5505]** i seçin ve bağlanmak için tıklayın.
  - ↳ Başarılı bağlantıdan sonra ekran mesajı **[Connected]** (bağlandı) olarak değişecektir.

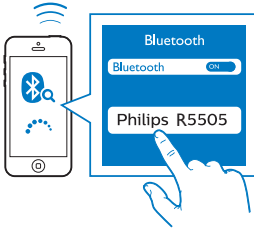

### Bluetooth modunda menüyü kullanma

- 1 Bluetooth modunda, Bluetooth menüsüne erişmek için **⊕/≡** düğmesine basılı tutun.
- 2 Menü seçenekleri arasından gezinmek için **TUN▶▶/◀◀TUN** düğmesine basın.
  - **[Kitchen Timer]** (Mutfak zamanlayıcısı): mutfak zamanlayıcısını ayarlayın.
  - **[Scan setting]** (Tarama ayarı): Tarama hassasiyetini seçin (Sadece güçlü istasyonlar veya tüm istasyonlar).

- **[Sleep]** (Uyku): Uyku zamanlayıcısını ayarlayın.
- **[Clock]** (Saat): Saat/tarih ayarlayın, 12/24 saat biçimini seçin ve zaman senkronizasyonunu ayarlayın.
- **[Backlight]** (Arka ışık): Arka ışık ayarlarını ayarlayın. (3 seçenek: Zaman aşımı/Açık seviye/Loş seviye).
- **[System]** (Sistem): Sistem ayarları ayarlayın.
  - **[Language]** (Dil): Sistem dilini ayarlayın (İngilizce/Almanca/İtalyanca/Fransızca/Hollandaca/Norveççe).
  - **[Factory Reset]** (Fabrika ayarlarına dön): Üniteyi sıfırlayın.
  - **[SW version]** (Yazılım sürümü): Yazılım sürümünü görüntüleyin.

- 3 Bir seçeneği seçmek için **SCAN/SELECT** düğmesine basın.
- 4 Bir seçeneğin altında eğer herhangi bir alt seçenek mevcut ise adım 2 ile 3 'ü tekrarlayın.
  - Bir önceki menüye dönmek için **⊕/≡** düğmesine basın.

#### ☰ Not

- Eğer 15 saniye içinde herhangi bir düğmeye basılmazsa, menüden çıkılır.

### Mutfak zamanlayıcısı

Ürünün, süre sonunda ikaz edeceği zaman periyodunu ayarlayabilirsiniz.

- 1 Menüden **[Kitchen Timer]** (Mutfak zamanlayıcısını) seçin.
  - ↳ Saat hanesi yanıp söner.
- 2 Saati ayarlamak için **TUN▶▶/◀◀TUN** düğmesine arka arkasına basın ve sonra onaylamak için **SCAN/SELECT** düğmesine basın.
  - ↳ Dakika hanesi yanıp söner.

- 3 Dakikayı ayarlamak için **TUN▶▶/◀◀TUN** düğmesine arka arkasına basın ve sonra onaylamak için **SCAN/SELECT** düğmesine basın.  
↳ Saniye hanesi yanıp söner.
- 4 Saniyeyi ayarlamak için **TUN▶▶/◀◀TUN** düğmesine arka arkasına basın ve sonra onaylamak için **SCAN/SELECT** düğmesine basın.
- İkazcıyı durdurmak için ünite üzerindeki herhangi bir düğmeye basın.

## Uyku zamanlayıcısı

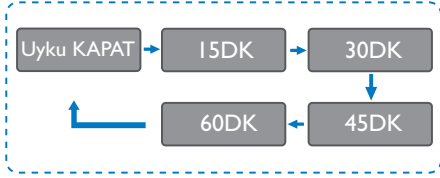

- 1 **[Sleep]** (uyku) menüsünü seçin.
- 2 Uyku zaman periyodunu (dakika olarak) seçmek için **TUN▶▶/◀◀TUN** düğmesine arka arkasına basın.  
↳ **[Sleep OFF]** [Uyku KAPALI] görüntülediği zaman, uyku zamanlayıcısı devre dışıdır.

# 7 Ürün bilgisi

## Teknik Özellikler

### Amplifikatör

Nominal Çıkış Gücü	5 W RMS
Sinyal Gürültü Oranı	> 65 dBA

### Kanal Arayıcı

Kanal Seçme Aralığı (FM)	87,5-108 MHz
Kanal Seçme Aralığı (DAB)	174,928-239,2 MHz (Band III)

### Hoparlör

Hoparlör Empedansı	4 ohm
Hassasiyet	86 ± 3 dB/m/W

### Bluetooth

Bluetooth Sürümü	V5.0
Bluetooth Frekans Bandı	2,4 Ghz ~ 2,48 GHz ISM Band
Maksimum aktarma gücü	-4,1 dBm
Bluetooth Aralığı	10 m (boş alan)

### Genel bilgiler

AC Güç (güç adaptörü)	Marka adı: PHILIPS Giriş: 100-240 V, 50/60 HZ Çıkış: 7,5 V = 1,0 A
Kullanım güç tüketimi	≤ 8 W
Bekleme gücü	≤ 1 W

### Boyutlar

Ana Ünite (GxYxD)	206,6x140,6x106 mm
-------------------	--------------------

### Ağırlık

Ana ünite	0,85 kg
-----------	---------

# 8 Sorun Giderme



## Uyarı

- Asla bu cihazın muhafazasını çıkarmayın.

Garantiyi geçerli tutmak için sistemi asla kendiniz onarmaya çalışmayın.

Bu cihazı kullanırken sorunla karşılaşırsanız, servis talep etmeden önce aşağıdaki noktaları kontrol ediniz. Eğer sorun hala devam ederse, Philips Web sayfasına gidin ([philips.com/support](http://philips.com/support)). Philips ile iletişime geçtiğinizde cihazın yakınızdaki ve model numarasına ve seri numarasına ulaşabiliyor olduğundan emin olun.

### Güç yok

- Radyonun AC güç kablosunun düzgün bir şekilde bağlandığından emin olun.
- AC çıkışında güç olduğundan emin olun.

### Ses yok veya ses kötü

- Ses düzeyini ayarlayın.
- Radyonun sessizde olmadığını veya radyo istasyonunun hala ara belleğe alınmaya çalışılmadığını kontrol edin.
- Radyo anteninin pozisyonunu tamamen uzatın ve ayarlayın.
- Radyo parazitlerini önlemek için radyoyu diğer elektronik cihazlardan uzakta tutun.

### Radyodan yanıt yok

- AC güç fişini çıkarıp tekrar takın, ardından radyoyu tekrar açın.
- Radyonun bekleme modunda olup olmadığını kontrol edin. Evet ise, radyoyu açın.

### Zayıf radyo sinyali alımı

- Radyo parazitlerini önlemek için radyoyu diğer elektronik cihazlardan uzakta tutun.
- Radyo anteninin pozisyonunu tamamen uzatın ve ayarlayın.

### Bazı istasyonlar bazen çalışmıyor

- Bazı istasyonlar sadece sınırlı sayıda dinleyici destekleyebilir. Eğer birkaç dakika sonra tekrar denerseniz, istasyonları dinlemek mümkün olabilir.
- İstasyon yayın yapmıyor. Daha sonra tekrar deneyin.

## 9 Bildirim

### MMD Hong Kong Holding Limited Şirketi

tarafından açıkça onaylanmadan, bu cihaza yapılan herhangi değişiklik ya da modifikasyon, kullanıcının ekipmanı çalıştırma yetkisini geçersiz

## Uygunluk



Burada, **MMD Hong Kong Holding Limited Şirketi**, bu ürünün **2014/53/AB** sayılı Direktifin esas şartlarına ve diğer ilgili hükümlerine uygun olduğunu beyan eder. Uygunluk Beyanını [www.philips.com/support](http://www.philips.com/support) adresinde bulabilirsiniz.

## Çevre bakımı

### Eski ürünün ve pilin atılması



Ürününüz geri dönüşümlü ve tekrar kullanılabilir yüksek kaliteli malzeme ve bileşenler ile tasarlanmış ve üretilmiştir.



Ürün üzerindeki bu sembol, ürünün 2012/19/AB sayılı Avrupa Yönergesi kapsamında olduğu anlamına gelir.



Bu sembol, ürünün normal evsel atıklarla birlikte atılmayan 2013/56/AB sayılı Avrupa Yönergesi kapsamında olan pilleri içerdiği anlamına gelir. Elektrikli ve elektronik ürünler ve bataryalar için yerel ayrı toplama sistemi hakkında bilgi edinin. Yerel kurallara uyun ve ürünü ve pilleri asla normal evsel atıklarla birlikte atmayın.

Eski ürünlerin ve pillerin doğru şekilde atılması, çevre ve insan sağlığı için olumsuz sonuçları önlemeye yardımcı olur.

### Tek kullanımlık pilleri çıkarma

Tek kullanımlık pilleri çıkarmak için pil takma bölümüne bakın.

### Çevresel bilgi

Tüm gereksiz paketleme çıkarılmıştır. Ambalajı üç malzemeye ayırarak kolaylaştırmaya çalıştık: karton (kutu), polistiren köpük (tampon) ve polietilen (torbalar, koruyucu köpük tabakası). Sisteminiz, eğer uzman bir şirket tarafından sökülürse, geri dönüştürülebilir ve yeniden kullanılabilir malzemelerden oluşmaktadır. Lütfen ambalaj malzemelerinin, bitmiş pillerin ve eski ekipmanların atılmasıyla ilgili yerel düzenlemelere uyun.

## Ticari marka bildirimleri



Bluetooth® kelimesi markası ve logoları, Bluetooth SIG, Inc. Şirketine ait tescilli ticari markalardır ve bu markaların **MMD Hong Kong Holding Limited Şirketi** tarafından herhangi bir şekilde kullanılması lisansa bağlıdır. Diğer ticari markalar ve ticari isimler kendi sahiplerine aittir.



Özellikler bildirim yapılmaksızın değıştirilebilir.

Philips ve Philips Shield Amblemi, Koninklijke Philips N.V. řirketinin tescilli ticari markalarıdır ve lisans altında kullanılmaktadır. Bu ürün, MMD Hong Kong Holding Limited řirketi veya bağılı řirketlerinden biri tarafından üretilmiştir ve sorumluluđu altında satılmaktadır, MMD Hong Kong Holding Limited řirketi, bu ürünle ilgili olarak garanti veren taraftır.

TAR5505\_I0\_UM\_V1.0

