

User manual
Manuel d'utilisation
Manual del usuario
Benutzerhandücher
Gebruikershandleidingen
Manuale per l'utente
Användarhandböckerna
Brugermanual



PHILIPS

Important notes for users in the U.K.

Mains plug

This apparatus is fitted with an approved 13 Amp plug. To change a fuse in this type of plug proceed as follows:

- 1 Remove fuse cover and fuse.
- 2 Fix new fuse which should be a BS1362 5 Amp, A.S.T.A. or BSI approved type.
- 3 Refit the fuse cover.

If the fitted plug is not suitable for your socket outlets, it should be cut off and an appropriate plug fitted in its place.

If the mains plug contains a fuse, this should have a value of 5 Amp. If a plug without a fuse is used, the fuse at the distribution board should not be greater than 5 Amp.

Note: The severed plug must be disposed of to avoid a possible shock hazard should it be inserted into a 13 Amp socket elsewhere.

How to connect a plug

The wires in the mains lead are coloured with the following code: blue = neutral (N), brown = live (L).

- As these colours may not correspond with the colour markings identifying the terminals in your plug, proceed as follows:
 - Connect the blue wire to the terminal marked N or coloured black.
 - Connect the brown wire to the terminal marked L or coloured red.
 - Do not connect either wire to the earth terminal in the plug, marked E (or $\frac{1}{2}$) or coloured green (or green and yellow).

Before replacing the plug cover, make certain that the cord grip is clamped over the sheath of the lead - not simply over the two wires.

Copyright in the U.K.

Recording and playback of material may require consent. See Copyright Act 1956 and The Performer's Protection Acts 1958 to 1972.

Italia

DICHIARAZIONE DI CONFORMITA'

Si dichiara che l'apparecchio MCD296 Philips risponde alle prescrizioni dell'art. 2 comma 1 del D.M. 28 Agosto 1995 n. 548.

Fatto a Eindhoven

Philips Consumer Electronics
Philips, Glaslaan 2
5616 JB Eindhoven, The Netherlands

Norge

Typeskilt finnes på apparatens underside.

Observer: Nettbryteren er sekundert innkoplet. Den innebygde nettdelen er derfor ikke frakoplet nettet så lenge apparatet er tilsluttet nettkontakten.

For å redusere faren for brann eller elektrisk støt, skal apparatet ikke utsettes for regn eller fuktighet.

CAUTION

Visible and invisible laser radiation. If the cover is open, do not look at the beam.

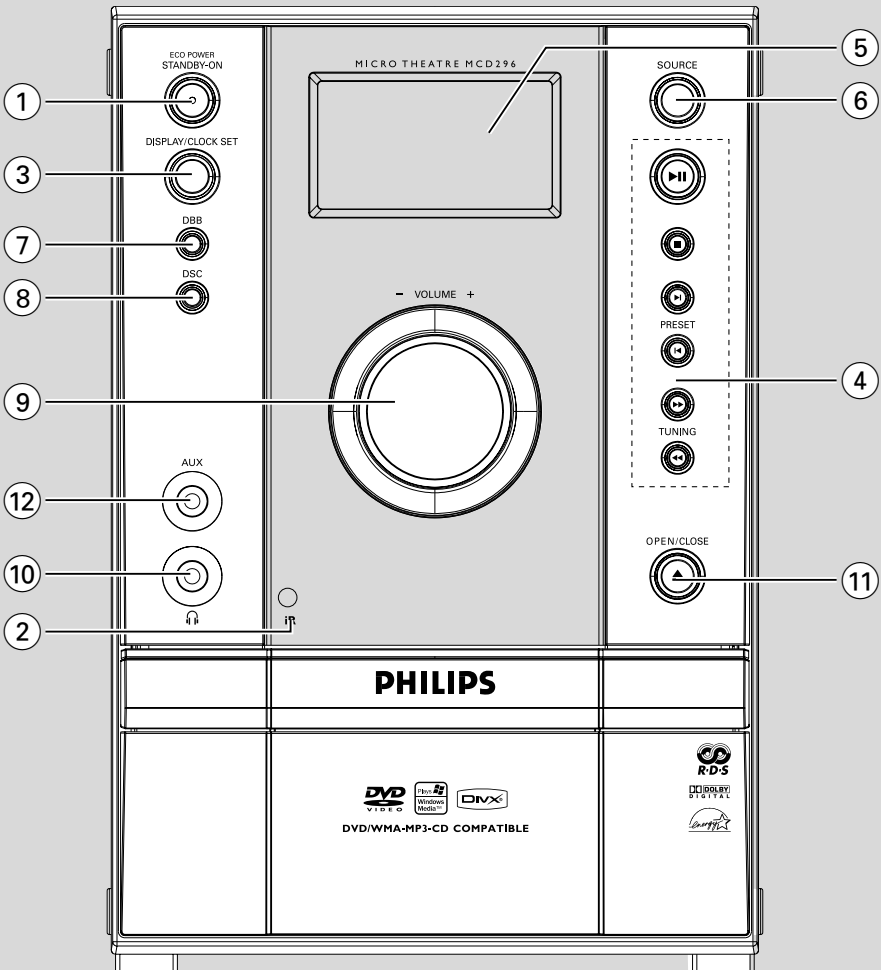
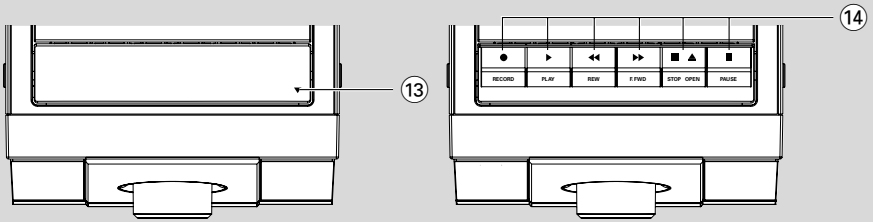

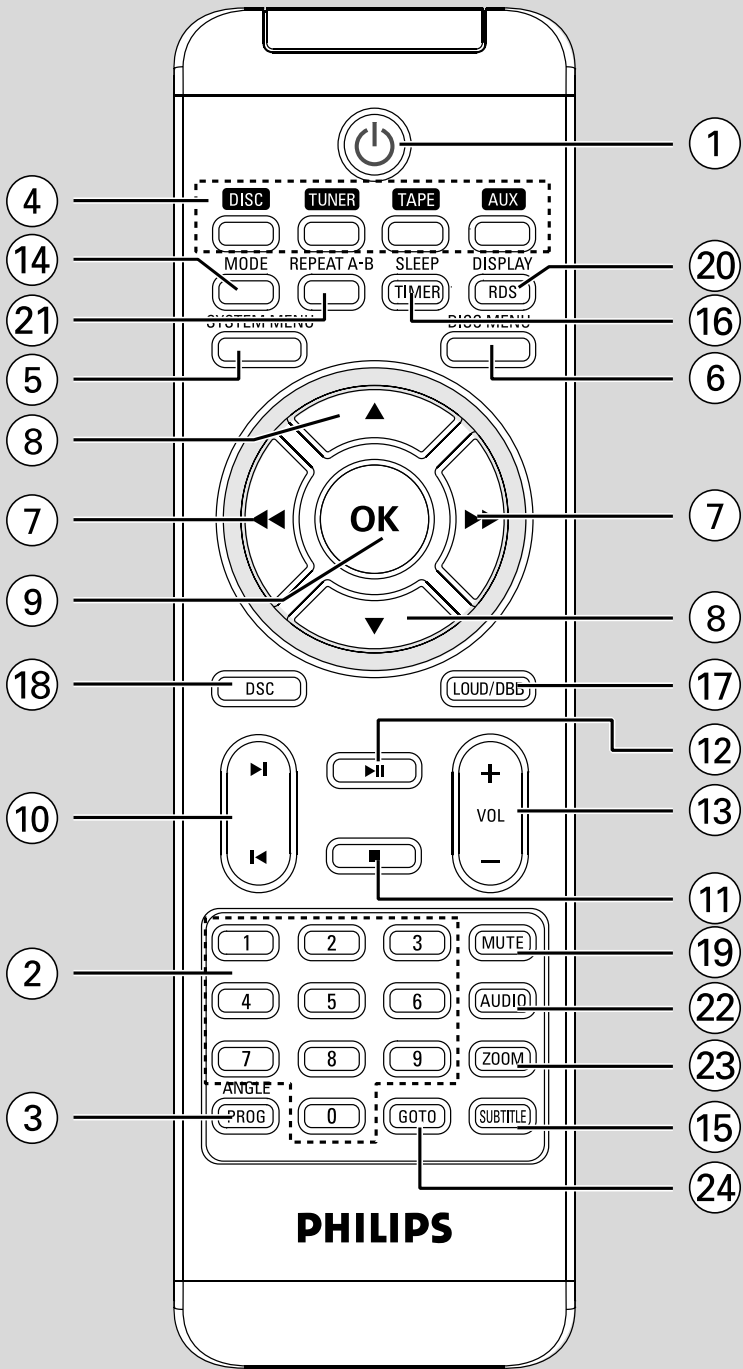

DK

Advarsel: Usynlig laserstråling ved åbning når sikkerhedsafbrydere er ude af funktion. Undgå udsættelse for stråling.

Bemærk: Netafbryderen er sekundært indkoblet og afbryder ikke strømmen fra nettet. Den indbyggede netdel er derfor tilsluttet til lysnettet så længe netstikket sidder i stikkontakten.

S

Klass 1 laseraparät

Varning! Om apparaten används på annat sätt än i denna bruksanvisning specificerats, kan användaren utsättas för osynlig laserstråling, som överskrider gränsen för laserklass 1.

Observera! Stömbrytaren är sekundärt kopplad och bryter inte strömmen från nätet. Den inbyggda nådelen är därför ansluten till elnätet så länge stickproppen sitter i vägguttaget.

SF

Luokan 1 laserlaite

Varoitus! Laitteen käyttäminen muulla kuin tässä käyttöohjeessa mainitulla tavalla saattaa altistaa käyttäjän turvallisuusluokan 1 ylittävälle näkymättömälle lasersäteilylle.

Oikeus muutoksiin varataan. Laite ei saa olla alttiina tippu- ja roiskevedelle.

Huom. Toiminnanvalitsin on kytketty toisipuolelle, eikä se kytke laitetta irti sähköverkosta. Sisäänrakennettu verkko-osa on kytkettynä sähköverkkoon aina silloin, kun pistoke on pistorasiasassa.

Manufactured under license from Dolby Laboratories.

"Dolby", "Pro Logic" and the double-D symbol are trademarks of Dolby Laboratories.

MANUFACTURED UNDER LICENSE FROM DIGITAL THEATER SYSTEMS, INC. US PAT. NO 5,451,942, 5,956,674, 5,974,380, 5,978,762 AND OTHER WORLDWIDE

PATENTS ISSUED AND PENDING. "DTS" AND "DTS DIGITAL SURROUND" ARE REGISTERED TRADEMARKS OF DIGITAL THEATER SYSTEMS, INC. COPYRIGHT 1996, 2000 DIGITAL THEATER SYSTEMS, INC. ALL RIGHTS RESERVED.

This product incorporates copyright protection technology that is protected by method claims of certain U.S. patents and other intellectual property rights owned by Macrovision Corporation and other rights owners. Use of this copyright protection technology must be authorized by Macrovision Corporation, and is intended for home and other limited viewing uses only unless otherwise authorized by Macrovision Corporation. Reverse engineering or disassembly is prohibited.

DivX, DivX Certified, and associated logos are trademarks of DivX Networks, Inc and are used under license.



Windows Media is a trademark of Microsoft Corporation.

Language Code

Abkhazian	6566	Inupiaq	7375	Pushto	8083
Afar	6565	Irish	7165	Russian	8285
Afrikaans	6570	Íslenska	7383	Quechua	8185
Amharic	6577	Italiano	7384	Raeto-Romance	8277
Arabic	6582	Ivrit	7269	Romanian	8279
Armenian	7289	Japanese	7465	Rundi	8278
Assamese	6583	Javanese	7486	Samoan	8377
Avestan	6569	Kalaallisut	7576	Sango	8317
Aymara	6589	Kannada	7578	Sanskrit	8365
Azerhijani	6590	Kashmiri	7583	Sardinian	8367
Bahasa Melayu	7783	Kazakh	7575	Serbian	8382
Bashkir	6665	Kernewek	7587	Shona	8378
Belarusian	6669	Khmer	7577	Shqip	8381
Bengali	6678	Kinyarwanda	8287	Sindhi	8368
Bihari	6672	Kirghiz	7589	Sinhalese	8373
Bislama	6673	Komi	7586	Slovensky	8373
Bokmål, Norwegian	7866	Korean	7579	Slovenian	8376
Bosanski	6683	Kuanyama; Kwanyama	7574	Somali	8379
Brezhoneg	6682	Kurdish	7585	Sotho; Southern	8384
Bulgarian	6671	Lao	7679	South Ndebele	7882
Burmese	7789	Latina	7665	Sundanese	8385
Castellano, Español	6983	Latvian	7686	Suomi	7073
Catalán	6765	Letzeburgesch;	7666	Swahili	8387
Chamorro	6772	Limburgan; Limburger	7673	Swati	8383
Chechen	6769	Lingala	7678	Svenska	8386
Chewa; Chichewa; Nyanja	7889	Lithuanian	7684	Tagalog	8476
中文	9072	Luxembourgish;	7666	Tahitian	8489
Chuang; Zhuang	9065	Macedonian	7775	Tajik	8471
Church Slavic; Slavonic	6785	Malagasy	7771	Tamil	8465
Chuvash	6786	Magyar	7285	Tatar	8484
Corsican	6779	Malayalam	7776	Telugu	8469
Česky	6783	Maltese	7784	Thai	8472
Dansk	6865	Manx	7186	Tibetan	6679
Deutsch	6869	Maori	7773	Tigrinya	8473
Dzongkha	6890	Marathi	7782	Tonga (Tonga Islands)	8479
English	6978	Marshallese	7772	Tsonga	8483
Esperanto	6979	Moldavian	7779	Tswana	8478
Estonian	6984	Mongolian	7778	Türkçe	8482
Euskara	6985	Nauru	7865	Turkmen	8475
Ελληνικά	6976	Navaho; Navajo	7886	Twi	8487
Faroese	7079	Ndebele, North	7868	Uighur	8571
Français	7082	Ndebele, South	7882	Ukrainian	8575
Frysk	7089	Ndonga	7871	Urdu	8582
Fijian	7074	Nederlands	7876	Uzbek	8590
Gaelic; Scottish Gaelic	7168	Nepali	7869	Vietnamese	8673
Gallegan	7176	Norsk	7879	Volapuk	8679
Georgian	7565	Northern Sami	8369	Walloon	8765
Gikuyu; Kikuyu	7573	North Ndebele	7868	Welsh	6789
Guarani	7178	Norwegian Nynorsk;	7878	Wolof	8779
Gujarati	7185	Occitan; Provençal	7967	Xhosa	8872
Hausa	7265	Old Bulgarian; Old Slavonic	6785	Yiddish	8973
Herero	7290	Oriya	7982	Yoruba	8979
Hindi	7273	Oromo	7977	Zulu	9085
Hiri Motu	7279	Ossetian; Ossetic	7983		
Hrwatski	6779	Pali	8073		
Ido	7379	Panjabi	8065		
Interlingua (International)	7365	Persian	7065		
Interlingue	7365	Polski	8076		
		Português	8084		

Information Générale

Caractéristiques	43
Disques pour la lecture	43
Supplied accessories	43
Informations concernant l'environnement ...	43
Informations sur l'entretien et la sécurité	44
Sécurité d'écoute	45

Connections

Etape 1: Placer les haut-parleurs	46
Etape 2: Connecter les haut-parleurs	47
Etape 3: Connexions d'antenne	47
Etape 4: Connecter le poste de télévision	47-48
Utiliser le jack Video In	
Branchements S-Video	
Utiliser un accessoire modulateur RF	
Etape 5: Connecter le câble d'alimentation ..	49
Facultatif: Raccordement d'autres composants	49

Commandes

Contrôles sur le système	50
Seulement sur la télécommande	50-51

Préparatifs

Avant d'utiliser la télécommande	52
Remplacement des batteries (en lithium CR2025) de la télécommande	52
Etape 1: Régler l'horloge	52
Etape 2: Régler les préférences de vidéo	53
Etape 3: Régler les préférences de langue	54

Fonctions de base

Pour mettre le système en marche	55
Pour mise en circuit du mode de veille Eco	
Power	55
Attente automatique avec économie d'énergie	55
Contrôle du son	55
Réglage du volume	55

Utilisation des disques

Lecture de disques	56
Utilisation du menu du disque	56
Commandes de lecture de base	56-58
Interruption de la lecture	
Sélection d'une plage/ d'un chapitre	
Reprise de la lecture à partir du dernier point d'arrêt	
Zoom	
Répétition	
Mode de lecture aléatoire	
Répétition A-B	
Ralenti	
Programme	
Recherche avant / arrière	
Recherche de l'heure & recherche par numéro de chapitre/plage	
Affichage des informations durant la lecture	
Fonctions spéciales de disques	58-59
Lecture d'un titre	
Angle de caméra	
Changement de langue de doublage	
Changement de canal audio	
Sous-titres	
Lecture de MP3	59
Généralités	
Sélection de la lecture	
Lecture de CD image JPEG	59
Généralités	
Sélection de la lecture	
Fonctions JPEG spéciales	60
Prévisualisation	
Modes de lecture de panorama	
Lecture multi-angle	

Options des menu système

Opérations de base	61
AJUSTER LE SYSTÈME	61-63
SYSTÈME D'TV	
GARDI. L'ECR.	
TYPE DE TV	
MOT DE PASSAG	
CLASSE	
DÉFAULT	
AJUSTER DE LANG	63
VIDEO SETUP	63
LUMINEUX	
CONTRAST	
TEINTE	
SATURATION	
AJUSTER AUDIO	63-64
SOTIE DIGITAL	
MODE MIXTE	
TRAITEMENT 3D	
LPCM	
D.R.C	

Réception radio

Réglage sur les émetteurs radio	65
Programmation des émetteurs radio	65
Programmation manuelle	
Réglage des émetteurs pré-réglés	66
RDS	66

Utilisation du lecteur de cassettes/Enregistrement

Lecture d'une cassette	67
Généralités sur l'enregistrement	67
Préparation avant l'enregistrement	68
Enregistrement synchronisé du lecteur de CD	68
Enregistrement immédiat	68

Horloge/Temporisateur

Réglage d'horloge	69
Réglage du temporisateur	69
Réglage du minuteur de mise en veille	69

Spécifications

70

Dépannage

71-72

Glossaire

73

Se débarrasser de votre produit usagé

Votre produit est conçu et fabriqué avec des matériaux et des composants de haute qualité, qui peuvent être recyclés et utilisés de nouveau.



Lorsque ce symbole d'une poubelle à roue barrée est attaché à un produit, cela signifie que le produit est couvert par la Directive Européenne 2002/96/EC. Veuillez vous informer du système local de séparation des déchets électriques et électroniques.

Veuillez agir selon les règles locales et ne pas jeter vos produits usagés avec les déchets domestiques usuels. Jeter correctement votre produit usagé aidera à prévenir les conséquences négatives potentielles contre l'environnement et la santé humaine.

Caractéristiques

La connexion de composants additionnels

Vous permet de connecter d'autres composants audio ou audio/vidéo au système afin de vous permettre d'utiliser les haut-parleurs son 3D du système.

Contrôle parental (niveau de classification)

Permet de définir un niveau de contrôle parental pour interdire à vos enfants de regarder un DVD ayant une classification supérieure à celle que vous avez défini.

Minuterie de mise en veille

Permet de faire passer automatiquement le système en mode veille à une heure prédéterminée.

Mode nocturne

Permet de compresser la piste dynamique du son, afin de réduire les écarts de volume sonore en mode Dolby numérique.

Disques pour la lecture

Votre lecteur de DVD peut lire les disques suivants:

- Disques Vidéo Numériques (DVD)
- CD Vidéo (VCD)
- Super CD Vidéo (SVCD)
- Disques Vidéo Numériques + Réinscriptibles (DVD + RW)
- Disques Compacts (CD)
- DivX(R) sur CD-R(W):
- DivX 3.11, 4.x et 5.x
- Fichiers photo (Kodak, JPEG) sur CDR (W) ou DVD + RW
- Format MP3-CD supporté
- Format ISO 9660
- Nom max. pour le titre/album – 10 caractères.
- Nombre max. de titres par album est de 255.
- Nombre de niveaux de sous-dossiers est de 8.
- Le nombre max. d'albums est de 32.
- Le nombre max. de pistes MP3 est de 999.
- Les fréquences d'échantillonnage supportées pour les disques-MP3 sont : 32 kHz, 44.1 kHz, 48 kHz.
- Les niveaux de compression des disques MP3 sont de : 32, 64, 96, 128, 192, 256 (kbps).

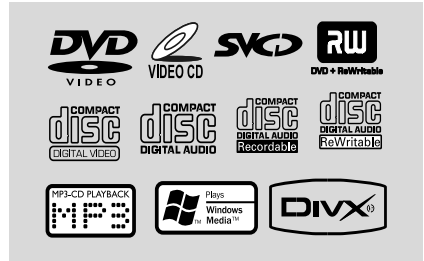

- Les formats suivants ne sont pas supportés:
- Les fichiers comme *.VMA, *.AAC, *.DLF, *.M3U, *.PLS, *.WAV, *.WMA
- Le nom du Titre/de l'Album dans une autre langue que l'Anglais
- Les disques enregistrés en format Joliet

Codes de zone

Les DVD doivent être étiquetés pour **TOUTES** les zones ou pour la **Zone 2** afin d'être lus sur ce système DVD. Vous ne pouvez pas lire des disques étiquetés pour d'autres régions.



Remarque:

- Pour les disques en mode mixe, seul un mode sera sélectionné pour la lecture selon le format d'enregistrement.
- Si vous rencontrez des difficultés pour lire un disque en particulier, enlevez le disque et essayez-en un autre. Certains disques mal formatés ne peuvent pas être lus sur ce système.
- Ce lecteur de DVD ne possède pas de sortie audio DTS Surround.

Accessoires livrés avec l'équipement

- Câble vidéo composite (jaune)
- FM de l'antenne
- Boucle MW de l'antenne
- télécommande (avec pile)
- Le présent livret et un Guide d'Utilisation Rapide

Informations concernant l'environnement

Tous les emballages inutiles ont été supprimés. Nous avons essayé de faire en sorte que l'emballage soit facile à séparer en trois matériaux : le carton (boîte), la mousse de polystyrène (tampon de protection) et le polyéthylène (sachets, feuilles de protection en mousse).

Votre appareil est, en effet, constitué de matériaux qui peuvent être recyclés et réutilisés s'ils sont démontés par une entreprise spécialisée. Veuillez à respecter les consignes locales concernant la mise aux rebuts des matériaux d'emballage, des piles usées et des équipements usagés.

Informations sur l'entretien et la sécurité

Évitez les températures élevées, l'humidité, l'eau et la poussière.

- L'appareil, les piles et les CD ne doivent jamais être exposés à une humidité excessive, à la pluie, à du sable ou à des sources de chaleur (en particulier aux appareils de chauffage ou à un ensoleillement direct). Fermez toujours le tiroir du CD pour éviter que de la poussière ne se dépose sur la lentille.
- Ne pas placer sur l'appareil des objets enflammés telles que des bougies allumées.
- Ne pas placer sur l'appareil des objets remplis d'eau tels que des vases.
- N'exposez jamais l'appareil aux gouttes ou aux éclaboussures.
- **Lorsque l'appareil est en mode de veille (STANDBY), il continue à consommer de l'électricité. Pour le déconnecter totalement de l'alimentation secteur, débrancher la fiche secteur de la prise murale.**

Évitez les problèmes de condensation.

- Il peut arriver que la lentille se couvre de buée quand l'appareil passe soudainement d'un environnement froid à un environnement chaud, rendant la lecture de disque impossible. Laissez l'appareil dans un environnement chaud jusqu'à ce que l'humidité s'évapore.

Ne pas boucher la ventilation

- Ne pas faire fonctionner l'appareil dans un petit endroit fermé et permettre un espace libre d'environ 10 cm tout autour du lecteur pour une ventilation adéquate.

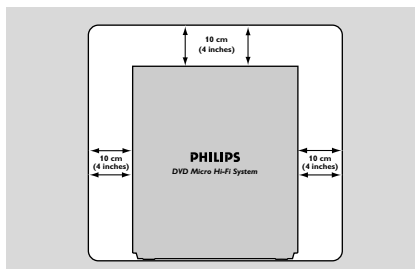

- La ventilation ne doit pas être empêchée par le recouvrement de l'ouverture de ventilation par des objets, tels que journaux, nappe de table, rideaux, etc...

Entretien du boîtier

- Utilisez un chiffon doux légèrement imprégné d'un détergent doux. N'utilisez pas de solution contenant de l'alcool, de l'ammoniac ou des produits abrasifs.

Nettoyage des disques

- Pour nettoyer un CD, essuyez-le en ligne droite, du centre vers le bord, en utilisant un chiffon doux qui ne peluche pas. Les produits d'entretien risquent d'endommager le CD.
- Écrivez seulement du côté imprimé d'un CD-R(W) et seulement avec un feutre à pointe douce.
- Tenez le CD par le bord, ne touchez pas la surface.



Nettoyage de la lentille de lecture

- Après une utilisation prolongée, de la saleté ou de la poussière peut s'accumuler sur la lentille de lecture. Pour assurer une bonne qualité de lecture, nettoyez la lentille de lecture avec le Nettoyeur de Lentille de lecture de CD Philips ou tout autre nettoyeur vendu. Suivre les instructions fournies avec le nettoyeur.

Trouvez un endroit adéquat

- Placez l'appareil sur une surface plate, rigide et stable.
- Installez cette unité près d'une prise d'alimentation CA et où la prise électrique peut être facilement accessible.

Nettoyage de la tête de lecture et des rouleaux des cassettes audio

- Pour assurer une bonne qualité d'enregistrement et de lecture, nettoyez la tête (A), le(s) capstan(s) (B), et les rouleaux de pression (C) toutes les 50 heures d'utilisation de cassettes audio.
- Utiliser un coton tige légèrement humide en utilisant un liquide de nettoyage ou de l'alcool.
- Vous pouvez aussi nettoyer la tête de lecture en utilisant une cassette de nettoyage.

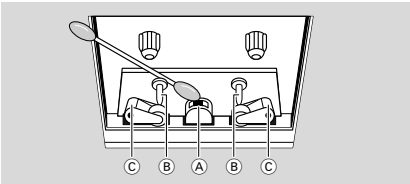

Démagnétiser la tête de lecture

- Utiliser une cassette pour démagnétiser disponible chez votre revendeur.

Sécurité d'écoute

Écoutez à volume moyen.

- L'utilisation des écouteurs à un volume élevé peut entraîner des pertes auditives. Ces écouteurs peuvent produire des niveaux sonores nuisibles à l'ouïe d'une personne normale, même si l'exposition est inférieure à une minute. Ces niveaux sonores élevés sont destinés aux personnes ayant déjà subi une diminution de leurs capacités auditives.
- Le son peut être trompeur. Au fil du temps, votre niveau de confort auditif s'adapte à des volumes plus élevés. Après une écoute prolongée, un niveau sonore élevé et nuisible à vos capacités auditives pourra vous sembler normal. Pour éviter cela, réglez le volume à un niveau non nuisible assez longtemps pour que votre ouïe s'y habitue et ne le changez plus.

Pour définir un volume non nuisible :

- Réglez le volume sur un niveau peu élevé.
- Augmentez progressivement le volume jusqu'à ce que votre écoute soit confortable et claire, sans distorsion.

Limitez les périodes d'écoute :

- Une exposition prolongée au son, même à des niveaux normaux et non nuisibles, peut entraîner des pertes auditives.
- Veillez à utiliser votre équipement de façon raisonnable et à interrompre l'écoute de temps en temps.

Veillez à respecter les recommandations suivantes lors de l'utilisation de vos écouteurs.

- Écoutez à des volumes raisonnables pendant des durées raisonnables.
- Veillez à ne pas régler le volume lorsque votre ouïe est en phase d'adaptation.
- Ne réglez pas le volume de sorte que vous n'entendez plus les sons de votre environnement.
- Faites preuve de prudence dans l'utilisation des écouteurs ou arrêtez l'utilisation dans des situations potentiellement dangereuses.
- N'utilisez pas les écouteurs lorsque vous conduisez, ou que vous êtes en vélo, sur un skate, etc. : cette utilisation des écouteurs peut s'avérer dangereuse sur la route et est illégale dans de nombreuses régions.

Connections

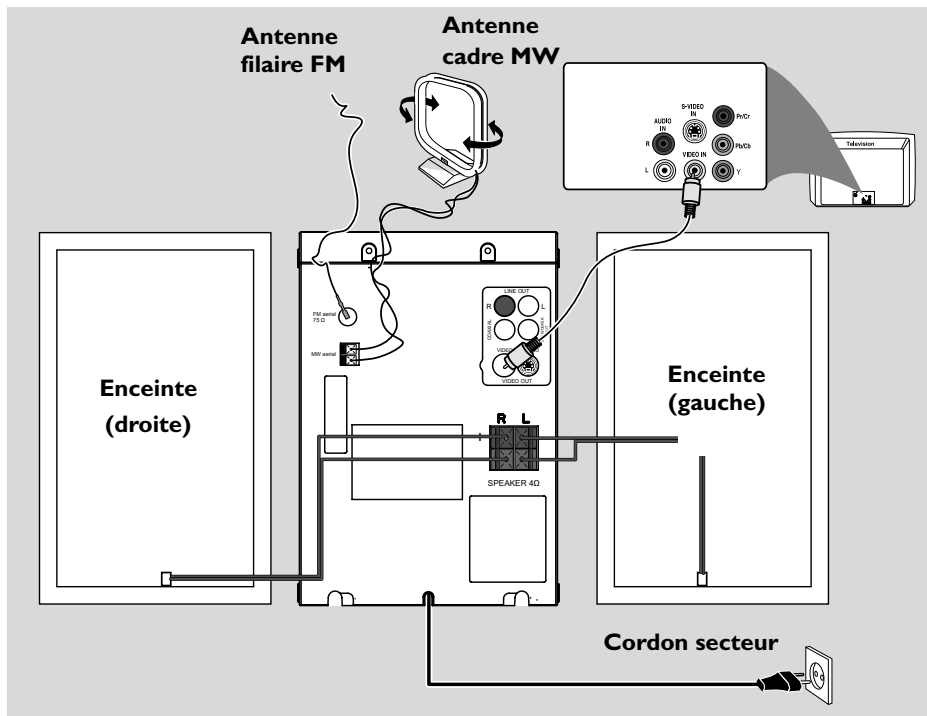

IMPORTANT!

- Le type de plateau se situe à l'arrière du système.
- La plaque indiquant le type de modèle est située à l'arrière ou à la base de l'appareil.
- Ne jamais établir ou changer une connexion sans avoir coupé le courant électrique.
- Rayonnement laser visible et invisible. Si le couvercle est ouvert, ne regardez pas le faisceau.
- Haute tension ! Ne pas ouvrir. Risque d'électrocution ! Aucune pièce de cet appareil n'est susceptible d'être réparée par l'utilisateur.
- Toute modification apportée au produit peut provoquer des rayonnements électromagnétiques dangereux ou toute autre situation dangereuse.

Pour éviter une surchauffe du système, un circuit de sécurité a été intégré. A cet effet, votre système peut commuter automatiquement en mode de veille en cas de conditions extrêmes. Si cela arrive, laissez refroidir le système avant de le réutiliser (non disponible pour toutes les versions).

Etape 1: Placer les haut-parleurs

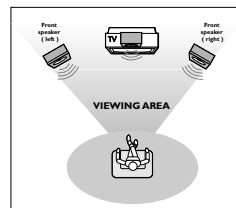

Pour optimiser le son surround, toutes les enceintes doivent être placées à la même distance de la position d'écoute.

Remarque:

- Pour éviter toute interférence magnétique, ne placez pas les enceintes trop près de votre téléviseur.
- Permettre une ventilation adéquate autour du Système DVD.

Etape 2: Connecter les haut-parleurs

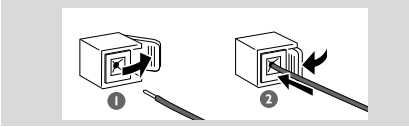

Connecter les fils des haut-parleurs aux connecteurs des HAUT-PARLEURS, haut-parleur droit pour « R » et haut-parleur gauche pour « L », le fil coloré au « + » et noir au « - ». Insérer complètement la portion de fil dénudé du haut-parleur dans le connecteur comme montré.

Remarque:

- Veillez à raccorder les câbles correctement. Toute connexion incorrecte risquerait d'endommager l'appareil en provoquant un court-circuit.
- Pour des performances sonores optimales, utiliser les haut-parleurs fournis.
- Ne connectez pas plus d'une enceinte à chaque paire de bornes + / - .
- Ne connectez pas des enceintes ayant une impédance inférieure à celle des enceintes fournies. Reporte-vous à la section CARACTERISTIQUES TECHNIQUES de ce manuel.

Etape 3: Connexions d'antenne

Connectez l'antenne cadre MW correspondantes. Positionnez les antennes de manière à obtenir une réception optimale.

Antenne MW

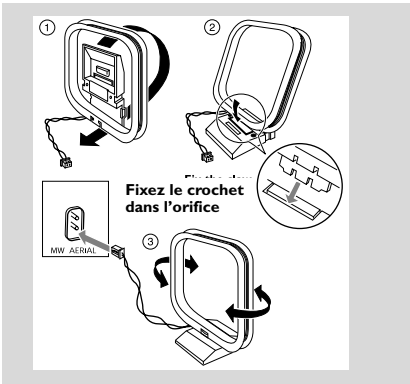

- Eloignez le plus possible l'antenne d'un téléviseur, d'un magnétoscope ou de toute source de rayonnement.

Antenne FM

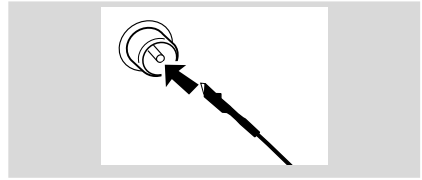

Il n'est pas nécessaire de connecter une antenne filaire FM puisqu'elle est déjà fixée sur le système.

- Réglez la position des antennes pour obtenir la meilleure réception possible.

Etape 4: Connecter le poste de télévision

IMPORTANT!

- Vous n'avez besoin que d'une seule connection vidéo parmi les options suivantes, selon les capacités de votre téléviseur.
- Connectez le système DVD directement à votre téléviseur.

Utiliser le jack Video In (CVBS)

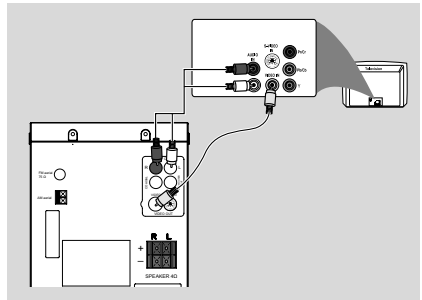

- 1 Utiliser le câble vidéo composite (jaune) pour connecter le jack **VIDEO** du système au jack d'entrée vidéo (ou indiqué comme A/V In, Video In, Composite ou Baseband) du poste de télévision.

Connections

- 2 Pour entendre le son du lecteur de DVD à travers votre téléviseur, utilisez les câbles audio (blanc/ rouge) pour raccorder les jacks LINE OUT (L/R) du lecteur de DVD aux entrées audio correspondantes AUDIO IN du téléviseur (câble non fourni).

Branchements S-Video

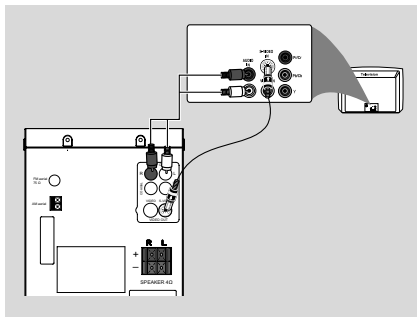

- 1 Utilisez le câble S-video (non inclus avec l'appareil) pour connecter la sortie vidéo **S-VIDEO** du système DVD à l'entrée S-video de votre téléviseur (indiqué par "Y/C" ou "S-VHS").
- 2 Pour entendre le son du lecteur de DVD à travers votre téléviseur, utilisez les câbles audio (blanc/ rouge) pour raccorder les jacks LINE OUT (L/R) du lecteur de DVD aux entrées audio correspondantes AUDIO IN du téléviseur (câble non fourni).

Utiliser un accessoire modulateur RF

IMPORTANT!

– Si votre téléviseur ne dispose que d'une seule prise d'antenne, vous aurez alors besoin d'un modulateur RF pour visionner la lecture de DVD sur votre écran de télévision. Consultez votre revendeur de produits électroniques ou contactez Philips pour obtenir de plus amples renseignements sur la disponibilité et les fonctions des modulateurs RF.

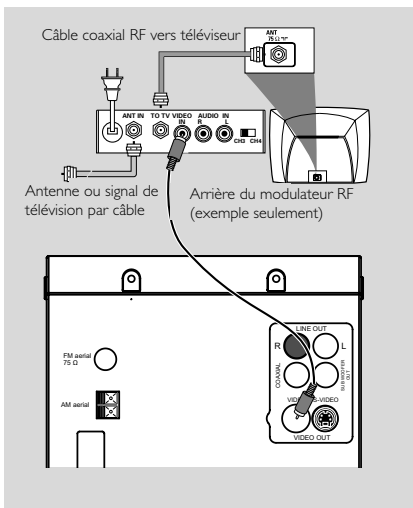

- Utiliser le câble composite (jaune) pour connecter le jack **VIDEO** du système au jack d'entrée vidéo du modulateur RF.
- Utiliser le câble coaxial RF (non fourni) pour connecter le modulateur RF au jack RF de votre TV.

Etape 5: Connecter le câble d'alimentation

IMPORTANT!

N'effectuez ni ne modifiez jamais les raccordements lorsque l'appareil est raccordé à l'électricité.

Une fois toutes les connexions effectuées correctement, branchez le cordon secteur à la prise de courant.

Facultatif: Raccordement d'autres composants

IMPORTANT!

- Certains disque sont interdits de copie. Vous ne pouvez pas enregistrer le disque à l'aide d'un magnéscope ou d'un appareil d'enregistrement numérique.
- Lorsque vous faites des connexions, veillez à ce que la couleur des câbles corresponde à la couleur des prises jacks.
- Pour être sûr d'effectuer la connexion optimale, consultez toujours le manuel d'instructions de l'équipement auquel vous raccordez le système.

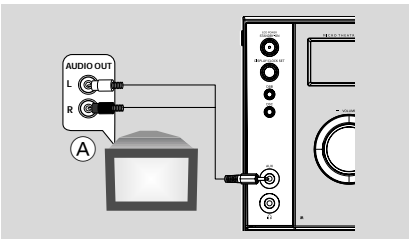

Lecture de contenu provenant d'autres appareils (A)

Utilisez un câble Cinch (non fourni) pour relier **AUX** sur la face avant du lecteur de DVD aux sorties audio analogiques d'un équipement externe (téléviseur, magnéscope, lecteur de disque laser, lecteur de DVD ou graveur de CD). **Avant de commencer à utiliser le lecteur**, appuyez sur **SOURCE** ou en façade du lecteur ou **AUX** de la télécommande. pour activer la source son correspondante.

Remarque:

- Si vous connectez un équipement avec une sortie mono (une sortie audio simple), connectez-le au terminal **AUX** gauche. Comme alternative, vous pouvez utiliser un câble cinch "simple à double" (le son restera mono).

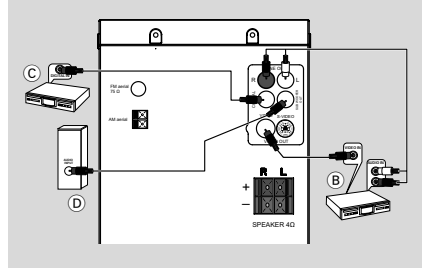

Utilisation du magnéscope pour enregistrer des DVD (B)

Connectez les jacks **VIDEO OUT** du micro-système de DVD aux entrées vidéo **VIDEO IN** et les jacks **LINE OUT (R/L)** aux entrées audio **AUDIO IN** du magnéscope. Ainsi, vous pourrez faire des enregistrements stéréo analogiques (deux canaux, droit et gauche).

Enregistrement (numérique) (C)





Connectez le jack **COAXIAL** du micro-système de DVD à l'entrée numérique **DIGITAL IN** d'un appareil d'enregistrement numérique (DTS (Digital Theater System) compatible ayant, par exemple, un décodeur numérique dolby). **Avant de commencer à utiliser le lecteur**, réglez la **SORTIE NUMÉRIQUE** en fonction de la connexion son. (Voir "SORTIE DIGITAL".)



Connecter un amplificateur digital (D)

Connectez le port **SUBWOOFER OUT** à la prise d'entrée coaxiale/optique de l'amplificateur digital avec un câble coaxial/optique pour un effet sonore digital supérieur.

Commandes

Controls on the system

- ① **ECO POWER/STANDBY-ON** 
- met le système en mode de marche ou en mode économique de veille/mode de veille normal avec affichage de l'heure.
- ② **iR sensor**
- détecteur infrarouge à distance pour la télécommande.
- ③ **DISPLAY/CLOCK SET**
Mode Veille
- *– réglage de l'horloge.
 - La lecture mode
 - affichez l'heure.
 - En cours de lecture d'un disque
 - pour sélectionner le mode d'affichage des informations sur le disque.
- ④ **Mode Selection**
- fonction DISC, pour arrêter la lecture ou effacer un programme.
 - ▶| fonction DISC, démarrage ou pause de lecture CD.
- PRESET**  
- pour sauter au chapitre/titre/plage précédent(e)/suivant(e).
 - sélectionne une station radio mémorisée.
- TUNING**  
- Tuner
- appuyez pour syntoniser sur une fréquence radio plus basse ou plus élevée.
 - Maintenez enfoncée la touché, puis relâchez la touché pour syntoniser sur une fréquence radio plus basse ou plus élevée automatiquement.
- ⑤ **Affichage**
- information sur le fonctionnement de l'appareil.
- ⑥ **SOURCE**
- sélection de mode pour: DISCTUNER, TAPE ou AUX.
- ⑦ **DBB**
- pour mettre en/hors service la valorisation des basses.
- ⑧ **DSC**
- sélectionne différents types de réglages d'égalisation sonore (CLASSIC, JAZZ, POP ou ROCK).

- ⑨ **VOLUME +/-**
- réglage de volume.
 - ajuste les heures et les minutes pour le mode de réglage de l'horloge ou du minuteur d'endormissement/réveil.
 - met en MARCHÉ ou ARRÊT le programmeur.
- ⑩ 
- pour brancher un casque.
- ⑪ **OPEN•CLOSE** 
- ouvre/ferme le tiroir de chargement.
- ⑫ **AUX** jack
- pour connecter un périphérique auxiliaire.
- ⑬ **Volet** ()
- pour accéder aux touches du lecteur de cassette.
- ⑭ **Touches de la PLATINE DE CASSETTE**
- RECORD**  ... démarrage d'enregistrement.
- PLAY**  démarrage de lecture.
- REW/F.FWD**  / 
- reboinage/ avance rapide de cassette.
- STOP•OPEN** 
- arrêt de cassette; ouverture du compartiment cassette.
- PAUSE**  pause d'enregistrement ou de lecture.

Controls on the remote control

- ① 
- pour mettre le système en mode de veille.
- ② **Numeric Keypad (0-9)**
- entre un numéro de piste/titre/chapitre du disque.
- ③ **PROG/ANGLE**
- DVD/VCD/CD/MP3-CD: accède au menu de programmation.
 - Picture CD: lors de la lecture, pour sélectionner un mode diaporama.
 - Tuner: pour programmer des stations radio présélectionnées.
 - DVD: pour sélectionner l'angle de la caméra DVD.
- ④ **SOURCE**
- sélection de mode pour: DISCTUNER, TAPE ou AUX.
- ⑤ **SYSTEM MENU** (disques mode seulement)
- pour entrer ou sortir de la barre de menu système.

* = Appuyez sur la touche pendant plus de deux secondes.

6 DISC MENU (disques mode seulement)

- DVD/VCD: pour ouvrir ou fermer le menu du système.
- VCD2.0: Active ou désactive le mode contrôle de lecture.

7 ◀◀▶▶

Tuner

- appuyez pour syntoniser sur une fréquence radio plus basse ou plus élevée.
 - Maintenez enfoncée la touché, puis relâchez la touché pour syntoniser sur une fréquence radio plus basse ou plus élevée automatiquement.
- Disc
- pour un retour en arrière/une avance rapide.
 - pour sélectionner la direction du mouvement dans les contenus des barres menu/système.

8 ▲▼

- pour sélectionner la direction du mouvement dans les contenus des barres menu/système.

9 OK

- pour annuler ou confirmer la sélection.

10 ◀▶

- pour sauter au chapitre/titre/plage précédent(e)/ suivant(e).
- Tuner: sélectionne une station radio mémorisée.

11 ■

- fonction DISC, pour arrêter la lecture ou d'effacer un programme.

12 ▶||

- fonction DISC, pour arrêter la lecture ou effacer un programme.

13 VOL +/-

- réglage de volume.
- ajuste les heures et les minutes pour le mode de réglage de l'horloge ou du minuteur d'endormissement/réveil.
- met en MARCHE ou ARRÊT le programmeur.

14 MODE

- pour sélectionner différents modes de répétition ou le mode de lecture aléatoire pour un disque.

15 SUBTITLE

- pour sélectionner la langue favorite pour les sous-titres.

16 SLEEP/TIMER

Mode Veille

- règle l'heure de mise sous tension automatique du système.

La lecture mode

- pour sélection TIMER ON ou TIMER OFF.

17 LOUD/DBB

- active ou désactive l'ajustement automatique de l'intensité sonore.

*- pour mettre en/hors service la valorisation des basses.

18 DSC

- sélectionne différents types de réglages d'égalisation sonore (CLASSIC, JAZZ, POP ou ROCK).

19 MUTE

- pour interrompre ou reprendre l'envoi du son aux enceintes.

20 DISPLAY/RDS

Disc

- pour sélectionner le mode d'affichage des informations sur le disque.

Tuner

- affiche les informations RDS.

21 REPEAT A-B

- pour CD: Pour répéter une plage spécifique au sein d'une même piste.
- pour DVD/VCD: pour répéter une partie donnée d'un disque.

22 AUDIO

pourVCD

- régler le mode sonore en stéréo ou en mono.
- pour DVD
- pour accéder au menu système de langue de doublage.

23 ZOOM

- DVD/VCD/Picture CD: agrandit ou réduit une photo ou une image active sur l'écran TV.

24 GOTO

- DISC, recherche rapidement dans le disque en entrant une heure, un titre, un chapitre ou une plage.

Remarques pour la télécommande:

- **Sélectionnez d'abord la source que vous désirez commander en appuyant sur l'une des touches de sélection de la source sur la télécommande (par exemple DISC, TUNER).**

- **Sélectionnez ensuite la fonction voulue (par exemple ▶||, ◀, ▶).**

Préparatifs

IMPORTANT!

– S'assurer de bien terminer les procédures de mise en place avant d'utiliser le système.

Avant d'utiliser la télécommande

- 1 Retirez la feuille de protection en plastique.
- 2 Sélectionnez la source que vous souhaitez commander en appuyant sur une des touches de sélection source de la télécommande (par exemple CD,TUNER).
- 3 Sélectionnez ensuite la fonction souhaitée (par exemple ► **II** , ◀◀, ▶▶).



Remplacement des batteries (en lithium CR2025) de la télécommande

- 1 Appuyez sur la fente du compartiment des piles.
- 2 Retirez le compartiment à batterie .
- 3 Placez une nouvelle batterie et insérez entièrement le compartiment batterie dans sa position d'origine.

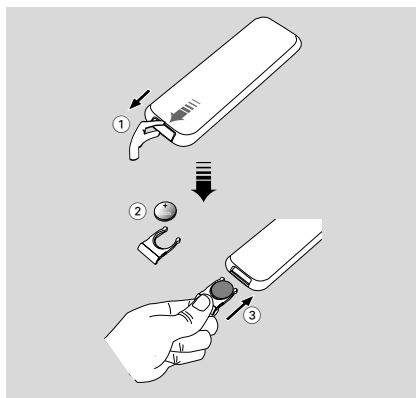

ATTENTION!

Les piles renferment des substances chimiques et doivent donc être éliminées dans les règles.

Etape 1: Régler l'horloge

- 1 Aller en mode Pause.
- 2 Maintenez enfoncé **DISPLAY/CLOCK SET** sur le panneau avant.
→ Puis, les chiffres des heures clignotent à l'écran d'affichage.
- 3 Tournez **VOLUME +/-** dans le sens horaire ou dans le sens anti-horaire ou appuyez sur **VOL +/-** - sur la télécommande pour régler les heures.
- 4 Appuyez à nouveau sur **DISPLAY/CLOCK SET**.
→ Puis, les chiffres des minutes clignotent à l'écran d'affichage.
- 5 Tournez **VOLUME +/-** dans le sens horaire ou dans le sens anti-horaire ou appuyez sur **VOL +/-** - sur la télécommande pour régler les minutes.
- 6 Appuyez de nouveau sur **DISPLAY/CLOCK SET** pour confirmer le réglage de l'heure.

Notas:

- Le système offre uniquement le mode de 24 heures.
- Le réglage de l'horloge s'efface lorsque l'appareil est débranché.
- L'appareil quittera le mode de réglage de l'horloge si vous n'appuyez sur aucun bouton pendant 10 secondes.

Etape 2: Régler les préférences de vidéo

IMPORTANT!

– S'assurer que vous avez terminé toutes les connexions nécessaires. (Voir Connexions – Connecter le poste de télévision)

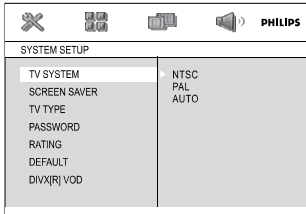

Allumer le poste de télévision et le régler sur le canal Video-In correct.

→ Vous pouvez aller au canal 1 de votre TV, et appuyer successivement sur le bouton bas jusqu'à voir le canal Video In.

→ Ou, vous pouvez utiliser la télécommande de la TV pour sélectionner différents modes vidéo.

→ Ou, régler la TV sur le canal 3 ou 4 si vous utilisez un modulateur RF.

- 1 En mode d'arrêt ou durant la lecture, appuyez sur **SYSTEM MENU**.
- 2 Appuyer sur les touches ◀◀▶▶/▲/▼ sur la télécommande pour basculer entre les fonctions et sélectionner votre option préférée.

→ Aller à **AJUSTER LE SYSTÈME** et appuyer sur ▼.

→ Aller à l'un des paramètres suivants et appuyer sur ▶▶.

– SYSTÈME D'TV (Système du téléviseur)

Permet de sélectionner le système de codage couleur correspondant à celui du téléviseur.

NTSC

– Si votre téléviseur ne peut décoder que le NTSC, choisissez ce mode. Dans ce cas, le signal vidéo d'un disque enregistré en PAL sera transcodé en NTSC.

PAL

– Si votre téléviseur ne peut décoder que le PAL, choisissez ce mode. Dans ce cas, le signal vidéo d'un disque enregistré en NTSC sera transcodé en PAL.

AUTO

– Si votre téléviseur peut décoder plusieurs systèmes, par exemple PAL et NTSC, choisissez ce mode. Le codage de sortie dépendra du codage couleur du signal vidéo du disque.

– Calibrer l'écran de TYPE DE TV

Permet de régler l'aspect de l'image sur le téléviseur connecté.

4:3 PS (Mode Recadrage Automatique)

– Utilisez ce réglage si vous possédez un téléviseur conventionnel et si l'image de votre DVD n'est pas uniquement en écran large. L'image sera alors affichée sur toute la hauteur de l'écran, et les bords seront automatiquement coupés si nécessaire.

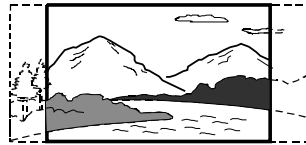

4:3 LB (Mode Letter-box)

– Utilisez ce réglage si vous possédez un téléviseur conventionnel et si l'image de votre DVD est uniquement en écran large. L'image sera alors affichée sur toute la largeur de l'écran, avec des bandes noires au-dessus et en dessous de l'image.



16:9 (Mode écran large)

– Si votre TV est écran large, utilisez ce réglage disponible sur un disque (vous devez aussi régler l'écran large de votre TV sur 'écran plein'), les préférences propres au disque seront alors utilisées.

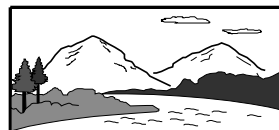

Remarque:

Le format que vous sélectionnez doit être disponible sur le disque. Sinon, le réglage du Format TV n'aura aucun d'incidence sur l'image pendant la lecture.

Pour retirer le menu

Appuyez à nouveau sur **SYSTEM MENU**.

Étape 3: Régler les préférences de langue

Vous pouvez sélectionner votre paramètres de langue préférée permettant ainsi au Système Micro DVD de basculer automatiquement dans votre langue toutes les fois que vous chargez un disque. Si la langue sélectionnée n'est pas disponible sur le disque, la langue réglée par défaut est utilisée. Mais le menu langue du Système Micro DVD ne peut être changé une fois sélectionné.

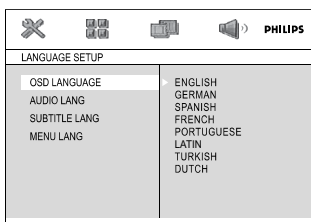

1 En mode d'arrêt ou durant la lecture, appuyez sur **SYSTEM MENU**.

2 Appuyer sur les touches ◀◀/▶▶/▲/▼ sur la télécommande pour sélectionner votre option préférée.

→ Aller à **AJUSTER DE LANG** et appuyer sur ▼.

→ Aller à l'un des paramètres suivants et appuyer sur ▶▶.

OSD LANGUE (affichage sur écran)

Permet de changer la langue affichée sur l'écran du téléviseur. Sélectionnez une langue sur la liste affichée.

AUDIO LANG (DVD seulement)

Permet de changer la langue des sous-titres. Sélectionnez une langue sur la liste affichée.

SOUSTITR LANG (DVD seulement)

Permet de changer la langue de la piste sonore. Sélectionnez une langue sur la liste affichée.

MENU LANG (DVD seulement)

Permet de sélectionner la langue pour le menu DVD.

Si la langue sélectionnée n'est pas enregistrée sur le DVD, l'une des langues enregistrées est automatiquement sélectionnée (sauf pour «OSD»).

3 Appuyer sur ▲/▼ pour sélectionner une langue et appuyer sur **OK**.

4 Répéter les **étapes 2 et 3** pour les autres réglages.



Pour retirer le menu

Appuyez à nouveau sur **SYSTEM MENU**.

Pour mettre le système en marche

- Appuyez sur **ECO POWER/STANDBY-ON**  du système principal.
→ Le système se commute sur la dernière source sélectionnée.
- Appuyez sur **SOURCE(DISC, TUNER, TAPE** ou **AUX** de la télécommande).
→ Le système se commute sur la source sélectionnée.

Pour mise en circuit du mode de veille Eco Power

- Appuyez sur **ECO POWER/STANDBY-ON**  ( de la télécommande) dans le mode activé.
→ Le système se met en mode de veille d'économie (ECO POWER LED - l'indicateur d'alimentation économique est allumé) ou en mode normal de veille avec l'affichage de l'heure.
- Le niveau de volume (jusqu'au niveau 18 au maximum), les réglages du son interactif, le dernier mode sélectionné, les pré-réglages de la source sonore et du tuner seront enregistrés dans la mémoire du lecteur.
- Si le système est en mode de veille normal avec l'affichage de l'heure, appuyez et maintenez **ECO POWER/STANDBY-ON**  durant 3 secondes ou plus pour permuter en mode de veille Eco ou vice versa.

Attente automatique avec économie d'énergie

Grâce à la caractéristique d'économie d'énergie, l'unité passe automatiquement en position d'attente 15 minutes après qu'une CD n'a atteint la fin ou qu'aucune commande n'a été actionnée.

Contrôle du son

Vous ne pouvez sélectionner qu'un contrôle sonore à la fois: DBB, DSC ou LOUDNESS.

DBB (Dynamic Bass Boost)

DBB amplifie la basse.

- Appuyez sur **DBB** sur la face avant ou appuyez deux fois sur **LOUD/DBB** sur la télécommande pour activer ou désactiver la fonction d'amplification dynamique des basses.

→ Certains CD ou certaines cassettes peuvent être enregistrés en vitesse de modulation élevée, ce qui engendre une distorsion à un volume élevé. Le cas échéant, supprimez le mode DBB ou réduisez le volume.

DSC (Digital Sound Control)

DSC propose une combinaison différente de paramètres de compensation de son présélectionnés.

- Appuyez à plusieurs reprises sur **DSC** pour sélectionner: CLASSIC, JAZZ, POP ou ROCK.

LOUDNESS

La fonction INTENSITE SONORE (LOUDNESS) permet que le système augmente automatiquement l'effet sonore aigu et basse à un volume faible (plus le volume est fort, plus faible sera l'augmentation de l'aigu et de la basse).

- Appuyez sur **LOUD/DBB** sur la télécommande pour activer ou désactiver la fonction INTENSITÉ.
→ L'icône  apparaît/disparaît après avoir activé/désactivé cette fonction.

Réglage du volume

Réglez le **VOLUME +/-** dans le sens horaire ou dans le sens anti-horaire (ou **VOL +/-** de la télécommande) de manière à augmenter ou diminuer le niveau sonore.

→ " 01 x x" est le niveau de volume minimum. "x x" est le niveau de volume maximum.

Pour l'écoute au casque

- Connectez la fiche casque à la prise  située sur la face avant du lecteur de DVD.
→ Les hauts-parleurs sont alors coupés.

Pour couper momentanément le son

- Appuyez sur **MUTE** sur la télécommande.
→ La reproduction sonore se poursuit sans son audible et "MUTE" s'affiche.
- Pour réactiver la reproduction du son, on peut:
 - appuyez à nouveau sur **MUTE**;
 - aréglér les commandes de volume;
 - changer de source.

Utilisation des disques

IMPORTANT!

– Ce système est conçu pour les disques courants. N'utilisez aucun accessoire, comme des bagues stabilisatrices ou des films de traitement des disques, etc., car ils risquent d'endommager le mécanisme.

– Ne pas bouger le système durant la lecture. Le faire peut l'endommager.



– Les disques DVD et les lecteurs sont construits avec des restrictions régionales. Avant de lire un disque, s'assurer que le disque correspond au code régional de votre lecteur.

– Selon les exigences de format des DVD ou des VCD, certaines opérations peuvent être différentes ou restreintes.

– N'appuyez pas sur le tiroir du disque et ne placez pas d'autre objet qu'un CD dans ce tiroir. Vous pourriez provoquer un dysfonctionnement.

– Si l'icône "INVALID KEY" de fonction interdite s'affiche sur l'écran du téléviseur lorsque vous appuyez sur une touche, cela signifie que cette fonction n'est pas disponible sur le disque en cours de lecture ou à ce moment-là.

Lecture de disques

- 1 Connectez les cordons d'alimentation du lecteur de DVD et du téléviseur (et éventuellement d'une chaîne hi-fi ou d'un récepteur audiovisuel) à une prise de courant.
- 2 Allumez le téléviseur et trouvez son canal d'entrée vidéo. (Voir "Réglage du téléviseur").
- 3 Appuyez sur la touche **STANDBY ON**  en façade du lecteur.
→ L'écran d'arrière-plan bleu du lecteur de DVD Philips devrait apparaître sur le téléviseur.
- 4 Appuyez sur l'un des boutons **OPEN•CLOSE**  pour ouvrir le tiroir de disque et y charger un disque, puis appuyez à nouveau sur ce bouton pour refermer le tiroir de disque.
→ Veillez à ce que le côté étiquette soit sur le dessus. Pour les CD double-face, chargez la face que vous voulez lire vers le haut.
- 5 La lecture commencera automatiquement (selon le type de disque).

→ Si un menu de disque s'affiche sur le téléviseur, voir page suivante "Utilisation du menu du disque".





→ Si le disque est bloqué par le contrôle parental, vous devrez saisir votre mot de passe de quatre chiffres (voir "AJUSTER LE SYSTÈME-MOT DE PASSAG").

- 6 A tout moment, pour arrêter la lecture, appuyez sur .

Utilisation du menu du disque

Lorsque vous insérez certains disques, un menu apparaîtra sur le téléviseur.

Pour sélectionner une fonction de lecture ou un élément

- Utilisez     et OK ou les touches numériques (0-9) de la télécommande.
→ La lecture commencera automatiquement.

Pour entrer dans le menu ou en sortir

- Appuyez sur la touche **DISC MENU** de la télécommande.

Pour les VCD avec fonction contrôle de lecture (PBC) (version 2.0 uniquement)

La lecture en mode PBC permet d'utiliser des CD vidéo de manière interactive, à l'aide d'un menu affiché.

- Pendant la lecture, appuyez sur **DISC MENU**.
→ Si le PBC était ACTIVÉ, il sera réglé sur DÉSACTIVÉ et la lecture continuera.
→ Si le PBC était DÉSACTIVÉ, il sera réglé sur ACTIVÉ et le menu réapparaîtra sur l'écran.

Commandes de lecture de base

Interruption de la lecture (DVD/VCD/CD/MP3/WMA)

- 1 Durant la lecture, appuyez sur **II**.
→ La lecture sera interrompue et le son sera coupé.
- 2 Appuyez à nouveau sur **II** pour sélectionner l'image suivante.

Sélection d'une plage/ d'un chapitre (DVD/VCD/CD/MP3/WMA)

- Appuyez sur **PRESET** ◀/▶ durant la lecture pour accéder au chapitre/titre/plage précédent(e) ou suivant(e).
- Appuyez sur touches **numériques (0-9)** pour taper directement le numéro de piste ou de chapitre.

Reprise de la lecture à partir du dernier point d'arrêt (DVD/VCD/CD MP3/WMA)

- En mode d'arrêt et lorsqu'un disque n'a pas été enlevé, appuyez sur ▶II.

Pour annuler le mode de reprise

- En mode arrêt, appuyez de nouveau sur la touche ■.

Zoom (DVD/VCD/JPEG)

La fonction zoom vous permet d'agrandir ou de réduire l'image durant la lecture.

- Appuyez sur **ZOOM** à plusieurs reprises pour agrandir ou réduire l'image durant la lecture.
- Appuyez sur ◀◀/▶▶/▲/▼ pour parcourir l'image à l'écran.

Modes de répétition et de lecture aléatoire

- Appuyez sur **MODE** pour choisir un mode de répétition durant la lecture.

Pour DVD CHAPITRE

– pour répéter la lecture du chapitre en cours de lecture.

TITRE

– pour répéter la lecture de la titre.

FER

– désactive le mode de répétition.

Pour VCD/MP3/CD RÉPÉTER 1

– pour répéter la lecture de la piste.

REP DIR (uniquement pour les MP3)

– pour répéter la lecture du dossier sélectionné.

TOUT RÉPÉTER

– pour répéter la lecture du disque entier.

SHUF REP ALL ON

– pour répéter la lecture du disque entier dans un ordre aléatoire.

SHUF REP ALL OFF

– désactive le mode de répétition.

Répétition A-B (DVD/VCD/CD/MP3)

- Appuyez sur **REPEAT A-B** au point de départ de votre choix.
- Appuyez à nouveau sur **REPEAT A-B** au point de fin de votre choix.
→ Les points A et B ne peuvent être définis qu'à l'intérieur d'un même chapitre ou d'une même piste.
→ Ce passage se répète alors en continu.
- Pour quitter la séquence, appuyez sur **REPEAT A-B**.
→ "ANNULLER A-B" apparaît sur l'écran TV.

Programme (non disponible pour les CD d'images)

Pour sélectionner l'ordre de lecture préféré des pistes/chapitres.

PROG			
T	C	T	C
1	--:--	5	--:--
2	--:--	6	--:--
3	--:--	7	--:--
4	--:--	8	--:--
		9	--:--
		10	--:--
		11	--:--
		12	--:--
		13	--:--
		14	--:--
		15	--:--
		16	--:--
		PLAY	CLEAR
			⬇

- Appuyez sur **PROG/ANGLE** pour accéder au menu du programme.
- Servez-vous du clavier numérique (0-9) pour taper les numéros de plage ou de chapitre.
- Déplacez le curseur en appuyant sur ◀◀/▶▶/▲/▼ pour sélectionner **PLAY**.
- Appuyez sur **OK** pour démarrer la lecture.

Utilisation des disques

Recherche avant / arrière (DVD/VCD/CD/MP3)

- 1 Appuyez sur les touches **TUNING** ◀◀/▶▶ durant la lecture pour sélectionner la vitesse souhaitée : X2, X4, X8 ou X20 (vers l'avant ou l'arrière).
→ Le son sera mis en sourdine.
- 2 Pour revenir à la lecture normale, appuyez sur ▶II

Recherche de l'heure & recherche par numéro de chapitre/plage (DVD/VCD/CD/MP3)

- 1 Appuyez sur **GOTO** jusqu'à ce que l'heure ou la boîte de modification du chapitre/plage apparaisse.
- 2 Tapez le moment désiré en heures, minutes et secondes dans la zone éditable à l'aide du clavier numérique de la télécommande.

OU

Entrez le numéro du chapitre/plage dans la boîte de modification du chapitre/plage en utilisant le clavier numérique de la télécommande.

Affichage des informations durant la lecture (DVD/VCD/CD/MP3)

- Durant la lecture, appuyez sur **DISPLAY/CLOCK SET** (ou **DISPLAY/RDS** de la télécommande) pour afficher les informations du disque sur l'écran TV.

Pour DVD/VCD/CD

- Temps de lecture restant de la plage ou du titre en cours.
- Temps de lecture écoulé de la plage ou du titre en cours.
- Durée de lecture restante du disque entier.
- Temps de lecture restant du disque entier.
- Affich désactivé.

Pour MP3 CD

- Temps de lecture restant de la plage en cours.
- Durée de lecture restante du disque entier.

Fonctions spéciales de disques

Lecture d'un titre (DVD)

- 1 Appuyez sur **DISC MENU**.
→ Le menu titres du disque s'affiche sur l'écran du téléviseur.
- 2 Appuyez sur les touches ◀◀▶▶/▲/▼ pour sélectionner une option de lecture.
- 3 Appuyez sur **OK** pour confirmer.

Angle de caméra (DVD)

- Appuyez à plusieurs reprises sur **PROG/ANGLE** de la télécommande pour sélectionner l'angle désiré.

Changement de langue de doublage (pour les DVD enregistrés en plusieurs langues)

- Appuyez à plusieurs reprises sur **AUDIO** de la télécommande pour sélectionner la langue de doublage désirée.

Changement de canal audio (pour VCD)

- Appuyez sur **AUDIO** de la télécommande pour sélectionner les canaux audio disponibles fournis par le disque (STÉRÉO, MONO G, MONO D ou MIXAGE MONO).

Sous-titres (DVD)

- Appuyez à plusieurs reprises sur **SUBTITLE** pour sélectionner la langue de sous-titres désirée.

Lecture de MP3/WMA/CD image JPEG

IMPORTANT !

Vous devez allumer votre téléviseur et trouver son canal d'entrée vidéo. (Voir "Réglage du téléviseur").

Lecture de MP3/WMA

Généralités

- 1 Insérez un disque MP3/WMA.
→ Un menu des données du disque apparaît sur l'écran TV et la lecture démarre automatiquement à partir de la première plage (fichier).
- 2 Appuyez sur ◀◀ pour aller sur la colonne de l'album (dossier) sur la gauche de l'écran TV, puis utilisez ▲/▼ pour sélectionner un album (dossier) et appuyez sur **OK** pour l'ouvrir.

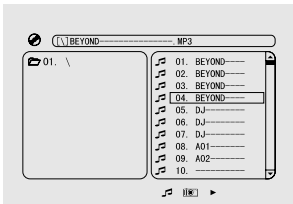

- 3 Appuyez sur ▶▶ pour aller sur la colonne de la plage (fichier) sur la droite de l'écran TV, puis utilisez ▲/▼ pour surligner une plage (fichier) ; ou utilisez directement le Clavier Numérique (0-9) pour entrer le numéro de la plage (fichier) désiré(e).
- 4 Appuyez sur **OK** pour confirmer :
→ La lecture commencera à partir du fichier sélectionné jusqu'à la fin du dossier.

Remarque:

– Le temps de lecture de la table des matières du disque peut être supérieur à 10 secondes si le nombre d'enregistrements compilés sur le disque est élevé.

Sélection de la lecture

Durant la lecture, vous pouvez:

- Appuyez sur **PRESET** ◀/▶ de la télécommande pour sélectionner un autre plage dans le album sélectionné.
- Appuyez sur ▶▶ pour sélectionner un autre titre ou une autre photo dans le répertoire sélectionné.

Lecture de CD image JPEG

Généralités

- 1 Insérez un disque JPEG images.
→ Un menu des données du disque apparaît sur l'écran TV et la lecture démarre automatiquement à partir de la première plage (fichier).
- 2 Appuyez sur ◀◀ pour aller sur la colonne de l'album (dossier) sur la gauche de l'écran TV, puis utilisez ▲/▼ pour sélectionner un album (dossier) et appuyez sur **OK** pour l'ouvrir.
- 3 Appuyez sur ▶▶ pour aller sur la colonne de la plage (fichier) sur la droite de l'écran TV, puis utilisez ▲/▼ pour surligner une plage (fichier) ; ou utilisez directement le Clavier Numérique (0-9) pour entrer le numéro de la plage (fichier) désiré(e).
- 4 Appuyez sur **OK** pour confirmer :
→ La lecture commencera à partir du fichier sélectionné jusqu'à la fin du dossier.

Sélection de la lecture

Durant la lecture, vous pouvez:

- Appuyez sur **PRESET** ◀/▶ de la télécommande pour sélectionner un autre dossier dans le repertoire sélectionné.
- Utilisez ◀◀/▶▶/▲/▼ de la télécommande pour parcourir les fichiers d'images.
- Appuyez sur la touche ▶▶ pour interrompre/ reprendre la lecture.
- Appuyez sur ■ pour arrêter la lecture et retourner au menu du contenu du disque.

Utilisation des disques

Fonctions JPEG spéciales

Prévisualisation (JPEG)

- Durant la lecture, appuyez sur la touche **ZOOM** pour changer l'échelle d'affichage de l'image. (X2, X3, X4, X1/2, X1/3 et X1/4).
- Utilisez les touches ◀◀/▶▶/▲/▼ pour visualiser l'image grossie.

Modes de lecture de panorama

- Durant la lecture, appuyez sur **PROG/ANGLE** pour sélectionner les différents modes de lecture de panorama :
Mode 0: AUCUNE (NONE)
Mode 1: FONOU ENCHAÎNÉ HAUT (WIPE TOP)
Mode 2: FONOU ENCHAÎNÉ BAS (WIPE BOTTOM)
Mode 3: FONOU ENCHAÎNÉ GAUCHE (WIPE LEFT)
Mode 4: FONOU ENCHAÎNÉ DROITE (WIPE RIGHT)
Mode 5: FONDU ENCH.DIAG. G.HAUT (DIAGONAL WIPE LEFT TOP)
Mode 6: FONDU ENCH.DIAG. D.HAUT (DIAGONAL WIPE RIGHT TOP)
Mode 7: FONDU ENCH.DIAG. G. BAS (DIAGONAL WIPE LEFT BOTTOM)
Mode 8: FONDU ENCH.DIAG. D. BAS (DIAGONAL WIPE RIGHT BOTTOM)
Mode 9: AGRAND. DEPUIS CENTRE H (EXTEND FROM CENTER H)
Mode 10: AGRAND. DEPUIS CENTREV (EXTEND FROM CENTER V)
Mode 11: RÉDUIRE AU CENTRE H (COMPRESS TO CENTER H)
Mode 12: RÉDUIRE AU CENTREV (COMPRESS TO CENTER V)
Mode 13: FENÊTRE H (WINDOW H)
Mode 14: FENÊTREV (WINDOW V)
Mode 15: FONDU E.BORD VERS CENTR (WIPE FROM EDGE TO CENTER)
Mode 16: RANDOM

Lecture multi-angle (JPEG)

- Durant la lecture, appuyez sur les touches ◀◀/▶▶/▲/▼ pour faire pivoter l'image sur l'écran du téléviseur.
Touche ▲: Inverser l'image verticalement.
Touche ▼: Inverser l'image horizontalement.
Touche ◀◀: Faire pivoter l'image dans le sens antihoraire.
Touche ▶▶: Faire pivoter l'image dans le sens horaire.

Lecture d'un disque DivX

Ce lecteur de DVD prend en charge la lecture de films DivX gravés de l'ordinateur sur un CD-R/RW

- 1 Chargez un disque DivX.
→ La lecture commencera automatiquement.
Sinon, appuyez sur ►II.
 - 2 Si le film DivX comporte des sous-titres externes, le menu de sous-titrage s'affiche à l'écran du téléviseur pour vous permettre de faire un choix.
- Dans ce cas, appuyez sur la touche **SUBTITLE** de la télécommande pour activer ou désactiver l'affichage des sous-titres.
 - Si le disque DivX propose des sous-titres incrustés en plusieurs langues, appuyez sur la touche **SUBTITLE** pour modifier la langue de sous-titrage pendant la lecture.

Conseils utiles:

- Les fichiers de sous-titres portant l'extension *.srt*, *.smi*, *.sub*, *.ssa* ou *.ass* sont pris en charge mais ne sont pas repris dans le menu de navigation.
- Le nom du fichier de sous-titrage doit être identique au nom de fichier du film.

Opérations de base

- 1 Appuyez sur **SYSTEM MENU** pour ouvrir le Menu installation.
- 2 Appuyez sur ◀◀▶▶ pour sélectionner une page à régler.
- 3 Appuyez les touches ▲ ▼ pour mettre une option en surbrillance.
- 4 Accédez au sous-menu en appuyant sur la touche ▶▶ ou **OK**.
- 5 Déplacez le curseur à l'aide des touches ▲ ▼ pour mettre en surbrillance l'option de votre choix.
→ Pour le réglage de valeurs, appuyez sur ◀ ▶ pour ajuster les valeurs.
- 6 Appuyez sur **OK** pour confirmer.

Pour retourner au menu du niveau supérieur

- Appuyez sur ◀◀.

Pour quitter le menu

- Appuyez à nouveau sur **SYSTEM MENU**.
→ Quand vous quittez ce menu, les paramètres sont enregistrés dans la mémoire du lecteur et y restent même si l'appareil est mis hors tension.

Remarque:

– Certaines des fonctions du menu configuration sont décrites dans "Préparatifs".

AJUSTER LE SYSTÈME

Les options comprises dans le AJUSTER LE SYSTÈME page sont : "SYSTÈME D'TV", "GARDI. L'ECR.", "TYPE DE TV", "MOT DE PASSAG", "CLASSE", "DÉFAULT" et "DIVX(R) VOD".

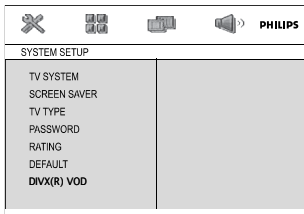

SYSTÈME D'TV

Voir "Préparatifs-Etape 3: Régler les préférences de vidéo".

GARDI. L'ECR.

Cette fonction active ou inactive l'économiseur d'écran.

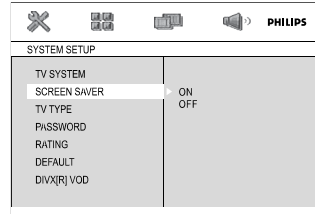

→ **OUVERT**: En mode ARRÊT ou PAS DE DISQUE, si aucune action n'est effectuée pendant environ 3 minutes, l'économiseur d'écran sera activé.

→ **FER**: L'économiseur d'écran est inactivé.

TYPE DE TV

Voir "Préparatifs-Etape 3: Régler les préférences de vidéo".

MOT DE PASSAG

Vous pouvez entrer votre mot de passe de quatre chiffres pour activer ou désactiver le contrôle parental.

→ "🔒" est affiché si le contrôle parental est activé.

→ "🔓" est affiché si le contrôle parental est désactivé.

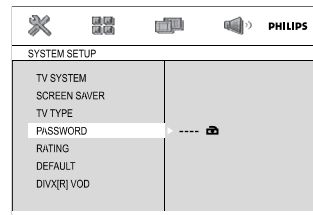

Changer le mot de passe

- 1 Allez sur "MOT DE PASSAG" et appuyez sur ▶▶ ou **OK** pour accéder au sous-menu.
- 2 Si "🔒" est affiché, entrez le mot de passe par défaut (0000) et appuyez sur **OK** pour débloquer.

Options des menu système

- Si " " est affiché, procédez directement aux étapes 3 et 4.
- ③ Entrez votre mot de passe de quatre chiffres en utilisant le Clavier Numérique (0-9) de la télécommande.
- ④ Appuyez sur **OK** pour confirmer et le nouveau mot de passe prend effet.

Remarque:

- Le mot de passe par défaut (0000) est toujours actif, même quand le mot de passe a été modifié.

CLASSE

Les films sur DVD peuvent comporter des scènes non adaptées aux enfants. C'est la raison pour laquelle certains disques sont dotés de la fonction de « contrôle parental » s'appliquant à la totalité du disque ou à certaines scènes. Les scènes sont classées par degrés allant de 1 à 8 et des scènes de substitution, plus appropriées, sont également prévues sur le disque. Le classement dépend du pays. La fonction de « contrôle parental » vous permet d'empêcher vos enfants de voir certains films ou de leur montrer des films avec des scènes de substitution.

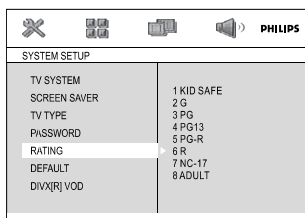

- Les disques CD-Vidéo, SVCD et CD n'ont pas d'indication de niveau : le contrôle parental est donc sans effet sur ces disques comme sur la plupart des DVD illégaux.
- ① Appuyez sur les touches ▲▼ pour mettre en surbrillance "CLASSE".
- ② Accédez au sous-menu en appuyant sur la touche ►►.
- ③ Appuyez sur les touches ▲▼ pour sélectionner un niveau de classification pour le disque inséré.
→ Les DVD classés au-dessus du niveau que vous avez sélectionné ne pourront pas être regardés, sauf si vous tapez votre mot de passe de 4 chiffres et choisissez un niveau supérieur.

Remarque:

- Certains DVD ne sont pas codés selon un niveau de contrôle parental, bien que la classification du film soit imprimée sur la jaquette. Dans ce cas, la fonctionnalité de contrôle parental ne peut pas être utilisée.

Rating explanations

1 KID SAFE

- Film pour enfants recommandé pour les enfants et tous les publics.

2 G

- Disques prévus pour un large public; recommandés comme acceptable pour les téléspectateurs de tout âge.

3 PG

- L'Assistance Parentale est suggérée.

4 PG 13

- Le disque n'est pas adapté aux enfants âgés de moins de 13 ans.

5-6 PG-R, R

- Assistance parentale – Restriction; il est recommandé que les parents écartent les enfants âgés de moins de 17 ans de voir le disque ou leur permettent de le voir seulement lors de l'assistance d'un parent ou d'un adulte.

7 NC-17

- Les disques interdits pour les mineurs de moins de 17 ans; pas recommandés pour les mineurs de moins de 17 ans.

8 ADULT

- Les disques pour adultes seulement; visionnés par des adultes uniquement en raison de scènes sexuelles explicites, de violence, ou de langage.

DÉFAULT

Si un problème survient durant le réglage du lecteur, la fonction DÉFAULT sert à rétablir tous les paramètres d'usine. Tous vos réglages personnels seront alors effacés.

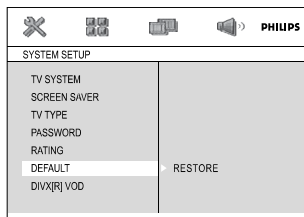

- 1 Appuyez sur les touches ▲/▼ pour mettre en surbrillance "DÉFAULT".
- 2 Surlignez RETOUR en appuyant sur ►►.
- 3 Appuyer sur **OK** pour confirmer la sélection.

Attention :

– Lorsque cette fonction est activée, tous les paramètres retrouvent leur valeur par défaut établie en usine.

Code d'enregistrement DivX® VOD

Philips vous fournit le code d'enregistrement DivX® VOD (Video On Demand) permettant de louer et d'acheter des vidéos via le service DivX® VOD. Pour plus d'informations, visitez le site Web à l'adresse www.divx.com/vod.

- 1 Sur la **"SYSTEM SETUP"**, appuyez sur ▲ ▼ pour mettre DIVX(R) VOD.
→ Le code d'enregistrement s'affiche.
- 2 Ce code d'enregistrement vous permet d'acheter ou de louer des vidéos via le service DivX® VOD disponible sur le site Web www.divx.com/vod. Suivez les instructions, puis téléchargez la vidéo sur un CD-R/RW en vue d'une lecture sur le lecteur de DVD.

Conseil utiles:

- Les vidéos téléchargées via le service DivX® VOD peuvent uniquement être lues sur ce lecteur de DVD.
- La fonction de recherche d'heures n'est pas accessible durant la lecture d'un film au format DivX®.

AJUSTER DE LANG

Les options comprises dans le AJUSTER DE LANG sont: "OSD LANGUE", "AUDIO LANG", "SOUSTITR LANG" et "MENU LANG". Voir "Préparatifs-Etape 4: Régler les préférences de langue".

VIDEO SETUP

Les options comprises dans le VIDEO SETUP sont: "SORTIE VIDEO", "MODE TV", "LUMINEUX", "CONTRAST", "TEINTE" et "SATURATION".

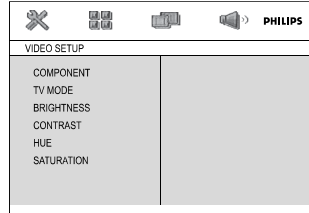

LUMINEUX

Ajuste le niveau de clarté. Echelle: 0-12.

CONTRAST

Ajuste le niveau de contraste. Echelle: 0-12.

TEINTE

Ajuste le niveau de nuance. Echelle: -6+6.

SATURATION

Ajuste le niveau de saturation. Echelle: 0-12.

Remarque:

– Le réglage par défaut de "COMPONENT" ("COMPOSANT") et "TV MODE" ("MODE TV") ne peut pas être changé, qui sont "SVIDEO" et "INTERLACE" ("ENTRELACE ") respectivement.

AJUSTER AUDIO

Les options comprises dans le AJUSTER AUDIO page sont: "SOTIE DIGITAL", "MODE MIXTE", "TRAITEMENT 3D", "LPCM" et "D.R.C".

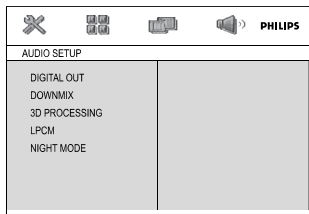

Options des menu système

SOTIE DIGITAL

- **DIGITAL/FER**: Désactive la sortie digitale.
- **DIGITAL OUT**: Si vous avez connecté DIGITAL OUT à un décodeur/récepteur multicanaux.
- **DIGITAL/PCM**: Seulement si votre récepteur est incapable de décoder le son multicanaux.

MODE MIXTE

Cette option vous permet de régler la sortie analogique de votre lecteur de DVD.

- **LT/RT**: Sélectionnez cette option si votre lecteur de DVD est connecté à un décodeur Dolby Pro Logic.
- **STÉRÉO**: Permet de sélectionner la sortie de canal stéréo, le son ne sortant que des deux enceintes avant et du caisson de basses.
- **VSS**: Permet au lecteur de DVD d'utiliser des effets sonores surround virtuels.

TRAITEMENT 3D

Le processus 3D fournit un son surround virtuel utilisant juste deux haut-parleurs.

- **FER, CONCERT, EGLISE, PASSIF, LARGE et ENVIE**

LPCM

Si vous connectez le lecteur DVD à un récepteur compatible via une borne coaxiale, vous devrez régler 'LPCM'.

Les disques étant enregistrés à une certaine fréquence d'échantillonnage, plus cette fréquence est élevée, meilleur est le son.

- **48kHz**: Lecture d'un disque enregistré à la fréquence d'échantillonnage de 48 kHz.
- **96kHz**: Lecture d'un disque enregistré à la fréquence d'échantillonnage de 96 kHz.
- **192kHz**: Lecture d'un disque enregistré à la fréquence d'échantillonnage de 192 kHz.

D.R.C

- **FER**: Sélectionner ce paramètre lorsque vous voulez profiter du son 3D avec ses gammes complètes de dynamiques.
- **OUVERT**: Sélectionner ce paramètre pour niveler le volume. Une sortie de volume élevée est nivelée vers le bas et une sortie faible de sortie de volume est nivelée vers le haut à un niveau audible. Cette fonctionnalité est seulement disponible pour les films en mode Dolby Digital.

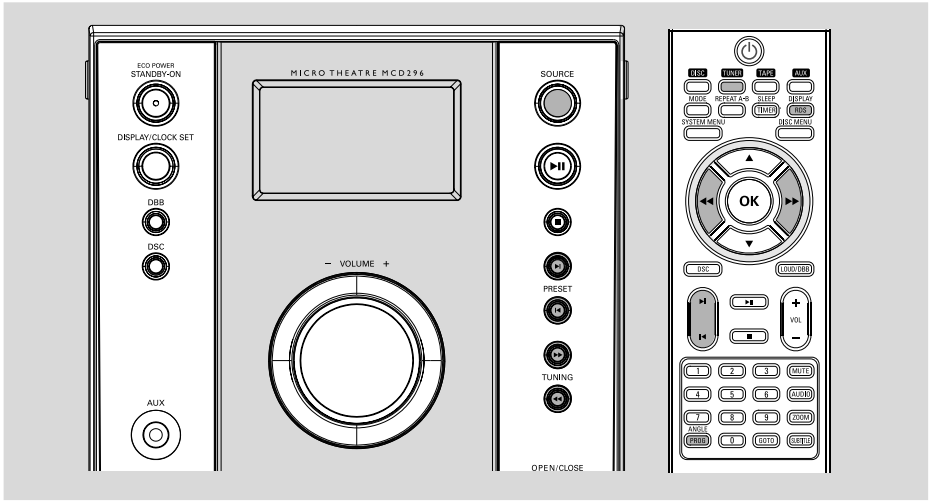

Réglage sur les émetteurs radio

- 1 Appuyez sur **SOURCE** de l'appareil ou appuyez sur **TUNER** de la télécommande pour sélectionner les bandes de fréquence.
- 2 Maintenez enfoncé **TUNING** **<</>>** et relâchez la touche.
→ Le syntoniseur se règle automatiquement sur un émetteur à réception suffisante.
- 3 Si nécessaire, répétez le point 2 jusqu'à ce que vous trouviez l'émetteur souhaité.
- Pour sélectionner une émission dont le signal est faible, appuyez sur **TUNING** **<</>>** brièvement et à plusieurs reprises aussi souvent que nécessaire jusqu'à obtenir une réception optimale.

Programmation des émetteurs radio

Vous pouvez mémoriser jusqu'à 20 émetteurs radio.

Programmation automatique

Maintenez enfoncé **PROG/ANGLE** pendant plus de 2 secondes pour commencer la programmation.

→ Toutes les stations sont programmées.
→ s'affiche et les stations disponibles sont programmées dans l'ordre de la bande de fréquences.

Programmation manuelle

- 1 Réglez sur un émetteur de votre choix (voir "Réglage sur les émetteurs radio").
- 2 Appuyez sur **PROG/ANGLE** pour commencer la programmation.
→ **PROG** clignote sur l'afficheur.
- 3 Appuyez sur **PRESET** **</>** pour accorder à cet émetteur un numéro de 1 à 20.
- 4 Appuyez à nouveau sur **PROG/ANGLE** pour confirmer le réglage.
→ **PROG** s'éteint.
- 5 Répétez les quatre opérations précédentes pour mémoriser d'autres émetteurs.
- Vous pouvez 'écraser' un émetteur pré-réglé en mémorisant une autre fréquence à sa place.

RDS

Le **Système de Données Radio** est un service qui permet aux émetteurs FM d'envoyer des informations complémentaires. Si vous recevez un signal d'un émetteur RDS **R·D·S** et le nom de l'émetteur sont affichés. En mode de programmation automatique, les émetteurs RDS sont programmés en premier lieu.

Défilement des différentes informations RDS

- Appuyez brièvement et à plusieurs reprises sur **DISPLAY/RDS** pour faire défiler les informations suivantes (s'il y a émission):
 - Nom de l'émetteur
 - Messages de texte radio
 - Fréquence

Réglage de l'horloge RDS

Certaines stations de radio RDS peuvent émettre un signal horaire toutes les minutes. Il est possible de régler l'horloge en utilisant le signal horaire superposé au signal RDS émis.

- 1 Réglez sur un émetteur RDS (voir "Réglage sur les émetteurs radio").
- 2 Appuyez sur **DISPLAY/RDS** pendant plus de 2 secondes.
 - "SER T1" s'affiche.
 - A réception du signal horaire RDS, "RDS" (heure RDS) s'affiche et l'heure actuelle est mémorisée.

Remarque:

- Certaines stations RDS peuvent transmettre une heure à temps réel à une minute d'intervalle. L'exactitude de l'heure transmise dépend de la station RDS qui effectue la transmission.

Utilisation du lecteur de cassettes/Enregistrement

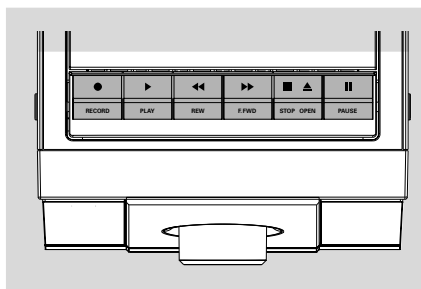

Lecture d'une cassette

- 1 Appuyez plusieurs fois sur **SOURCE** sur la face avant (ou **TAPE** sur la télécommande) pour sélectionner la source " cassette ".
→ L'afficheur indique **TAPE** pendant le fonctionnement en mode cassette.
- 2 Appuyez sur ▲ sur le volet pour accéder aux touches du compartiment cassette.
- 3 Appuyez sur **STOP•OPEN** ■ ▲ pour ouvrir le compartiment de cassette.
- 4 Introduisez une cassette enregistrée et refermez le compartiment de cassette.
- Insérez une cassette, côté ouvert vers le bas et bobine pleine vers la gauche.
- 5 Appuyez sur **PLAY** ► pour commencer la lecture.
- A la fin de la cassette, les touches se relâchent automatiquement à l'exception de la touche **PAUSE** II si celle-ci a été activée.
- 6 Pour interrompre la lecture, appuyez sur **PAUSE** II. Pour reprendre la lecture, appuyez à nouveau sur cette touche.
- 7 Il est possible d'avancer ou de rembobiner rapidement la bande en appuyant ◀◀ ou ▶▶.
- 8 Appuyez sur **STOP•OPEN** ■ ▲ pour arrêter la cassette.

Généralités sur l'enregistrement

- Cette platine n'est pas appropriée pour l'enregistrement sur cassettes METAL (CEI IV). Utilisez des cassettes de type NORMAL (CEI I) dont les languettes n'ont pas été brisées pour effectuer l'enregistrement.
- Le niveau d'enregistrement se règle automatiquement. Les commandes VOLUME, INCREDIBLE SURROUND, DBB et INTERACTIVE SOUND n'affectent nullement le niveau d'enregistrement.
- En fin et en début de cassette, l'enregistrement ne se fait pas pendant 7 secondes au moment où l'amorce passe devant les têtes.
- Afin d'éviter tout effacement par inadvertance d'un enregistrement, brisez la languette gauche, tout en gardant la face de la cassette à protéger dirigée vers vous. Il n'est alors plus possible d'enregistrer de ce côté. Pour invalider cette protection, recouvrir les languettes de bande adhésive.
- Toute copie d'une oeuvre protégée par un droit d'auteur, ce incluant les programmes informatiques, les enregistrements d'images et de sons, peut être une contrefaçon d'un droit d'auteur et constituer un délit. Cet appareil ne doit pas être utilisé à cette fin.



Be responsible
Respect copyrights

IMPORTANT!

L'enregistrement est autorisé dans la mesure où il n'enfreint aucun droit de reproduction ni aucun autre droit détenu par des tiers.

Utilisation du lecteur de cassettes/Enregistrement

Préparation avant l'enregistrement

- 1 Sélectionnez la source **TAPE**.
- 2 Insérez une cassette, côté ouvert vers le bas et bobine pleine vers la gauche.
- 3 Préparez la source à enregistrer:
CD/VCD/DVD – chargez le disque.
TUNER –sélectionnez la station radio voulue.
AUX – connectez l'appareil externe.

Si un enregistrement est en cours

- Pour interrompre l'enregistrement, appuyez sur **STOP•OPEN ■ ▲**.
- Il n'est pas possible d'écouter une autre source.
- Il n'est pas possible d'activer la fonction du temporisateur.

Enregistrement synchronisé du lecteur de CD

- 1 Sélectionnez la source **CD**.
- Appuyez sur **◀/▶** pour sélectionner le pistes désiré.
- 2 Appuyez sur **RECORD●** pour commencer l'enregistrement.
→ La lecture du programme de CD commence automatiquement depuis le début du CD/ programme 7 secondes plus tard. Il n'est pas nécessaire de démarrer le lecteur de CD séparément.

Enregistrement immédiat

- 1 Sélectionnez la source **DISC, TUNER** ou **AUX**.
- 2 Lancez la lecture de la source sélectionnée.
- 3 Appuyez sur **RECORD●** pour commencer l'enregistrement.

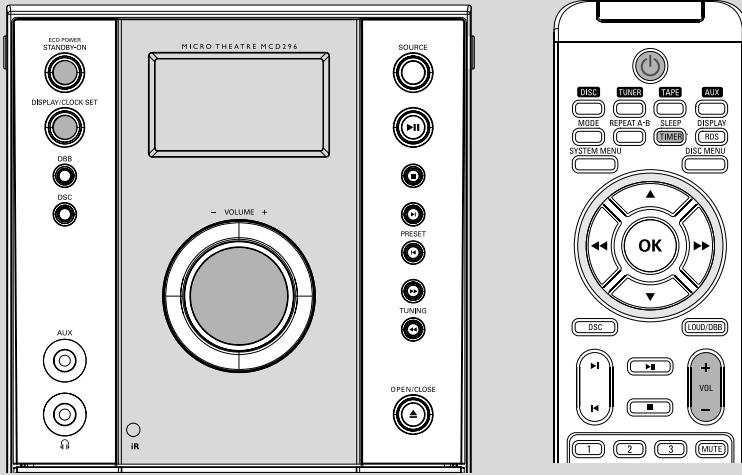

Réglage d'horloge

Voir "Préparatifs-Etape 2: Régler l'horloge".

Réglage du temporisateur

- Le système peut être utilisé comme réveil avec la dernière source sélectionnée et qui s'activera à l'heure choisie (qui ne fonctionnera qu'une seule fois). L'heure de l'horloge doit tout d'abord être réglée avant que le minuteur ne soit utilisé.
- ① En mode veille, appuyez sur **SLEEP/TIMER** durant plus de deux secondes.
→ "SET TIMER" apparaît. Puis, les chiffres des heures clignotent à l'écran d'affichage.
- ② Tournez **VOLUME +/-** dans le sens horaire ou dans le sens anti-horaire ou appuyez sur **VOL +/-** sur la télécommande pour régler les heures.
→ Puis, les chiffres des minutes clignotent à l'écran d'affichage.
- ③ Tournez **VOLUME +/-** dans le sens horaire ou dans le sens anti-horaire ou appuyez sur **VOL +/-** sur la télécommande pour régler les minutes.
→ "ON" ou "OFF" apparaît.
- ④ Tournez le bouton de contrôle **VOLUME +/-** sur le panneau avant ou appuyez sur **VOL +/-** de la télécommande pour activer ou désactiver le minuteur et appuyez sur **SLEEP/TIMER** pour terminer le réglage.

→ L'affichage indique  au cas où elle est activée et elle s'éteint dès que la minuterie est désactivée.

Réglage du minuteur de mise en veille

La minuterie à rebours permet de mettre l'équipement automatiquement hors service après une période de temps pré-réglée.

- ① Appuyez à plusieurs reprises sur **SLEEP/TIMER** de la télécommande.
→ Les réglages sont les suivants (temps en minutes):
SLEEP OFF → SLEEP 10 → SLEEP 20 → SLEEP 30 → SLEEP 40 → SLEEP 50 → SLEEP 60 → SLEEP 70 → SLEEP 80 → SLEEP 90 → SLEEP OFF
→ "SLEEP xx" s'affiche. "xx" indique le temps en minutes.
- ② Lorsque vous avez atteint le délai voulu, relâchez le bouton **SLEEP/TIMER**.

Pour désactiver le temporisateur de mise en veille

- Appuyez à plusieurs reprises sur **SLEEP/TIMER** jusqu'à ce que "00" s'affiche, ou appuyez sur le bouton **ECO POWER/STANDBY ON**  (⏻ de la télécommande).

Spécifications

AMPLIFICATEUR

Puissance de sortie	2 x 15 W RMS
.....	700 W MPO
Rapport signal/bruit	≥ 60 dBA
Réponse en fréquence	63 – 16000 Hz, ± 3 dB
Sensibilité d'entrée AUX	0.5 V (max. 2 V)
Impédance haut-parleurs	4 Ω
Impédance écouteurs	32 Ω - 1000 Ω

LECTEUR DE DVD

Type de laser	Semiconductor
Diamètre du disque	12cm / 8cm
Décodage vidéo	MPEG-2 / MPEG-1
Vidéo CNA	10 Bits
Système de codage couleur	PAL / NTSC
Format vidéo	4:3 / 16:9
Signal/bruit vidéo	56 dB (minimum)
Sortie vidéo composite	1.0 Vp-p, 75 Ω
Sortie S-vidéo	Y - 1.0 Vp-p, 75 Ω
.....	C - 0.286 Vp-p, 75 Ω
Audio DAC	24 Bits / 96 kHz
Réponse en fréquence 4 Hz - 20 kHz (44.1kHz)	
.....	4 Hz - 22 kHz (48kHz)
.....	4 Hz - 44 kHz (96kHz)
Sortie Numérique	
SPDIF (interface numérique Sony Philips) Coaxial	
Nombre de pistes programmables	16
Rapport signal/bruit	≥ 65 dBA
Séparation des canaux	≥ 40 dB (1 kHz)
Distorsion harmonique totale	< 0.1% (1 kHz)

SYNTONISEUR

Gamme d'onde FM	87.5 – 108 MHz
Fréquence MW (9 kHz)	531 – 1602 kHz
Fréquence MW (10 kHz)	530 – 1700 kHz
Grille de syntonisation	9/10 kHz
Sensibilité à 75 Ω	
– mono, 26 dB rapport signal/bruit	2.8 μV
– stéréo, 46 dB rapport signal/bruit	61.4 μV
Sélectivité	≥ 28 dB
Distorsion harmonique totale	≤ 5%
Réponse de fréquence	63 – 5500 Hz (-6 dB)
Rapport signal/bruit	≥ 50 dBA

PLATINE DE CASSETTE

Réponse de fréquence	
Cassette normale (type I) 80 – 12500 Hz (8 dB)	
Rapport signal/bruit	
Cassette normale (type I)	50 dBA
Pleurage et papillotement	≤ 0.4% DIN

HAUT-PARLEURS

2 voies; Système réflex basses	
Dimensions (l x h x p)	152 x 228 x 237 (mm)

GÉNÉRALITÉS

Alimentation	220 – 240 V / 50 Hz
Dimensions (l x h x p)	148 x 235 x 258 (mm)
Poids (avec/sans les haut-parleurs)	6.0 / 3.3 kg
En veille	≤ 7W
En veille Eco Power	< 1W

**Sujet à toutes modifications sans avis
préalables**

ATTENTION!

UVous ne devez en aucun cas tenter de réparer vous-même l'appareil, car la garantie serait alors annulée. N'ouvrez pas l'appareil en raison des risques d'électrocution

En cas de problème, contrôlez au préalable les points ci-dessous avant de faire réparer l'appareil. Si vous ne parvenez pas à résoudre le problème en suivant ces conseils, consultez votre revendeur ou votre centre de service après-vente.

Problème	Solution
Pas d'alimentation.	<ul style="list-style-type: none"> ✓ Vérifiez que le cordon secteur est correctement branché.
"NO DISC" s'affiche	<ul style="list-style-type: none"> ✓ Vérifier si le disque est inséré à l'envers. ✓ Attendre que l'humidité condensée sur la lentille soit évacuée. ✓ Remplacer ou nettoyer le disque, voir « Entretien ». ✓ Utiliser un disque lisible ou un CD-MP3 convenablement enregistré.
Pas d'image.	<ul style="list-style-type: none"> ✓ Sélectionnez la source vidéo appropriée sur le téléviseur. ✓ Vérifiez que le téléviseur est allumé. ✓ Vérifiez les connexions vidéo. ✓ Vérifiez les connexions du système.
Image distordue ou médiocre.	<ul style="list-style-type: none"> ✓ Il peut se produire que l'image présente une légère distorsion. Ce cas ne représente pas un dysfonctionnement. ✓ Nettoyez le disque. ✓ Vérifiez le système vers l'entrée S-vidéo de la TV.
Les ratios d'aspect de votre écran de TV ne peuvent être changés bien que vous ayez effectué le calibrage de l'écran.	<ul style="list-style-type: none"> ✓ Le ratio d'aspect est fixe sur le disque DVD. ✓ Le ratio d'aspect ne peut être changé pour certains téléviseurs.
Le lecteur de DVD ne démarre pas.	<ul style="list-style-type: none"> ✓ Insérez un disque lisible de façon correcte, face gravée vers le bas. ✓ Vérifiez le type de disque, le système de codage couleur et le code de zone. ✓ Nettoyez le disque. ✓ Appuyez sur la touche SYSTEM MENU pour désactiver l'écran de menu. ✓ Annulez la fonction de contrôle parental ou changez de classification. ✓ De la condensation s'est formée sur la lentille. Retirez le disque et laissez l'appareil allumé pendant une heure environ.
Le lecteur de ne réagit pas aux pressions sur les touches.	<ul style="list-style-type: none"> ✓ Débranchez le cordon secteur de la prise électrique, et rebranchez-le.

Problème	Solution
Il est impossible de changer la langue de la piste son ou des sous-titres pendant la lecture du DVD.	<ul style="list-style-type: none"> ✓ Le son ou les sous-titres ne sont pas enregistrés sur le DVD dans la langue désirée. ✓ Il est interdit de changer la langue utilisée pour le son ou les sous-titres sur ce DVD.
Aucune image n'apparaît lorsque je sélectionne une fonction.	<ul style="list-style-type: none"> ✓ Vérifiez que le composant utilisé est connecté correctement. ✓ Appuyez sur le bouton correct pour sélectionner la source.
Le son n'est pas audible ou est de mauvaise qualité	<ul style="list-style-type: none"> ✓ Ajuster le volume. ✓ Débrancher les écouteurs. ✓ Vérifier que les haut-parleurs sont connectés correctement. ✓ Vérifier si le fil dénudé du haut-parleur est bien pincé. ✓ Si le système est en mode pause, en mode de vitesse de lecture lente ou en mode avance/retour rapide, appuyer sur ►► pour retourner au mode de lecture normal. ✓ S'assurer que le CD-MP3 a été enregistré avec une qualité comprise entre 32 et 256kbps avec des fréquences d'échantillonnage à 48kHz, 44.1kHz ou 32kHz. ✓ Vérifiez que le disque DTS est compatible avec Dolby Digital.
Mauvaise réception radio	<ul style="list-style-type: none"> ✓ Le signal est trop faible, réglez l'antenne ou connectez une antenne extérieure pour améliorer la réception. ✓ Eloignez l'appareil du téléviseur ou du magnétoscope.
La lecture ou l'enregistrement est impossible.	<ul style="list-style-type: none"> ✓ Nettoyez les éléments de la platine, voir "Entretien". ✓ Utilisez uniquement des bandes de type NORMAL. ✓ Appliquez un morceau de ruban adhésif à la place de la languette de protection de l'enregistrement.
La porte du compartiment à cassette ne s'ouvre pas.	<ul style="list-style-type: none"> ✓ Débranchez puis rebranchez le cordon secteur puis remettez la chaîne en marche.
Inversion du son de droite et de gauche.	<ul style="list-style-type: none"> ✓ Contrôlez les branchements et l'emplacement des hauts-parleurs.
La télécommande ne fonctionne pas correctement	<ul style="list-style-type: none"> ✓ Pointez la télécommande vers le récepteur de l'appareil. ✓ Rapprochez la télécommande de l'appareil. ✓ Supprimez tout obstacle éventuel. ✓ Remplacez les piles. ✓ Vérifiez que les piles sont mises en place correctement.
Le temporisateur ne fonctionne pas.	<ul style="list-style-type: none"> ✓ Réglez correctement l'horloge. ✓ Si l'enregistrement ou la copie de cassettes est en cours, arrêtez l'enregistrement.
Le temporisateur ne fonctionne pas.	<ul style="list-style-type: none"> ✓ Réglez correctement l'horloge.

Analogique: Son qui n'a pas été transformé en numérique. Le son analogique varie, quand le son digital possède des valeurs numériques précises.

Ces jacks envoient l'audio à travers deux canaux, le gauche et le droit.

Rapport hauteur/largeur: Rapport de la verticale et de l'horizontale d'une image affichée. Le rapport horizontal / vertical des téléviseurs conventionnels est 4:3, et celui des écrans larges 16:9.

Composants Jacks Video Out: Jacks se trouvant au dos du Système DVD qui envoient une vidéo de haute-qualité à la TV qui possède des Composants jacks Video In (R/G/B, Y/Pb/Pr, etc.).

Débit de transmission: Quantité de données utilisées pour une longueur de musique précise, mesurée en kilobits par seconde, soit kbps. Ou bien vitesse à laquelle vous enregistrez. Généralement, plus le débit de transmission ou plus la vitesse d'enregistrement est élevé(e), plus la qualité du son est bonne. Cependant, les débits de transmission élevés utilisent davantage d'espace disque.

Chapitre: Sections d'une image ou d'un morceau de musique sur un DVD plus petites que les titres. Un titre est composé de plusieurs chapitres. Chaque chapitre est doté d'un numéro de chapitre qui permet de le situer:

Jacks AUDIO OUT: Jacks situés à l'arrière du lecteur de DVD qui envoient le son à un autre appareil (téléviseur, stéréo, etc.).

Menu du disque: Ecran permettant de sélectionner les réglages d'image, de son, de sous-titres, de multi-angles, etc. enregistrés sur un DVD.

Numérique: Son qui a été converti en valeurs numériques. Le son numérique est disponible lorsque vous utilisez les jacks COAXIAL de SORTIE AUDIO NUMERIQUE ou OPTIQUE. Ces jacks envoient de l'audio à travers de multiples canaux, au lieu de seulement deux canaux comme l'analogique le fait.

Dolby Digital: Système de son surround mis au point par Dolby Laboratories, contenant jusqu'à six canaux de son numérique (avant gauche et droit, surround gauche et droit et centre).

JPEG: Système de compression de données de photos, proposé par Joint Photographic Expert Group, qui permet un rapport de compression élevé avec une faible perte de qualité.

MP3: Format de fichier avec un système de compression de données de son. "MP3" est l'abréviation de Motion Picture Experts Group 1 (soit MPEG-1) Audio Layer 3. En utilisant le format MP3, un CD-R ou un CD-RW peut contenir environ 10 fois autant de données qu'un CD ordinaire.

Multicanal: Un DVD est caractérisé pour avoir toutes les pistes sonores regroupées dans un même champ sonore. Le multicanal renvoie à une structure de pistes sonores ayant trois canaux ou plus.

Contrôle parental: Une des fonctions du DVD est de limiter la lecture du disque selon l'âge des utilisateurs et le niveau de limitation de chaque pays. Cette limitation varie selon les disques : quand elle est activée, la lecture sera interdite si le niveau du logiciel est supérieur au niveau choisi par l'utilisateur.

PCM (Pulse Code Modulation): Système qui convertit le signal de son analogique en signal numérique pour être traité par la suite, conversion effectuée sans compression des données.

Contrôle de la lecture (PBC): Se rapporte au signal enregistré sur des CD vidéo ou SVCD pour contrôler la reproduction. En utilisant des écrans de menu enregistrés sur un CD vidéo ou un SVCD compatible PBC, vous pouvez utiliser aussi bien des disques de type interactif que des disques ayant une fonction de recherche.

Plug et Play (pour l'installation de la radio):

Une fois allumé, le système avertit l'utilisateur qu'il peut régler les stations radio avec l'installation automatique en appuyant simplement sur ► sur l'unité principale.

Code de zone: Système permettant de lire des disques seulement dans la zone pour laquelle ils ont été conçus. Cet appareil ne lira que des disques ayant un code de zone compatible. Vous trouverez le code de zone à l'arrière de votre appareil. Certains disques sont compatibles avec plusieurs zones (ou toutes les zones : ALL).

S-Vidéo: Produit une image claire en envoyant des signaux de luminance et de couleur séparés. Vous pouvez utiliser S-vidéo seulement si votre téléviseur a un jack d'entrée S-vidéo.

Fréquence d'échantillonnage: Fréquence d'échantillonnage de données quand les données analogiques sont converties en données numériques. La fréquence d'échantillonnage représente de façon numérique le nombre de fois où le signal analogique d'origine est échantillonné par seconde.

Surround: Système permettant de créer des champs sonores en trois dimensions très réalistes, en disposant plusieurs enceintes autour de l'utilisateur.

Titre: Section la plus longue d'un DVD de film ou de musique ou album entier sur disque audio. Chaque titre est doté d'un numéro de titre qui permet de le situer.

Jack VIDEO OUT: Jack situé à l'arrière du lecteur de DVD qui envoie les images à un téléviseur.

Meet Philips at the Internet
<http://www.philips.com>

English

Français

Español

Deutsch

Nederlands

Italiano

Svenska

Dansk

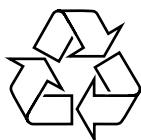

MCD296

