

Clock Radio

AJL308

Meet Philips at the Internet
<http://www.philips.com>

Register your product and get support at
www.philips.com/welcome

Uživatelský manuál

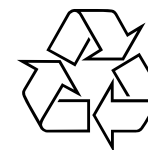

AJL308

PHILIPS



Printed in China

PDCC-JH-JiaW-0735

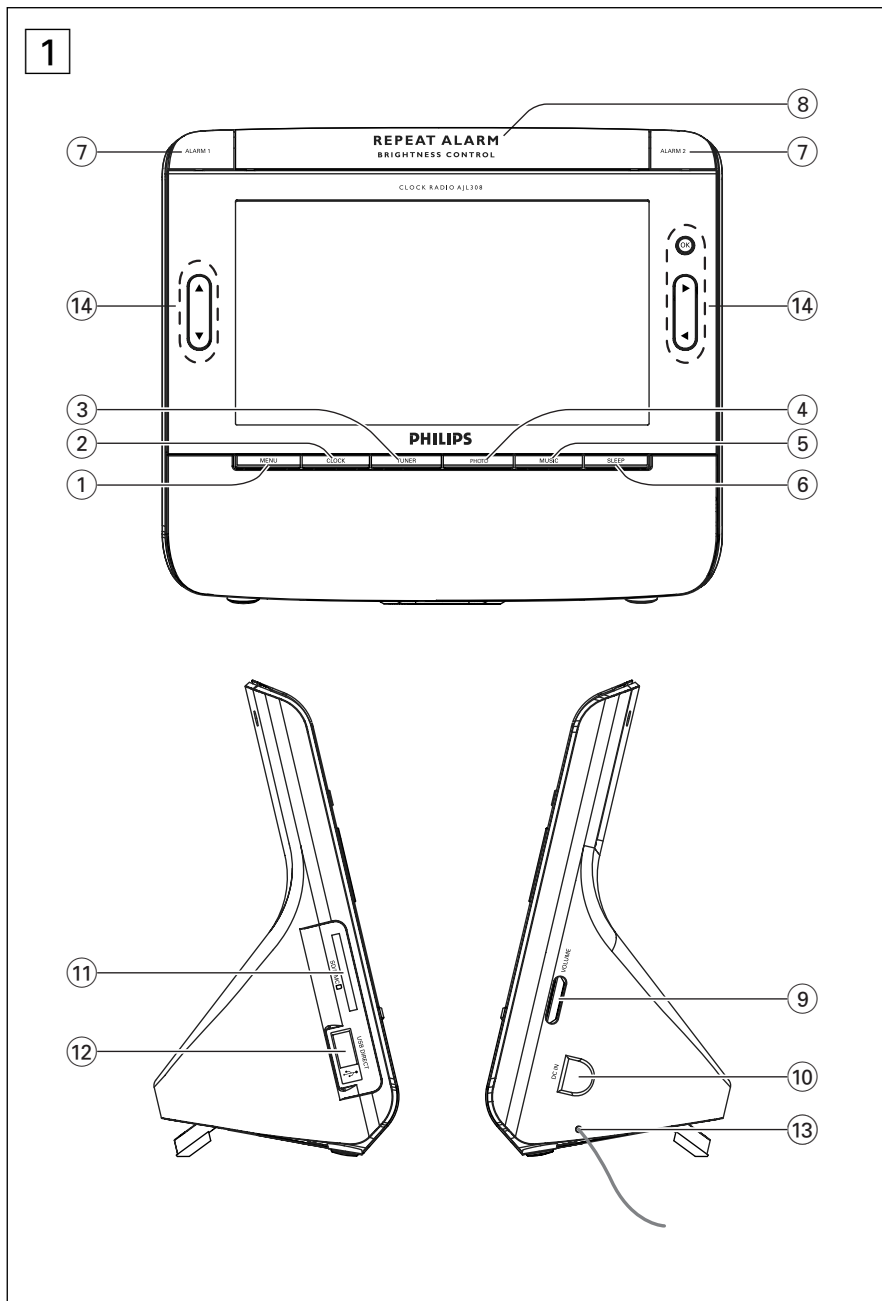

Česky

Ovládací prvky

Dodávané příslušenství

- 1 X certifikovaný adaptér napájení (Vstup: 100-240 V ~50/60 Hz 0,3A~0,4A, Výstup: 9V===1A)

Ovládací prvky (v 1)

- ① **MENU**
– přepne do nastavení nabídky.
- ② **CLOCK**
– přepne do režimu hodin.
- ③ **TUNER**
– přepne do režimu hodin.
- ④ **PHOTO**
– přepne do obrazového režimu.
- ⑤ **MUSIC**
– přepne do hudebního režimu.
- ⑥ **SLEEP**
– nastavuje, aktivuje nebo deaktivuje funkci spánku.
- ⑦ **ALARM 1/ALARM 2**
– nastavuje, aktivuje nebo deaktivuje budík.
- ⑧ **REPEAT ALARM/BRIGHTNESS CONTROL**
– opakuje buzení v 9minutových intervalech.
– nastavuje jas displeje LCD.
- ⑨ **VOLUME**
– nastavuje úroveň hlasitosti.
- ⑩ **DC IN**
– zásuvka pro adaptér DC 9V.
- ⑪ **SD/MMC slot**
– připojuje k paměťové kartě SD nebo MMC.
- ⑫ **USB port**
– připojuje k zařízení USB.
- ⑬ **Ohebná antén** – VKV anténa pro dokonalejší příjem.

⑭ OK, ▲, ▼, ►, ◀

Režim Tlačítko	Hodiny	Tuner	Music (Hudba)	Picture (Obraz)
OK	**Zvětšení obrazu v režimu lupy	Vypnutí rádia	Spuštění nebo pozastavení přehrávání	Zobrazení snímku/na celé obrazovce
▲	-Vyberte předchozí fotografii -Procházejte režimem lupy	-Vyberte ráiovou stanic -V režimu programu vyberte číslo předvolby	-V režimu náhodného přehrávání vyberte funkci Opakovat jednu/vše -Zrušte režim přehrávání	-Snímek otočte o 90° ve směru hodinových ručiček -Procházejte miniaturami snímků
▼	- Vyberte další fotografii -Procházejte režimem lupy	-Vyberte ráiovou stanic -V režimu programu vyberte číslo předvolby	-V režimu náhodného přehrávání vyberte funkci Opakovat jednu/vše -Zrušte režim přehrávání	-Snímek otočte o 90° proti směru hodinových ručiček -Procházejte miniaturami snímků
►	- ESelect next photo -ENavigate in zoom mode	-Ráiovou stanic jemně doladíte *-Naladíte ráiovou stanic	-Vyberte další hudební soubor *-Rychlé přehrávání vpřed	-Vyberte další fotografii -Procházejte režimem lupy
◀	-ESelect previous photo -ENavigate in zoom mode	-Ráiovou stanic jemně doladíte *-Naladíte ráiovou stanic	-Vyberte předchozí hudební soubor *-Rychlé přehrávání zpět	-Vyberte předchozí fotografii -Procházejte miniaturami snímků

* = stiskněte a podržte

** =stisknutím a přidržením tlačítka **CLOCK** v režimu hodin přejděte do režimu lupy

Napájení/Základní obsluha

Napájení

- 1 Dodaný adaptér připojte k zásuvce DC 9V na přístroji a k zásuvce pro napájení.

Praktické tipy:

Chcete-li předejít poškození přístroje, používejte pouze dodávaný napájecí adaptér!

Štítek s typovými údaji je umístěn na spodní části přístroje.

Nastavení jazyka nabídky na obrazovce (OSD)

- 1 Stiskněte tlačítko **MENU**.
→ Zobrazí se nabídka.
- 2 Stisknutím tlačítka ◀▶ zvýrazněte volbu „General“ (Obecné)
- 3 Stisknutím tlačítka ▼ zvýrazněte volbu „Language“ (Jazyk)
- 4 Stisknutím tlačítka ◀▶ vyberte požadovaný jazyk.
- 5 Po dokončení nastavení zavřete nabídku stisknutím tlačítka **CLOCK, TUNER, PHOTO** nebo **MUSIC**.

Nastavení data a času

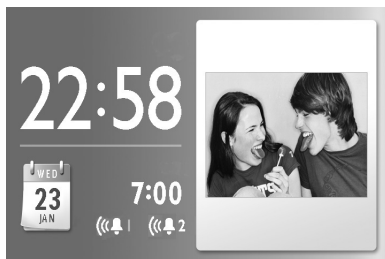

- 1 Stiskněte tlačítko **MENU**.
→ Zobrazí se nabídka.
- 2 Pomocí tlačítka ◀▶ zvýrazněte volbu „Clock“ (Hodiny)
- 3 Pomocí tlačítka ▲▼◀▶ vyberte pole „Time Set“ (Nastavení času) a „Date (Year-Month-Day)“ (Datum (Rok-Měsíc-Den))
- 4 Zadání potvrďte stisknutím tlačítka **OK** to
- 5 Přidržte ▲▼ nebo opakovaně stiskněte tlačítka a nastavte hodnoty.
- 6 Zadání potvrďte stisknutím tlačítka **OK**
- 7 Zopakováním kroků 3-6 zadejte další hodno-

Budík

ty položek „Time Set“ (Nastavení času) a „Date (Year-Month-Day)“ (Datum (Rok-Měsíc-Den)).

- 8 Po dokončení nastavení zavřete nabídku stisknutím tlačítka **CLOCK, TUNER, PHOTO** nebo **MUSIC**.

Změna časového formátu

- 1 V nabídce Clock (Hodiny) vyberte stisknutím tlačítka ▲▼ hodnotu „12/24 Hour Format“ (12/24hodinový formát)
- 2 Stisknutím tlačítka ◀▶ přepínejte mezi možnostmi 12H a 24H.

Poznámka:

Pokud je přístroj asi 5 minut odpojený od síťové zásuvky, čas a datum musíte znovu nastavit.

Nastavení a aktivace budíku

Lze nastavit dva různé časy buzení.

- 1 Stiskněte tlačítko **CLOCK**.
- 2 Stiskněte nebo přidržte tlačítko **ALARM 1** nebo **ALARM 2**.
→ Rozblikají se číslice hodin.
- 3 Přidržením ▲▼ nebo opakovaným stisknutím tlačítka nastavte hodinu.
- 4 Nastavení potvrďte stisknutím tlačítka **ALARM 1** nebo **ALARM 2**
→ Rozblikají se číslice minut.
- 5 Přidržením ▲▼ nebo opakovaným stisknutím tlačítka nastavte minuty.
- 6 Nastavení potvrďte stisknutím tlačítka **ALARM 1** nebo **ALARM 2**.
- 7 Opětovným stisknutím tlačítka **ALARM 1** nebo **ALARM 2** nastavení budíku aktivujete.
→ Je-li buzení aktivováno, zobrazí se ikona 📌.
→ V nastaveném čase buzení zazní budík a jeho hlasitost se bude postupně zvyšovat.

Nastavení režimu budíku

- 1 Stiskněte tlačítko **MENU**.
→ Zobrazí se nabídka.
- 2 Pomocí tlačítka ◀▶ zvýrazněte volbu „Clock“ (Hodiny)
- 3 Stisknutím tlačítka ▲▼ vyberte volbu „Alarm Music“ (Hudba budíku).
- 4 Stisknutím tlačítka ◀▶ vyberte konkrétní hudbu, která se vám líbí.
→ Budík spustí hudbu, kterou vyberete.

Digitální tuner

Vypnutí budíku

Budík lze vypnout třemi způsoby. Pokud nezvolíte úplné vypnutí budíku, možnost DAILY ALARM RESET (RESETOVÁNÍ DENNÍHO BUDÍKU) zůstane automaticky aktivována od prvního spuštění budíku. Signál ve stejnou dobu následujícího dne:

Resetování denního budíku

Pokud chcete budík ihned vypnout, ale chcete, aby se opakoval

- 1 Při zaznění signálu budíku stiskněte kterékoliv tlačítko kromě tlačítka **REPEAT ALARM / BRIGHTNESS CONTROL** (OPAKOVANÉ BUZENÍ / OVLÁDÁNÍ JASU)
→ 📌 Zobrazí se ikona

Opakované buzení

Tato možnost opakuje buzení v 9minutových intervalech.

- 1 Při zaznění signálu budíku stiskněte tlačítko **REPEAT ALARM / BRIGHTNESS CONTROL** (OPAKOVANÉ BUZENÍ / OVLÁDÁNÍ JASU)
→ 📌 Bude blikat ikona
Úplné vypnutí budíku
- 1 Opakovaně stiskněte tlačítko **ALARM 1** nebo **ALARM 2**, dokud se ikona 📌 nezmní na ikonu 📌.
→ Je-li buzení aktivováno, zobrazí se ikona 📌

Praktické tipy:

Pokud při zaznění signálu budíku není stisknuté žádné tlačítko, signál budíku bude znít 30 minut.

Tuner



Naladění rádiové stanice

- 1 Stisknutím tlačítka **TUNER** zapnete rádio (pouze VKV)
- 2 Stiskněte a přidržte tlačítko ◀▶ na asi 2 sekundy a potom je uvolněte
→ Rádio se automaticky vyladí na stanici s dostatečným příjmem.
- 3 V případě nutnosti opakujte krok 2, dokud nenajdete požadovanou stanici.
 - Pro naladění stanice se slabým příjmem stiskněte krátce a opakovaně tlačítko ◀▶, dokud nenajdete optimální příjem.

Vypnutí/zapnutí rádia

- Chcete-li rádio vypnout, stiskněte tlačítko **OK**. Chcete-li rádio vypnout, znovu stiskněte tlačítko **OK**.

Pro zlepšení příjmu:

VK V: Vysuňte a upravte ohebnou anténu pro optimální příjem.

Programování rádiových stanic

Do paměti lze ručně nebo automaticky (funkcí Automatické ukládání) uložit celkem až 20 rádiových stanic VKV.

Ruční programování

- 1 Naladte na požadovanou stanici (Viz část „Naladění rádiové stanice“).
- 2 Stiskněte a přidržte tlačítko **TUNER** na asi 2 sekundy a potom je uvolněte.
→ Rozbliká se číslo předvolby.
- 3 Jedním nebo opakovaným stisknutím tlačítka ▲▼ přiřaďte číslo 1 až 20.
→ Rozbliká se číslo předvolby.
- 4 Zadání znovu potvrďte stisknutím tlačítka **TUNER**
- 5 Opakování kroků 1-4 uložte další stanice.

Poznámka:

– Předvolbu stanice lze odstranit, pokud místo ní uložíte jinou frekvenci.

Automatické ukládání

Funkce automatického ukládání spustí automatické programování rádiových stanic od předvolby 1. Všechny předchozí předvolby, např. ručně programované, se vymažou.

- 1 V režimu **TUNER** zobrazte nabídku tuneru stisknutím tlačítka **MENU**

Zařízení USB/Paměťová karta (SD/MMC)

- 2 Stisknutím tlačítka ▼ vyberte položku „Tuner Auto Program“ (Automatické programování tuneru).
- 3 Stisknutím tlačítka **OK**.
→ Dojde k naprogramování dostupných stanic (VKV). Po uložení všech stanic začne automaticky hrát první automaticky uložená předvolená stanice.

Poslech předvolené nebo automaticky uložené stanice

Jednou ▲▼ nebo opakovaně stisknutím tlačítka , dokud nezačne hrát požadovaná předvolená stanice.

Použití zařízení USB/paměťové karty (SD/MMC)

K přístroji AJL308 připojte zařízení USB nebo paměťovou kartu (SD nebo MMC) a můžete si vychutnat zvukové nebo obrazové soubory v zařízení USB nebo na paměťové kartě prostřednictvím reproduktorů a displeje LCD přístroje AJL308.

Poslech hudby

- 1 Připojte kompatibilní zařízení USB nebo paměťovou kartu (SD nebo MMC) do portu USB nebo do slotu na paměťové karty.
→ Zobrazí se složka označující vložené zařízení.
- 2 Stisknutím tlačítka ▲▼ vyberte složku zařízení USB (je-li připojeno) nebo paměťovou kartu (je-li vložená)
- 3 Stisknutím tlačítka **OK** složku otevřete.
→ Přístroj se automaticky přepne do režimu miniatur snímků.
- 4 Stisknutím tlačítka **MUSIC**.
→ V nabídce budou uvedeny všechny uložené hudební soubory.
- 5 Stisknutím tlačítka ▲▼ vyberte soubor.
- 6 Přehrávání spusťte stisknutím tlačítka **OK**
- Přehrávání pozastavíte stisknutím tlačítka **OK**. Znovu je spustíte opakovaným stisknutím tlačítka **OK**.
- Další/předchozí soubor vyberete stisknutím

tlačítka ◀▶.

- Pro rychlý posun vpřed/vzad stiskněte a přidržte tlačítko ▶ nebo ◀, dokud se v levém dolním rohu obrazovky neobjeví ikona nebo , a pak rychlým a opakovaným stisknutím vyberte 5 různých rychlostí přehrávání. Pro návrat k normálnímu přehrávání stiskněte tlačítko ▶▶ nebo ◀◀, dokud se zobrazená ikona nebo nezmění na ikonu ▶ (přehrávání)
- Pro ▲▼ zopakování jedné skladby, všech skladeb nebo pro náhodné přehrávání stiskněte jednou nebo opakovaně tlačítko . Přehrávání ▲▼ ukončíte stisknutím tlačítka, dokud se nezobrazí nápis „Off“ (Vypnuto)

Zobrazení fotografií

- 1 Zopakujte kroky 1 až 3 z části „Poslech hudby“.
- 2 stisknutím tlačítka **PHOTO** přepnete do obrazového režimu.
→ Snímky uložené na zařízení USB nebo na paměťové kartě se zobrazí jako miniatury.
- 3 Chcete-li snímek zobrazit na celé obrazovce, stisknutím tlačítka ▲▼◀▶ vyberte miniaturu a stiskněte tlačítko **OK**.
→ Od vybraného snímku se spustí prezentace uložených snímků.
- Stisknutím tlačítka ▲▼ snímek otočíte o 90° ve směru nebo proti směru hodinových ručiček.
- Stisknutím tlačítka ◀▶ zobrazíte předchozí/další fotografii.
- Chcete-li změnit interval prezentace, nahlédněte do části „**Použití možností nabídky nastavení**“

Zařízení USB/Paměťová karta (SD/MMC)

Zobrazení fotografie v režimu hodin

- 1 Stisknutím tlačítka **OK** zobrazíte miniatury, stisknutím tlačítka ▲▼◀▶ vyberte požadovanou fotografii a výběr potvrďte stisknutím tlačítka **OK**. Nebo přímým stisknutím tlačítka ▲(◀) /▼(▶) zobrazte předchozí/další fotografii
- Chcete-li zobrazenou fotografii zvětšit (režim lupa), stiskněte a přidržte tlačítko **CLOCK** na asi 2 sekundy, opakovaným stisknutím tlačítka **OK** snímek zvětšujete nebo obnovte jeho běžnou velikost a pomocí tlačítka ▲▼◀▶ procházejte zvětšeným obrázkem. Režim lupy ukončíte opakovaným stisknutím tlačítka **CLOCK**

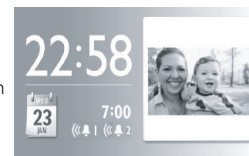

Před zvětšením



Po zvětšení

Výběr formát zobrazení snímku

- Formát zobrazení fotografie na obrazovce lze změnit výběrem hodnoty „Widescreen“ (Širokoúhlý) nebo „Normal“ (Normální) v možnosti „Display Format“ (Formát zobrazení) v nabídce General (Obecné).

Widescreen (Širokoúhlý) Normal (Normální)



Kompatibilní zařízení USB

- paměť Flash USB (USB 2.0 nebo USB 1.1)
- přehrávač Flash USB (USB 2.0 nebo USB 1.1)
- Zařízení USB vyžadující instalaci ovladače v systému Windows XP není podporováno.

Kompatibilní paměťová karta

- SD card
- MMC

Poznámka:

U některých přehrávačů Flash USB (nebo u paměťových zařízení), je uložený obsah označen pomocí technologie ochrany autorských práv. Takto chráněný obsah nelze přehrát na žádném jiném zařízení (například na zařízení AJL308).

Kompatibilita souborů

Music (Hudba)

- Zařízení podporuje pouze nechráněnou hudbu s těmito příponami:
.mp3
.wma
- Hudba zakoupená v hudebních obchodech on-line není podporována, protože je zabezpečena ochranou digitální správy práv (DRM)

Picture (Obraz)

- Zařízení podporuje pouze obrazové soubory s touto příponou:
.jpg

Funkce spánku / Osvětlení

Funkce spánku

Rádiobudík má vestavěný časovač, který umožňuje, aby přístroj po určité době automaticky vypnul zvuk během přehrávání rádia nebo hudby.

1. možnost:

- 1 Stiskněte tlačítko **TUNER**.
- 2 Stiskněte tlačítko **SLEEP**, dokud se nezobrazí požadovaná možnost.
→ Pokud bylo rádio předtím vypnuté, zapne se.

2. možnost:

- 1 Stisknutím tlačítka **CLOCK** nebo **PHOTO** přejděte do odpovídajícího režimu.
- 2 Stiskněte tlačítko **MENU**.
- 3 Stisknutím tlačítka ◀▶ zvýrazněte volbu „General“ (Obecné)
- 4 Stisknutím tlačítka ▲▼ vyberte možnost „Sleep Timer Music“ (Hudba časovače vypnutí).
- 5 Stisknutím tlačítka ◀▶ vyberte konkrétní hudbu, která se vám líbí.
→ Přístroj spustí hudbu, kterou vyberete.

3. možnost: použití zařízení USB/paměťové karty (SD/MMC)

- 1 Zopakujte kroky 1-8 popsané v části „Poslech hudby“.
- 2 Stiskněte tlačítko **SLEEP**, dokud se nezobrazí požadovaná možnost.

Deaktivace funkce spánku

Je-li funkce spánku aktivována, je zobrazena ikona **zZ**

- Stiskněte tlačítko **SLEEP** dokud se nezobrazí nápis „Off“ (Vypnuto)

Jas osvětlení

Jas displeje LCD lze nastavit ručně a automaticky.

Ruční nastavení

- Jedním nebo opakovaným stisknutím tlačítka **REPEAT ALARM / BRIGHTNESS CONTROL** (OPAKOVANÉ BUZENÍ / OVLÁDÁNÍ JASU) lze jas obrazovky cyklicky přepínat na 4 úrovně.

Automatické nastavení

Chcete-li zabránit záření silného světla z jednotky během noci, můžete použít funkci automatického ztmavení pro nastavení jasu na nejnižší úroveň.

- 1 Stiskněte tlačítko **MENU**.
 - 2 Stisknutím tlačítka ◀▶ zvýrazněte volbu „General“ (Obecné).
 - 3 Stisknutím tlačítka ▲▼ vyberte možnost „Auto Dim Timer“ (Automatické ztmavení časovače)
 - 4 Stisknutím tlačítka ◀▶ vyberte možnost „On“ (Zapnuto)
 - 5 Stisknutím tlačítka ▲▼ vyberte možnost „Auto Dim - Start“ (Automatické ztmavení - Začátek).
 - 6 Stisknutím tlačítka ◀▶ vyberte čas spuštění automatického ztmavení.
 - 7 Stisknutím tlačítka ▲▼ vyberte možnost „Auto Dim - End“ (Automatické ztmavení - Konec).
 - 8 Stisknutím tlačítka ◀▶ vyberte čas vypnutí automatického ztmavení.
- Po nastavení automatického ztmavení se v časovém rozmezí ztmavení jas displeje LCD automaticky nastaví na nejnižší úroveň. Stisknutím kteréhokoli tlačítka jas na 10 sekund zvýšíte.

Použití podstavce

Přístroj je ve spodním panelu vybaven podstavcem. Chcete-li přístroj nastavit pro jiný úhel zobrazení, vysuňte podstavec a otočením boční strany podstavce jej vraťte zpět (viz dolní obrázek).

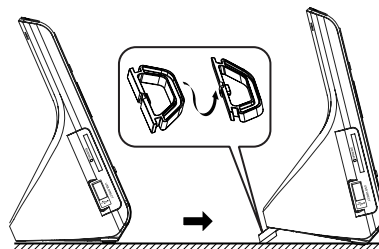

Nabídka nastavení

Použití možností nabídky nastavení

Nabídka nastavení nabízí pokročilé funkce.

- 1 Stiskněte tlačítko **MENU**.
→ Zobrazí se nabídka.
- 2 Stisknutím tlačítka ◀▶ vyberte volbu „General“ (Obecné)

- 3 Položku ▲▼ vyberte stisknutím tlačítka
- 4 Stisknutím tlačítka ◀▶ vyberte možnost pod položkou.
- 5 Po dokončení nastavení nabídku zavřete stisknutím tlačítka **CLOCK, TUNER, PHOTO** nebo **MUSIC**.

ČESKA REPUBLIKÁ

Vystraha!

Tento přístroj pracuje s laserovým paprskem. Při nesprávné manipulaci s přístrojem (v rozporu s tímto návodem) může dojít k nebezpečnému ozáření. Proto přístroj za chodu neotevírejte ani nesnímejte jeho kryty. Jakoukoli opravu vždy svěřte specializovanému servisu.

Nebezpečí!

Při sejmutí krytů a odjištění bezpečnostních spínačů hrozí nebezpečí neviditelného laserového záření!

Chraňte se před přímým zásahem laserového paprsku.

Záruka

Pokud byste z jakéhokoli důvodu přístroj demontovali, vždy nejdříve vytáhněte síťovou zástrčku.

Přístroj chraňte před jakoukoli vlhkostí i před kapkami vody.

Nabídka nastavení

Možnost	Nastavení	Popis
Jazyk	English/Français/Deutsch/Español	Výběr požadovaného jazyka na displeji obrazovky
Jas	-3~3	Výběr hodnoty jasu
Auto Dim Timer (Automatické ztmavení časovače)	Off/On (Zapnuto/Vypnuto)	Zapnutí nebo vypnutí automatického ztmavení jasu displeje LCD
Auto Dim - Start (Automatické ztmavení - Začátek)	21: 00	Nastavení začátku automatického ztmavení
Auto Dim - End (Automatické ztmavení - Konec)	7: 00	Nastavení ukončení automatického ztmavení
Wall Paper (Tapeta)	Blue/Green/Red/Purple (Modrá/Zelená/Červená/Nachová)	Výběr různé barvy pro pozadí displeje LCD
Sleep Timer Music (Hudba časovače vypnutí)	3 music files are preset (Předvolené 3 hudební soubory)	Výběr jednoho souboru pro funkci spánku
Picture Display (Zobrazení snímku)	Slideshow mode/Browse mode (Režim prezentace/Režim procházení)	Výběr různého režimu pro zobrazení snímku
Slideshow Sequence (Sekvence prezentace)	Sequential/Random (Postupná/Náhodná)	Výběr různé sekvence prezentace
* Slideshow Effect (Efekt prezentace)	None/Random /16 effects available (Žádný/Náhodný/16 efektů)	Výběr různých efektů prezentace
Slideshow Frequence (Frekvence prezentace)	5 Seconds/10 Seconds/ 30 Seconds/1 Minute/ 5 Mintues/30 Minutes /1 Hour/ 2 Hours (5 sekund/10 sekund/30 sekund/1 minuta/5 minut/30 minut/1 hodina/2 hodiny)	Výběr různých intervalů prezentace
Display Format (Formát zobrazení)	Wide screen/Normal (Širokoúhlý/Normální)	Výběr formátu zobrazení snímku
File Information Display (Zobrazení informací o souboru)	Off/On (Zapnuto/Vypnuto)	Zapnutí nebo vypnutí zobrazení názvu souboru
Restore Default settings (Obnovení výchozího nastavení)	Reset	Stisknutím tlačítka OK obnovíte výchozí nastavení od výrobce.

* = Chcete-li zapnout efekt prezentace, musíte vybrat režim prezentace v možnosti „Picture Display“ (Zobrazení snímku).

Údržba

Ochrana a všeobecná údržba

- Přístroj umístěte na pevný, hladký povrch, kde se nemůže převrhnout.
- Pokud je jako odpojovací zařízení použito síťové napájení nebo sdrůžovač, mělo by být odpojovací zařízení připraveno k použití.
- Chraňte přístroj, napájecí články, CD a kazety před vlhkostí, deštěm, pískem a extrémními teplotami, které mohou být v blízkosti topných těles nebo na místě vystaveném přímému slunečnímu záření.
- Zařízení nesmí být vystaveno kapající nebo stříkající vodě.
- Přístroj ničím nepřikrývejte. Okolo ventilačních otvorů ponechte alespoň 15 cm volného místa, aby vznikající teplo mohlo unikat a větrání bylo dostatečně zajištěné.
- Musí být zajištěna dobrá ventilace. Nezakrývejte ventilační otvory žádnými předměty, např. novinami, ubrusy, záclonami atd.
- Na přístroj nesmí být pokládány žádné zdroje přímého plamene, např. rozsvícené svíčky.
- Nepokládejte na zařízení žádné předměty naplněné tekutinami (např. vázy).
- Třecí plochy mechanických součástí přístroje mají samomazací povrch, proto se nesmí ničím mazat ani olejovat.
- Přístroj čistěte měkkou, navlhčenou jelenicí. Nepoužívejte alkohol, čpavek, benzín nebo abrazivní čisticí prostředky, protože mohou poškodit kryt přístroje.

POZOR:

- **Vysoké napětí! Neotevírat. Mohlo by dojít k úrazu elektřinou. Přístroj neobsahuje žádné díly, na kterých provádí servis uživatel.**

- **Úpravy prováděné na produktu by mohly zapříčinit nebezpečnou radiaci (EMC, Elektromagnetická kompatibilita) nebo jiné nebezpečné provozní podmínky.**

Přístroj odpovídá předpisům Evropského společenství o poruchách v rádiové frekvenci.

Odstraňování závad

V případě jakékoliv závady, předtím než odnesete přístroj do opravy, zkontrolujte ho podle níže uvedených bodů. Neotvírejte kryt přístroje, abyste neriskovali zásah elektrickým proudem. Nepodaří-li se Vám problém podle našich návrhů vyřešit, obraťte se na prodejnu nebo na servis.

UPOZORNĚNÍ: *Nikdy se nepokoušejte sami opravit přístroj, v tomto případě totiž ztratíte nárok na záruku.*

Žádný zvuk.

- Není nastavena hlasitost.
- Nastavte položku VOLUME (HLASITOST).

Občasné praskání při vysílání VKV.

- Slabý signál.
- Zcela vytáhněte ohebnou anténu.

Budík nefunguje.

- Není nastaven čas buzení.
- Viz část Nastavení a aktivace budíku.
- Budík není aktivován.
- Viz část Nastavení a aktivace budíku.

Na obrazovce se objevuje nápis „No card is selected“ (Není vybrána žádná karta)

- Není vloženo zařízení USB nebo paměťová karta (SD nebo MMC).
- Vložte zařízení USB nebo paměťovou kartu (SD nebo MMC).

Jas obrazovky stále tmavne.

- Na přístroji je nastaveno automatické ztmavnutí.
- Chcete-li obrazovku nechat jasnou, vypněte automatické ztmavnutí.

Poznámka:

Při otvírání složky externího zařízení nebo na něm uloženého souboru může doba načítání přesáhnout běžnou dobu kvůli velikosti složky nebo souboru.

DŮLEŽITÉ!

1. Kompatibilita připojení rozhraní USB k tomuto výrobku:
 - a) Tento výrobek podporuje většinu velkokapacitních paměťových zařízení USB, která vyhovují standardům velkokapacitních paměťových zařízení USB.
 - i) Nejběžnější třída velkokapacitních paměťových zařízení jsou jednotky Flash, Memory Sticks, Jump Drive atd.
 - ii) Pokud se na počítači po připojení velkokapacitního paměťového zařízení zobrazí nápis "Jednotka disku", jedná se pravděpodobně o vyhovující velkokapacitní paměťové zařízení, které bude s tímto výrobkem fungovat.
 - b) Pokud velkokapacitní paměťové zařízení vyžaduje baterii/zdroj napájení. Zkontrolujte, zda je v zařízení USB plná baterie, nebo zařízení nejprve nabijte a připojte k výrobku znovu.
2. Podporovaný typ hudby:
 - a) Toto zařízení podporuje pouze nechráněnou hudbu s těmito příponami: .mp3 .wma
 - b) Hudba zakoupená v hudebních obchodech on-line není podporována, protože je zabezpečena ochranou digitální správy práv (DRM).
 - c) Nejsou podporovány soubory s těmito příponami: .wav; .m4a; .m4p; .mp4; .aac atd.
3. Z portu rozhraní USB na počítači nelze provést přímé připojení k výrobku, přestože jsou v počítači soubory ve formátu mp3 nebo wma.

Pro ochranu životního prostředí

Přístroj není zabalen do nadbytečných obalů. Obaly lze snadno rozdělit na tři stejnorodé materiály: lepenku, polystyrén a polyetylén.

Přístroj je vyroben z materiálů, které lze znovu použít, provádí-li demontáž odborná firma. Obalový materiál, použité napájecí články a už nepoužitelný přístroj vložte, prosím, podle místních předpisů a zvyklostí do určených nádob na odpady.

Likvidace starého produktu

Produkt je navržen a vyroben za použití velmi kvalitních materiálů a komponent, které lze recyklovat a znovu použít.

Když je k produktu připevněn symbol s přeškrtnutým košem, znamená to, že je produkt kryt evropskou směrnicí 2002/96/EC



Informujte se o místním tříděném sběrném systému pro elektrické produkty.

Řiďte se místními pravidly a nelikvidujte staré produkty spolu s běžným odpadem. Správná likvidace starého produktu pomůže zabránit případným negativním následkům pro životní prostředí a lidské zdraví.