

Register your product and get support at  
[www.philips.com/welcome](http://www.philips.com/welcome)

MCD2010



---

CS	Příručka pro uživatele	3
DA	Brugervejledning	29
EL	Εγχειρίδιο χρήσης	55
FI	Käyttöopas	85

---

HU	Felhasználói kézikönyv	111
PL	Instrukcja obsługi	137
RU	Руководство пользователя	165
SK	Príručka užívateľa	197

# PHILIPS

# Πίνακας περιεχομένων

<b>1</b>	<b>Σημαντικό</b>	56
	Αναγνώριση συμβόλων ασφαλείας	56
	Σημαντικές οδηγίες ασφαλείας	56
	Ασφάλεια ακοής	57
	Σημείωση	57
<b>2</b>	<b>Συγχαρητήρια</b>	59
	Εισαγωγή λειτουργίας	59
	Περιεχόμενα συσκευασίας	60
	Επισκόπηση της κύριας μονάδας	60
<b>3</b>	<b>Πριν από τη χρήση</b>	64
	Τοποθέτηση της μονάδας	64
	Σύνδεση	64
	Τοποθέτηση/αντικατάσταση της μπαταρίας του τηλεχειριστηρίου	66
<b>4</b>	<b>Ξεκινήστε</b>	67
	Ενεργοποίηση	67
	Αυτόματη απομνημόνευση ραδιοφωνικών σταθμών	67
	Εντοπισμός του σωστού καναλιού εισόδου βίντεο	68
	Επιλογή του σωστού συστήματος τηλεόρασης.	68
	Επιλέξτε μια γλώσσα για το μενού της οθόνης	68
<b>5</b>	<b>Αναπαραγωγή δίσκου/USB</b>	69
	Βασική λειτουργία	69
	Αναπαραγωγή δίσκου	69
	Αναπαραγωγή εγγεγραμμένων αρχείων	69
	Έλεγχος της αναπαραγωγής	71
	Επιλογές προβολής εικόνων	72
	Ταυτόχρονη αναπαραγωγή παρουσίασης εικόνων και μουσικής	72
	Προσαρμογή ήχου	73
<b>6</b>	<b>Ακρόαση ραδιοφώνου FM</b>	74
	Συντονισμός σε ραδιοφωνικούς σταθμούς FM	74
	Αυτόματος προγραμματισμός ραδιοφωνικών σταθμών	74
	Μη αυτόματος προγραμματισμός ραδιοφωνικών σταθμών	74
	Συντονισμός σε προεπιλεγμένο ραδιοφωνικό σταθμό	75
	Εμφάνιση πληροφοριών RDS	75
<b>7</b>	<b>Εγκατάσταση</b>	76
	Γενικές ρυθμίσεις	76
	Ρύθμιση βίντεο	76
	Ρύθμιση ήχου	77
	Ρύθμιση προτιμήσεων	77
<b>8</b>	<b>Άλλες λειτουργίες</b>	78
	Ρύθμιση αφύπνισης	78
	Ρύθμιση χρονοδιακόπτη διακοπής λειτουργίας	78
	Ακρόαση μέσω ακουστικών	78
	Ακρόαση ήχου από εξωτερική συσκευή	79
<b>9</b>	<b>Πληροφορίες προϊόντος</b>	80
	Κωδικός περιοχής	80
	Προδιαγραφές	80
	Υποστηριζόμενα φορμά δίσκων	81
	Υποστηριζόμενος ήχος	81
	Πληροφορίες δυνατότητας αναπαραγωγής μέσω USB	81
<b>10</b>	<b>Αντιμετώπιση προβλημάτων</b>	83

# 1 Σημαντικό

## Αναγνώριση συμβόλων ασφαλείας

Αναγνώριση συμβόλων ασφαλείας



Ο “κεραυνός” υποδηλώνει μη μονωμένο υλικό στη μονάδα σας, το οποίο μπορεί να προκαλέσει ηλεκτροπληξία. Για την ασφάλεια όλων, μην αφαιρείτε το κάλυμμα το προϊόντος.

Το “θαυμαστικό” εφιστά την προσοχή σε χαρακτηριστικά, για τα οποία θα πρέπει να διαβάσετε προσεκτικά το επισυναπτόμενο υλικό τεκμηρίωσης, έτσι ώστε να αποφύγετε προβλήματα κατά τη λειτουργία και τη συντήρηση.

**ΠΡΟΕΙΔΟΠΟΙΗΣΗ:** Για να μειώσετε τον κίνδυνο πυρκαγιάς ή ηλεκτροπληξίας, μην εκθέτετε τη συσκευή σε βροχή ή υγρασία και μην τοποθετείτε αντικείμενα που περιέχουν υγρά, όπως ανθοδοχεία, πάνω σε αυτήν.

**ΠΡΟΣΟΧΗ:** Για να αποφύγετε τον κίνδυνο ηλεκτροπληξίας, φροντίστε ώστε το πλατύ πτερόγιο του βύσματος να ταιριάζει με την πλατιά υποδοχή και να εισάγετε πλήρως.

## Σημαντικές οδηγίες ασφαλείας

- Χρησιμοποιείτε μόνο μέρη/εξαρτήματα εγκεκριμένα από τον κατασκευαστή.
- Διατηρείτε τη μονάδα μακριά από άμεσο ηλιακό φως, γυμνή φλόγα ή θερμότητα.
- Η συσκευή δεν πρέπει να εκτίθεται σε υγρά.
- Μην τοποθετείτε πηγές κινδύνου πάνω στη συσκευή (π.χ. αντικείμενα που περιέχουν υγρά, αναμμένα κεριά).
- Όπου το βύσμα παροχής ρεύματος ή ο συζευκτήρας συσκευής χρησιμοποιείται ως συσκευή αποσύνδεσης, η συσκευή αποσύνδεσης παραμένει λειτουργική.



### Προειδοποίηση

- Μην αφαιρείτε ποτέ το περίβλημα αυτής της συσκευής.
- Μην λιπαίνετε κανένα τμήμα αυτής της συσκευής.
- Τοποθετήστε τη μονάδα σε επίπεδη, σκληρή και σταθερή επιφάνεια.
- Μην τοποθετείτε τη συσκευή πάνω σε άλλο ηλεκτρικό εξοπλισμό.
- Χρησιμοποιείτε αυτή τη συσκευή μόνο σε εσωτερικό χώρο. Διατηρείτε τη συσκευή μακριά από νερό, υγρασία και αντικείμενα που περιέχουν υγρά.
- Διατηρείτε τη συσκευή μακριά από άμεσο ηλιακό φως, γυμνή φλόγα ή θερμότητα.
- Μην κοιτάτε ποτέ απευθείας την ακτίνα μέσα στη μονάδα.



### Προσοχή

- Η χρήση διαφορετικών χειριστηρίων ή προσαρμογών ή η εφαρμογή διαδικασιών διαφορετικών από αυτές που υποδεικνύονται στο παρόν εγχειρίδιο μπορεί να προκαλέσει επικίνδυνη έκθεση σε ακτινοβολία ή άλλες μη ασφαλείς λειτουργίες.

## Ασφάλεια ακοής

### Ακούτε με μέτρια ένταση.

- Η χρήση ακουστικών σε υψηλή ένταση μπορεί να προκαλέσει προβλήματα στην ακοή σας. Αυτό το προϊόν μπορεί να παράγει ήχους σε κλίμακα ντεσιμπέλ, οι οποίοι ενδέχεται να προκαλέσουν απώλεια ακοής σε φυσιολογικά άτομα, ακόμα και σε περίπτωση έκθεσης μικρότερης από ένα λεπτό. Η υψηλότερη κλίμακα των ντεσιμπέλ παρέχεται για όσους έχουν ήδη ορισμένου βαθμού απώλεια ακοής.
- Ο ήχος μπορεί να κρύβει κινδύνους. Με την πάροδο του χρόνου το "επίπεδο άνεσης" προσαρμόζεται σε υψηλότερες εντάσεις ήχου. Έτσι μετά από παρατεταμένη ακρόαση, αυτό που ακούγεται "κανονικό" μπορεί στην πραγματικότητα να είναι δυνατό και επιβλαβές για την ακοή σας. Για την προστασία σας, ρυθμίστε την ένταση σε ένα ασφαλές επίπεδο προτού προσαρμοστεί η ακοή σας, και μην την αλλάζετε.

### Για να ρυθμίσετε ένα ασφαλές επίπεδο έντασης:

- Ορίστε τον έλεγχο της έντασης του ήχου σε χαμηλή ρύθμιση.
- Αυξάνετε αργά τον ήχο μέχρι να μπορείτε να ακούτε άνετα και καθαρά, χωρίς παραμόρφωση.

### Ακούτε για εύλογα χρονικά διαστήματα:

- Η παρατεταμένη έκθεση στον ήχο, ακόμα και σε κανονικά "ασφαλή" επίπεδα, μπορεί να προκαλέσει επίσης απώλεια ακοής.
- Βεβαιωθείτε ότι χρησιμοποιείτε τον εξοπλισμό σας μέσα χωρίς υπερβολές και κάνετε τα απαραίτητα διαλείμματα.

### Βεβαιωθείτε ότι τηρείτε τις παρακάτω οδηγίες όταν χρησιμοποιείτε τα ακουστικά.

- Ακούτε με λογική ένταση και για εύλογα χρονικά διαστήματα.
- Προσέχετε να μην προσαρμόζετε την ένταση όσο προσαρμόζεται η ακοή σας.
- Μην αυξάνετε την ένταση τόσο που να μην μπορείτε να ακούτε τι γίνεται γύρω σας.
- Πρέπει να προφυλάξετε ή να διακόπτετε προσωρινά τη χρήση σε δυνητικά επικίνδυνες καταστάσεις. Μην χρησιμοποιείτε ακουστικά ενώ χειρίζεστε μηχανοκίνητο όχημα, κάνετε ποδήλατο, σκείιμπαρντ κ.λπ. γιατί ενδέχεται να προκληθεί τροχαίο ατύχημα, ενώ σε πολλές περιοχές είναι και παράνομο.

## Σημείωση

Οποιοσδήποτε αλλαγές ή τροποποιήσεις πραγματοποιηθούν στη συσκευή χωρίς τη ρητή έγκριση της Philips Consumer Electronics ενδέχεται να ακυρώσουν το δικαίωμα του χρήστη για λειτουργία της συσκευής.



Το παρόν προϊόν συμμορφώνεται με τις προδιαγραφές της Ευρωπαϊκής Κοινότητας για παρεμβολές ραδιοφωνικών σημάτων.



Το προϊόν είναι σχεδιασμένο και κατασκευασμένο από υψηλής ποιότητας υλικά και εξαρτήματα, τα οποία μπορούν να ανακυκλωθούν και να ξαναχρησιμοποιηθούν.



Όταν ένα προϊόν διαθέτει το σύμβολο ενός διαγραμμένου κάδου απορριμμάτων με ρόδες, το προϊόν αυτό καλύπτεται από την Ευρωπαϊκή Οδηγία 2002/96/ΕΚ.

Ενημερωθείτε σχετικά με το ανεξάρτητο τοπικό σύστημα συλλογής ηλεκτρικών και ηλεκτρονικών προϊόντων.

Μην παραβείτε τους τοπικούς κανονισμούς και μην απορρίψετε τα παλιά σας προϊόντα μαζί με τα υπόλοιπα οικιακά απορρίμματα. Η σωστή μέθοδος απόρριψης των παλιών σας προϊόντων συμβάλλει στην αποφυγή αρνητικών επιπτώσεων για το περιβάλλον και την ανθρώπινη υγεία.



Το προϊόν σας περιέχει μπαταρίες που καλύπτονται από την Ευρωπαϊκή Οδηγία 2006/66/ΕΚ, και δεν μπορούν να απορριφθούν μαζί με τα συνηθισμένα απορρίμματα του σπιτιού σας. Ενημερωθείτε σχετικά με την ισχύουσα τοπική νομοθεσία για τη χωριστή συλλογή μπαταριών καθώς η σωστή μέθοδος απόρριψης των μπαταριών συμβάλλει στην αποφυγή αρνητικών επιπτώσεων για το περιβάλλον και την ανθρώπινη υγεία.

### Πληροφορίες σχετικά με την προστασία του περιβάλλοντος

Κάθε περιττό στοιχείο συσκευασίας έχει παραληφθεί. Η συσκευασία έχει γίνει έτσι ώστε να είναι εύκολος ο διαχωρισμός σε τρία υλικά: χαρτόνι (κουτί), αφρώδες πολυστυρένιο (υλικό προστασίας από χτυπήματα) και πολυαιθυλένιο (σακουλάκια, προστατευτικό αφρώδες φύλλο).

Το σύστημα αποτελείται από υλικά που μπορούν να ανακυκλωθούν και να επαναχρησιμοποιηθούν εάν αποσυναρμολογηθεί από μια ειδικευμένη εταιρεία. Τηρείτε τους τοπικούς κανονισμούς σχετικά με την απόρριψη υλικών συσκευασίας, άδειων μπαταριών ή παλιού εξοπλισμού.

### Ανακοίνωση περί πνευματικών δικαιωμάτων



Be responsible  
Respect copyrights

Το παρόν προϊόν ενσωματώνει τεχνολογία προστασίας κατά της αντιγραφής που προστατεύεται από ευρεσιτεχνίες στις Η.Π.Α. και άλλα δικαιώματα πνευματικής ιδιοκτησίας της Rovi Corporation. Απαγορεύεται η ανάδρομη συναρμολόγηση και η αποσυναρμολόγηση.

### Ανακοίνωση περί των εμπορικών σημάτων



Κατασκευάζεται κατόπιν αδείας από τη Dolby Laboratories. Η ονομασία 'Dolby' και το σύμβολο του διπλού D αποτελούν εμπορικά σήματα των εργαστηρίων Dolby Laboratories.



Η ονομασία 'DVD Video' αποτελεί εμπορικό σήμα της DVD Format/Logo Licensing Corporation.

ΠΛΗΡΟΦΟΡΙΕΣ ΓΙΑ ΤΟ ΒΙΝΤΕΟ DIVX:Το DivX® είναι ένα ψηφιακό φoρμά βίντεο που έχει κατασκευαστεί από την DivX, Inc. Η παρούσα συσκευή είναι επίσημη συσκευή DivX Certified για αναπαραγωγή βίντεο DivX. Επισκεφθείτε τη διεύθυνση [www.divx.com](http://www.divx.com) για περισσότερες πληροφορίες και εργαλεία λογισμικού για μετατροπή των αρχείων σας σε βίντεο DivX.

ΠΛΗΡΟΦΟΡΙΕΣ ΓΙΑ ΤΟ DIVX VIDEO-ON-DEMAND: Αυτή η συσκευή DivX Certified® πρέπει να καταχωρηθεί για να είναι δυνατή η αναπαραγωγή περιεχομένου DivX Video-on-demand (VOD). Για να δημιουργήσετε τον κωδικό εγγραφής, εντοπίστε την ενότητα DivX VOD στο μενού ρύθμισης της συσκευής. Μεταβείτε στη διεύθυνση [vod.divx.com](http://vod.divx.com) με αυτόν τον κωδικό για να ολοκληρώσετε τη διαδικασία εγγραφής και να μάθετε περισσότερα για το DivX VOD. Οι ονομασίες DivX®, DivX Certified® και τα σχετικά λογότυπα αποτελούν σήματα κατατεθέντα της DivX, Inc. και χρησιμοποιούνται κατόπιν αδειάς.

### Σημείωση

- Η πινακίδα του τύπου βρίσκεται στο κάτω μέρος της μονάδας.

## 2 Συγχαρητήρια

Συγχαρητήρια για την αγορά σας και καλωσορίσατε στη Philips! Για να επωφεληθείτε πλήρως από την υποστήριξη που προσφέρει η Philips, καταχωρήστε το προϊόν σας στη διεύθυνση [www.philips.com/welcome](http://www.philips.com/welcome).

Εάν επικοινωνήσετε με την Philips, θα σας ζητηθεί ο αριθμός μοντέλου και ο αριθμός σειράς του προϊόντος. Ο αριθμός μοντέλου και ο αριθμός σειράς βρίσκονται στο πίσω μέρος της κύριας μονάδας. Σημειώστε τους αριθμούς εδώ:

Αριθμός μοντέλου \_\_\_\_\_

Αριθμός σειράς \_\_\_\_\_

### Εισαγωγή λειτουργίας

Η μονάδα αυτή μπορεί:

- να αναπαράγει βίντεο, ήχο και να εμφανίζει εικόνες από δίσκους και συσκευές αποθήκευσης USB
- να αναπαράγει ήχο από iPod/iPhone/iPad

Για λεπτομέρειες σχετικά με υποστηριζόμενα πολυμέσα, ανατρέξτε στην ενότητα "Προδιαγραφές".



## Περιεχόμενα συσκευασίας

Ελέγξτε και αναγνωρίστε τα περιεχόμενα της συσκευασίας:

- Κύρια μονάδα
- 2 ηχεία
- Τηλεχειριστήριο
- Καλώδιο βίντεο
- Κεραία FM
- Εγχειρίδιο χρήσης

## Επισκόπηση της κύριας μονάδας

### Επισκόπηση της κύριας μονάδας

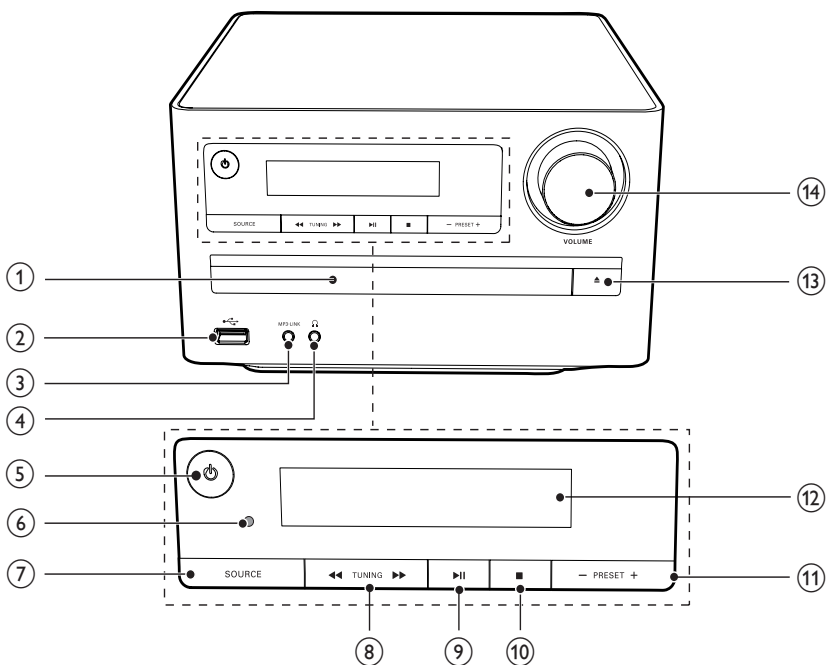

#### ① Μονάδα δίσκου





- Για τοποθέτηση δίσκου.

#### ②

- Υποδοχή USB.

#### ③ MP3 LINK

- Σύνδεση εξωτερικής συσκευής ήχου.

- ④  Υποδοχή ακουστικών.
- ⑤  Ενεργοποίηση συσκευής, μετάβαση σε λειτουργία αναμονής ή σε λειτουργία αναμονής Eco Power.
- ⑥ **Αισθητήρας υπέρυθρων (IR)**
- Ανίχνευση σημάτων από το τηλεχειριστήριο. Στρέψετε πάντα το τηλεχειριστήριο προς τον αισθητήρα υπέρυθρων.
- ⑦ **SOURCE**
- Επιλογή πηγής.
- ⑧ **◀ TUNING ▶**
- Περιστροφή μιας φωτογραφίας.
  - Γρήγορη μετάβαση προς τα πίσω ή προς τα εμπρός.
- ⑨ **▶ II**
- Έναρξη ή προσωρινή διακοπή της αναπαραγωγής.
- ⑩  Διακοπή αναπαραγωγής.  
• Διαγραφή προγράμματος.
- ⑪ **◀ PRESET ▶**
- Μετάβαση στο προηγούμενο/επόμενο κομμάτι, τίτλο ή αρχείο.
  - Επιλογή προγραμματισμένου ραδιοφωνικού σταθμού.
- ⑫ **Οθόνη ενδείξεων**
- Προβολή τρέχουσας κατάστασης.
- ⑬  Άνοιγμα ή κλείσιμο της θήκης δίσκου.
- ⑭ **VOLUME**
- Προσαρμογή έντασης.
  - Ρύθμιση ώρας.

## Οπίσθια όψη

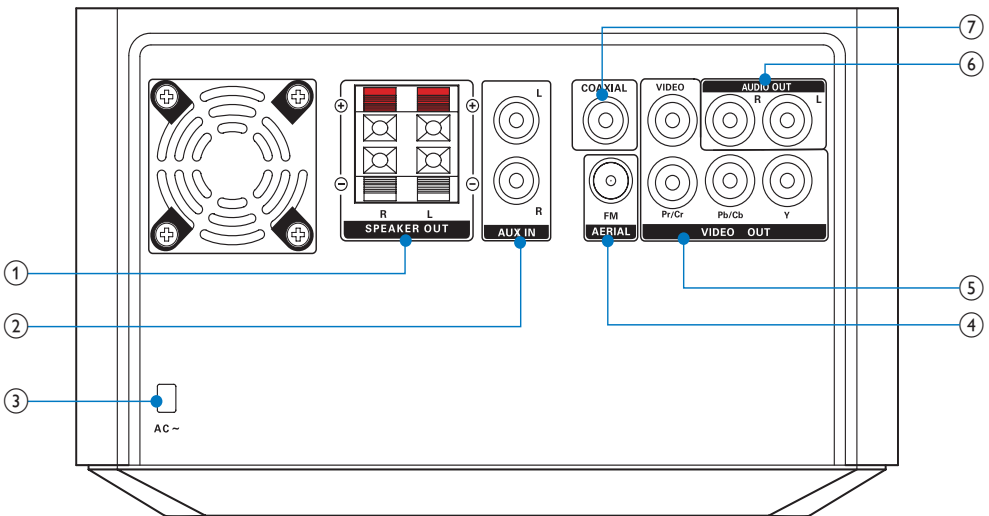



- ① **SPEAKER OUT**
  - Για σύνδεση των ηχείων.
- ② **AUX-IN**
  - Σύνδεση μιας εξωτερικής συσκευής ήχου.
- ③ **AC MAIN~**
  - Σύνδεση με καλώδιο τροφοδοσίας AC.
- ④ **FM AERIAL**
  - Βελτίωση λήψης FM.
- ⑤ **VIDEO OUT**
  - Υποδοχή εξόδου βίντεο.
- ⑥ **AUDIO OUT L/R**
  - Υποδοχή εξόδου ήχου.
- ⑦ **COAXIAL**
  - Ομοαξονική υποδοχή.

## Επισκόπηση του τηλεχειριστηρίου

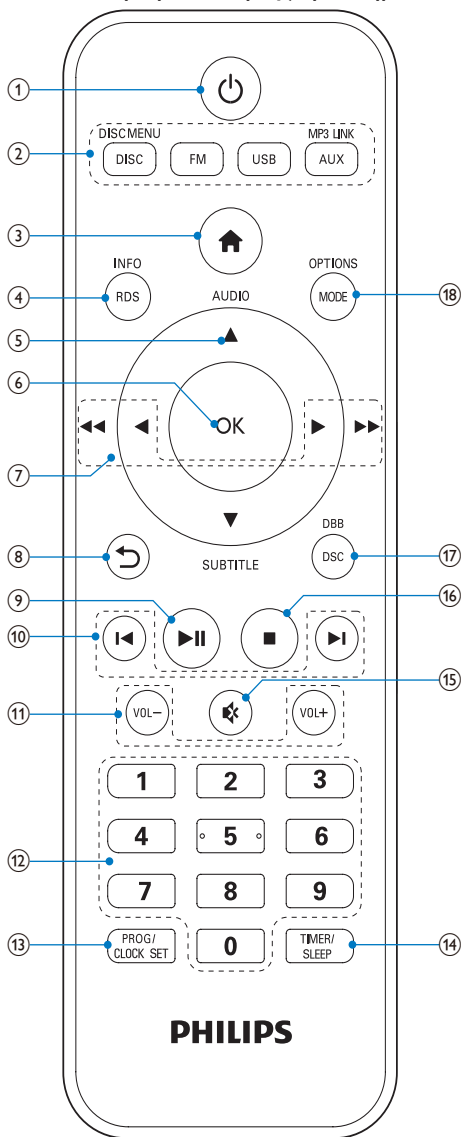

- ①
  - Ενεργοποίηση/απενεργοποίηση του συστήματος.

- ② **DISC/DISC MENU/FM/USB/AUX/MP3 LINK**
- Επιλογή της πηγής.
- ③ **🏠**
- Πρόσβαση στο μενού αρχικής σελίδας.
- ④ **RDS/INFO**
- Εμφάνιση των πληροφοριών του δίσκου, όπως τίτλος, κεφάλαιο, χρόνος που παρήλθε, συνολικός χρόνος κ.λπ.
  - Εμφάνιση πληροφοριών από σταθμούς RDS (εφόσον υπάρχουν).
- ⑤ **▲ AUDIO / ▼ SUBTITLE**
- Για τα μενού: πλοήγηση πάνω/κάτω.
  - Αναστροφή εικόνας.
  - **▲ AUDIO**: Εναλλαγή μεταξύ στερεοφωνικού και μονοφωνικού ήχου.
  - **▼ SUBTITLE**: Επιλογή γλώσσας υποτίτλων για βίντεο.
- ⑥ **OK**
- Επιβεβαίωση επιλογής.
- ⑦ **◀▶ / ◀◀▶▶**
- Αναζήτηση μέσα σε κομμάτι ή δίσκο.
  - Γρήγορη μετάβαση προς τα πίσω ή προς τα εμπρός.
  - Για τα μενού, πλοήγηση αριστερά/δεξιά.
  - Περιστροφή εικόνας.
- ⑧ **↶**
- Επιστροφή στο προηγούμενο μενού οθόνης.
- ⑨ **▶||**
- Έναρξη, παύση ή συνέχιση της αναπαραγωγής.
- ⑩ **◀|▶**
- Μετάβαση στο προηγούμενο/επόμενο κομμάτι, τίτλο ή αρχείο.
  - Επιλογή προγραμματισμένου ραδιοφωνικού σταθμού.
- ⑪ **VOL +/-**
- Ρυθμίστε την ένταση του ήχου.
- ⑫ **Αριθμητικά πλήκτρα**
- Επιλογή τίτλου/κεφαλαίου/κομματιού για αναπαραγωγή.
- ⑬ **PROG/CLOCK SET**
- Προγραμματισμός ραδιοφωνικών σταθμών.
  - Ρύθμιση ρολογιού.
- ⑭ **TIMER/SLEEP**
- Ρύθμιση χρονοδιακόπτη διακοπής λειτουργίας.
  - Ρύθμιση αφύπνισης.
- ⑮ **✳**
- Σίγαση.
- ⑯ **■**
- Διακοπή αναπαραγωγής.
  - Διαγραφή ενός προγραμματισμένου ραδιοφωνικού σταθμού.
  - Ενεργοποίηση/απενεργοποίηση της λειτουργίας επίδειξης.
- ⑰ **DSC/DBB**
- Επιλογή προεπιλεγμένης ρύθμισης ήχου.
  - Ενεργοποίηση ή απενεργοποίηση της δυναμικής ενίσχυσης μπάσων.
- ⑱ **MODE/OPTIONS**
- Επιλογή επανάληψης αναπαραγωγής ή τυχαίας αναπαραγωγής.
  - Ενεργοποιεί επιλογές για την τρέχουσα δραστηριότητα ή επιλογή.

# 3 Πριν από τη χρήση

## Τοποθέτηση της μονάδας

### Σημείωση

- Κίνδυνος υπερθέρμανσης! Μην τοποθετείτε ποτέ αυτή τη συσκευή σε περιορισμένο χώρο. Αφήνετε πάντοτε κενό χώρο τουλάχιστον δέκα εκ. γύρω από τη συσκευή για εξαερισμό. Φροντίστε οι κουρτίνες ή άλλα αντικείμενα να μην καλύπτουν ποτέ τις οπές εξαερισμού της συσκευής.
- Τοποθετήστε τη μονάδα σε επίπεδη, σκληρή και σταθερή επιφάνεια.
- Μην τοποθετείτε ποτέ τη μονάδα σε κλειστό περίβλημα, ούτε πάνω σε άλλο ηλεκτρικό εξοπλισμό.
- Τα μόνα αντικείμενα που πρέπει να εισάγονται στις οπές εξαερισμού ή στα άλλα ανοίγματα, είναι αυτά για τα οποία σας δίνεται σαφής οδηγία ότι πρέπει να εισαχθούν.
- Τοποθετήστε αυτή τη μονάδα κοντά στην πρίζα AC και σε τέτοια θέση ώστε η πρόσβαση στο βύσμα τροφοδοσίας AC να είναι εύκολη.
- Προς αποφυγή μαγνητικών παρεμβολών ή ανεπιθύμητου θορύβου, μην τοποθετείτε ποτέ την κύρια μονάδα και τα ηχεία πολύ κοντά σε συσκευές που εκπέμπουν ακτινοβολία.

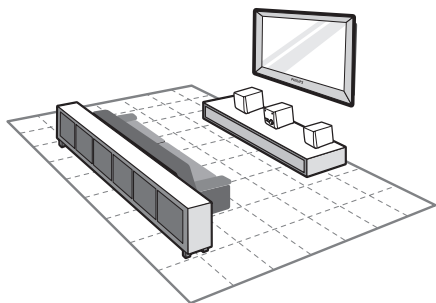

- 1 Τοποθετήστε τη μονάδα κοντά στην τηλεόραση.

- 2 Τοποθετήστε τα ηχεία σε κατάλληλη απόσταση από την τηλεόραση και σε γωνία περίπου 45 μοιρών σε σχέση με τη θέση ακρόασης.

## Σύνδεση

### Σύνδεση ηχείων

- 1 Εισαγάγετε πλήρως τα καλώδια των ηχείων στις υποδοχές εισόδου των ηχείων, στο πίσω μέρος της μονάδας.

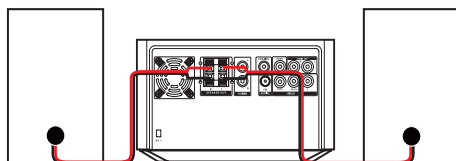

### Σημείωση

- Για βέλτιστο ήχο, χρησιμοποιείτε μόνο τα παρεχόμενα ηχεία.
- Συνδέετε μόνο ηχεία με σύνθετη αντίσταση ίδια ή μεγαλύτερη από αυτή των παρεχόμενων ηχείων. Ανατρέξτε στην ενότητα 'Προδιαγραφές' στο παρόν εγχειρίδιο.

### Σύνδεση τηλεόρασης

Συνδέστε τα καλώδια ήχου και εικόνας στις υποδοχές εξόδου της μονάδας και στις αντίστοιχες υποδοχές εισόδου στην τηλεόραση. Επιλέξτε τη βέλτιστη σύνδεση βίντεο που υποστηρίζει η τηλεόρασή σας.

## Σύνδεση μέσω καλωδίου εικόνας σύνθετου σήματος

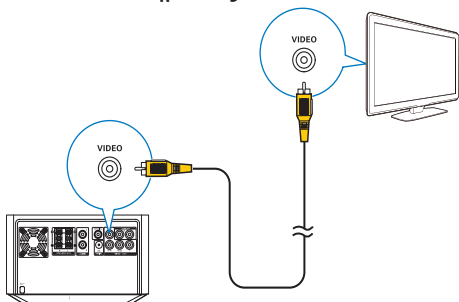

## Επιλογή 2: Σύνδεση μέσω καλωδίων εικόνας σήματος συνιστωσών

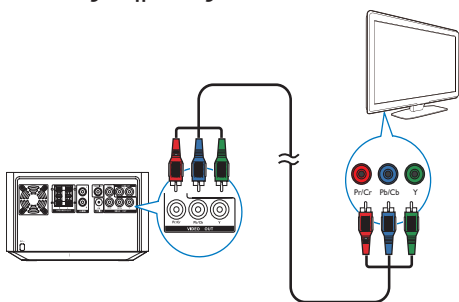

Συνδέστε μια τηλεόραση με δυνατότητα προοδευτικής σάρωσης μέσω ενός καλωδίου εικόνας σήματος συνιστωσών για εικόνα υψηλότερης ποιότητας.

## Σύνδεση στο ρεύμα

### ! Προσοχή

- Κίνδυνος φθοράς του προϊόντος! Βεβαιωθείτε ότι η τάση παροχής ρεύματος αντιστοιχεί στην τάση που εμφανίζεται τυπωμένη στην πίσω πλευρά ή στο κάτω μέρος της μονάδας.
- Κίνδυνος ηλεκτροπληξίας! Όταν αποσυνδέετε το καλώδιο ρεύματος AC από την πρίζα, τραβάτε πάντα το βύσμα από την υποδοχή. Μην τραβάτε ποτέ το καλώδιο.
- Πρωτού συνδέσετε το καλώδιο ρεύματος AC, βεβαιωθείτε ότι έχετε ολοκληρώσει όλες τις άλλες συνδέσεις.

- 1 Συνδέστε το καλώδιο ρεύματος στην πρίζα.

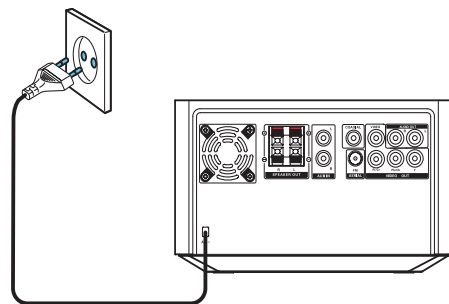

## Μπορείτε να αναπαραγάγετε ήχο από κάποια εξωτερική συσκευή.

Συνδέστε ένα καλώδιο ήχου:

- στις υποδοχές **AUX IN L/R** του προϊόντος,
- στις υποδοχές εξόδου ήχου της εξωτερικής συσκευής (για παράδειγμα, της συσκευής αναπαραγωγής ήχου).

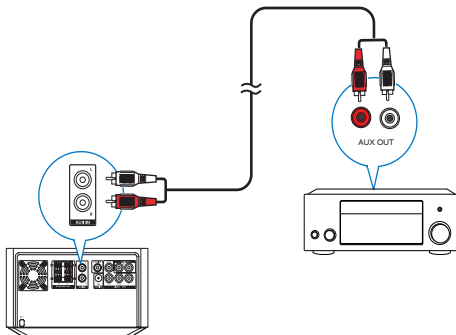

## Σύνδεση κεραίας FM

### Συμβουλή

- Για βέλτιστη λήψη, προεκτείνετε πλήρως την κεραία και προσαρμόστε τη θέση της.
- Για καλύτερη στερεοφωνική λήψη FM, συνδέστε μια εξωτερική κεραία FM στην υποδοχή **FM AERIAL**.
- Η μονάδα δεν υποστηρίζει ραδιοφωνική λήψη MW.

- 1 Συνδέστε την παρεχόμενη κεραία FM στην υποδοχή **FM AERIAL** της κύριας μονάδας.

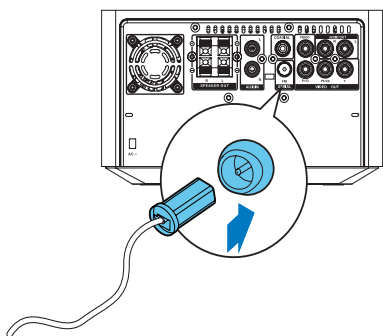

- 2 Τοποθετήστε 2 μπαταρίες AAA με σωστή πολικότητα (+/-), όπως υποδεικνύεται.
- 3 Κλείστε το κάλυμμα.

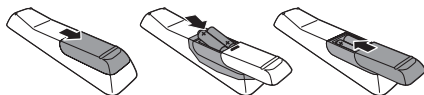

## Τοποθέτηση/αντικατάσταση της μπαταρίας του τηλεχειριστηρίου

### Προσοχή

- Κίνδυνος έκρηξης! Διατηρείτε τις μπαταρίες μακριά από θερμότητα, ήλιο ή φωτιά. Μην απορρίπτετε ποτέ τις μπαταρίες στη φωτιά.
- Μην συνδυάζετε μπαταρίες διαφορετικού τύπου (παλιές με καινούργιες ή μπαταρίες άνθρακα με αλκαλικές κ.λπ.).
- Αν δεν πρόκειται να χρησιμοποιήσετε το τηλεχειριστήριο για μεγάλο χρονικό διάστημα, αφαιρέστε την μπαταρία.

- 1 Πιέστε προς τα έξω για να ανοίξετε το κάλυμμα της θήκης της μπαταρίας.

# 4 Ξεκινήστε

## Ενεργοποίηση

- 1 Πατήστε **Φ**.  
↳ Η μονάδα μεταβαίνει στην τελευταία επιλεγμένη πηγή.

### Σημείωση

- Σε περίπτωση που δεν αναπαράγεται καμία πηγή για 15 λεπτά, η μονάδα μεταβαίνει σε λειτουργία αναμονής.
- Σε περίπτωση που δεν εκτελείται καμία ενέργεια για 15 λεπτά στη λειτουργία αναμονής, η μονάδα μεταβαίνει στη λειτουργία αναμονής Eco-power.
- Για να μεταβεί η μονάδα στην πηγή που χρησιμοποιούσε την τελευταία φορά που απενεργοποιήθηκε, πατήστε **Φ**.

## Επίδειξη των λειτουργιών της μονάδας

- 1 Στη λειτουργία αναμονής, πατήστε το **■** μέχρι να εμφανιστεί η ένδειξη "DEMO ON" (ΕΠΙΔΕΙΞΗ ΕΝΕΡΓΗ).  
↳ Οι λειτουργίες αυτού του συστήματος εμφανίζονται με τη σειρά.
  - Για να απενεργοποιήσετε την επίδειξη, πατήστε ξανά το **■**.

## Ρύθμιση ρολογιού

Η μονάδα χρησιμοποιεί μορφή ώρας 24 ή 12 ωρών.

- 1 Σε λειτουργία αναμονής, πατήστε το **PROG/CLOCK SET** για 3 δευτερόλεπτα.  
↳ Στην οθόνη εμφανίζεται η ένδειξη "CLOCK SET" (ΡΥΘΜΙΣΗ ΡΟΛΟΠΟΥ). Στη συνέχεια, εμφανίζεται η μορφή ώρας [24H] ή [12H].

- 2 Πατήστε **▲ / ▼** για να επιλέξετε μορφή ώρας. Πατήστε **PROG/CLOCK SET** για να αποθηκεύσετε τη ρύθμιση.  
↳ Τα ψηφία της ώρας αναβοσβήνουν.
- 3 Πατήστε **▲ / ▼** για να ρυθμίσετε την ώρα. Πατήστε **PROG/CLOCK SET** για να αποθηκεύσετε τη ρύθμιση.  
↳ Τα ψηφία των λεπτών αναβοσβήνουν.
- 4 Πατήστε **PROG/CLOCK SET** για να επιβεβαιώσετε τη ρύθμιση.

### Σημείωση

- Σε αυτή τη λειτουργία, το αριθμητικό πλήκτρο του τηλεχειριστηρίου είναι απενεργοποιημένο.

## Αυτόματη απομνημόνευση ραδιοφωνικών σταθμών

Εάν δεν υπάρχουν απομνημονευμένοι ραδιοφωνικοί σταθμοί, η μονάδα μπορεί να απομνημονεύσει κάποιους αυτόματα.

- 1 Ενεργοποίηση της μονάδας.
- 2 Πατήστε **FM**.  
↳ Εμφανίζεται το [AUTO INSTALL -- PRESS PLAY -- STOP CANCEL] (πατήστε το **▶||** για να ξεκινήσει η αυτόματη εγκατάσταση ή πατήστε το **■** για ακύρωση).
- 3 Πατήστε **▶||**.  
↳ Η μονάδα αποθηκεύει αυτόματα ραδιοφωνικούς σταθμούς με σήμα επαρκούς ισχύος.  
↳ Όταν αποθηκευθούν όλοι οι διαθέσιμοι ραδιοφωνικοί σταθμοί, μεταδίδεται αυτόματα ο πρώτος απομνημονευμένος ραδιοφωνικός σταθμός.

---

## Εντοπισμός του σωστού καναλιού εισόδου βίντεο

- 1 Ενεργοποιήστε τη μονάδα.
- 2 Πατήστε **DISC** για να επιλέξετε πηγή δίσκου.
  - Ενεργοποιήστε την τηλεόραση και μεταβείτε στο σωστό κανάλι εισόδου βίντεο.



### Σημείωση

- Για να δείτε πώς να αλλάζετε κανάλια εισόδου βίντεο, ανατρέξτε στο εγχειρίδιο χρήσης της τηλεόρασής σας.

---

## Επιλογή του σωστού συστήματος τηλεόρασης.

Η μονάδα είναι συμβατή με NTSC και με PAL. Αν η εικόνα δεν εμφανίζεται φυσιολογικά με την προεπιλεγμένη ρύθμιση, επιλέξτε ένα σύστημα τηλεόρασης που να ταιριάζει με την τηλεόρασή σας. (Για λεπτομέρειες [Σύστημα TV], ανατρέξτε στη "Ρύθμιση" > "Ρύθμιση βίντεο")

---

## Επιλέξτε μια γλώσσα για το μενού της οθόνης

Η προεπιλεγμένη γλώσσα είναι τα αγγλικά. (Για λεπτομέρειες, ανατρέξτε στην ενότητα "Ρύθμιση" > "General Setup" (Γενικές ρυθμίσεις) > [ΓΛΩΣΣΑ OSD])

## 5 Αναπαραγωγή δίσκου/USB



### Προσοχή

- Κίνδυνος να προκληθεί ζημιά στη μονάδα! Μην μετακινείτε ποτέ τη μονάδα κατά την αναπαραγωγή.
- Μην τοποθετείτε ποτέ αντικείμενα εκτός από δίσκους στη μονάδα δίσκου.
- Μην κοιτάτε ποτέ απευθείας την ακτίνα μέσα στη μονάδα.
- Μην πραγματοποιείτε ποτέ αναπαραγωγή δίσκων με εξαρτήματα όπως δακτύλιους σταθεροποίησης δίσκων και φύλλα προστασίας δίσκων.

## Βασική λειτουργία

Οι ταξινομημένες λειτουργίες ισχύουν για όλα τα υποστηριζόμενα πολυμέσα.

Λειτουργία	Ενέργεια
Διακοπή αναπαραγωγής	Πατήστε <b>■</b>
Παύση ή συνέχιση αναπαραγωγής	Πατήστε <b>▶  </b>
Μετάβαση στο προηγούμενο/επόμενο τίτλο, κεφάλαιο, κομμάτι ή αρχείο	Πατήστε <b>◀</b> / <b>▶</b>

## Αναπαραγωγή δίσκου

- 1 Πατήστε **DISC** για να επιλέξετε πηγή δίσκου.
- 2 Πατήστε **▲** στην κύρια μονάδα για να ανοίξετε τη θήκη δίσκου.
- 3 Τοποθετήστε ένα δίσκο στη θήκη με την τυπωμένη πλευρά προς τα πάνω και, στη συνέχεια, πατήστε **▲**.

- 4 Η μονάδα ξεκινά αυτόματα την αναπαραγωγή.

- Για να ξεκινήσετε την αναπαραγωγή με μη αυτόματο τρόπο, πατήστε **▶||**.
- Για την αναπαραγωγή ενός DVD με επίπεδο διαβάθμισης υψηλότερο από αυτό της ρύθμισης, καταχωρίστε πρώτα έναν 6ψήφιο κωδικό πρόσβασης (136900).

## Επιλογή γλώσσας υπότιτλων

Μπορείτε να επιλέξετε γλώσσα υπότιτλων για DVD ή βίντεο DivX (Ultra).

- 1 Κατά τη διάρκεια της αναπαραγωγής, πατήστε **SUBTITLE** επανειλημμένα.



### Σημείωση

- Για κάποιους δίσκους DVD, η γλώσσα μπορεί να αλλάξει μόνο μέσα από το μενού του δίσκου. Πατήστε **DISC MENU** για πρόσβαση στο μενού.

## Αναπαραγωγή εγγεγραμμένων αρχείων

Μπορείτε να πραγματοποιήσετε αναπαραγωγή αρχείων DivX/MP3/WMA/JPEG που έχετε αντιγράψει σε CD-R/RW, σε εγγράψιμο DVD ή συσκευή αποθήκευσης USB.



## Σημείωση

- Μπορείτε να πραγματοποιήσετε αναπαραγωγή μόνο βίντεο DivX που έχουν νοικιαστεί ή αγοραστεί με τον κωδικό εγγραφής DivX® αυτής της μονάδας. (Ανατρέξτε στην ενότητα "Ρύθμιση" > "General setup" (Γενικές ρυθμίσεις) > [DivX(R) VOD Code])
- Τα αρχεία υποτίτλων με τις ακόλουθες επεκτάσεις (.srt, .smi, .sub, .ssa, .ass) υποστηρίζονται αλλά δεν εμφανίζονται στη λίστα αρχείων.
- Το όνομα του αρχείου υποτίτλων πρέπει να είναι ίδιο με το όνομα αρχείου του βίντεο DivX (εξαιρείται η επέκταση αρχείου).
- Το αρχείο βίντεο DivX και τα αρχεία υποτίτλων πρέπει να αποθηκεύονται στον ίδιο κατάλογο.

## Σύνδεση συσκευής αποθήκευσης USB

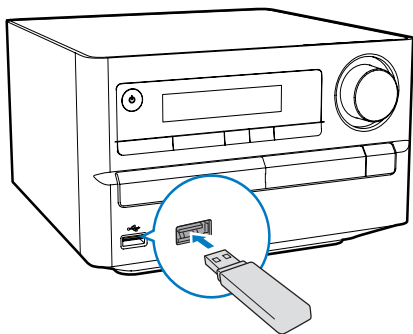

- 1 Πατήστε **USB** για να επιλέξετε την πηγή της συσκευής αποθήκευσης USB.
- 2 Εισαγάγετε τη συσκευή αποθήκευσης USB.
  - ↳ Η μονάδα ξεκινά αυτόματα την αναπαραγωγή.
  - ↳ Εμφανίζεται η διασύνδεση χρήστη.

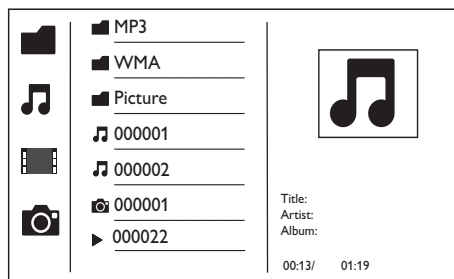

- Στα αριστερά: η πηγή των πληροφοριών.
- Στη μέση: ο φάκελος και η λίστα αρχείων.
- Στα δεξιά: λεπτομερή στοιχεία του αρχείου, χρόνος που διανύθηκε, συνολικός χρόνος του αρχείου ήχου/βίντεο.

## Πρόσβαση σε φάκελο

- 1 Πατήστε **▲ / ▼** για να επισημάνετε το επιλεγμένο όνομα φακέλου.
- 2 Επισημάνετε την επιλογή [**Previous**] και πατήστε **OK** για να επιστρέψετε στο τελευταίο επίπεδο του μενού.

## Αναπαραγωγή αρχείου

- 1 Μεταβείτε στον επιλεγμένο φάκελο.
- 2 Πατήστε **▲ / ▼** για να επισημάνετε το επιλεγμένο όνομα αρχείου.
- 3 Πατήστε **OK** για επιβεβαίωση.
  - ↳ Ξεκινά η αναπαραγωγή του επιλεγμένου αρχείου.
  - ↳ Η μονάδα διακόπτει αυτόματα την αναπαραγωγή στο τέλος του τελευταίου αρχείου της ίδιας κατηγορίας.

## Έλεγχος της αναπαραγωγής

### Εμφάνιση πληροφοριών αναπαραγωγής

- 1 Κατά τη διάρκεια της αναπαραγωγής, πατήστε το **INFO/RDS** για εμφάνιση πληροφοριών σχετικά με την αναπαραγωγή στην τηλεόραση.

### Αναζήτηση προς τα εμπρός/πίσω.

- 1 Κατά τη διάρκεια της αναπαραγωγής βίντεο/ήχου, πατήστε επανειλημμένα **◀ / ▶** για επιλογή της ταχύτητας αναζήτησης.
  - Για συνέχιση της αναπαραγωγής σε κανονική ταχύτητα, πατήστε **▶ II**.

### Μενού PBC

- 1 Κατά τη διάρκεια της αναπαραγωγής βίντεο, πατήστε **OPTIONS** για να ανοίξετε το μενού PBC.

PBC
TV Display
Zoom
Angle
Repeat
Goto
Slow Forward
Slow Backword

- 2 Πατήστε τα πλήκτρα **▼ ▲** για να επισημάνετε την επιλογή που θέλετε.
  - **[Οθόνη TV]**
  - **[Μεγέθυνση]**

- **[Γωνία]**
- **[Επανάληψη]**
- **[Μετάβαση σε]**
- **[Αργά εμπρός]**
- **[Αργά πίσω]**

- 3 Πατήστε **▶** για να ανοίξετε τις υποεπιλογές και **▼ / ▲** για να επιλέξετε εκείνη που θέλετε.
- 4 Πατήστε ξανά **OK** για να επιβεβαιώσετε την επιλογή.

### Αναπαραγωγή σε αργή κίνηση προς τα πίσω/εμπρός

- 1 Κατά τη διάρκεια της αναπαραγωγής βίντεο, πατήστε **OPTIONS** για να ανοίξετε το μενού PBC.
- 2 Πατήστε **▲ / ▼** για να επισημάνετε την επιλογή αργής αναπαραγωγής.
- 3 Πατήστε **▶** και επιλέξτε την ταχύτητα που θέλετε με το **▲ / ▼**.
- 4 Πατήστε ξανά **OK** για να επιβεβαιώσετε την επιλογή.

### Αναζήτηση ανά ώρα ή ανά τίτλο/ κεφάλαιο/αριθμό κομματιού

- 1 Κατά τη διάρκεια της αναπαραγωγής, πατήστε **OPTIONS** για να ανοίξετε το μενού PBC.
- 2 Πατήστε **▲ / ▼** για να επισημάνετε την επιλογή **[Goto]**.
- 3 Πατήστε **▶** για να ανοίξετε το μενού.
- 4 Πατήστε **▲ / ▼** για να επισημάνετε τον αριθμό τίτλου, κεφαλαίου ή κομματιού ή το πεδίο ώρας.
- 5 Πατήστε **OK** για επιβεβαίωση.
  - ↳ Εμφανίζεται το επιλεγμένο τμήμα.
  - ↳ Η αναπαραγωγή ξεκινά αυτόματα.

---

## Επιλογές προβολής εικόνων

---

### Έλεγχος αναπαραγωγής εικόνων

- 1 Πατήστε **OPTIONS** για να ανοίξετε τις επιλογές των εικόνων.

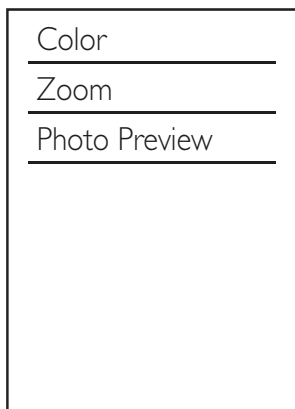

- 2 Πατήστε τα πλήκτρα **▲▼** για να επισημάνετε την επιλογή που θέλετε.
  - [Χρώμα]
  - [Μεγέθυνση]
  - [Προεπισκ. φωτο]
- 3 Πατήστε **▶** και στη συνέχεια **▲▼** για να ορίσετε τις υποεπιλογές.
- 4 Πατήστε ξανά **OK** για να επιβεβαιώσετε την επιλογή.

---

### Περιστροφή εικόνας

- 1 Κατά τη διάρκεια της αναπαραγωγής, πατήστε το **◀/▶** για περιστροφή της εικόνας αριστερόστροφα/δεξιόστροφα.

---

## Ταυτόχρονη αναπαραγωγή παρουσίασης εικόνων και μουσικής

### ☰ Σημείωση

- Βεβαιωθείτε ότι η συσκευή αποθήκευσης USB ή ο δίσκος περιέχουν αρχεία WMA/MP3 και φωτογραφίες JPEG.

- 1 Αναπαραγωγή αρχείου WMA/MP3.
- 2 Μεταβείτε σε ένα φάκελο φωτογραφιών.
- 3 Επιλέξτε ένα αρχείο φωτογραφιών.
- 4 Πατήστε **OK** για έναρξη της παρουσίασης εικόνων.
  - Η παρουσίαση εικόνων διακόπτεται μετά την εμφάνιση όλων των φωτογραφιών μία φορά.
  - Για διακοπή της παρουσίασης, πατήστε **■**.

### ☰ Σημείωση

- Η λειτουργία είναι διαθέσιμη μόνο όταν είναι επιλεγμένος ο φάκελος ως πηγή αναπαραγωγής.
- Αυτή η μονάδα μπορεί να εμφανίζει μόνο εικόνες ψηφιακής φωτογραφικής μηχανής με μορμά JPEG-EXIF, το οποίο χρησιμοποιείται ευρέως στις ψηφιακές φωτογραφικές μηχανές. Δεν μπορεί να εμφανίζει JPEG κίνησης, ούτε εικόνες με μορμά διαφορετικό από JPEG. Επίσης, δεν είναι δυνατή η εμφάνιση κλιπ ήχου που σχετίζονται με εικόνες.
- Αν η φωτογραφία JPEG δεν έχει εγγραφεί με αρχείο τύπου "exif", εμφανίζεται ως μικρογραφία "blue mountain".

---

## Προσαρμογή ήχου

Κατά τη διάρκεια της αναπαραγωγής, μπορείτε να ρυθμίσετε την ένταση του ήχου, με τις ακόλουθες ενέργειες.

---

Πλήκτρο	Λειτουργία
<b>VOL +/-</b>	Για αύξηση/μείωση της έντασης.
<b>⌵</b>	Για σίγαση/επαναφορά ήχου.
<b>DBB/DSC</b>	Για να επιλέξετε το επιθυμητό εφέ ήχου: [POP] (ποπ) [JAZZ] (τζαζ) [ROCK] (ροκ) [CLASSIC] (κλασική) [DBB] (DBB) [FLAT] (επίπεδο)

---

# 6 Ακρόαση ραδιοφώνου FM

## Συντονισμός σε ραδιοφωνικούς σταθμούς FM

### Σημείωση

- Βεβαιωθείτε ότι έχετε συνδέσει και προεκτείνει πλήρως την παρεχόμενη κεραία FM.

- 1 Πατήστε **FM**.
- 2 Κρατήστε πατημένο το ◀◀/▶▶ για συντονισμό σε ένα ραδιοφωνικό σταθμό.
- 3 Όταν η συχνότητα αρχίζει να αλλάζει, αφήστε το κουμπί.  
↳ Ο δέκτης FM συντονίζεται αυτόματα σε ένα σταθμό με ισχυρό σήμα λήψης.
- 4 Επαναλάβετε τα βήματα 2-3 για συντονισμό σε περισσότερους σταθμούς.

Για συντονισμό σε σταθμό με ασθενές σήμα λήψης:

Πατήστε επανειλημμένα ◀◀/▶▶ μέχρι να εντοπίσετε τη βέλτιστη λήψη.

## Αυτόματος προγραμματισμός ραδιοφωνικών σταθμών

### Σημείωση

- Μπορείτε να προγραμματίσετε μέχρι 20 προεπιλεγμένους ραδιοφωνικούς σταθμούς.

- 1 Στη λειτουργία δέκτη FM, πατήστε το **PROG/CLOCK SET** για 3 δευτερόλεπτα, για να ενεργοποιήσετε τον αυτόματο προγραμματισμό.  
↳ Εμφανίζεται η ένδειξη **[AUTO]** (αυτόματο).  
↳ Η μονάδα αποθηκεύει αυτόματα όλους τους ραδιοφωνικούς σταθμούς FM και στη συνέχεια μεταδίδει τον πρώτο προεπιλεγμένο σταθμό.

## Μη αυτόματος προγραμματισμός ραδιοφωνικών σταθμών

### Σημείωση

- Μπορείτε να προγραμματίσετε μέχρι 20 προεπιλεγμένους ραδιοφωνικούς σταθμούς.

- 1 Συντονισμός σε ραδιοφωνικό σταθμό.
- 2 Πατήστε το **PROG/CLOCK SET** για ενεργοποίηση της λειτουργίας προγραμματισμού.
- 3 Πατήστε ◀/▶ για να επιλέξετε αριθμό 1–20 για τον τρέχοντα ραδιοφωνικό σταθμό και στη συνέχεια **PROG/CLOCK SET** για να τον αποθηκεύσετε.

- ↳ Εμφανίζονται ο αριθμός προεπιλογής και η συχνότητα του προεπιλεγμένου σταθμού.

4 Επαναλάβετε τα βήματα 2-3 για να προγραμματίσετε άλλους σταθμούς.



#### Σημείωση

- Για να αντικαταστήσετε έναν προγραμματισμένο σταθμό, αποθηκεύστε έναν άλλο στη θέση του.

## Συντονισμός σε προεπιλεγμένο ραδιοφωνικό σταθμό

- 1 Πατήστε **FM**.
- 2 Πατήστε **◀/▶** για να επιλέξετε έναν προρρυθμισμένο αριθμό.

## Εμφάνιση πληροφοριών RDS

Το RDS (Radio Data System) είναι μια υπηρεσία που επιτρέπει στους ραδιοφωνικούς σταθμούς FM να μεταδίδουν επιπλέον πληροφορίες. Εάν συντονιστείτε σε ένα ραδιοφωνικό σταθμό RDS, θα εμφανιστεί ένα εικονίδιο RDS και το όνομα του σταθμού.

- 1 Συντονιστείτε σε ένα ραδιοφωνικό σταθμό RDS.
- 2 Πατήστε επανειλημμένα **RDS/INFO** για να μετακινηθείτε μεταξύ των παρακάτω πληροφοριών (εάν υπάρχουν):
  - ↳ Όνομα σταθμού
  - ↳ Τύπο προγράμματος, όπως **[NEWS]** (ειδήσεις), **[SPORT]** (αθλητικά), **[POP M]** (μουσική ποπ)...
  - ↳ Συχνότητα

## Συγχρονισμός ρολογιού με σταθμό RDS

Μπορείτε να συγχρονίσετε το ρολόι της συσκευής με ένα σταθμό RDS.

- 1 Συντονιστείτε σε ένα ραδιοφωνικό σταθμό RDS που μεταδίδει σήματα ώρας.
- 2 Πατήστε **RDS/INFO** για περισσότερο από 2 δευτερόλεπτα.
  - ↳ Εμφανίζεται το **[CT SYNC]** και η μονάδα διαβάζει αυτόματα την ώρα RDS.
  - ↳ Εάν δεν λαμβάνεται σήμα ώρας, εμφανίζεται η ένδειξη **[NO CT]**.





#### Σημείωση



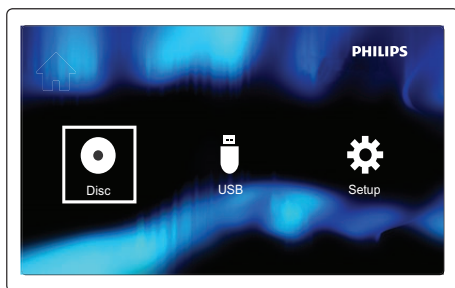

- Η ακρίβεια της μεταδιδόμενης ώρας εξαρτάται από το σταθμό RDS που μεταδίδει το σήμα ώρας.

# 7 Εγκατάσταση



- 1 Αφού πατήσετε το κουμπί ,  
↳ Εμφανίζεται το μενού αρχικής σελίδας.





- 2 Πατήστε  για να ανοίξετε το μενού του συστήματος.

 General	Disc Lock OSD Language • English Sleep • Off
 Video	DivX(R) VOD Code • Register
 Audio	
 Preference	

## Σημείωση

- Δεν είναι δυνατή η αλλαγή μιας ανενεργής επιλογής μενού.
- Για να επιστρέψετε στο προηγούμενο μενού, πατήστε . Για έξοδο από το μενού, πατήστε ξανά .

## Γενικές ρυθμίσεις



- 1 Πατήστε το κουμπί .
- 2 Επιλέξτε  για πρόσβαση στο μενού ρύθμισης.
- 3 Επιλέξτε  για να μπείτε στις επιλογές του μενού **[Γενική ρύθμιση]**.

- **[Κλειδωμα δίσκου]**: Ενεργοποίηση κλειδώματος δίσκου.
- **[Γλώσσα OSD]**: Επιλογή της γλώσσας εμφάνισης των μενού στην οθόνη.
- **[Χρον διακ λειτ]**: Ρυθμίζει ένα χρονοδιακόπτη διακοπής λειτουργίας για μετάβαση του Home Cinema σε λειτουργία αναμονής μετά από συγκεκριμένο χρόνο.
- **[Κωδικός DivX(R) VOD]**: Λήψη κωδικού εγγραφής για την υπηρεσία DivX Video On Demand (Βίντεο κατ' απαίτηση).



## Σημείωση

- Εάν επιλέξετε μια γλώσσα που δεν συμπεριλαμβάνεται στις επιλογές ενός δίσκου, η μονάδα χρησιμοποιεί την προεπιλεγμένη γλώσσα του δίσκου.

## Ρύθμιση βίντεο

- 1 Πατήστε το κουμπί .
- 2 Επιλέξτε  για πρόσβαση στο μενού ρύθμισης.
- 3 Επιλέξτε  για να μπείτε στις επιλογές του μενού **[Ρύθμ. βίντεο]**.
  - **[Σύστημα TV]**: Επιλέγει ένα τηλεοπτικό σύστημα που είναι συμβατό με την τηλεόραση.
  - **[Λόγος διαστ.]**: Ορισμός μορμά προβολής οθόνης (Pan Scan, Letter Box ή Ευρεία οθόνη).
  - **[Προοδευτική]**: Ενεργοποίηση ή απενεργοποίηση της λειτουργίας προοδευτικής σάρωσης.
  - **[Ρυθ.εικόνας]**: Επιλογή προκαθορισμένης ρύθμισης χρώματος ή ρύθμιση του χρώματος με μη αυτόματο τρόπο.

## Ρύθμιση ήχου

- 1 Πατήστε το κουμπί .
- 2 Επιλέξτε  για πρόσβαση στο μενού ρύθμισης.
- 3 Επιλέξτε  για να μπείτε στις επιλογές του μενού **[Ρύθμιση ήχου]**.
  - **[Αναλογική έξοδος]:** Επιλογή της ρύθμισης αναλογικού ήχου σύμφωνα με τη συσκευή που είναι συνδεδεμένη από τις υποδοχές αναλογικού ήχου.
  - **[Ψηφιακός ήχος]:** Επιλογή μορφών ήχου που υποστηρίζονται από τη συνδεδεμένη συσκευή.
  - **[Λειτουργία ήχου]:** Επιλογή προκαθορισμένου εφέ ήχου, για τη βελτίωση της εξόδου ήχου.
  - **[Νυχτερινή λειτ]:** Επιλογή χαμηλού ήχου ή ήχου πλήρους δυναμικού εύρους. Η νυχτερινή λειτουργία μειώνει την ένταση των ισχυρών ήχων και αυξάνει την ένταση των απαλών ήχων (π.χ. της ομιλίας).

Οι δίσκοι αυτοί πρέπει να έχουν εγγραφεί με επίπεδα διαβάθμισης.



- **[PBC]:** Εμφάνιση ή παράκαμψη του μενού περιεχομένων για δίσκους VCD και SVCD.
- **[Κωδικός]:** Ορισμός ή αλλαγή κωδικού πρόσβασης για την αναπαραγωγή δίσκου περιορισμένων δικαιωμάτων πρόσβασης.
- **[Υπότιτλοι DivX]:** Επιλογή γλώσσας DivX.
- **[Πληροφ. έκδοσης]:** Εμφάνιση της έκδοσης λογισμικού της μονάδας.
- **[Προεπιλογή]:** Το σύστημα Home Cinema επαναφέρεται στις προεπιλεγμένες ρυθμίσεις που έχουν προγραμματιστεί στο εργοστάσιο.



### Σημείωση

- Βεβαιωθείτε ότι το αρχείο υπότιτλων έχει ακριβώς το ίδιο όνομα με το αρχείο ταινίας. Εάν, για παράδειγμα, το όνομα αρχείου της ταινίας είναι 'Movie.avi', τότε θα πρέπει να ονομάσετε το αρχείο κειμένου 'Movie.sub' ή 'Movie.srt'.

## Ρύθμιση προτιμήσεων

- 1 Πατήστε το κουμπί .
- 2 Επιλέξτε  για πρόσβαση στο μενού ρύθμισης.
- 3 Επιλέξτε  για να μπείτε στις επιλογές του μενού **[Ρύθμιση προτιμήσεων]**.
  - **[Ήχος]:** Επιλογή ομιλούμενης γλώσσας για βίντεο.
  - **[Υπότιτλοι]:** Επιλογή γλώσσας υποτίτλων για βίντεο.
  - **[Μενού δίσκου]:** Επιλογή γλώσσας μενού για δίσκο βίντεο.
  - **[Γονικός έλεγχος]:** Ρύθμιση του επιπέδου διαβάθμισης για ένα δίσκο. Περιορισμός πρόσβασης στους δίσκους που είναι κωδικοποιημένοι με διαβαθμίσεις.



# 8 Άλλες λειτουργίες

## Ρύθμιση αφύπνισης

Η μονάδα μπορεί να χρησιμοποιηθεί και ως ξυπνητήρι. Μπορείτε να επιλέξετε ως πηγή αφύπνισης τα DISC, TUNER ή USB.

### Σημείωση

- Βεβαιωθείτε ότι έχετε ρυθμίσει σωστά το ρολόι.

- 1 Σε λειτουργία αναμονής, πατήστε το **SLEEP/TIMER** για 3 δευτερόλεπτα.
  - ↳ Στην οθόνη εμφανίζεται η ένδειξη **[TIMER SET]** (Ρύθμιση χρονοδιακόπτη).
  - ↳ Το **[SELECT SOURCE]** (επιλογή πηγής) εμφανίζεται στην οθόνη.
- 2 Πατήστε επανειλημμένα **SOURCE** για να επιλέξετε πηγή: DISC, USB ή TUNER.
- 3 Πατήστε **SLEEP/TIMER** για επιβεβαίωση.
  - ↳ Εμφανίζονται τα ψηφία της ώρας και αρχίζουν να αναβοσβήνουν.
- 4 Πατήστε επανειλημμένα **▲ / ▼** για να ρυθμίσετε την ώρα και στη συνέχεια πατήστε ξανά **SLEEP/TIMER** για επιβεβαίωση.
  - ↳ Εμφανίζονται τα ψηφία των λεπτών και αρχίζουν να αναβοσβήνουν.
- 5 Πατήστε **▲ / ▼** για να ρυθμίσετε τα λεπτά και στη συνέχεια **SLEEP/TIMER** για επιβεβαίωση.
  - ↳ Εμφανίζεται και αρχίζει να αναβοσβήνει η ένδειξη **VOL** (ένταση).

- 6 Πατήστε **▲ / ▼** για να ρυθμίσετε την ένταση στη συνέχεια **SLEEP/TIMER** για επιβεβαίωση.
  - ↳ Εμφανίζεται η ένδειξη **⓪**.
  - ↳ Για να απενεργοποιήσετε το χρονοδιακόπτη αφύπνισης, πατήστε ξανά **SLEEP/TIMER**.

### Σημείωση

- Η αφύπνιση δεν είναι διαθέσιμη στη λειτουργία MP3 LINK.
- Εάν έχει επιλεγεί πηγή DISC/USB και δεν είναι δυνατή η αναπαραγωγή του κομματιού, ενεργοποιείται αυτόματα ο δέκτης.

## Ρύθμιση χρονοδιακόπτη διακοπής λειτουργίας

- 1 Όταν η μονάδα είναι ενεργοποιημένη, πατήστε επανειλημμένα **SLEEP/TIMER** για να επιλέξετε μια χρονική περίοδο (σε λεπτά).
  - ↳ Όταν ο χρονοδιακόπτης διακοπής λειτουργίας είναι ενεργοποιημένος, εμφανίζεται η ένδειξη **zZ**.
  - ↳ Για να απενεργοποιήσετε το χρονοδιακόπτη διακοπής λειτουργίας, πατήστε ξανά **SLEEP/TIMER** μέχρι να εξαφανιστεί η ένδειξη **zZ**.

## Ακρόαση μέσω ακουστικών

Συνδέστε ακουστικά στην υποδοχή **φ**.

---

## Ακρόαση ήχου από εξωτερική συσκευή

Μπορείτε να ακούσετε μουσική από μια εξωτερική συσκευή ήχου, όπως ένα MP3 player, μέσω αυτής της μονάδας.

- 1 Συνδέστε το καλώδιο MP3 link:
  - στην υποδοχή **MP3 LINK**
  - υποδοχή εξόδου ήχου (συνήθως υποδοχή ακουστικών) της εξωτερικής συσκευής.
- 2 Επιλέξτε πηγή **MP3 LINK**.
- 3 Πραγματοποιήστε αναπαραγωγή από τη συσκευή.

# 9 Πληροφορίες προϊόντος

## Σημείωση

- Οι πληροφορίες προϊόντος υπόκεινται σε αλλαγή χωρίς προειδοποίηση.

## Κωδικός περιοχής

Μπορείτε να πραγματοποιήσετε αναπαραγωγή δίσκων DVD με τον παρακάτω κωδικό περιοχής.

Κωδικός περιοχής για DVD	Χώρες
	Ευρώπη

## Προδιαγραφές

### Ενισχυτής

Ονομαστική ισχύς εξόδου	2 X 10 W RMS
Απόκριση συχνότητας	40-20000 Hz, ±3 dB
Λόγος σήματος προς θόρυβο	> 82 dB
Είσοδος Aux	1000 mV RMS 22kohm

### Δίσκος

Τύπος λέιζερ	Ημιαγωγός
Διάμετρος δίσκου	12 εκ./8 εκ.
Αποκωδικοποίηση βίντεο	MPEG-1 / MPEG-2 / Divx
Video DAC	12 bit

Σύστημα σημάτων	PAL / NTSC
Φορμά βίντεο	4:3 / 16:9
Video S/N	> 57 dB
DAC ήχου	24 bit / 96 kHz
Συνολική αρμονική παραμόρφωση	< 1% (1 kHz)
Απόκριση συχνότητας	4 Hz - 20 kHz (44,1 kHz) 4 Hz - 22 kHz (48 kHz) 4 Hz - 24 kHz (96 kHz)
Λόγος σήματος προς θόρυβο	> 82 dBA

### Δέκτης (FM)

Εύρος συντονισμού	87,5 - 108MHz
Βήμα συντονισμού	50KHz
Ευαισθησία – Μονοφωνικός, λόγος σήματος προς θόρυβο	<22 dBf 26dB
Ευαισθησία – Στερεοφωνικός, λόγος σήματος προς θόρυβο	<43 dBf 46dB
Αναζήτηση επιλεκτικότητας	<28dBf
Συνολική αρμονική παραμόρφωση	<2%
Λόγος σήματος προς θόρυβο	>55dB

### Ηχεία

Σύνθετη αντίσταση ηχείων	6 ohm
Ευαισθησία	85 dB/m/W ±2dB/ m/W

### Γενικές πληροφορίες

Ρεύμα AC	220–240 V, 50/60 Hz
Κατανάλωση ενέργειας σε λειτουργία	13 W

Κατανάλωση ενέργειας κατά τη λειτουργία αναμονής Eco Power	<0,5 W
Εξοδος ακουστικών	2 X 15 mW, 6 ohm
USB Direct	Έκδοση 2.0
Εξοδος σύνθετου σήματος βίντεο	1,0 Vp-p, 75 ohm
Ομοαξονική έξοδος	0,5 Vpp±0,1Vpp, 75 ohm
<b>Διαστάσεις</b>	
- Κύρια μονάδα (Π x Υ x Β)	200 X 118 X 210 χιλ.
- Ηχείο (π x υ x β)	140 X 224 X 144 χιλ.
<b>Βάρος</b>	
- Κύρια μονάδα	1,2 κιλά
- Ηχείο	0,965 κιλά

## Υποστηριζόμενα μορμά δίσκων

- Υποστηριζόμενα μέσα βίντεο:
- DivX Ultra
- Digital Video Disc (DVD)
- CD εικόνων
- Video CD (VCD)
- Super Video CD (SVCD)
- DVD-R/-RW
- MP3-CD
- CD-R/CD-RW
- DVD+R/+RW
- Compact Disc (CD)

### Υποστηριζόμενα μορμά συμπίεσης:

- MPEG1, MPEG2, DivX(DivX Ultra+addendum 1.0), XivD, AVI(MPG), MPEG4, ASF
- Αρχείο JPEG

## Υποστηριζόμενος ήχος

- Υποστηριζόμενα μέσα ήχου
- CD
- CD-R/RW
- MP3-CD
- WMA-CD

### Υποστηρίζονται τα παρακάτω μορμά ήχου:

- Dolby Digital Plus/5.1
- PCM Audio
- MP3, ετικέτα MP3 ID3
- WMA, ετικέτες WMA
- Τα παρακάτω μορμά δεν υποστηρίζονται:
  - Αρχεία όπως \*.VMA, \*.DLF, \*.M3U
  - \*.PLS, \*.WAV
  - Δίσκοι που έχουν εγγραφεί σε μορμά Joliet
  - MP3 Pro

## Πληροφορίες δυνατότητας αναπαραγωγής μέσω USB

### Συμβατές συσκευές USB:

- Μνήμη USB flash (USB 2.0 ή USB 1.1)
- Συσκευές αναπαραγωγής USB flash (USB 2.0 ή USB 1.1)
- οι κάρτες μνήμης δεν είναι συμβατές με αυτή τη συσκευή.

### Υποστηριζόμενα μορμά:

- Ο δέκτης USB θα πρέπει να υποστηρίζει το σύστημα αρχείων FAT16 και FAT32
- Αναπαραγωγή ήχου: MP3, WMA
- Αναπαραγωγή βίντεο: MPEG4, AVI, DivX 5.0, DivX Ultra+addendum 1.0
- Αναπαραγωγή φωτογραφιών: JPEG

### Μη υποστηριζόμενα μορμά:

- Κενά άλμπουμ: Ένα κενό άλμπουμ είναι το άλμπουμ που δεν περιέχει αρχεία MP3/WMA.

- Τα μη υποστηριζόμενα φορμά αρχείων παραλείπονται. Για παράδειγμα, τα έγγραφα Word (.doc) ή τα αρχεία MP3 με επέκταση .dlf παραβλέπονται και δεν πραγματοποιείται αναπαραγωγή τους.
- Αρχεία ήχου AAC, WAV, DTS, PCM
- Αρχεία Dolby True HD
- Αρχεία WMA με προστασία DRM (.wav, .m4a, .m4p, .aac)
  - Αρχεία WMA σε φορμά Lossless

# 10 Αντιμετώπιση προβλημάτων

## ! Προσοχή

- Μην αφαιρείτε ποτέ το περίβλημα της συσκευής.

Για να εξασφαλιστεί να ισχύει η εγγύηση, μην επιχειρήσετε να επιδιορθώσετε το σύστημα μόνοι σας.

Εάν αντιμετωπίσετε προβλήματα κατά τη χρήση της συσκευής, ελέγξτε τα παρακάτω σημεία πριν ζητήσετε επισκευή. Εάν το πρόβλημα εξακολουθεί να υφίσταται, επισκεφθείτε την ιστοσελίδα της philips ([www.philips.com/support](http://www.philips.com/support)). Όταν επικοινωνείτε με τη philips, βεβαιωθείτε ότι βρίσκεστε κοντά στη συσκευή και ότι έχετε διαθέσιμα τον αριθμό μοντέλου και τον αριθμό σειράς.

### Η συσκευή δεν τροφοδοτείται με ρεύμα

- Βεβαιωθείτε ότι το καλώδιο AC της συσκευής είναι σωστά συνδεδεμένο.
- Βεβαιωθείτε ότι περνάει ρεύμα από την πρίζα AC.
- Ως χαρακτηριστικό εξοικονόμησης ενέργειας, το σύστημα απενεργοποιείται αυτόματα έπειτα από 15 λεπτά αφού ολοκληρωθεί η αναπαραγωγή του κομματιού και δεν χρησιμοποιηθεί κανένα πλήκτρο ελέγχου.

### Δεν εντοπίζεται δίσκος

- Τοποθετήστε ένα δίσκο.
- Ελέγξτε εάν ο δίσκος έχει τοποθετηθεί ανάποδα.
- Περιμένετε μέχρι να διαλυθεί η συμπύκνωση υγρασίας στο φακό.
- Αντικαταστήστε ή καθαρίστε το δίσκο.
- Χρησιμοποιήστε ένα ολοκληρωμένο CD ή δίσκο σωστού φορμά.

### Δεν προβάλλεται εικόνα

- Ελέγξτε τη σύνδεση βίντεο.
- Ενεργοποιήστε την τηλεόραση στο σωστό κανάλι εισόδου βίντεο.

### Ασπρόμαυρη ή παραμορφωμένη εικόνα

- Ο δίσκος δεν ταιριάζει με το πρότυπο έγχρωμου συστήματος της τηλεόρασης (PAL/NTSC).
- Ορισμένες φορές ενδέχεται να παρουσιαστεί μια ελαφρά παραμόρφωση της εικόνας. Αυτό δεν αποτελεί δυσλειτουργία.
- Καθαρίστε το δίσκο.

### Ο λόγος διαστάσεων της οθόνης της τηλεόρασης δεν είναι δυνατό να αλλάξει, αν και έχετε ρυθμίσει το φορμά οθόνης της τηλεόρασης.

- Ο λόγος διαστάσεων έχει καθοριστεί στον τοποθετημένο δίσκο DVD.
- Ο λόγος διαστάσεων μπορεί να μην αλλάζει σε ορισμένα συστήματα τηλεοράσεων.

### Δεν παράγεται ήχος ή ο ήχος είναι κακής ποιότητας

- Ρυθμίστε την ένταση του ήχου.
- Αποσυνδέστε τα ακουστικά.
- Βεβαιωθείτε ότι τα ηχεία είναι σωστά συνδεδεμένα.
- Ελέγξτε αν τα γυμνά καλώδια των ηχείων είναι στερεωμένα.

### Δε λειτουργεί το τηλεχειριστήριο.

- Πριν πατήσετε οποιοδήποτε κουμπί λειτουργίας, επιλέξτε πρώτα τη σωστή πηγή από το τηλεχειριστήριο και όχι από την κύρια μονάδα.
- Μειώστε την απόσταση ανάμεσα στο τηλεχειριστήριο και τη μονάδα.
- Τοποθετήστε την μπαταρία με τη σωστή πολικότητα (σύμβολα +/-), όπως υποδεικνύεται.
- Αντικαταστήστε την μπαταρία.

- Στρέψτε το τηλεχειριστήριο απευθείας προς τον αισθητήρα που βρίσκεται στην πρόσοψη της μονάδας.

#### **Δεν πραγματοποιείται αναπαραγωγή του δίσκου**

- Τοποθετήστε ένα δίσκο με δυνατότητα ανάγνωσης με την ετικέτα στραμμένη προς εσάς.
- Ελέγξτε τον τύπο του δίσκου, το σύστημα χρωμάτων και τον κωδικό περιοχής. Ελέγξτε για τυχόν γρατζουνιές ή μουτζούρες στο δίσκο.
- Πατήστε **SYSTEM MENU** για έξοδο από το μενού ρύθμισης του συστήματος.
- Απενεργοποιήστε τον κωδικό πρόσβασης για γονικό έλεγχο ή αλλάξτε το επίπεδο διαβάθμισης.
- Η υγρασία έχει συμπυκνωθεί στο εσωτερικό του συστήματος. Αφαιρέστε το δίσκο και αφήστε το σύστημα σε λειτουργία για περίπου μία ώρα. Αποσυνδέστε και επανασυνδέστε το βύσμα τροφοδοσίας AC, και στη συνέχεια ενεργοποιήστε ξανά το σύστημα.
- Ως χαρακτηριστικό εξοικονόμησης ενέργειας, το σύστημα απενεργοποιείται αυτόματα έπειτα από 15 λεπτά αφού ολοκληρωθεί η αναπαραγωγή του δίσκου και δεν χρησιμοποιηθεί κανένα πλήκτρο ελέγχου.

#### **Δεν είναι δυνατή η αναπαραγωγή αρχείων βίντεο DivX.**

- Βεβαιωθείτε ότι το αρχείο βίντεο DivX έχει ολοκληρωθεί.
- Βεβαιωθείτε ότι η επέκταση του αρχείου είναι σωστή.
- Λόγω προβλήματος με τα Ψηφιακά δικαιώματα, δεν είναι δυνατή η αναπαραγωγή αρχείων βίντεο με προστασία DRM μέσω αναλογικής σύνδεσης βίντεο (π.χ. composite, component και scart). Μεταφέρετε το περιεχόμενο βίντεο στα Μέσα δίσκου

και πραγματοποιήστε αναπαραγωγή των αρχείων.

#### **Κακή ραδιοφωνική λήψη**

- Αυξήστε την απόσταση μεταξύ της συσκευής και της τηλεόρασης ή του VCR.
- Προεκτείνετε πλήρως την κεραία FM.
- Αντί αυτού, συνδέστε μια εξωτερική κεραία FM.

#### **Δεν είναι δυνατή η ρύθμιση των γλωσσών ήχου ή υπότιτλων**

- Ο δίσκος δεν έχει εγγραφεί με ήχο ή υπότιτλους για πολλές γλώσσες.
- Η ρύθμιση γλώσσας ήχου ή υπότιτλων δεν επιτρέπεται σε αυτόν το δίσκο.

#### **Δεν είναι δυνατή η προβολή ορισμένων αρχείων της συσκευής USB**

- Ο αριθμός φακέλων ή αρχείων στη συσκευή USB υπερβαίνει ένα καθορισμένο όριο. Αυτό δεν αποτελεί δυσλειτουργία.
- Το φορμά των αρχείων αυτών δεν υποστηρίζεται.

#### **Η συσκευή USB δεν υποστηρίζεται**

- Η συσκευή USB δεν είναι συμβατή με τη μονάδα. Δοκιμάστε άλλη συσκευή.

#### **Ο χρονοδιακόπτης δεν λειτουργεί**

- Ρυθμίστε σωστά το ρολόι.
- Ενεργοποιήστε το χρονοδιακόπτη.

#### **Η ρύθμιση ρολογιού/χρονοδιακόπτη έχει διαγραφεί**

- Υπήρξε διακοπή ρεύματος ή αποσυνδέθηκε το καλώδιο τροφοδοσίας.
- Ρυθμίστε ξανά το ρολόι/χρονοδιακόπτη.

