



AZ1122
AZ1123



PHILIPS

1 Seleccione una fuente de alimentación

a Conecte el cable de alimentación al conector **AC MAINS** y al tomacorriente de pared.

-Ou-

b Abra el **compartimento de las pilas** e introduzca 6 pilas tipo C.

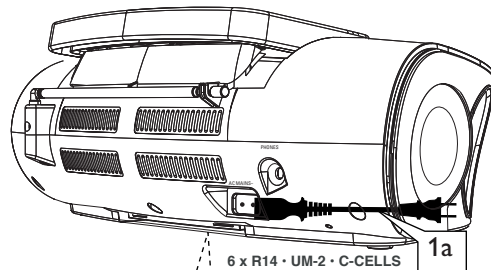

6 x R14 · UM-2 · C-CELLS

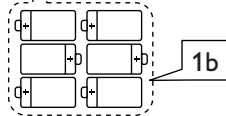

R-14 UM-2 o C-cells
(no incluidas)

2 Sintonización de emisoras de radio

a Ajuste el **selector de fuente** a **AM** o **FM**.

b Ajuste **TUNING** para sintonizar una emisora de radio.

3 Reproducción de un disco

- Este reproductor de CD puede reproducir discos de audio y CD-Recordable (grabable) y CD-Rewritable (Reescribible).
- No intente reproducir un CD-ROM, MP3, CDi, VCD, DVD o un CD de ordenador.

a Ajuste el **selector de fuente** a **CD**.

b Abra la puerta del CD.

c Introduzca un disco con la cara impresa hacia arriba y cierre con cuidado el compartimento del CD.

d Pulse **▶||** para comenzar la reproducción.

e Para detener la reproducción, pulse **■**.

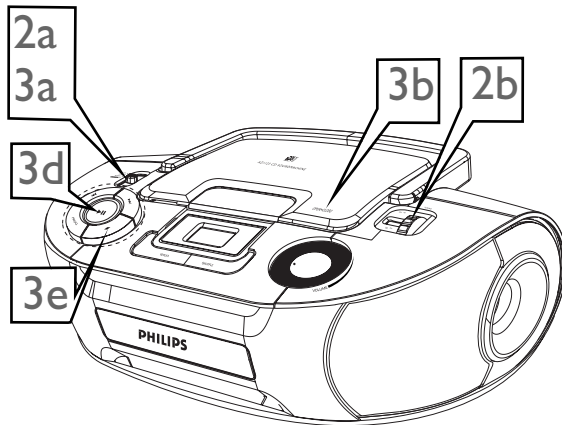

Selector de fuente

Deslice para seleccionar una función: CD, radio(FM/AM)



Inicia o hace una pausa en la reproducción de disco



Pulse brevemente una o varias veces para saltar al comienzo de la pista actual, anterior o siguiente;
Durante la reproducción, mantenga pulsada para encontrar un pasaje concreto, hacia atrás o hacia delante

PROG

Programa pistas y revisa el programa



Para la reproducción de disco; borra un programa de disco

OPEN·CLOSE

Abra la puerta del CD

TUNING

Gire para para sintonizar una emisora de radio

VOLUME

Gire para ajustar el nivel del volumen

Pantalla

Muestra las funciones de disco

SHUFFLE

Reproduce todas las pistas de CD en orden aleatorio en CD

REPEAT

Repite una pista /program a/CD entero

Antena telescópica

Mejora la recepción de FM

Compartimento de las pilas

AC MAINS

Entrada para el cable de alimentación

