

MP3-CD Soundmachine

AZ3068

Meet Philips at the Internet

<http://www.philips.com>

Brugervejledning

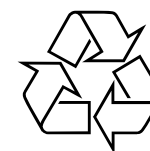

AZ 3068

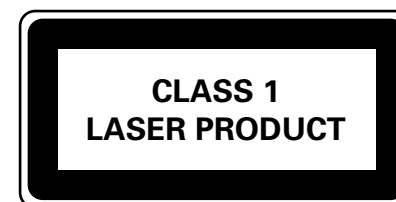

PHILIPS



Printed in China

ZYL-0810

1

1 2 3 4 5 6 7

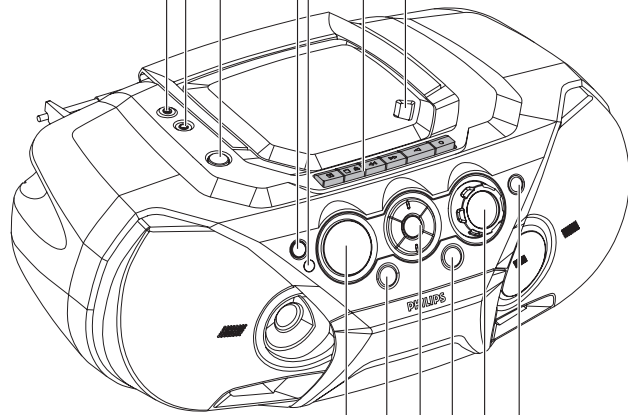

13 12 11 10 9 8

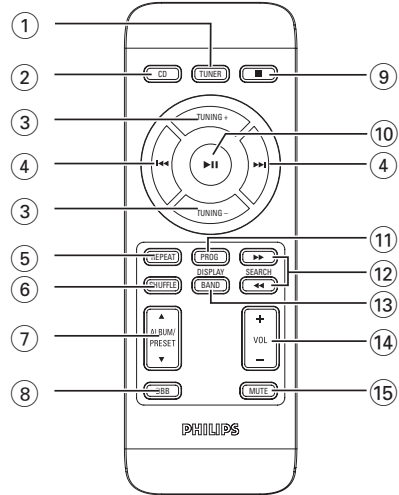
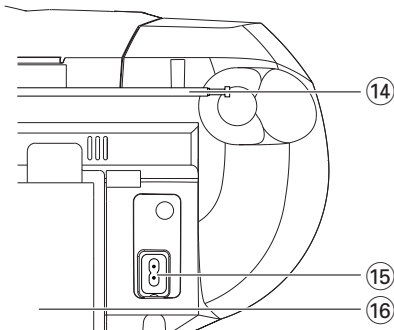

2

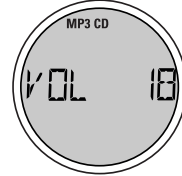

6

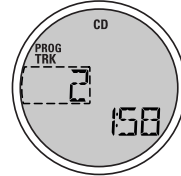

3



7

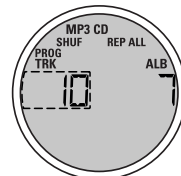

4

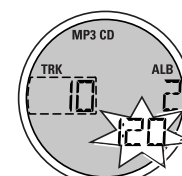

8

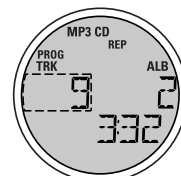

5

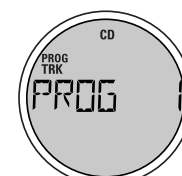

9



10

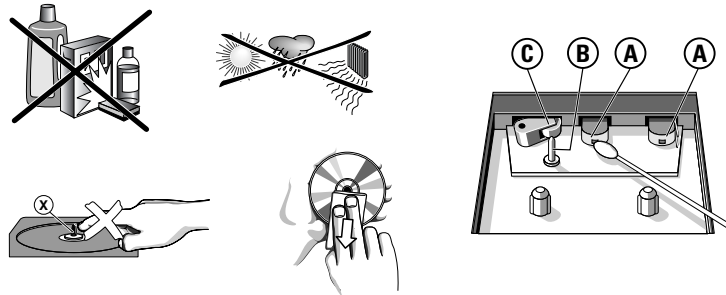

A

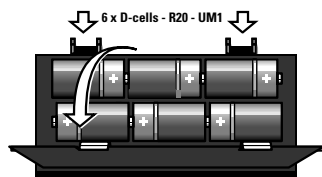

Remove the insulation plastic tab.
Retirez la feuille de protection en plastique.

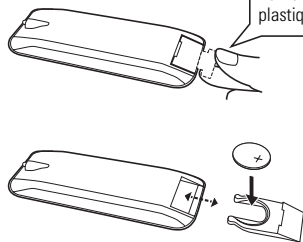

Dansk

Tillykke med dit køb og velkommen til Philips!
For at få fuldt udbytte af den støtte, Philips tilbyder, skal du registrere dit produkt på www.philips.com/welcome.

LEVERET TILBEHØR

- netledningen
- Fjernbetjening

TOP- OG FRONTPANEL (Se 1)

- ① – 3,5 mm stereo hovedtelefonbøsning

Nyttige hints: Når der er tilsluttet hovedtelefoner, er højttalerne afbrudt.

- ② **AUX** – 3.5 mm LINE-IN stikket til en anden audio-indgang på et andet apparat.
③ **STANDBY** – tænder og slukker for strømmen
④ **SOURCE** – vælger CD/ TUNER / TAPE funktion
⑤ **IR Sensor** – infrarød sensor til fjernbetjening
⑥ **Kassettebåndoptagerens knapper**

RECORD – begynder indspilning

PLAY – begynder afspilning

SEARCH – spoler båndet hurtigt frem/tilbage

STOP•OPEN

- åbner kassetteholderen
- stopper båndet

PAUSE II – afbryder afspilning eller indspilning et øjeblik

- ⑦ **OPEN•CLOSE** - tryk på skuffen for at åbne/lukke den.

- ⑧ **DBB** – slår forstærkningen af bassen til og fra. (DBB1 eller DBB2)

- ⑨ **VOLUME** – regulerer lydstyrken

- ⑩ **FM•MW•DISPLAY**

TUNER: vælger bølgeområde

MP3/WMA: viser MP3-CD funktioner

- ⑪ **Navigationsknapper**

PRESET (ALB/ PRE) -, + (op, ned) –

MP3.WMA-CD kun : vælger forrige/næste album.

TUNER : vælger en forvalgsstation.

– stopper CD-afspilning;

– sletter et CD-program

SEARCH –

CD/MP3/WMA: – søger hurtigt frem og tilbage i et nummer;

– springer til begyndelsen af et igang-værende/foregående/ følgende nummer

BETJENINGSKNAPPER

TUNER: indstiller på radiostationer (*ned, op*).

MODE – vælger forskellige afspilningsfunktioner: f.eks. **REPEAT** eller **SHUFFLE** i (tilfældig) rækkefølge

▶II – starter eller afbryder CD-afspilning et øjeblik

- ⑫ **PROGRAM**

CD/MP3/WMA: indprogrammering af melodinumre og kontrol af programmet;

Tuner: indprogrammering af radioens forvalgsstationer

- ⑬ **Display** – viser apparatets status

BAGPANEL

- ⑭ **Teleskopisk antenne** – forbedrer FM-modtagelsen

- ⑮ **AC MAINS** – bøsning til lysnetledning

- ⑯ **Batterirum** – til 6 batterier, type R-20, UM1 eller D-celler

FJERNBETJENING (Se 1)

- ① **TUNER** – vælger tunerkilde

- ② **CD** – vælger CD-kilde

- ③ **TUNING -, + (op, ned)** – indstiller på radiostationer

- ④ **◀▶** – springer til begyndelsen af et igangværende/ foregående/ følgende nummer

- ⑤ **REPEAT** – vælger gentagne funktioner

- ⑥ **SHUFFLE** – vælger SHUFFLE funktioner

- ⑦ **ALBUM/PRESET ▲▼** –

MP3/WMA-CD kun : vælger forrige/næste album.

TUNER : vælger en forvalgsstation.

- ⑧ **DBB** – slår forstærkningen af bassen til og fra. (DBB1 eller DBB2)

- ⑨ **■** – stopper CD-afspilning; – sletter et CD-program

- ⑩ **▶II** – starter/afbryder CD-afspilning et øjeblik

- ⑪ **PROGRAM**

CD/MP3/WMA: indprogrammering af melodinumre og kontrol af programmet;

Tuner: indprogrammering af radioens forvalgsstationer

- ⑫ **SEARCH** – søger frem/tilbage i et nummer

- ⑬ **BAND/DISPLAY**

– vælger bølgeområde

– viser CD funktioner

- ⑭ **VOLUME +, -** regulerer lydstyrken (*op, ned*)

- ⑮ **MUTE** – afbryder lyden og tænder for den igen

STROMVERSORGUNG

FORSIGTIG

Anvendelse af andre betjeningsanordninger eller justeringer eller udførelse af andre procedurer end de heri angivne kan medføre udsættelse for farlig stråling eller andre risici.

STRØMFORSYNING

Når som helst det er belejligt, skal man bruge lysnetforsyningen for at spare på batterierne. Før batterierne sættes i, skal man huske at fjerne lysnetledningens stik fra apparatet og stikkontakten.

Batterier (ekstra)

- Isæt 6 batterier, type **R-20**, **UM-1** eller **D-celler** (alkaline-batterier er de bedste) med den korrekte polaritet. (Se [A])

Fjernbetjening

Vigtigt!

- **Før du tager fjernbetjeningen i brug, skal du fjerne plastikisoleringen som vist i figur. [A].**
- **Hvis fjernbetjeningen ikke fungerer korrekt, eller hvis rækkevidden er reduceret, skal du udskifte batteriet med et nyt af typen (CR2025).**

- 1 Træk batteriskuffen ud.
- 2 Udskift batteriet.
- 3 Skub batteriskuffen helt ind igen.

Forkert brug af batterier kan forårsage elektrolytlækager og vil ætse rummet eller få batterierne til at sprænge.

- **Bland ikke forskellige batterityper:** f.eks. alkaline med zinkcarbonat. Brug kun batterier af samme type i apparatet.
- Ved isætning af nye batterier skal man passe på, at man ikke blander gamle batterier med de nye.
- **Batterier indeholder kemiske stoffer, så de skal bortskaffes på forsvarlig vis.**

Brug af lysnetforsyning

- 1 Se efter, om den strømforsyning, der er angivet på typeskiltet på apparatets underside, svarer til den lokale lysnetspænding. Hvis den ikke gør det, skal man rådføre sig med forhandleren eller servicecentret.
- 2 Sæt el-stikket ind i en stikkontakt.
- 3 Apparatet afbrydes fra lysnettet ved at tage el-stikket ud af stikkontakten.

GRUNDFUNKTIONEN

- 4 Installer enheden nær stikkontakten, og hvor det er nemt at komme til strømkablet.

Typeskiltet findes på apparatets underside.

Auto-Standby funktion

Når en CD eller et bånd er spillet til ende og forbliver i stop-stilling længere end 15 minutter, slukkes apparatet automatisk for at spare på strømmen.

Når CD-afspilleren står på pause i 5 minutter, vil afspilningen automatisk stoppe. 15 minutter efter vil apparatet slukke.

GRUNDFUNKTIONER

Sådan tændes og slukkes der for apparatet og vælges funktion

- 1 Tryk på **STANDBY** \odot (kun på apparet) for at tænde.
- 2 Tryk en eller flere gange på **SOURCE** for at vælge: **CD**, **TUNER**, **AUX** eller **TAPE** funktion.
- 3 Tryk på \odot for at slukke for apparatet.

Nyttige hints:

- Når der skiftes fra **TAPE** til **TUNER**, **AUX** eller **CD** - funktion eller når der slukkes for apparatet: skal man først kontrollere, at man har trykket på bånd-knappen **STOP** \blacksquare for at afbryde afspilningen og at alle båndknapperne er udløst.
- Tone- og lydklingsindstillingerne samt radioens forvalgsstationer og lydstyrke (op til en maksimum lydstyrke på 20) vil blive gemt i apparatets hukommelse.

Regulering af lydstyrke og lydklang

- Lydstyrken reguleres med **VOLUME** knappen.
→ Displayet viser lydstyrken $\%DL$ og et tal fra 0-32. (Se [2])

Bass adjustment

Der er tre DBB (Dynamic Bass Boost) muligheder:

- **Slukket**: ingen bas-forstærkning
- **DBB1**: Moderat forøgelse af bassen
- **DBB2**: Kraftigt forøgelse af bassen
- Tryk en eller flere gange på **DBB** for at vælge funktionerne for forstærkning af bassen.
→DBB1,2 vises, hvis DBB aktiveres.

DIGITAL TUNER

MUTE: Uden lyd

- 1 Tryk på **MUTE** på fjernbetjeningen for at afbryde lyden øjeblikkeligt.
→ Afspilningen fortsætter uden lyd og **MUTE** blinker på displayet.
- 2 Lydgengivelsen aktiveres igen ved at:
 - trykke én gang til på **MUTE**;
 - regulere lydstyrkeknapperne;
 - skifte kilde.

DIGITAL TUNER

Indstilling på radiostationer

- 1 Tryk på \odot for at tænde for apparatet og derefter på **SOURCE** for at vælge **TUNER**. (eller tryk på **TUNER** på fjernbetjeningen).
 - **TUNER** vises et øjeblik og derefter radiostationens frekvens, bølgeområde og et nummer på en forvalgsstation, hvis en sådan er programmeret. (se [3])
- 2 Vælg et bølgeområde ved at trykke en eller flere gange på **FM•MW**. (eller tryk på **BAND** på fjernbetjeningen)
- 3 Tryk på **SEARCH** \lll eller \ggg (eller tryk på **TUNING -**, **+** på fjernbetjeningen) og hold den nede, indtil frekvensen på displayet begynder at skifte.
→ Radioen indstilles automatisk på en station med tilstrækkelig signalstyrke. Displayet viser **SEARCH** under automatisk indstilling.
- 4 Hvis det er nødvendigt, gentages punkt 2-3, indtil den ønskede station findes.
- Radioen indstilles på en svag sender ved at trykke kortvarigt på \lll eller \ggg , så ofte det er nødvendigt for optimal modtagelse.

Radiomodtagelsen forbedres på følgende måde:

- Til **FM**, skal den teleskopiske antenne trækkes ud, indstilles og drejes. Hvis signalet er for kraftigt, skal antennen gøres kortere.
- Til **MW**, anvender apparatet en indbygget antenne. Antennen indstilles ved at dreje hele apparatet.

Programmering af radiostationer

Man kan lagre op til 30 radiostationer i hukommelsen, manuelt eller automatisk (Autostore).

DIGITAL TUNER

Manuel programmering

- 1 Indstil på den ønskede station (se Indstilling på radiostationer).
- 2 Tryk på **PROGRAM** for at aktivere programmeringsfunktionen.
→ Displayet: **program** blinker.
- 3 Tryk en eller flere gange på **PRESET (ALB/ PRE)** \blacktriangle , \blacktriangledown for at give denne station et nummer 1 til 30.
- 4 Tryk på **PROGRAM** for at bekræfte.
→ Display forvalgsnummeret, bølgeområdet og frekvensen vises.
- 5 Andre stationer lagres ved at gentage punkt 1–4.

Nyttige hints: Man kan slette en forvalgsstation ved at lagre en anden frekvens på samme nummer.

Autostore – automatisk programmering

Autostore begynder automatisk at programmere radiostationer fra forvalgsnummer 1. Alle tidligere forvalgsstationer, f.eks. manuelt programmerede, vil blive slettet.

- Tryk på **PROGRAM** og hold den nede et øjeblik, indtil displayet viser **AUTOSTORE**.
→ De tilgængelige stationer programmeres.
→ Når alle stationer er lagret, begynder den første autostore-forvalgsstation automatisk at spille.

Sådan lytter man til en forvalgs- eller autostore-station

Tryk en eller flere gange på **PRESET (ALB/ PRE)** \blacktriangle , \blacktriangledown knapperne, indtil displayet viser den ønskede forvalgsstation.

Dette apparat opfylder EU-krav vedrørende radiointerferens.

MP3-CD/ CD-AFSPILLER

OM DIN MP3

Med musik-komprimeringsteknologien MP3 (MPEG Audio Layer 3) reduceres de digitale data fra en audio CD ganske betydeligt, samtidig med at der bevares en lyd-kvalitet, der svarer til CD'ens.

- **Sådan får du musikfiler:** Du kan enten downloade lovlige musikfiler fra Internettet og gemme dem på din computers harddisk, eller du kan generere dem fra dine egne audio CD'er. Dette gøres ved at lægge en audio CD i din computers CD-ROM-drev og konvertere musikken ved hjælp af et passende komprimeringsprogram. For at få en god lyd-kvalitet anbefales det at bruge en bit-hastighed på 128 kbps eller højere til MP3 musikfilerne.
- **Sådan laver du en CD-ROM med MP3-filer:** På din computer skal du optage (»brænde«) musikfilerne fra harddisken til en CD-ROM i din computers CD-brænder.

✓ **Nyttige hints:**

- Sørg for at filnavnene på MP3/WMA filerne ender med .mp3/.wma.
- Samlet antal musikfiler og albummer: omkring 350 (med filnavne med en længde på typisk 20 tegn)
- Hvor mange musikfiler der kan afspilles, er afhængigt af hvor lange filnavnene er. Med korte filnavne understøttes et større antal filer.

Afspilning af en CD

Med denne CD-afspiller kan man afspille audiodisks, bl.a. CD-R(W)-disks og MP3 CD-ROM.

- CD-I, CDV, VCD, DVD eller computer CD'er kan dog ikke anvendes.
- DRM-beskyttet WMA-disk er ikke understøttet.

1. Tryk på **STANDBY ON** \odot for at tænde for apparatet. Vælg **CD** lydkilden. (eller **CD** på fjernbetjeningen).

2. Tryk på **OPEN•CLOSE** åbner CD-skuffen.

→ **[]** **OPEN** vises, når CD-lågen er åben.

3. Læg en CD (med den påtrykte side opad) i skuffen og luk den ved at trykke på **OPEN•CLOSE** igen.

→ Displayet viser **REF** mens CD-afspilleren skanner CD-pladens indholdsfortegnelse.

– Det kan tage mere end 10 sekunder at læse MP3-CD'er.

→ Audio disc: I displayet vises det samlede antal numre og den samlede spilletid for disc'en.
MP3-CD: I displayet vises det samlede antal albummer og numre.

MP3-CD/ CD-AFSPILLER

4. Tryk på **▶▶** for at begynde afspilningen.

→ **Kun MP3/WMA CD'er** Display: viser: informationer om nummeret (hvis denne ID3-tag-information forefindes).

✓ **Nyttige hints:**

– Når der spilles en disc med CD audionumre og MP3/WMA filer, vil CD audionumrene blive spillet først.

– "0" vises som albumnummer, hvis du ikke har placeret dine MP3/WMA-filer i et album på din disc.

5. Tryk på **▶▶** for at standse afspilningen et øjeblik. Afspilningen startes igen ved at trykke én gang til på **▶▶**.

→ Display: Den medgåede spilletid blinker under pauser. (Se **[4]**)

6. Tryk på **■** for at standse CD-afspilningen.

✓ **Nyttige hints:** CD-afspilningen standser også,

når:

- CD-skuffen åbnes;
- CD-pladen er spillet til ende;
- man vælger tape- aux eller tunerkilde.

Displayinformation (Kun MP3/WMA CD'er)

ID3-tag'en er en del af en MP3 fil og indeholder forskellige informationer om nummeret, f.eks. titlen på nummeret eller musikerens navn.

- Under afspilning tryk kort på **FM•MW•DISPLAY** knappen, så ofte det er nødvendigt, indtil tekstinformationen ses

– Display: viser: **NO ID3 TAG**, hvis der ikke findes nogen ID3-tag-information.

✓ **Nyttige hints:**

– ID3 tag-informationen skal gøres helt færdig med MP3/WMA-komprimeringsprogrammet, inden MP3/WMA-CD'en brændes.

Valg af et andet melodinummer

- Tryk en eller flere gange på **SEARCH** \lll eller \ggg på apparatet for at vælge et nyt nummer. (\lll eller \ggg på fjernbetjeningen).

Kun MP3/WMA CD'er:

Trykker du først på **ALBUM/ PRESET** – or + for at vælge det ønskede album.

MP3-CD/ CD-AFSPILLER

- Tryk på **▶▶** for at begynde afspilningen, hvis apparatet er i pause/stop-stilling.

✓ **Nyttige hints:**

– INår du trykker på \lll under shuffle-afspilning, kommer du kun tilbage til begyndelsen af det aktuelle nummer.

Søgning efter en bestemt passage i et melodinummer

1. Under afspilning, tryk på **SEARCH** \lll eller \ggg (\lll eller \ggg på fjernbetjeningen) og hold den nede.
→ CD-pladen afspilles med høj hastighed og lav lydstyrke.

2. Når man genkender den ønskede passage, slippes \lll eller \ggg .

→ Normal afspilning fortsætter fra dette sted.

Programmering af melodinumre

I stop-stilling vælger og lagrer man CD-numre i den ønskede rækkefølge. Højest 20 numre kan lagres i hukommelsen.

1. Tryk på \lll eller \ggg på apparatet for at vælge det ønskede melodinummer.

Kun MP3/WMA CD'er:

- Trykker du først på **ALBUM/ PRESET** – or + for at vælge det ønskede album.

2. Tryk på **PROGRAM**.

→ **PR** og Antallet af gemte spor vises. (Se **[5]**)

→ Displayet viser: **program** og det ønskede nummer. (Se **[6]**)

3. Gentag punkt **1-2** for at vælge og lagre alle ønskede melodinumre.

4. Afspilningen af CD-programmet startes ved at trykke på **▶▶**.

✓ **Nyttige hints:**

– Ved normal afspilning, kan man trykke på **PROGRAM** og tilføje det nuværende spor til programmeringslisten.

– Hvis du trykker på **PROGRAM** og der ikke er valgt noget nummer, vises meldingen **SELECT TRACK**.

– Displayet: viser **FULL**, hvis man forsøger at programmere mere end 20 numre.

MP3-CD/ CD-AFSPILLER

Kontrol af programmet

- I stop-stilling tryk på **PROGRAM** og hold den nede et øjeblik, indtil displayet viser alle de lagrede melodinumre i rækkefølge.

✓ **Nyttige hints:**

– Displayet viser: **NO PROG**, hvis der ikke er programmeret numre.

Sletning af et program

Programmet kan slettes ved at:

- Tryk på **■** to gange under afspilning eller én gang, når apparatet er stoppet.
- Tryk på **STANDBY ON** \odot ;
- vælg en anden lydkilde;
- åbning af CD-lågen
→ **CLEAR** vises et øjeblik og **program** forsvinder så.

Forskellige afspilningsfunktioner: SHUFFLE og REPEAT (Se **[7]** - **[8]**)

Med PROGRAM kan de forskellige spillefunktioner vælges og ændres samt kombineres.

shuffle - alle melodierne på CD-pladen/ programmet afspilles i tilfældig rækkefølge

shuffle repeat all - alle melodierne på CD-pladen/ i programmet afspilles igen og igen i tilfældig rækkefølge

repeat all - gentager alle melodierne på CD-pladen/ i programmet

repeat - gentager det igangværende (tilfældige) melodinummer igen og igen

1. Tryk en eller flere gange på **MODE. (SHUFFLE / REPEAT** på fjernbetjeningen).

2. Tryk på **▶▶** for at begynde afspilningen, hvis apparatet er i stop-stilling.

- Afspilningen begynder automatisk, hvis man har valgt **shuffle**.

3. Man vælger normal afspilning ved at trykke gentagne gange på **MODE**, indtil de forskellige funktioner ikke længere ses på displayet.
– Afspilningen kan også annulleres ved at trykke på **■**.

AUX

AUX (audiokabel ekstra) (Se 9)

Dette 3,5mm stik gør det muligt for dig at forbinde andet audioudstyr til dit system, f.eks. en MP3 CD-afspiller.

- Tryk på  for at tænde for apparatet og derefter på **Source** for at vælge **AUX**.
→ Displayet: **AUX. PHILIPS** "ruller".
- Brug et audiokabel til at forbinde **AUX**-stikket til **LINE OUT**/hovedtelefonstikket på dit eksterne udstyr.
- For at undgå forvrængning af lyden slås lyden fra på dit eksterne udstyr.
- Lyden og lydstyrken justeres ved hjælp af lydknapperne på dit eksterne udstyr og AZ3067.

KASSETTEBÅNDOPTAGER

Afspilning af kassettebånd

- Tryk på  for at tænde for apparatet og derefter på **SOURCE** for at vælge **TAPE**.
→ Displayet: viser **TAPE** under hele afspilningen af båndet.
- Sæt et kassettebånd i og luk kassettheolderen.
- Tryk på **PLAY**  for at begynde afspilningen.
- Tryk på **PAUSE II** for at standse afspilningen et øjeblik. Afspilningen startes igen ved at trykke én gang til på **PAUSE II**.
- Tryk på **SEARCH**  eller  for at spole båndet hurtigt.
- Tryk på **STOP/OPEN**  for at standse båndet.

Nyttige hints:

- Når båndet er spillet til ende og der slukkes for apparatet, udløses knapperne automatisk, undtagen hvis pauseindstillingen **II** er aktiveret.
- Under hurtig spoling frigøres kasetteknapperne ikke, når slutningen af båndet nås. Kontroller, at knapperne frigøres, når du slukker for apparatet.

GENEREL INFORMATION OM INDSPILNING

- Indspilning er tilladt, så længe ophavsretten eller andre tredjepartsrettigheder ikke krænkes.

KASSETTEBÅNDOPTAGER

- Til indspilning må der kun bruges NORMALE kassettebånd (IEC type I), hvor tappene ikke er brækket af. Denne båndoptager er ikke egnet til indspilning på CHROME (IEC II) eller METAL (IEC IV) kassettebånd.
- Det bedste indspilningsniveau indstilles automatisk. Knapperne **VOLUME** eller **BASS** påvirker ikke indspilningen.
- For at undgå ved et uheld at komme til at slette en indspilning skal man brække tappene af. Denne sikkerhedsforanstaltning kan gøres virningsløs ved at dække åbningen med et stykke klæbestrimmel.

At optage fra CD afspilleren

- Vælg **CD** lydkilden.
- Læg en CD i, og hvis man ønsker det, programmér numrene.
- Tryk **STOP/OPEN** /  her for at åbne holderen til kassettebåndet og isætte et kassettebånd. Luk døren til kassettedækket.
- Tryk på **RECORD**  for at begynde indspilningen.
- Tryk på **▶▶** for at begynde afspilningen af CD.
- Stop optagelsen midlertidigt, ved at trykke på **PAUSE II**. Indspilningen startes igen ved at trykke én gang til på **PAUSE II**.
- Indspilningen standses ved at trykke på **STOP/OPEN** / .

Indspilning fra radioen

- Indstil på den ønskede radiostation (se Indstilling på radiostationer).
- Følg punkt 3-7 under Synkroniseret start af indspilning fra en CD.

VEDLIGEHODELSE & SIKKERHED



Vedligeholdelse & sikkerhed (Se 10)

CD-afspiller og behandling af CD-plader

- Hvis CD-afspilleren ikke kan læse CD-pladerne korrekt, kan man bruge en rense-CD til at rense linsen, før man indleverer apparatet til reparation.
- Man må aldrig røre ved CD-afspillerens linse!
- Hvis apparatet pludseligt flyttes fra et koldt til et varmere sted, kan CD-afspillerens linse dugge til. Det er så ikke muligt at afspille en CD. Forsøg ikke at rense linsen, men lad apparatet stå på et varmt sted, indtil duggen på linsen forsvinder.
- Hold altid CD-skuffen lukket for at undgå, at der kommer støv på linsen.
- CD-pladen rengøres ved at tørre den af med en blød, fnugfri klud i lige linier fra plademidten og ud mod kanten af pladen. Brug aldrig rensmidler på en CD-plade, da det kan ødelægge den.
- Der må aldrig skrives eller sættes klæbemærker på en CD.

Vedligeholdelse af kassettebåndoptageren

For at sikre god kvalitet af indspilning og afspilning på kassettebåndoptageren skal man rengøre dele (A), (B) og (C) som vist én gang om måneden. Rens båndoptageren med en vatpind, der er let fugtet med sprit eller en speciel rensvæske til rensning af hoveder.

- Åbn kassettheolderen.
- Tryk på **PLAY**  og rens rullen (C).
- Tryk på **PAUSE II** og rens hovederne (A) samt kapstanakslen (B).
- Tryk på **STOP/OPEN** /  efter rengøringen.

Sikkerhedsregler & Generel

Vedligeholdelsen

- Stil apparatet på en hård, flad overflade, så det står vandret.
- Hvis MAINS-stikket eller et apparatstik brugs til at afbryde enheden, forbliver enheden parat til betjening.
- Undgå at udsætte apparatet, batterier, CD-plader eller kassettebånd for fugtighed, regn, sand eller for stor varme (f.eks. fra varmeapparater eller direkte sollys).
- Apparatet må ikke udsættes for vanddryp eller -sprøjt.

- Dæk aldrig apparatet til med noget. Sørg for, at der er tilstrækkelig ventilation omkring apparatet. Der skal være mindst 15 cm mellemrum mellem ventilationshullerne og de omgivende overflader for at undgå, at apparatet bliver for varmt.
- Ventilationen må ikke forhindres ved at dække for ventilations-åbningerne med genstande som f.eks. aviser, duge, gardiner osv.
- Åben ild som f.eks. levende lys må ikke anbringes på apparatet.
- Genstande som indeholder vand, som f.eks. vaser, må ikke anbringes på apparatet.
- Apparatets mekaniske dele har selvsmørende lejer og må ikke smøres med olie el. lign.
- Apparatet kan rengøres udvendigt med et rent vaskeskind let fugtet med vand. Brug aldrig rengøringsmidler, der indeholder alkohol, ammoniak, benzen eller skrappe midler, da disse kan beskadige huset.
- Batterier (installeret batteripakke eller batterier) må ikke udsættes for ekstrem varme fra f.eks. sol, ild eller lignende.

ADVARSEL:

Synlig og usynlig laserstråling. Hvis dækslet er af, må du ikke se på strålen.

Højspænding! Bør ikke åbnes. Du kan få elektrisk stød. Maskinen indeholder ingen dele, der kan repareres af brugeren.

Ændring af produktet kan resultere i farlig stråling af EMC eller anden usikker handling.

PROBLEMLØSNING

Hvis der skulle opstå en fejl, bedes man venligst først kontrollere nedenstående punkter, før man indleverer apparatet til reparation. Apparatet bør ikke åbnes, da der er risiko for at få et elektrisk stød. Hvis man ikke kan løse et problem ved at følge disse forslag, skal man spørge forhandleren eller servicecentret til råds.

ADVARSEL: Man må ikke åbne apparatet, da der så er risiko for at få et elektrisk stød. Man må under ingen omstændigheder prøve at reparere apparatet selv, da dette vil medføre, at garantien bortfalder.

Ingen lyd/ingen strøm

- Lydstyrken er ikke indstillet
- Indstil VOLUME
- Lysnetledningen er ikke tilsluttet rigtigt til stikkontakten
- Tilslut lysnetledningen på rette måde
- Batterierne er opbrugte/sat forkert i
- Sæt (nye) batterier rigtigt i
- Der er tilsluttet hovedtelefoner til apparatet
- Tag hovedtelefonstikket ud
- Elektrostatisk afladning/interferens
- Frakobl apparatet. Hvis batterier er isat, skal disse tages ud af batterirummet. Tryk på og hold **STANDBY ON**  på apparatet nede i 10 sekunder. Tilslut / indsæt dernæst batterierne igen, og prøv at aktivere apparatet igen.
- CD indeholder ikke-audio arkiv
- Tryk på **SEARCH**  eller  en eller flere gange for at for at springe til et CD audio-nummer i stedet for data-filen

Kraftig radiobrum eller -støj

- Elektriske forstyrrelser: apparatet står for tæt ved et TV, en videobåndoptager eller en computer
- Forøg afstanden

Fjernbetjeningen fungerer ikke rigtigt

- Batterierne er opbrugte/sat forkert i
- Sæt (nye) batterier rigtigt i
- For stor afstand/vinkel til apparatet
- Gør afstanden/vinklen mindre

Dårlig radiomodtagelse

- Svagt radiosignal
- FM / MW: Indstil den teleskopiske FM/ MW-antenne

NF DISC indikator

- CD-R(W) er blank/ikke færdiggjort
- Anvend en færdiggjort CD-R(W)

INSERT DISC/CHECK DISC/DISC ERROR indikator

- Hvis der ikke er lagt en CD i, skal det gøres
- CD'en er meget ridset eller snavset
- CD-pladen er meget ridset eller snavset
- Læg en ny CD i eller rens den, se Vedligeholdelse
- Laserlinsen er tildugget
- Vent, indtil duggen på linsen er forsvundet

CD-pladen springer enkelte melodinumre over

- CD-pladen er beskadiget eller snavset
- Læg en ny CD i eller rens den
- shuffle eller en program funktion er aktiv
- Deaktiver shuffle / program funktionen

Lyden springer under MP3/WMA-afspilning

- MP3/WMA fil lavet med et kompressionsniveau på over 320 kbps
- Anvend et lavere kompressionsniveau til at optage CD-numre i MP3/WMA-format
- CD-pladen er beskadiget eller snavset
- Læg en ny CD i eller rens den

Dårlig lyd kvalitet fra kassettebånd

- Støv og snavs på hovederne o.s.v.
- Rens båndoptagerens dele, se Vedligeholdelse
- Brug af uegnede kassettypen (METAL eller CHROME)
- Brug kun NORMALE (IEC I) kassettebånd til indspilning

Indspilning er ikke mulig

- Kassetens sikringstap(pe) er måske brækket af
- Sæt et stykke klæbestrimmel over åbningen, hvor tappen mangler.

Miljøinformation

Der er ikke anvendt nogle overflødige materialer i apparatets em-ballage. Vi har gjort vort bedste for at gøre det muligt at ad-skille emballagen i 3 hovedbestanddele: almindeligt pap (kassen), polystyrenskum (afstandsstykker) og polyethylen (plastposer og beskyttende skumplast).

Apparatet består af materialer, der kan genbruges. Når man derfor til sin tid skal kassere apparatet, bør det afleveres til et sted, hvor man har specialiseret sig i at adskille kasserede genstande for udtagning af materialer, der kan genbruges. Man bedes venligst overholde de lokale regler for bortkastning af indpakningsmaterialer, brugte batterier og kasserede apparater.

Descartar-se do seu produto velho

O seu produto está concebido e fabricado com materiais e componentes da mais alta qualidade, os quais podem ser reciclados e reutilizados.

Quando o símbolo de um caixote do lixo com rodas e traçado por uma cruz estiver anexado a um produto, isto significa que o produto se encontra coberto pela Directiva Europeia 2002/96/EC



Por favor informe-se sobre o sistema local para a separação e recolha de produtos eléctricos e electrónicos.

Actúe por favor em conformidade com as suas regras locais e, não se desfaça de produtos velhos conjuntamente com os seus desperdícios caseiros. Desfazer-se correctamente do seu produto velho ajudará a evitar conseqüências potencialmente negativas para o ambiente e saúde humana.

Fazer cópias não autorizadas de material protegido, incluindo programas de computador, ficheiros, transmissões e gravações, pode infringir os direitos de cópia e constituir crime. Este equipamento não deve ser usado para tais finalidades.



Be responsible
Respect copyrights

Høresikkerhed

Lyt ved moderat lydstyrke.

- Brug af hovedtelefoner ved høj lydstyrke kan skade hørelsen. Dette produkt kan frembringe lyd med så høje decibelværdier, at det kan forårsage høreskader for en normalt hørende person, også selv om det kun foregår i mindre end et minut. De høje decibelværdier er for at imødekomme de personer, der allerede lider af nedsat hørelse.
- Lyd kan snyde. Efter et stykke tid vil dine ører vænne sig til høj lyd og tilpasse sig en mere kraftig lydstyrke. Så det, der efter længere tids lytning forekommer normalt, kan faktisk være meget højt og skadeligt for hørelsen. Hvis du vil undgå det, kan du indstille lydstyrken til et fornuftigt niveau, før din hørelse vænner sig til lydstyrken, og så lade være med at skrue op.

Sådan indstilles lydstyrken til et fornuftigt niveau:

- Indstil lydstyrken til et lavt niveau.
- Øg langsomt lydstyrken, til den når et behageligt niveau, hvor du kan høre lyden klart uden forvrængning.

Undlad at lytte i for lange perioder ad gangen:

- For lang tids udsættelse for lyd påvirkning, selv ved et fornuftigt niveau, kan også forårsage hørenedsættelse.
- Sørg for at anvende udstyret på en fornuftig måde, og hold passende pauser.

Overhold følgende retningslinjer, når du anvender dine hovedtelefoner.

- Lyt ved en fornuftig lydstyrke i kortere tidsrum.
- Vær omhyggelig med ikke at justere på lydstyrken undervejs, da din hørelse tilpasser sig lydniveauet.
- Undlad at skrue så højt op for lyden, at du ikke kan høre, hvad der foregår omkring dig.
- Du bør være ekstra forsigtig eller slukke midlertidigt i potentielt farlige situationer.
- Undlad at bruge hovedtelefonerne, mens du fører et motoriseret køretøj, cykler, står på skateboard o.l., da det kan føre til farlige situationer i trafikken. Desuden er det ulovligt i mange områder.

Specifikationer

Strømforbrug ≤ 24 W

Dimensioner (bredde x højde x dybde) 471 x 153 x 251 (mm)

Vægt 3.8 kg

Advarsel:

Usynlig laserstråling ved åbning når sikkerhedsafbrydere er ude af funktion. Undgå udsættelse for stråling.

Bemærk:

Netafbryderen er sekundært indkoblet og afbryder ikke strømmen fra nettet. Den ingebyggede netdel er derfor tilsluttet til lysnettet så længe netstikket sidder i stikkontakten.